

# BRIDGE

BRIDGE DECEMBER  
NUMMER 5 2025  
ÅRGÅNG 57 PRIS 60:–



# ROGER

• NY ORDFÖRANDE •



SVENSKA  
BRIDGEFÖRBUNDET



# Häng på nu!

# SVENSKA CUPEN 2026



Vinnare av Svenska Cupen 2025, Lag Sjövist

Från vänster: Hans Kvick, Per-Erik Malmström, Johan Säfsten, Per-Ola Cullin, Tuva Nilsmark, Måns Sjövist, Krister Ahlesved.  
Saknas på bilden: Simon Ekenberg.

## Svenska Cupen 2026 – fortsatt mer lockande för klubbtag!

2026 är chansen mindre att behöva möta ett "elitlag" i de första omgångarna av Svenska Cupen.

Vi räknar med att ett tjugotal lag – kanske fler – går in i tävlingen först i omgång fem, vilket ger övriga lag en fantastisk chans att spela fler matcher. I övrigt spelas Svenska Cupen som vanligt, och vi hoppas på att många klubbar deltar med fyra, fem, sex eller fler lag som startar redan i omgång ett.

**Kom ihåg** – I varje match spelas det om guldpoäng till det vinnande laget!

**Fördel** – Har du ett toppseedat lag i din närhet? Ingen fara - risken är liten att du får möta dem under det första halvåret av tävlingen!

**Sprid budskapet i din klubb** - låt oss skapa en fantastisk cupupplevelse tillsammans!  
Anmälan är öppen t.o.m. 14 jan. 2026. 100 kronor rabatt vid anmälan av lag t.o.m. 15 dec. 2025.

För anmälan av lag och mer information:  
[www.svenskbridge.se/svenska-cupen-2026](http://www.svenskbridge.se/svenska-cupen-2026)



# Innehåll

NR 5 2025

## FÖRSTA STICKEN

### 3 INNEHÅLL

Här är du just nu. •

### 4 INFORMATION

Kontaktinformation, Redaktion och Om medlemsavgifter.

### 5 LEDAREN

Roger Wiklund är ny ordförande.

### 6-7 FÖRSTA STICKEN

99 är en magisk siffra.

## REPORTAGE

### 8-9 ROGER GÖR COMEBACK

Vår nye ordförande, Roger Wiklund, intervjuas.

### 10-11 BRIDGE – HETT I HUVUDSTAN

160 elever prövade tävlingsbridge.

### 12-13 GYMNASIEBRIDGE

Bridge på Hvitfeldtska i Göteborg.

### 14 ÖREBRO DÖVAS 60 ÅR

42 deltagare firade jubileét.

### 16-17 DAVID BIRD

David Bird har skrivit 166 böcker om bridge och är den mest produktive i genren.

### 23 ALLHELGONABRIDGE

130 entusiaster på Omsbergs Golf.

## TÄVLINGAR

### 20-21 SVENSKA CUPEN

Lag *Sjöqvist* och *PJO* möttes i finalen.

### 22-23 ALLSVENSKAN

Guldet gick till Harplinge BK.

### 24 ÖRESUNDSCUPEN

Lapp på luckan i Helsingborg.

### 26 SVENSKA CUPEN

Ivar Lichtenstein fick till en reverse dummy i bjuden storslam.

### 27 HÖSTVIND

Ahto Uisk ger oss bridge och kultur.

## BRIDGEFESTIVAL

### 19 CHAIRMAN'S CUP

Hitta kompisar och anmäl ett lag!

### 32 BRIDGEFESTIVAL

Festivalen har tävlingar för alla.

## LÄR DIG MER

### 25 PARTÄVLINGSTEKNIK

Andrew Robson lär dig partävla.

### 28-29 FRÅGA DANIEL

Får jag bjuda ♠?

### 30-31 ETT STEG I TAGET

Ett steg i taget med Magnus Lindkvist.

## PROBLEMHÖRNAN

### 33 KORSORDET

Korsord och förra numrets lösning.

### 34-35 SPELPROBLEM

Lite lättare, lite lagom, lite klurigare och lite svårare spelproblem.

### 35 PRATBUBBLAN

Vad sa herrarna med höjda händer?

### 36-37 LÖSNINGAR

Tjuvkika inte här innan du löst allt!

## JUNIOR

### 38-39 JSM-LAG

Efter åtta år återuppstod JSM-lag.

### 39 RIKSLÄGER

61 juniorer fick bus och godis.

### 40-47 JVM

U26 gick hela vägen och vann guld. I detta nummer får vi följa laget efter avslutat gruppspel fram till final.

### 51 JSM-PAR

Juniorer välkomnas att bilda par för säsongens JSM-par.

## FÖRBUND

### 25 JANNERSTENSTIPTENDIUM

Karin Olsson Svedlund och Olaus Olsson tilldelades årets Jannerstenstipendium.

### 29 ÅRETS KLUBBLEDARE

Dan Stenmark, Strängnäs BK Gripen, kan titulera sig Årets klubbledare.



### 48-49 RIKSSTÄMMA

Vad hände på Riksstämman? Höjdes medlemsavgiften? Vilka blev styrelsemedlemmar?

## SISTA STICKEN

### 50 SISTA STICKET

Göran Ofsén bjuder på franska.

### 52 SVENSKA BRIDGEFÖRLAGET

Handla julklappar hos Svenska Bridgeförlaget!



# Kontaktinformation

## TELEFONVÄXEL

Måndag-fredag kl 8-12.  
☎ 019-277 24 80

## TEKNISK SUPPORT

Vardagar kl 8-22 och helgdagar 8-20.  
☎ 019-368 07 00

## E-POST

✉ kansliet@svenskbridge.se

## JOURTELEFON

Support vid tävlingsstarter.  
Thomas Winther, ☎ 019-277 24 86

## ADRESS

Svenska Bridgeförbundet  
Karlskatan 28, 703 41 Örebro

## SUZANNE LEMBORN

Verksamhetschef, 100%.  
Ekonomi och övergripande ansvar.  
Hemmakontor i Falkenberg.  
☎ 072-644 96 60 ✉ sle@svenskbridge.se



## JOHAN GRÖNKVIST

Konsulent, 100%. Allsvenskan, SM-finaler,  
tävlingsupport, funktionärsadmini-  
stration, teknisk support av klubb-  
och distriktssidor samt IT-utveckling.  
Kansliet – huvudkontor i Örebro.  
☎ 019-277 24 81 ✉ jgr@svenskbridge.se



## GUNNEL HAHNE

Kanslist, 50%. Allmän medlemsservice;  
tävlingsrapporter, 50-lappen,  
mp-bevis och nålar.  
Kansliet – huvudkontor i Örebro.  
☎ 019-277 24 89 ✉ gha@svenskbridge.se



## MICKE MELANDER

Konsulent, 100%. Medlemsnytt,  
Bridgefestivalen, SISU-stöd,  
styrelse- och stadgefrågor  
samt allmän medlemsservice.  
Hemmakontor i Falkenberg.  
☎ 019-277 24 85 ✉ mme@svenskbridge.se



## THOMAS WINTHER

Konsulent, 50%.  
Tävlingsupport Ruter och Bridgemate  
samt TL-utbildningar och TL-stöd.  
Hemmakontor i Sölvesborg.  
☎ 019-277 24 86 ✉ twi@svenskbridge.se



## CARINA WADEMARK

Konsulent, 50%.  
Information på hemsidan,  
landslagsstöd och TK-frågor.  
Hemmakontor på Lidingö.  
☎ 019-277 24 84 ✉ carina@svenskbridge.se

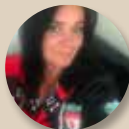

## BJÖRN HOLM

Kanslist, 80%.  
Tävlingsupport även onlinebridge,  
tävlingsrapporter, Allsvenskan,  
Svenska Cupen, onlinekurs  
samt allmän medlemsservice.  
Hemmakontor i Hedemora.  
☎ 019-277 24 87 ✉ bho@svenskbridge.se



# Om medlemsavgifter

## KLUBBYTE

Om någon medlem önskar byta klubbtilhörighet så finns möjligheten att fritt göra det under perioden 15 juni-15 september. Mellan 16 september och 14 juni behöver medlemmen ett godkännande från både avlämnande och mottagande klubb och det ska rapporteras in till kansliet.

## MEDLEMSAVGIFT SOM BETALAS PÅ KLUBBEN

Om medlemsavgiften betalas kontant på klubben kan avgiften regleras via Ruterkontot. Kontakta kansliet och ange medlemsnummer och belopp.

## DUBBELBETALD MEDLEMSAVGIFT

När en medlem av misstag betalat sin medlemsavgift två gånger under samma verksamhetsår återbetalas avgiften till klubbens Ruterkonto.

## INBETALNINGSKORT

I tidningen som utkommer i slutet av juni varje år, bifogas ett inbetalningskort med förtryckta uppgifter som avser medlemsavgiften för kommande verksamhetsår. Som alternativ till detta inbetalningskort kan man, vid särskilda skäl, göra en inbetalning via BG 373-3482. Viktigt att man då anger medlemsnummer och klubbtilhörighet i meddelandefältet.

## ÖVRIGT OM MEDLEMSAVGIFTER

Frågor angående medlemsavgifter? Läs mer på vår hemsida under rubriken Bli medlem!

## ADRESSER OCH KONTAKTUPPGIFTER

Kontrollera noggrant och håll dina kontaktuppgifter uppdaterade på "Mina sidor". Du behöver vara inloggad med lösenord för att ändra dina uppgifter (adress, telefonnummer, e-post etc). Saknar du lösenord för inloggning eller behöver hjälp för korrigerings så kontakta gärna kansliet.

# BRIDGE



Officiellt organ för Svenska Bridgeförbundet

ISSN 1652-1943

Ansvarig utgivare Roger Wiklund

Prenumeration 280:- per år

Bankgiro 373-3482

Redaktör Peter Ventura

Redaktion Bridge, Svenska Bridgeförlaget, Hansens väg 10,  
775 70 Krylbo. E-post [bridge@svenskbridge.se](mailto:bridge@svenskbridge.se).

Produktion AB Svenska Bridgeförlaget

Illustrationer Arne Larsson, Sundsvall & Dick Holst, Halmstad

Utgivning 2026 20 februari – 24 april – 26 juni – 18 september  
– 10 december (Manusstopp: 22 januari – 24 mars – 25 maj –  
16 augusti – 14 november).

Annonspriser Helsida 16.500. Halvsida 8.650. 1/6-sida 3.390.  
1/12-sida 1.730. BRIDGE är befriad från moms och reklamskatt.

Annonsbokning [bridge@svenskbridge.se](mailto:bridge@svenskbridge.se)

Framsida Roger Wiklund, Falkenberg, är vald till ny ordförande  
för 2025-2027.

*God Jul &  
Gott Nytt År!*

*Ledaren*

## Tack för förtroendet!



Roger Wiklund valdes vid Riksstämman till ny ordförande i Svenska Bridgeförbundet. I sin första ledare tackar han för förtroendet att leda ett förbund med hjärta och tradition.

**N**är jag nu skriver min första ledare som ny ordförande i Svenska Bridgeförbundet vill jag börja med att rikta ett varmt tack för förtroendet. Svensk bridge är en folkrörelse med både hjärta och tradition, och det är ett stort ansvar – och en stor glädje – att få vara med och leda förbundet vidare.

Det är lätt att känna ödmjukhet inför den bredd av engagemang som finns i landet. Från elitsspelare till nybörjare, från trogna klubbvärdar till distriktsrepresentanter som lägger otaliga timmar på att hålla verksamheten levande. När man ser allt detta blir det tydligt att svensk bridge inte bärs av en styrelse, utan av tusentals människor som varje vecka skapar gemenskap runt ett bridgebord.

Styrelsens arbete framåt kommer att handla mycket om att skapa goda förutsättningar för alla som engagerar sig i förbundet. Jag vill att våra anställda, alla som arbetar i kommittéerna och mina kollegor i styrelsen ska få arbeta på ett sätt som känns effektivt, tydligt och inspirerande – inte tyngas av onödig administration eller byråkrati. När förutsättningarna är de rätta, man känner förtroende i ryggen och uppdragen är tydliga, då frigör vi energi som gynnar hela svensk bridge.

Samtidigt vill vi fortsätta utveckla samarbetet mellan förbund, distrikt och klubbar. Svensk bridge har en styrka i närheten: det är korta avstånd mellan engagerade människor. Det ska vi ta tillvara. Genom att skapa tydliga kontaktvägar, bättre planering och gemensamma

prioriteringar kan vi fortsätta bygga en verksamhet som känns stabil och samtidigt flexibel nog för framtidens behov.

Bridge står inför flera utmaningar: ett generationsskifte, konkurrens om människors tid och ett behov av att välkomna fler nya spelare. Men det finns också stora möjligheter. Intresset för hjärntränning och sociala aktiviteter växer, och bridge är unik i sin kombination av gemenskap, strategi och livslång utveckling. Här har vi mycket att vinna på att stärka utbildning, ungdomsverksamhet och stödet till klubbarna. En nyckel i detta är rekryteringen – att vi fortsätter locka nya spelare och gör det lätt för dem att komma in i gemenskapen.

Jag vill att vår gemensamma riktning ska präglas av lyhördhet. Det är i samtalen – i distriktens frågor, klubbarnas erfarenheter och medlemmarnas idéer – som svensk bridges framtid formas. Styrelsen ska vara närvarande, tillgänglig och lösningsorienterad. Vi ska hjälpa till där det behövs och undanröja hinder där det går.

Vi ska våga testa, våga tänka nytt och våga göra misstag. Jag gör hellre tio fel och nittio rätt än inga försök alls. Det är i utvecklingen vi hittar framtiden för svensk bridge – och den framtiden bygger vi tillsammans!

*Roger Wiklund*



Ylva Johansson handlar av Stina Ahl. Arbetet i bridgecaféet blir mer spännande när det går att följa Svenska Cupen-slutspelet på BBO.

## Bridge på SVT

Från den 7 december kan filmen *Bridgespelerskorna* ses på SVT. På sid 8-9 i nr 2/2025 skrev vi om filmen och Sara Wrige intervjuade filmens regissörer, Bengt Bok och Alberto Herskovits. Filmen handlar om fyra bridgespelande kvinnor som överlevde Auschwitz.

# 99 är en magisk siffra

I takt med den stigande åldern föredrar några seniorer att dra ner på bridgespelandet. Tendensen är tydlig men det finns också en del undantag. Det mest fräppanta måste vara Bertil Ödlund som har fyllt 99 år men syns på sin moderklubb, BK S:t Erik, varje vecka.

*Har du trappat ner på spelandet, Bertil?*

- Trappat ner? Varför skulle jag göra det, jag spelar ju fyra gånger i veckan - två på S:t Erik och två på Nockebyhus, där jag bor.

*Firade du din födelsedag vid bridgebordet?*

- På eftermiddagen, ja, men på kvällen var jag på jazzkonsert.

*Vilken är din bästa styrka när du spelar bridge?*

- Min son och favoritpartner Max säger att det är koncentrationsförmågan, men själv tycker jag att jag har tappat den förmågan litegrann.

*Vad skulle du göra om bridge som favoritsysselsättning inte fanns?*



Bertil Ödlund.

- Lyssna på musik på DVD-skivor och titta på dåliga filmer på TV.

*99 är en magisk siffra men det finns en som anses vara ännu mer åtråvärd - 100! Har du funderat på hur du ska fira din hundra födelsedag i april nästa år?*

- Ja, det har jag. Det blir ingen storslagen fest, jag ska bara umgås med mina fyra barn.

TEXT & FOTO: ELENA STRÖM, SOLNA

# 25

Den danska regeringen har beslutat att göra all bridgeverksamhet momspliktig från och med den 1 januari. Momssatsen blir 25%. Detta baseras på ett EU-beslut från 2017. Endast två EU-länder har fattat samma beslut.



- Självklart ska vi utföra experiment på dig, men först behöver vi en fjärde man till bridge.



## Unik träff för bridgesugna damer

Fredagen 19 september samlades 32 damer från olika bridgeklubbar för att spela bridge och umgås i Eksjö.

Eksjö Bridgeklubb stod för arrangemanget och damer från bridgeklubbarna i Askersund, Vimmerby, Hultsfred, Tranås, Kisa, Vimmerby, Vetlanda och naturligtvis Eksjö deltog.

Dagen började med kaffe och fralla och sedan började spelet. Tävlingen var en handikapptävling, som bestod av 30 bricker, där alla par fick möta alla.

Tävlingen avslutades med kaffe och prisutdelning.

Vinnare blev Ann Gylling-Karin Fogelqvist, ABK Singelton, Askersund, två nybörjare i denna ädla sport.

Ansvariga och tävlingsledare för detta arrangemang var Ann-Britt Friberg, Ann-Charlott Käck Karlsson och Bodil Karlsson.

Anne-Marie Carlsson, Vimmerby BK, framförde deltagarnas uppskattning för arrangemanget och tackade Eksjö BK för väl genomförd tävling.

TEXT & FOTO: ANN-BRITT FRIBERG, EKSJÖ

## Inspirerade Rydberg

Som de flesta vet var Viktor Rydberg en berömd svensk 1800-talsskald. Bl a skrev han dikten *Tomten* som inleds med strofen *Midvinternattens köld är hård*.

Vad inte lika många vet är att den samtida kulturelitisten, Rut Erenbet, var en passionerad bridgespelare, faktiskt en av de allra första i landet. Efter en mindre lyckad kväll vid spelbordet skrev Rut dikten *Bridgen*, som hon dock aldrig lät publicera.

Tursamt nog har jag genom en medlem i "Döda poeters sällskap" fått reda på att Ruts originaltext faktiskt finns bevarad. Jag måste tillstå att den i mitt tycke är tämligen amatörmässig, med obestämd versfot och taffliga nödrim, men dikten inspirerade den unge Viktor att skriva om tomten, vilket orsakade misstanken om möjlig otillåten upplysning. Döm själv. Till höger presenteras dikten.

TEXT: THOR SAGFORS

## Bridgen

MELODI: STAFFAN VAR EN STALLEDRÄNG

*Bridgen är en tjugsig sport  
Vi tackom nu så gärna  
Givar finns av mången sort  
Skapar frågor i min hjärna  
Ingen utgång synes än  
Stjärnorna på himmelen,  
de blunda*

*Ska jag öppna med en klöver?  
Mången gör det inte gärna  
Kan dock va en smart manöver  
Tvekan, undran i min hjärna  
Ingen utgång synes än  
Stjärnorna på himmelen,  
de blunda*

*Ruter finns i långa rader  
Ska jag öppna med en sang?  
Eller kanske visa spader?  
Handen ej av högsta rang  
Ingen utgång synes än  
Stjärnorna på himmelen,  
de blunda*

*Men så tar jag ett beslut  
Jag kan sluta nu att grubbla  
Lösers denna svåra knut  
Annars är det lätt att snubbla  
Det får bli den gröna lappen  
Ingen utgång synes än  
Stjärnorna på himmelen,  
de blunda*

*Fienden spelar tre i hjärter  
Tusan också, det går hem  
Jag bort spela fyra ruter  
Kanske till och med i fem  
Bort med alla gröna lappar!  
Egen utgång synes nu  
Stjärnorna på himmelen,  
de blinka*



# Roger gör comeback



Efter flera år i skymundan kliver han nu åter in i rampljuset. Roger Wiklund, 51, från Falkenberg är tillbaka på bridgescenen i egenskap av nyvald ordförande i Svenska Bridgeförbundet. Vi har träffat Roger för att höra i vilken riktning han vill styra förbundet.

TEXT: PETER VENTURA, KARLBO TEXT: PETER VENTURA, KARLBO & ARKIV

Vår nye ordförande kan förbundet och bridgerörelsen väl. Självt mötte jag en liten elvaårig lintott med namn Roger i Våldalen hösten 1985. Vi var båda med på CUL som stod för Central Ungdomsledarutbildning. Därefter har bridgen blivit central i våra liv, men snirklat sig lite olika vägar.

Sammanlagt har Roger tio år som förbundsanställd. Tjänstebeskrivningarna har varit vitt skilda, allt från ungdomsrekryterare till senaste tjänsten som verksamhetschef 2018–2020. Han valde då att avsluta sitt kontrakt i förtid, vilket berodde på företagsexpansioner i rask takt, från 15 bolag då till över de över 50 som han idag driver, men även att han inte hade samma synsätt som den styrelse som tillträdde 2019. I sitt öppna avskedsbrev hintade han, att han i en framtid kanske skulle återkomma som ordförande. Kanske känner han lite revanschlusta, men främst är det nog hans stora bridgehjärta som bultar.

Helt frånvarande från bridgen har han inte varit. Sedan 2020 har engagemanget legat på distriktsnivå, som suppleant i Hallands BF.

## Framgångar vid de gröna borden

Med två bridgespelande föräldrar, Bibbi och Lasse, föll det sig naturligt att som tioåring själv börja. Under åren har det blivit en hel del framgångar vid de gröna borden. Så sent som förra året ingick han i det vinnande laget i Chairman's Cup, en tävling som han också vann för 25 år sedan. Roger var juniorlandslagsspelare i tio år och 1998 var han med i det svenska juniorlag som spelade hem EU-mästerskapen. Han har även lotsat både junior- och damlandslaget i sin roll som kapten.

Roger arbetar mycket, men han älskar att hugga i och allra mest trivs han då han får lösa problem som uppstår. Bra träning i den grenen fick han under 20 år när pappa Lasse Persson och han



– Roger –

drev Skrea Camping i Falkenberg. Med 150 000 gästnätter årligen fanns alltid något akut som behövde fixas. Lite så är det också i ett Bridgeförbund med över 20 000 medlemmar. Det är nu inget som Roger backar för, snarare triggas han av utmaningar och problem som han behöver ta itu med. Särskilt praktiskt lagd är han inte, men Roger är en ”doer” som genom att dra i rätt trådar får saker fixade.

Pappa Lasse var länge en institution i SBF. Han satt i förbundsstyrelsen i 30 år, dock aldrig som ordförande, och var en av initiativtagarna till Bridgefestivalen.

För oss som känner dem båda är det tydligt att Roger ärvt pappas lättsamma, varma och raka stil. Möjligen passar den inte alla, men det är ofta en fördel att vara tydlig där ingen behöver tolka vad som menas.

**Roger, vad får dig att komma tillbaka efter sex års frånvaro från den stora bridgescenen?**

– Bridgen har givit mig så mycket. Under tio års tid fick jag som juniorlandslagsspelare förmånen att se Europa och övriga världen. Många av mina bästa vänner har jag tack vare bridgen och

känner att jag vill ge någonting tillbaka.

**Hur kommer ditt ordförandeskap skilja sig gentemot Martin Löfgren som lämnar över ordförandeklubban efter sex år?**

– Jag vill först framhålla det fina arbete styrelse, med Martin i spetsen, och personal gjort som tagit oss genom pandemin och fått oss på fötter åren därefter. Martin har varit delaktig i den dagliga verksamheten på ett annat sätt än jag har möjlighet att vara. Med mig blir det en mer traditionell ordföranderoll. Jag har helt enkelt inte i närheten av den tid Martin lagt.

**Hur ser en vanlig arbetsdag ut i Roger Wiklunds liv?**

– Tillsammans med pappa drivs drygt 50 bolag i olika branscher, allt från att bygga höghus till att odla tång, så arbetsuppgifter saknas inte. Just nu projekterar vi t ex ett hotell i Varberg tillsammans med Petter Stordalens bolag Strawberry Group. Vi ger oss in i allt som ser roligt ut – och där vi tror oss kunna vara med och påverka på ett positivt sätt.

**Hur hinner ni med?**

– Det är inte fråga om daglig verksamhet och samtidigt har vi också ett fyrtiotal duktiga medarbetare. Det gäller att ha rätt folk omkring sig som man kan delegera till. Men visst är det full huggning.

**Med dig kommer ett par av dina vattendragare. Comeback gör även Christer Gråhs medan din kollega Markus Bengtsson blir ny ledamot. Var det viktigt att få med sig några kompisar in i styrelsen?**

– Det är en fördel att omge sig med personer jag har stort förtroende till och som jag vet har goda egenskaper för att kunna göra ett bra styrelsearbete. Det är lite samma idé jag har i de bolag vi driver. Med ett bra team runt om sig blir vi effektiva.

**Vilken blir den första uppgiften styrelsen tar tag i?**

– Först ska vi göra en nulägesanalys



Roger har många strängar på sin lyra.



Seger i Chairman's Cup 2024 för Henrik Noberius, Ola Rimstedt, Mikael Rimstedt, Tobias Törnqvist, Roger Wiklund och Magnus Eriksson.

för att se hur förbundet ser ut och hur vi mår, så jag ber att få återkomma i frågan.

*I skrivande stund saknas landslagskaptener i tre klasser, för juniorer, damer och mixed, och har så varit sedan i somras. Varför är det inte attraktivt att leda ett svenskt landslag i bridge. Kan det ha något att göra med att det kräver en stor arbetsinsats utan någon ersättning eller uppmuntran och ofta är enda responsen man får från gnällspikar på forumet?*

– Ha-ha... ja, det ligger nog mycket i det. Att vara landslagskapten tar och tär; det tar mycket tid i anspråk. Jag är övertygad om att vi finner kaptener i alla klasser, även om det är en begränsad skara vi pratar om som är aktuella.

*Vad har du för relation till Bridgefestivalen?*

– Det är tio härliga sommandagar fylla med bridge för alla, från nya spelare till elit. Festivalen ska vi behålla och utveckla.

*Vilken fråga ligger dig varmast om hjärtat?*

– Ett medlemskap i SBF ska vara självklart för alla bridgespelare och ge ett

mervärde. Vi är ett stort förbund och bridgespelare en någorlunda homogen grupp, vilket jag tycker borde kunna attrahera fler sponsorer, så den frågan ska jag lägga lite krut på.

*I våra större förbundstävlingar har inte vinstpremierna följt med inflationen. Vinnarna i Chairman's Cup får t ex samma belopp som de fick för 20 år sedan. Några idéer här?*

– Det är något vi måste se över, men samtidigt finns förstås kopplingen till sponsorer.

*Vilka utmaningar ser du för SBF framöver?*

– Bridge är en fantastisk sysselsättning för äldre, så det är ganska naturligt att vi har en hög snittålder. Samtidigt är vi friskare och lever längre, men visst vore det önskvärt att sänka medelåldern något. Vi måste vara duktiga på att entusiasmera klubbar som kan rekrytera nya medlemmar, både unga och äldre.

*När Roger inte arbetar eller spelar bridge, vad gör han då?*

– Jag prioriterar mycket att umgås med dottern Astrid, 4 år. Vi simmar, plockar svamp och utforskar lekplatser.



## SBF-tävlingar på Funbridge

### HUR SPELAR JAG?

Du spelar Funbridge på din dator, platta eller smartphone. Din partner och dina motståndare är dock inte människor utan sk "robotar".

### VILKA UPPGIFTER BEHÖVS?

Inför varje tävling måste man registrera sig och ha uppgett sitt MID-nr.

### NÄR KAN JAG SPELA?

Du kan sedan spela en SBF-tävling varje dag. Kl 03.00 börjar tävlingen och den avslutas 02.59 nästa dygn. Du kan spela när som helst under dygnet och även pausa och återuppta spelet.

### NÄR MÅSTE JAG ANMÄLA MIG?

Anmälan öppnar en vecka innan tävlingsdagen och stängs 40 minuter innan tävlingen avslutas, d v s senast kl 02.19.

### VILKEN TÄVLINGSFORM ÄR DET?

Partävlingsberäkning.

### DELAS DET UT MÄSTARPOÄNG?

Javisst! I SBF:s förbundstävlingar på Funbridge vinner du helt vanliga bronspoäng, enligt SBF:s normala bronspoängsskala för individuell tävling delat med två (50%).

### KAN JAG VINNA PRISER?

Javisst! Funbridge delar ut priser i form av "diamanter" (Funbridges valuta) eller frispel.

### VAD KOSTAR DET?

Startavgiften är 29 "diamanter" (Funbridges valuta) per tävling som omfattar 12 brickor. Den exakta kostnaden per tävling beror lite på hur många diamanter du köper; ju fler desto lägre pris. Från ca 18 kr/tävling.

### HUR BETALAR JAG?

Med kreditkort på Funbridges hemsida, [www.funbridge.com](http://www.funbridge.com).

### VAR HITTA MER INFORMATION?

På [www.svenskbridge.se](http://www.svenskbridge.se) och [www.funbridge.com](http://www.funbridge.com).

# Bridge – hett i huvudstaden



Det var lapp på luckan när 160 förväntansfulla elever provade på tävlingsbridge i lagform under en av BK S:t Eriks ordinarie ligakvällar.

TEXT & FOTO: PONTUS SILOW, STOCKHOLM

Efter en ovanligt varm höst i huvudstaden skulle det hetta till ytterligare på BK S:t Erik 27 oktober, då elever från Stockholms Bridgeskola provade på tävlingsbridge i lagform under en av klubbens ordinarie ligakvällar. Att stämningen kokade är väl mycket sagt, men det var tydligt redan när man kom in i lokalen att energinivån var högre än vanligt. Det var kanske inte så konstigt, eftersom 160 förväntansfulla elever nu skulle prova på det där spännande tävlingsspelet som hade pågått i lokalen under de kvällar de tidigare hade gått i kursverksamheten.

Den höga aktivitetsnivån kom även av det faktum att några saker skulle redas ut innan själva spelet, som var de skulle sitta, hur brickorna byts mellan borden, vad det är för dosa som står på bordet och hur Stop och Alert används.

Klubben och skolan testade i våras med åtta lag och hade då dragit vissa slutsatser om vad som krävs för att få i gång spelet på ett smidigt sätt, vilket innebar att man nu stod redo med flera tävlingsledare och funktionärer. Användande av Bridgemate var ytterligare en insats för att förenkla för deltagarna, eftersom protokollföring och jämförelse nästan är en kurs i sig. Dessutom behövde spelarna då inte komma ihåg vad de hade spelat, utan de kunde få med sig resultat och givsamling efter spelet.

## Lär sig Bridgemate snabbt

Man skulle kunna tro att Bridgemate introducerar en komplexitet, men det visade sig att det bara tar några få brickor innan spelarna är bekväma med att mata in korrekt. Det uppstod inledningsvis viss förvåning vid några bord när Öst-Väst gick hem i ett delkontrakt och fick -140. Minus? Går man inte plus om man går hem? Det gick dock enkelt att reda ut. Svårare var det med Stop och Alert, även om det delades ut en folder och bjöds in till en introduktion trekvart innan spelstart. Den allmänna uppfattningen var

att det var ett för svårt nytt moment, så det användes sparsamt och det var också frivilligt under kvällens spel. Flera insåg dock att det kan ha sina poänger och att det är något som man får träna på.

Klubbens ordförande Mårten Gustawsson berättade för mig att ett av målen med kvällen är att minska klyftan mellan utbildning och spel – och då är det ju inte fel att visa hur tävlingsbridge faktiskt går till. Det samlade intrycket från spelarna var faktiskt att klyftan kanske inte var så stor som de hade trott, även om det naturligtvis var utmanande. Det viktigaste var dock att alla jag pratade med tyckte att det var mycket roligt att ta steget från utbildning till tävling.

## Fördelar med medlemskap

Ett annat mål var att få fler i kursverksamheten att upptäcka fördelarna med medlemskap i förbundet och bli medlemmar. Ungefär hälften av deltagarna var redan medlemmar och i skrivande stund är det oklart hur många nya som tillkommit, men eftersom det delades ut och samlades in en hel del medlemsblanketter så finns det anledning att anta att många tog även det steget.

Så en bricka där det blev hela fem sticks skillnad mellan två bord.

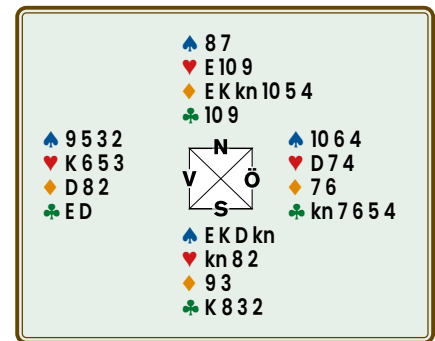

I båda fallen hette slutkontraktet 3NT, med Syd som spelförare, och båda Väst inledde med en liten hjärter.

Vid det första bordet räknade spelföraren de sju säkra sticken, men hade ingen riktigt bra plan för ytterligare två nödvändiga stick. Han tog därför sina sju stick i förhoppning att något bra skulle hända på vägen. Det gjorde det inte och när han försökte med en klöver mot kungen blev det två bet.

Vid det andra bordet spelade först Öst en avgörande roll genom att inte vara bekväm med att täcka bordets hjärternia med sin dam. Över då till spelföraren som tacksamt lät bordet vinna sticket, kom in på handen i spader och spelade ruternio. När den förblev stor hela varvet så hade hon tolv stick.

## HÄNG PÅ OCH SPELA LAGMATCH!

Gå till [www.stockholmsbridgeskola.se](http://www.stockholmsbridgeskola.se) och klicka sedan på «Spela Lagmatch». Här finns information om kommande spelkvällar och videoanalyser av tidigare kvällars givar.

Vill din klubb vara med? Mejla till [info@stockholmsbridgeskola.se](mailto:info@stockholmsbridgeskola.se) och få givfilen för respektive speldag.





Alla inblandade var lika glada ändå och just glädjen får nog anses beskriva kvällen perfekt, för den gick verkligen helt i linje med Bridgeskolans tre ledord: *spelglädje, gemenskap och utmaning.*

#### **"Folk lockar folk"**

Per Leandersson, som driver skolan, menar att nyckeln till att gå vidare med spelet är att kombinera kurs och tävling på ett vinnande sätt. Kvällens utfall verkar ge honom rätt och han har troligen

även rätt i att "folk lockar folk", som han kommenterade deltagarantalet med. Han hade hoppats på en ökning från vårens åtta lag till kanske 12–15 lag, vilket framstod som en rimlig ökning. Ingen kunde i förväg tro att hela 40 lag skulle vilja spela – och där fick klubben dra en gräns för hur många extra lag som får plats en ordinarie ligakväll.

Per får medhåll av en av kvällens tävlingsledare, Johnny Östberg, som tänkte till på idén redan vid försöken i våras,

eftersom det är så viktigt att få folk att våga ta steget att spela tävlingsbridge. För de som inte vågade ta steget 27 oktober, eller som inte fick plats, kommer nästa chans redan 8 december. Under våren följer sedan ytterligare minst tre tillfällen.

Jag kan varmt rekommendera att prova på – och även om man inte ska spela så är det ingen dum idé att ändå besöka klubben för att se vad spelglädje, gemenskap och utmaning är i praktiken.

# NYBÖRJARTRÄFFEN 2026

## 1 april – 14 maj

**Alla klubbar anslutna till Svenska Bridgeförbundet är välkomna att delta i tävlingen!**

Nybörjarträffen är ett viktigt led i uppföljningen av kursverksamheten. Vi hoppas att er klubb ställer upp och arrangerar ett heat för era nybörjare. Nybörjarträffen spelas som simultantävling, vilket innebär att man spelar samma givar på alla klubbar. Klubben avgör själv vilket datum inom perioden den önskar spela. Nybörjarträffen är öppen för alla som gått eller går sin första nybörjarkurs som startat tidigast 2024-07-01 och är medlem i Svenska Bridgeförbundet. Klubbar anmäler heat via mail till [order@bridgeforlaget.se](mailto:order@bridgeforlaget.se).

De 24 bäst placerade paren kvalificerar sig till SM Par Nybörjarträffen. Finalen spelas 27–28 juli på festivalen i Örebro.

Mer information finns på [www.svenskbridge.se](http://www.svenskbridge.se).

2025 års vinnare:  
Maria Falk och  
Daniel Emilsson



[www.bridgeforlaget.se](http://www.bridgeforlaget.se)



SVENSKA  
BRIDGEFÖRBUNDET

# Gymnasiebridge



Hans-Bertil, eller HB som alla kallar honom, har en vision: Att alla gymnasieskolor i Göteborg ska ha en egen bridgeförening. Han driver nu en på anrika Hvitfeldtska gymnasiet.

TEXT & FOTO: SARA WRIGE, GÖTEBORG



Visionen är att alla gymnasieskolor i Göteborg ska ha en bridgeförening. ”Och sen ordnar vi gymnasiemästerskap i bridge som Hvitfeldtska vinner.”

Så säger Hans-Bertil Åström, eller HB som alla kallar honom.

– Det var bara när jag var liten och hade gjort något dumt som någon kallade mig ”Hans-Bertil”. Ja, och så nu på bridgeklubben, för då läser de namnet i Bridgematen.

Dagen innan mitt samtal med HB har jag besökt bridgeföreningen på Hvitfeldtska gymnasiet i centrala Göteborg. När jag kommer dit är det redan några som spelar en giv i korridoren, men så kommer vi in i klassrummet. De rektangulära borden möbleras snabbt om till spelbord, fram kommer brickor, budlådor och vetelängder. Fikat är viktigt, har HB berättat.

Jag är ju där för att skriva, men när vi börjar är sex ungdomar på plats, så jag hoppar in vid ett bord och Lena Johansson (Ulricehamns BK) som är där och stöttar hoppar in vid ett annat bord. Upp med brickor – och så är vi igång.

– Brukar ni prata under eller efter brickorna? frågar jag.

– Vi analyserar efter, får jag till svar.



”Bridge är beroendeframkallande”, säger Max Bylund (mitten).  
T v Anton Maskinen och t h Ivan Marmgren..

– Brickorna är från igår kväll, säger HB, så man kan se hur andra spelade dem då.

Det är livligt och mycket prat och skratt. På första brickan hamnar motståndarna i 4♠ och Isak och jag tar en bet. Efteråt pratar vi om svaga tvåöppningar, stigande budgivning och fjärde färg. Spelarna är pigga på att analysera; de verkar tycka att det är minst lika roligt att prata bridge som att spela bridge. Och det är ju lätt att känna igen sig i.

Efter några brickor bryter jag ändå in

och får möjlighet att ställa några frågor till Vincent Engström och Isak Spjuth vid mitt bord.

**Hur kom det sig att ni började?**

– HB pratade med min mattelärare Jenny, som berättade för mig att detta skulle börja och då hakade jag på, berättar Isak.

– Jag läste om det i ”Vklass”, vår skolkommunikation, och så kom jag och min partner hit. Sen drog vi med oss några till, säger Vincent.

Han fortsätter:

– Jag trodde att det var ett turspel, så jag blev positivt förvånad när det inte var så. En timme innan vi gick hit första gången läste vi om bridge på Wikipedia och såg att ”typ det här är ju skitkomplicerat”; det är kul!

**Vad gillar ni med bridge?**

– Jag gillar samarbetet med partnern, säger Isak, och så är det socialt och något roligt att göra.

– Jag gillar brädspel, säger Vincent, gärna logiska strategispel, och då gillar jag detta.

– Jag gillar också brädspel säger Isak. Kanske inte riktigt lika mycket som du, säger han med ett leende till Vincent, men ändå väldigt mycket.

Här förvirrar vi oss lite i vilka brädspel

## FAKTA HVITFELDTSKA GYMNASIET

Hvitfeldtska gymnasiet är Göteborgs största och äldsta gymnasieskola. Skolan har sitt ursprung dels i en barnskola bildad 1623, dels i ett gymnasium 1647. Här satsar man särskilt på profileringar inom naturvetenskap, matematik, försäljning och service, ekonomi, språk och musik. På Hvitfeldtska ger International Baccalaureate, IB, med sitt diplomprogram tillsammans med en fransk och tysk sektion, skolan en internationell atmosfär.

Källa: Wikipedia och Göteborgs Stad



vi tycker om, men återkommer till bridgen.

### Vad vill ni med bridgen?

– Det är väl lite oklart, säger Vincent. Mest är det kul, men jag vill också bli bättre. Jag vill gärna tävla, men jag är kanske inte riktigt redo ännu.

Isak håller med:

– Jag spelar för att det är kul och det är kul att bli bättre. Vi bjuder också mycket på *Cuebids*, det är superkul. Det är spännande att se vad andra har gjort.

– Jag gillar ändå mer när man ser varandra, säger Vincent.

Men nu får det vara färdig-pratat för vi är alla sugna på nästa bricka. Det är som om vi redan från början är inne i ett slags flow där nästa bricka inte kan komma tillräckligt fort. Vincent måste gå iväg. Någon annan kommer. Vid bordet bredvid diskuteras system, några är intresserade av stark klöver. Någon till kommer. Var får denne plats? Men nån annan måste gå, så det ordnar sig snabbt. Ett tag är vi tre bord.

HB (runda bilden) ber mig sitta vid ett av borden och stötta om det behövs. Alla har kort i händerna och budgivningen är igång. På tavlan har HB skrivit upp hur man räknar honnörspoäng, hur många poäng man ska ha för att öppna och bjuda utgång.

En av spelarna vid bordet är Max Bylund, som spelat ett tag och hjälper de andra som är lite nyare. Det spelas 3♥ -1, sen en högfärgsutgång som går hem på en mask och sen 3NT som står som ett segel efter ett modigt inkliv med 1NT.

När vi får tid att prata visar det sig att två av spelarna är där för första gången, en för andra och Max har spelat "lite mer på riktigt sen sommaren".

Alla är överens om att det är kul.

Ivan Marmgren hade hört talas om bridge, men det hade varken Max eller Anton Maskinen gjort tidigare. Anton är här för första gången.

– Jag gillar kortspel generellt, och jag gillar när det är mycket strategi, så detta verkar kul, säger Anton.

– Det är beroendeframkallande, säger Max med ett stort leende. Det är kul att vi har fått in några fler hit.

### Första tävlingen

Tisdagen före höstlovet var det en täv-



Tänker man mer än 10 sekunder blir man kallad för "grandma".

MAX BYLUND

ling. Då var Ivan med för första gången.

– De förklarade ju lite först hur det funkade, och sen kunde vi spela och tävla. Vi förlorade. Vi fick noll poäng på de flesta brickorna.

Max berättar att han brukar spela på BBO med kompisar.

– Där blir man kallad för "grandma" om man tänker mer än 10 sekunder.

– Vad är BBO? frågar någon.

Jag tar upp telefonen och visar samt tipsar om BridgeMaster-problem på nybörjarnivå, vilket jag tänker är ett bra ställe att börja på om man bara har varit en eller två gånger på bridgeklubben på skolan.

När jag lämnar skolan några timmar senare är huvudet fullt av bridge. Nästa dag ringer jag upp HB.

– Jag började spela när jag var i 25-årsåldern. Vi var ett gäng kompisar som köpte några böcker och läste och sen delade vi ut kort och spelade. Det funkade. Men det var inte lika roligt att möta andra, för då tyckte jag det var lite taskig stämning vid bordet. Sen var det några av mina bridgekompisar som fick barn

och några flyttade, så det blev inte mer spel för mig. För några år sedan tog jag upp bridgen igen. Två av mina gamla kompisar, som aldrig slutade, tjatade lite på mig, att nu när jag var pensionär så var det ju dags. Så jag gick en nybörjarkurs. För snart två år sedan var jag igång och tävlingsspelade på klubben.

– Sen har jag hjälpt till lite med rekrytering i Göteborg. Eftersom jag har jobbat som lärare på Hvitfeldtska och varit ansvarig för spetsprogrammet i matte där, så tänkte jag att det skulle passa de här ungdomarna. Så i våras tog jag kontakt med skolan och så drog vi igång.

– Jag har jobbat på att det ska bli en skolförening. Det är smidigt att de kan komma direkt efter skolan. Alla gymnasieskolor borde ha en bridgeförening! Jag har pratat med en mattelärare på Lindholmen och han skulle eventuellt dra igång något. Lars-Anders Callenberg i Varberg är ju också mattelärare, och gör ju ett fantastiskt arbete där. Det är nog ännu enklare att dra igång något om man är aktiv lärare.

– Några av ungdomarna har spelat sen i våras och de drar med sig fler. Det är viktigt att det är folk från alla årskurser och inte bara från mattespetsprogrammet.

**Berätta om tävlingen ni hade för två veckor sedan.**

– Det var en av ungdomarna som tog initiativ till den och bjöd in. Alla kunde vara med, även om man inte spelat innan. "Vi lär er snabbt", sa han. Vi blandade och gav och sen sparade vi brickorna och skickade runt dem. Sedan räknade vi ut ett resultat på slutet.

– Det är jättekul att lära andra spela. Är de med här i skolföreningen så lär de sig ju mycket själva. De läser på och kollar upp saker. De kör stenhårt. Och så länge de hittar vägar framåt så står jag inte i vägen.

– Det är så roligt med ungdomarna. De vill verkligen förstå; de gillar att diskutera. Och det går ju in fort som tusan i skallen på dem.



Lena Johansson stöttar Isak Spjuth.

# Örebro dövas firar 60 år



Örebro Dövas BK bildades 1965. Den 8 november firade 42 deltagare klubbens 60-årsjubileum.

TEXT & FOTO: OLLE RIIS, ÖREBRO

**O**slo Dövas Bridgeklubb är den äldsta klubben för döva i Norden. Den bildades 1939. 1944 såg Stockholm Dövas Bridgeklubb dagens ljus, som den första klubben för döva i Sverige. 20 år senare fick Örebro en klubb för döva, Örebro Dövas BK, ÖDBK.

ÖDBK, ansluten till Svenska Bridgeförbundet, är en klubb där döva intresserade träffas för att både umgås och spela bridge.

Gemenskapen bland ÖDBK:s medlemmar har under de åren varit en enade kraft. Teckenspråk har alltid varit det som förenat. Bridgespelares olika fackuttryck har översatts till teckenspråk, men klubben har även hörande medlemmar.

## Tävlingar och kurser

Klubbens syfte är att främja intresset för och förståelsen av tävlingsbridge genom att anordna tävlingar och kurser. En särskild satsning görs på ungdomsverksamhet, samtidigt som klubben arbetar för att skapa gemenskap och samhörighet bland sina medlemmar.

Medlemskap i ÖDBK är öppet för döva i alla åldrar som är medlemmar i sin hemortsförening. Även hörande personer med intresse för att stödja



ÖDBK tackade sina funktionärer. Stående fr v. Lasse S Lorentzon, Bosse Wessberg, Gunnar Brodin och Olle Riis. Sittande: Irene Hässledal, Bettan Brodin, Berit Larsson och Karin Rönnmark

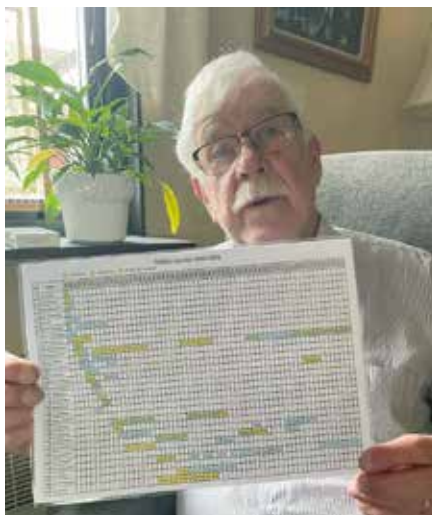

Gunnar Brodin visar två sidor med 57 personer har suttit i ÖDBK:s styrelse under 60 år. Gunnar själv har suttit i styrelsen över 45 år, bl a som ordförande 16 år och kassör 19 år.

klubbens verksamhet är välkomna som medlemmar och har rätt att delta i spelet. Alla som har betalat medlemsavgift till Svenska Bridgeförbundet (SBF) har rätt att bli medlemmar i ÖDBK, förutsatt att de har ett intresse för bridge – oavsett om det är i aktivt eller passivt deltagande.

Resultaten från klubbens tävlingar rapporteras regelbundet via Ruter till SBF.

Vid varje spelkväll tas en bordavgift ut. Avgiftens storlek beslutas vid klubbens årsmöte. För närvarande är bordavgiften 40 kronor, vilket inkluderar kaffe och påtar.

I både påskbridge och julbridge spelas tävlingen ofta i mixade par, där en mer erfaren spelare paras ihop med en nybörjare genom lottning. Detta skapar både lärande och en härlig variation i spelet.

Klubben brukar ge två dussin ägg till alla spelarna som har deltagit i påskbridgetävlingen. En av klubbens mest uppskattade traditioner äger rum i samband med just påskbridgen, då det segrande



paret får äran (eller utmaningen!) att dricka varsitt rätt ägg!

## Spel online

Med onlinespel på Realbridge har bridgespelet tagit ett stort steg in i den digitala världen. Det är en plattform där fyra spelare kan mötas via videochatt och spela bridge tillsammans – som om de satt vid samma bord. En stor fördel för döva är möjligheten att använda teckenspråk direkt på skärmen, vilket gör onlinebridge till ett utmärkt verktyg för döva bridgespelare.

## SM och NM

ÖDBK har under många år varit en självklar deltagare i både svenska mästerskap (SM) och nordiska mästerskapen (NM). Klubben har genom åren ställt upp i olika tävlingsformer – lagtävling, partävling och individuellt – och fortsätter att representera klubben med stolthet i dessa prestigefyllda sammanhang.

## Jubileum

ÖDBK firade 60 år med en jubileumsfest den 8 november. 42 deltagare var med på firandet som hölls på Restaurang La Pampa. Jubiléet uppmärksammades i SVT:s Nyhetstecken 6 november.



# PR-tidning

Vi har nog alla någon gång fått frågan vad bridge är. För att ha något att sticka i händerna på dessa – och kunna marknadsföra vår fina tankesport – har förbundet tagit fram en PR-tidning.

Förhoppningen är att få en spridning som kan skapa intresse och beskriva vad bridge är, att vår verksamhet finns, och hur den fungerar – samt välkomna fler in i bridgevärmen!

Vi behöver hjälp från klubbar och medlemmar att sprida tidningen. Ge bort tidningar generöst. – och beställ fler när de tagit slut! Beställ tidningar på [www.bridgeforlaget.se](http://www.bridgeforlaget.se).



## Kamma hem storslam på Birka

Ta med hela kortsällskapet på en rolig bridgekryssning med Birka. Ombord finns allt som behövs för en lyckad spelstund, med bridgebord och budlådor på plats. Mellan partierna väntar levande musik, shopping och två generösa bufféer. Spela i lugn och ro under 4 timmar med världens vackraste skärgård utanför fönstret. Samla 8 korthajar och boka till specialpris! **Missa inte tävlingsavgångarna med Reseskaparna och Kalle Persson 1/2 och 8/3 2026.**

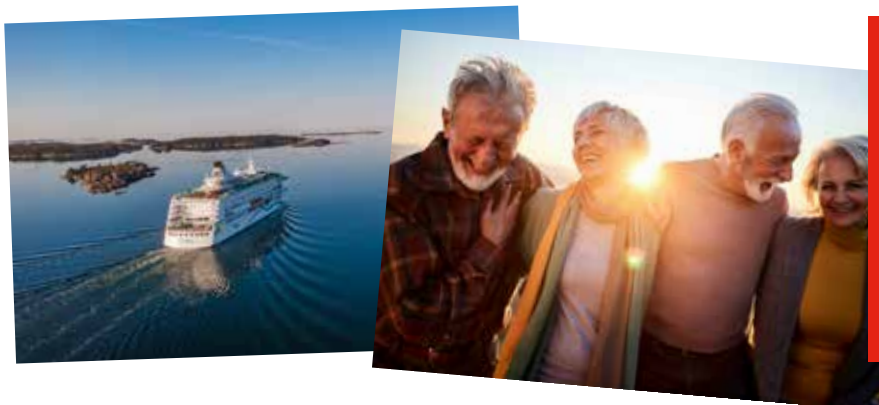

**Bridgekryssning**

**880:-**

Del i inside Standard-hytt, middagsbuffé inkl dryck, frukostbuffé. Ord pris 994:-

**VIKING LINE**

Boka på [Vikingline.se/bridge](http://Vikingline.se/bridge)

I samarbete med:  
**SVENSKA  
BRIDGEFÖRBUNDET**

# David Bird – världens mest produktive bridgeförfattare



David Bird har skrivit 166 bridgeböcker – mest av alla i genren. Bo Gullefors berättar mer om denne uppskattade bridgeförfattare.

TEXT: BO GULLEFORS, BOLLSTABRUK FOTO: WIKIPEDIA COMMONS

**E**n kväll i slutet av 1970-talet skickade en ung engelsman in en humoristisk novell till Bridge Magazine. Historien handlade om bridgespelande munkar ledda av den pompöse abboten i St Titus-klostret. Berättelsen la grunden till en karriär som skulle göra honom till världens mest produktive bridgeförfattare. Namnet är David Bird.

## Rekordförfattaren

Bird är inte världsmästare i bridge, men han är tveklöst världens ledande författare om spelet. Med sina 166 publicerade titlar har han passerat alla föregångare. Redan 2011 slog han rekord med sin 108:e bok; därmed överträffade han den legendariske Terence Reese. Dessutom har Bird skrivit hundratals artiklar och krönikor. Han är en efterfrågad kommentator på Bridge Base Online, där hans skarpa och eleganta analyser har blivit mycket uppskattade.

## Tidiga år

David Bird föddes i London 1946. Föräldrarna spelade ofta sällsapsbridge och han lärde sig spelet genom att bakspela. Ibland fick han rycka in som mammas partner när pappan var sen från sitt arbete på försvarsministeriet.

David spelade ganska lite under skoltiden och inte heller under sina matematikstudier vid Cambridge. Han höll distans till bridgen när han såg flera kurskamrater fastna helt i spelet och inte klara sina examina.

## IBM och de fyra essen

Efter examen fick David anställning som systemutvecklare på IBM. Där kom han snabbt in i ett aktivt bridgeumgänge. Lunchrasterna blev ofta längre än tillåtet när kortleken åkte fram. Fyra självsäkra kollegor kallade sig ”De fyra essen” och uppträdde som om de vore världsmäs-

tare. David (runda bilden) och tre andra nyanställda bildade ett lag, som visade sig vara mer framgångsrikt; de vann interna matcher och regionala tävlingar till essens stora förtret.

Som tävlingsspelare hade David framgångar på nationell nivå. En höjdpunkt var när hans lag besegrade ett stjärnspäckt motstånd med Omar Sharif, Boris Schapiro, Claude Delmouly och Leon Yallouze. Finalen förlorade de sedan knappt, men segern mot celebriteterna glömmar han aldrig.

## Vägen till författarskapet

När David gifte sig 1975 insåg han att livet med bridge varje kväll och helg inte längre var hållbart. För att bibehålla kontakten med spelet började han skriva – det kunde han göra hemifrån.

Hans första munkberättelse 1978 blev upptakten till en följetong som levde i hela 44 år, tills Bridge Magazine lades ned. Totalt skrev han över 500 historier om munkarnas äventyr. Enligt Bird var munkarnas mission i Afrika inte att sprida kristendomen, utan att introducera det brittiska budsystemet Acol!

## Mentorn Terence Reese

När David ville ge ut berättelserna i bokform fick han avslag från förlagen. Man ansåg att bridgespelare inte läser humor, de vill förbättra sitt eget spel! David bad då Terence Reese att skriva ett förord. Svaret blev: ”Jag kan göra mer än så. Jag kan bli din medförfattare och det kan säkert ge berättelserna ett mervärde.” Två dagar senare hade *Miracles of Card Play* accepterats för publicering.

Det blev starten på ett fruktbart samarbete; tillsammans skrev de 20 böcker.

David skickade ett kapitel i taget till

Reese som returnerade dem fulla med rödmarkerade kommentarer, rättelser och ändringar, precis som en lärare rättar en skolpojkes hemuppsats. Vanligaste kommentaren var ”tillför ingenting”, när Reese tog bort ett ord eller en mening. Reeses kärnfulla stil blev en viktig språklig förebild för Bird. En bättre mentor kunde han inte fått!



## Från spökskrivare till krönikör

Så småningom bad Reese honom att spökskriva några av sina bridgespalter. En kväll nära midnatt ringde telefonen. Det var Reese:

- Hej David, Victor Mollo har dött.
- Vad hemskt, svarade David.
- Ja, ja, men du måste söka jobbet som bridgeskribent i Mail on Sunday!

Fyra kandidater testades, läsarnas reaktioner mättes och jobbet gick till David. Han hade ingen aning om att flera släktingar och vänner hade skrivit och berömt hans texter.

## Bird vid bridgebordet

David Bird inte bara skriver om bridge, han kan också spela skickligt.

	♠ kn 4		
	♥ D kn 5 4 2		
	♦ kn 3 2		
	♣ EK 9		
♠ D 10 9 7 5 2	N	♠ 3	
♥ EK	W	♥ 10 9 8 6	
♦ D 10 5	E	♦ E 7 6 4	
♣ 8 3	S	♣ kn 6 5 4	
	♥ EK 8 6		
	♥ 7 3		
	♦ K 9 8		
	♣ D 10 7 2		
<b>SYD</b>	<b>VÄST</b>	<b>NORD</b>	<b>ÖST</b>
1NT	2♠	3♥	pass
3NT	pass	pass	pass

Syds 1NT visade 12-14 hp. David satt Väst på denna giv. Han spelade ut spadersju som Syd vann med åttan. Syd fortsatte med hjärter till Davids kung.

Vad spela nu?

Spader eller klöver såg inte lovande ut. För att straffa kontraktet behövdes tre stick i ruter. David spelade ruterdam som höll och därefter rutertio. När den täcktes med knekten lät partnern, Julian Pottage, den vinna. Sedan, när David kom in på hjärteress, kunde de ta ytterligare två stick i ruter och därmed straffa kontraktet.

### Bridgeböcker för alla nivåer

Birds författarskap omfattar allt: humor, instruktionsböcker, budgivning, spel-tips, motspel, utspel, analyser och mycket mer. Tolv av hans titlar har utsetts till Årets Bridgebok av *American Bridge Teachers Association*.

Att välja några böcker ur en så rik produktion är ingen lätt uppgift, men *52 Bridge Mistakes to Avoid* är en personlig favorit. Där ges exempel som visar att även världsspelare kan missa grundläggande principer.

I *Famous Bridge Disasters* och *Famous Bridge Records* (den senare med Nicos Sarantakos) illustreras hur missförstånd i både budgivning och spel kan leda till katastrofbrickor. Till-sammans med proffset Martin Hoffman skrev han *Bridge for Money* där humor och realism visar att livet som bridgeproffs är långt ifrån glamoröst.

Två av Birds egna favoriter är samarbeten med Taf Anthias: *Winning No-trump Leads* och *Winning Suit Contract Leads*. Genom 5 000 datorsimulerade givar framgår vilka utspel som statistiskt ger bäst resultat. Flera slutsatser är överraskande. Böckerna blev bästsäljare, trots förläggarens tveksamhet.

### Nya titlar

Bok nummer 165, *Twelve Important Bridge Lessons on Declarer Play: The*

*Next Level* (2024) riktar sig till medelgo-da och avancerade klubbspelare som vill fördjupa sin förståelse för spelföringen. Efter att ha läst de tolv kapitlen grundligt bör spelaren kunna nå nästa nivå i sitt bridgekunnande.

I den senaste boken, *Be a Difficult Bridge Opponent* (2025), skriven med Marc Smith, förklaras hur man blir en tuffare motståndare genom djärv bud-givning, listigt spel och taktiskt motspel. Boken ger värdefulla tips för spelare på både mellannivå och mer avancerade.

### Inspiration – och livet utanför briden

Bird framhåller gärna Terence Reese som sin viktigaste inspirationskälla. Även Victor Mollos humoristiska stil har påverkat honom starkt, särskilt i berättelserna om de bridgespelande mun-karna.

Utanför briden lever David ett aktivt liv med hustrun Thelma. De reser gärna flera gånger per år, ofta till Karibien eller Sydostasien och delar intresset för god mat och gott vin på restaurang. På *TripAdvisor* har Bird skrivit över 1 100 recensioner, i regel med foton. Thelma suckar: "Åh nej, tog du med kameran igen? Så pinsamt!"

En av deras mest minnesvärda middagar ägde rum på Tobago, när ett åskoväder drev in över ön. Vågorna slog in i restaurangen. Alla andra gäster flydde, men David och Thelma stannade kvar och njöt av sin hummer.

Kanske är det just denna kombination – bridgens allvar, humorns lätthet och en stor aptit på livet – som gör David Bird till bridgespelets mest lästa och älskade författare.

Källor:

- David Birds egna böcker
- Marc Smith, 2023, *World Class 21st Century*
- Internet, bl a Wikipedia och the English Bridge Union (EBU)

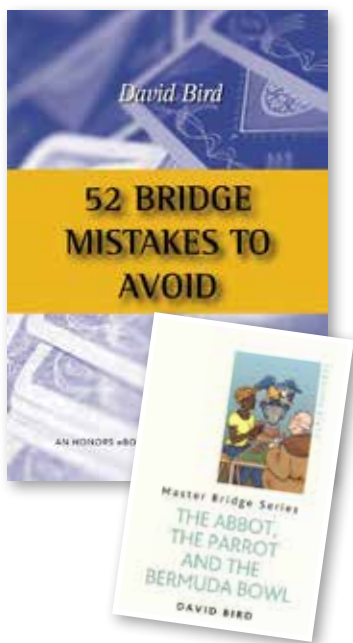

## TELEFON- NUMMER FÖR TEKNISK SUPPORT

Det finns ett specifikt telefonnummer dit funktionärer som är i behov av teknisk support avseende tävlingar ringer.



Notera telefonnumret:

**019-368 07 00**

Skriv gärna upp telefonnumret och klistra upp i närheten av er tävlings-administration på klubben, så det finns lättillgängligt vid behov.

Supportnumret har följande telefontider:

**Alla helgfria vardagar  
08.00 – 22.00**

**Lördag-Söndag  
08.00 – 20.00**

Supportväxeln är alltid bemannad av någon av vår kunniga personal Thomas Winther, Johan Grönkvist eller Björn Holm.

Vi vill dock starkt uppmana, att vid icke akuta ärenden i första hand kontakta oss dagtid.

# Fortsättningskurs i Bridge online

## Lär Dig mer om Bridge!

Att hitta en bridgekurs som geografiskt passar i förhållande till där man bor, och även fungerar i tid, är inte alltid enkelt.

Den här kursen förutsätter kunskap som "Grundkurs A" eller att man lärt sig spela "Minibridge". Den lämpar sig också utmärkt för den som har spelat tidigare och vill fräscha upp sina kunskaper.

Kursen kommer att genomföras på plattformen *Realbridge*, där inga förkunskaper är nödvändiga.

Du får instruktioner och teknisk support under hela kursens genomförande. Allt Du behöver är en dator med tillgång till internet-uppkoppling, sen kommer vår personal att hjälpa dig igång.

### Snabbfakta

**När:** Tisdagar, 18.30-21.00.

**Kursstart:** 27 januari.

**Om:** Kursen är på 10 lektioner.

**Plattform:** Genomförs på Realbridge.

**Kursavgift:** 1250 kr, som inkluderar kursmaterial.

**Kursledare:** Erik Fryklund.

**Anmälan:** Senast 18 januari via [onlinekurs@svenskbridge.se](mailto:onlinekurs@svenskbridge.se) eller tel. 019-277 24 87.

**Viktigt:** Uppge namn, adress, telefonnummer och e-postadress vid anmälan.

**Läs mer:** [www.svenskbridge.se/onlinekurs](http://www.svenskbridge.se/onlinekurs)

### För anmälan eller frågor:

[onlinekurs@svenskbridge.se](mailto:onlinekurs@svenskbridge.se)

I kursavgiften ingår allt det kursmaterial Du behöver och en erfaren kursledare som guidar Dig vidare i bridgens underbara värld!

**Varmt välkommen med Din anmälan!**



**För mer information:**

[www.svenskbridge.se/onlinekurs](http://www.svenskbridge.se/onlinekurs)

**BRIDGE**  
EN TANKESPORT FÖR ALLA



# BRIDGEFESTIVAL 2026

# CHAIRMAN'S CUP

25 - 30 JULI 2026  
SPONSOR: MATS QVIBERG

CHAIRMAN'S CUP (CC) INLEDER SOM ETT KVAL I FORM AV GRÖNA HISSEN UNDER LÖRDAG-SÖNDAG. DÄREFTER VIDTAR TVÅ PARALLELLA CUPER:

- ♣ LAGEN PLACERADE 1-32 SPELAR HUVUDCUP (HC). I HC SPELAR MAN OM 1:A OCH 2:A PLATS.
- ♣ LAGEN PLACERADE 33-64 SPELAR BONUSCUP (BC). I BC SPELAR MAN OM 3:E PLATS.
- ♣ ETT LAG SOM FÖRLORAR I HUVUDCUPEN FLYTTAS NED TILL BONUSCUPEN.
- ♣ ETT LAG SOM FÖRLORAR I BONUSCUPEN ÄR UTSLAGET.
- ♣ FRÅN OCH MED TISDAG SPELAS KVARTSFINAL, SEMIFINAL OCH FINAL (64 BRICKOR). PÅ TORSDAGEN SPELAS FINALEN (64 BRICKOR) SAMT MATCH OM TREDJE PRIS (32 BRICKOR).

## STARTAVGIFTER

3.000 KR/LAG. VID FÖRSKOTTSBETALNING SENAST ONSDAG 22 JULI GES 400 KR RABATT. DISTRIKTSLAG SPELAR GRATIS\*. I LAG MED MINST 4 JUNIORER SPELAR JUNIORER GRATIS OCH ICKE-JUNIORER BETALAR 500 KR. SENASTE ANMÄLAN: FREDAGEN DEN 24 JULI, KL 20.00.

## PRISER

1:A 50.000 KR  
2:A 25.000 KR  
3:E 12.500 KR  
4:E 12.500 KR  
5:E 7.500 KR  
6:E 7.500 KR  
BÄSTA DISTRIKTSLAG\* 10.000 KR

## JUNIORLAG

- ♣ LAG MED ENDAST JUNIORER SPELAR GRATIS.

## \*DISTRIKTSLAG

ALLA DISTRIKT FÅR ANMÄLA FRITT ANTAL LAG MED GRATIS START I CC. FÖLJANDE VILLKOR SKA DOCK UPPFYLLAS:

- ♣ HÖGST TVÅ I LAGET FÅR TIDIGARE HA DELTAGIT I CC.
- ♣ SAMTLIGA SPELARE I LAGET MÅSTE TILLHÖRA SAMMA DISTRIKT.
- ♣ LAGET MÅSTE BÄRA DISTRIKTETS NAMN FÖLJT AV EN SIFFRA. VID FLERA LAG HETER DE ÖREBRO 1, ÖREBRO 2 OSV.
- ♣ OM TVÅ ELLER FLERA LAG GÅR LIKA LÅNGT I TÄVLINGEN AVGÖR PLACERINGEN FRÅN GRÖNA HISSEN VINNAREN.



# Svenska Cupen till Sjöqvist

245 lag över hela landet påbörjade för knappt ett år sedan spela matcher i Svenska Cupen. Finalspelet i november slutade med seger för lag *Sjöqvist*.

TEXT: PETER VENTURA, KARLBO FOTO: TOMAS BRENNING, ENKÖPING

**S**venska Cupen börjar i januari och pågår sedan under nästan hela året. När november kom blev de ursprungliga 245 lagen reducerade till 16, vilka i Uppsala gjorde upp om segern i slutspelet över fyra dagar.

I en av åttondelsfinalerna avvisade *Team Zang* fjolårets segrare i *Cood Life* men de föll i sin tur mot *Bunk* i kvarten. *PJO* stod i kvartsfinalen där för en stark vändning mot veteranerna i lag *Berik*.

Båda semifinalerna slutade med be tryggande segrar. Lag *Sjöqvist* blev för svåra för *KBA Klöver* och i den andra gassade *PJO* på i mötet med *Bunk*. På delad tredje plats slutade därmed *Bunk* från Göteborg och *KBA Klöver* med spelare från Skåne och Östra Mellansvenska.

I finalen som bestod av fem omgångar om 16 bricker, alltså totalt 80 bricker, möttes lag *Sjöqvist* från Stockholm/Uppsala och *PJO* hemmahörande i Dalarna.

## Vårdad spelföring

♠ KD 10 8 7 6	♠ kn 4 2	♠ E 5 3	
♥ 4 2	♥ 7 6	♥ EK 10 9 3	
♦ 5	♦ KD 4 3	♦ kn 10 9 6	
♣ kn 10 5 4	♣ EK 6 2	♣ 8	
	♠ 9		
	♥ D kn 8 5		
	♦ E 8 7 2		
	♣ D 9 7 3		
<b>SYD</b>	<b>VÄST</b>	<b>NORD</b>	<b>ÖST</b>
Karl	Per-Erik	Eric	Per-Ola
Asplund	Malmström	Arvidsson	Cullin
pass	2♠	pass	1♥
pass	pass	pass	4♠

Spaderutspel – eller ruter och sen spadervända – betar, men klöveress i utspel, ruter till ess och mer ruter inledde. Spelföraren stal, spelade en klöver till stöld och inkasserade E-K i hjärter. Därefter följde ruterstöld, klöverstöld och hjärter som stals med kung-



Lag *Sjöqvist* vann Svenska Cupen 2025. Fr v: Hans Kvick, Per-Erik Malmström, Johan Säfsten, Per-Ola Cullin, Tuva Nilsmark, Måns Sjöqvist och Krister Ahlesved. Ej med på bild: Simon Ekenberg.

en. När bordets sista klöver stals med spaderess betydde det att spelföraren hade åtta stick. Med tre kort kvar kunde en ruter spelas mot bordets D-10-8 i trumf. Nu drog trumfåttan knekten, men om Nord haft kn-9-x i trumf från start hade han varit tvungen att ge favör i tolfte stick, genom att från kn-x spela upp i D-10. Vårdat spelat!

Även vid det andra bordet fick spelföraren chansen efter klöveress i utspel. Spadervändan vanns av Väst, men sedan spelades ruter och det var inte någon framkomlig väg. En bet där betydde 10 imp till *Sjöqvist*.

## Säkrade straffen

♠ 9	♠ kn	♠ KD 8 7 6 5 2	
	♥ E	♥ D 10 8 3	
	♦ 3	♦ 3	
	♠ E 10 3		
	♥ 8 3		
	♦ EK 5		
	♣ EK 9 5 4		
<b>SYD</b>	<b>VÄST</b>	<b>NORD</b>	<b>ÖST</b>
Peter	Per-Erik	Jonas	Per-Ola
Ventura	Malmström	Engström	Cullin
1♣*	4♥	pass	pass
D	pass	pass	pass

## SVENSKA CUPEN – FINAL

OMGÅNG	1	2	3	4	5	
<b>SJÖQVIST</b>	35	42	53	44	44	<b>218</b>
<b>PJO</b>	40	55	18	42	37	<b>192</b>

Efter min starka klöveröppning hoppade Per-Erik till 4♥, och det fick han spela till dubblad taxa. Jonas spelade ut spaderknekt, enligt 10-12, till dam, mitt ess och spelförarens nia. Hur vill du fortsätta?

Spelförarens spaderanio kan vara från 9-4, men jag ansåg det vara mer troligt att partnern inte hade någon spaderstöld att få. Jag tog därför ut en honnör i vardera lågfärg.

Sen då?

Väst har troligen åtta hjärter och därutöver uppvisat ett kort i varje färg utanför trumfen. Är minst ett av de återstående korten en ruter så kan jag hämta in ett andra ruterstick. Skulle Väst ha två klöver kvar, ger jag dock honom hemgången genom att försöka vinna ännu ett ruterstick. Då stjal han, spelar hjärter till ess och kastar sina två klöver på spader- och ruterdam.

Jag fick därmed slå ut mig i trumf – och säkrade straffen.

Hela given:

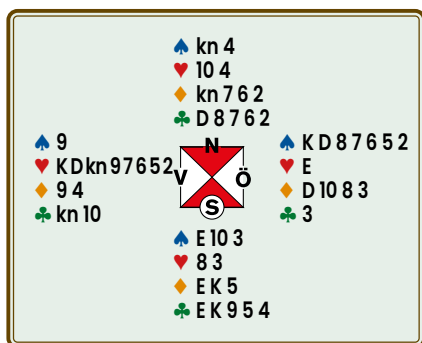

Vid det andra bordet bjöd Johan Säfsten 4NT på dubblingen för att få lågfärgspreferens. I 5♣ blev det en straff, vilket gav 5 imp till PJO.



På andra plats slutade PJO. Fr v. Peter Ventura, Lars Kjellersson, Eric Arvidsson, Jonas Engström, Peter Johansson och Karl Asplund.

### Korträkning

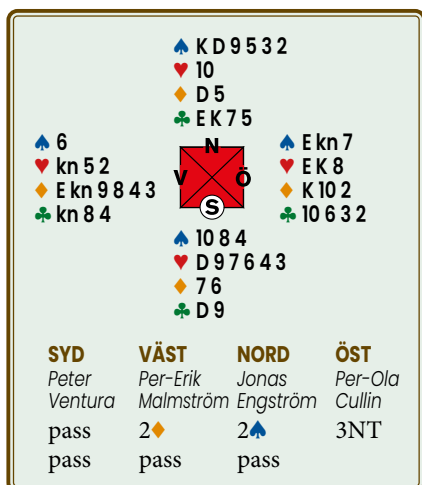

Spaderfyra, enligt 10-12, kom ut till damen och den fick Nord behålla. Klöveress och klöver till dam följde. Spaderåtta till kung kunde "Pocken" vinna med esset medan bordet fick göra sig av med klöverknekt.

En mindre erfaren spelare väljer här antagligen att gå på rutern. Med öppna kort kan vi se att det inte behövs någon mask för sex ruterstick, men spelaren har inte den vetskapen. En rutinerad spelare skjuter upp avgörandet och söker mer information. Istället för att spela ruter direkt hämtade "Pocken" hem hjärteress och -kung. Kanske skulle några ledtrådar uppenbara sig. Javisst! Nord sakade en spader på andra hjärtern. Därmed var Nord prickad med sexkorts spader (baserat på utspelet), en hjärter och fyra klöver (eftersom jag inte kunde fortsätta i klöver). 6+1+4 ger 11 – och därmed var rutern fördelad 2-2 hos Nord-Syd. Rutern kunde därmed toppas med gott resultat.

Vid det andra bordet var kontraktet detsamma, men där lyckades spelaren lägga krokben för sig själv vilket resulterade i hela fyra zonstraff. Det gav tunga 14 imp till Sjöqvist.

PJO hade inlett finalen bäst och vunnit de två första omgångarna. Ledningen var 18 imp, men i omgång tre vände Sjöqvist på steken och den här bricken var en av avgörande.

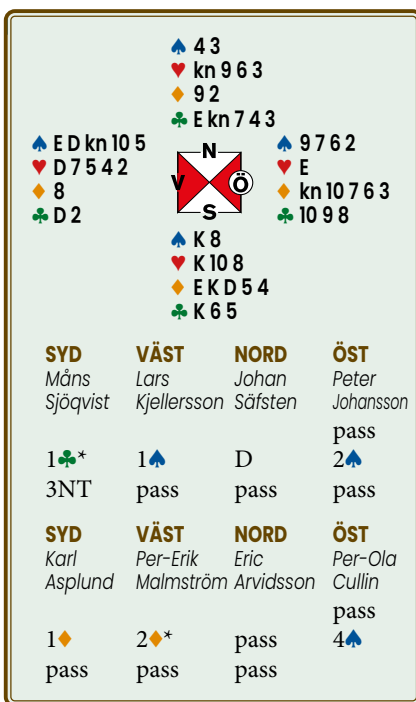

Måns fick spaderdam i utspel och då finns alltid nio stick i 3NT tack vare att klövern uppför sig. Nord-Syd +400.

Med hjärter ut till esset och spadervända kan Öst-Väst ta de sex första sticken.

Vid det andra bordet skrapade Per-Erik ihop till en mager tvåfärgsvisande

Michaels. "Pocken" såg att det inte behövdes mycket för tio högfärgsstick, där några hjärterstöder vid behov kan resa den färgen, och hoppade direkt till utgång.

Med trumfen 2-2, med kungen som satt för mask, och då hjärterkungen ramlade efter två stöder, hade spelaren tio stick. Öst-Väst -620.

En hemspelad utgång på var sin ledd betydde 14 imp till Sjöqvist.

Sjöqvist gick ur omgång tre med 17 imps ledning och när de två avslutande i stort sett var helt jämna räckte det till seger.

Slutligen lyfter vi på hatten för Uppsala-bridgen som stod för ett fint arrangemang. Guldtävlingen Uppsala lagguld – där Cod Life vann – gick parallellt, så det var intensiva dagar för funktionärstaben.

Lite extra lyfter vi dessa tre damer:



Kökschef Eva Andersson (t v) med medhjälpare Mia Cederberg och Stina Ahl är ett väl inoljat team som serverade mat och hembakt under dagarna fyra.

# Allsvenskan till Harplinge



Det var tätt i toppen av årets allsvenska Elitserie. När röken skingrats stod *Harplinge BK*, med guldet runt halsen.

TEXT: PETER VENTURA, KARLBO FOTO: PETER VENTURA, KARLBO & TOMAS BRENNING, ENKÖPING

**H**arplinge BK är årets vinnare av Elitserien, med Magnus Eriksson, Tobias Törnqvist, Ola Rimstedt, Mikael Rimstedt, Marion Michielsen, Per-Ola Cullin, Cecilia Rimstedt och Kevin Dwyer i laget.

På andra plats hittar vi *Gävle BK, Zmrzlina*, med Rune Pettersson, Rolf Scherdin, Adam Stokka, Daniel Eriksson, Thomas Karlsson och Alexander Sandin i laget.

Trea kom *BK Lavec, Smile*, med Peter Fredin, Jan Clementsson, Lasse Aaseng, Stian Evenstad och Nicolai Heiberg Evenstad i laget.

I den andra ändan av tabellen fick två lag ta hissen ned till Superettan: *BK Björken, Glopson*, och *Filbyter Bridge, Team Zang*.

Mikael Rimstedt gjorde dubbelt rätt på denna bricka.



Harplinge BK vann Elitserien 2025. I laget spelar fr v Magnus Eriksson, Tobias Törnqvist, Ola Rimstedt och Mikael Rimstedt. Saknas på bild gör Marion Michielsen, Per-Ola Cullin, Cecilia Rimstedt och Kevin Dwyer.



Silver till Gävle BK, Zmrzlina, med fr v Adam Stokka, Thomas Karlsson, Alexander Sandin, Rune Pettersson, Daniel Eriksson och Rolf Scherdin.

♠ D kn 10 9 7 5		
♥ 9		
♦ E 9 3 2		
♣ 10 6		
♠ —	♠ K 8	
♥ KD 2	♥ E kn 8 6 4	
♦ KD kn 7 5 4	♦ 8 6	
♣ 9 8 5 2	♣ kn 7 4 3	
	♠ E 6 4 3 2	
	♥ 10 7 5 3	
	♦ 10	
	♣ EKD	

Micke, Syd, öppnade med 1♠ och efter inkliv med 2♦ bjöd Ola 2NT Stenberg med sin fina, men honnörsvaga, hand. Öst introducerade hjärtern med 3♥ och när det var Västs tur hoppade han till 5♥. Ola bjöd 5♠ och Micke tänkte någon minut innan han häktade på den sjätte.

Hjärterkung med övertag av esset och rutervända inledde. Bordets ruteress vann sticket. Micke begärde spaderdam men fick bara åttan från Öst. Hur kunde det sitta? Normalt sitter det 1-1 i 52% av fallen, men vad kunde Väst ha baserat sitt hopp till 5♥ på? Mycket pekade på hjärterrenons, så efter en lång stekare

lät han spaderdamen löpa. När den stod kunde han fälla spaderkungen med esset och rista in +1430 i protokollet. Tvillingarna var enda par att bjuda slam.

## Superettan

I Superettan såg länge *Växjöbriden, Hybridge* att ta en av två platser i nästa års Elitserie. När de bromsade sig in i mål snuvades de på avancemanget av två lag från BK S:t Erik, *Sjöqvist* och *Bahaj*. Endast 0,64 VP större skörd hade räckt för *Växjö*. En bricka som sved var nog den-

na från sista matchen:

	♠ kn 6 5 4 2	
	♥ 8 4 2	
	♦ E 8 6 2	
	♣ D	
♠ ED 8	♠ K 10 7	
♥ EK kn 9 7 6 5	♥ 3	
♦ K 3	♦ kn 10 7	
♣ E	♣ 10 8 5 4 3 2	
	♠ 9 3	
	♥ D 10	
	♦ D 9 5 4	
	♣ K kn 9 7 6	

## ALLSVENSKAN 2025

- 1 Harplinge BK.....151,93
  - 2 Gävle BK, Zmrzlina.....146,63
  - 3 BK Lavec, Smile.....143,35
  - 4 Norrorts Bridge.....133,66
  - 5 BK S:t Erik, Morot.....122,05
  - 6 Överums BK, Glyssner .....111,84
  - 7 Uppsalabridgen, Skalman .143,35
  - 8 Ludvikabygden, Bosse .....98,20
  - 9 BK S:t Erik, Antre.....91,61
  - 10 Borlänge BK, PJO.....86,19
- 
- 11 BK Björken, Glopson .....72,67
  - 12 Filbyter Bridge, Team Zang..57,93

## SUPERETTAN 2025

- 1 BK S:t Erik, Sjöqvist .....135,15
  - 2 BK S:t Erik, Bahaj.....133,87
- 
- 3 Växjöbridgen, Hybridge ..133,23
  - 4 Örebridgen, Karlssons frestelse.129,80
  - 5 Sölvesborgs BK.....120,62
  - 6 Örebridgen, BK Gröna kvistar. 114,95
  - 7 BK Centrum, Bo .....104,62
  - 8 BK S:t Erik, Team Sur Mer..101,39
- 
- 9 BK Albrekts, Callenberg.....93,41
  - 10 Sällskapet Ronneby, Kusineerna.90,98
  - 11 Storsjöbygdens BK, Morgan..76,81
  - 12 BK Alert.....76,02

Medan Öst-Väst vid det ena bordet var på väg mot slam, men besinnade sig och stoppade i 5♥ med övertrick, så stannade Växjö vid det andra bordet i ... 1♥. Nu har de ett år på sig att slipa budmetoder-na inför nya duster i Superettan 2026.

Sjöqvist vann Superettan, och de för-tjänar verkligen avancemanget om man betänker att lagkaptenen missat startti-den den andra spelhelgen. Det resulterade i att laget inte fick med dig några poäng alls i den missade matchen. I laget spelar Måns Sjöqvist, Johan Säfsten, Per-Erik Malmström, Simon Ekenberg, Frederic Wrang och Ola Stavås.

Bahaj består av Mikael Lindblom, Mart Altmäe, Jan Andersson, Peter Carlsson, Per Leandersson, Per Hallberg, och Anders Palmgren.

I Superettan åker hela fyra lag ur se-rien och dessa blev: BK Albrekts, Cal-lenberg, Sällskapet Ronneby, Kusineerna, Storsjöbygdens BK, Morgan, samt BK Alert.



Bridgespelare från hela Sverige samlades på Ombergs Golf Resort.

## Bridgehelg med tradition och gemenskap

Skänninge BK arrangerade för elfte gången allhelgonabridge på Omsbergs Golf Resort.

TEXT & FOTO: MAGNUS ARWIDSSON, MANTORP

Utanför Ödeshög arrangerade Skänninge BK för elfte gången sin populära tävlingshelg på Ombergs Golf Resort. Under Alla helgons helg samlades hela 130 bridgeentusiaster från när och fjärran för tre dagar fyllda av spel, gemenskap och god stämning.

Tävlingen spelas i tre grupper in-delade efter handikapp, med upp-och nedflyttning av fyra par mellan grupperna efter varje tävling. Tävlingsledare Håkan Gustafsson från Skövde BA, har varit med samtliga år och ser till att allt flyter på smidigt.

Lördagskvällen bjöd traditionsen-ligt på något extra – bubbel och en

trerätters middag med underhållning av Sverker Linge och Anders Kennberg, till publikens stora uppskattning.

När helgen avslutades var anmä-ningslistan för 2026 redan framlagd – och hela 45 par har redan säkrat sin plats. Det gäller att vara snabb om man vill vara med nästa gång!

Ett stort tack riktas till den enga-gerade gruppen medlemmar och alla frivilliga som hjälpte till med allt från att köra bord och budlådor till att möblera och ordna i lokalen. Tack vare deras insatser kunde ännu en oförglömlig bridgehelg genomföras.

## TEMA TRÄFFAR 2026

**Ruter för nya klubbledare**  
1 februari kl 10.00

**Administration klubben**  
28 mars kl 10.00

**Juniorledare**  
19 april kl 10.00

**Vad du behöver känna till om bridgelagar – del 3**  
31 maj kl 10.00

# Öresundscupen



BK Tre Sang i Helsingborg får fullt hus i den återuppstadda lagtävlingen Öresundscupen. Tävlningen är maximerad till 32 lag och det har blivit kölista de senaste åren.

TEXT & FOTO: MIKAEL WESTERLUND, GÖTEBORG

HELSINGBORG



**S**å var det då äntligen dags för årets upplaga av Öresundscupen. Det är en guld tävling för lag som begränsas till 32 lag.

Tävlingen spelades ett antal gånger för omkring 25 år sedan, men har sedan haft ett uppehåll på ca 20 år innan den för fyra år sedan gjorde en efterlängtat comeback.

Tävlingen är unik i dess utformning, där de 32 lagen, efter lite seedning, delas in i fyra grupper om åtta lag. I varje grupp möter alla lag varandra i sju matcher på förmiddagen. Sedan följer en lunch där personalstyrkan från BK Tre Sang lägger ned hela sin själ i att göra god mat till alla spelare. Samma gång är för övrigt igång även under spelet och serverar kaffe, kakor, frallor och godis. Har man sedan något eget önskemål så försöker de fixa detta också! Betyget blir tio av tio!

När lunchen var över var det dags för själva finalspelet, där ettan och tvåan från varje kvalgrupp placeras i A-final, trean och fyran i B-final o s v.

I finalspelet får lagen med sig det resultat man hade mot det lag som man redan mött en gång i sin egen kvalgrupp, och sen spelades ytterligare sex matcher mot de lag som placerades sig från de andra kvalgrupperna.

Något att reflektera över i dessa tider, där arrangörer har svårt att få fulla startfält i sina guld tävlingar, är att den här tävlingen är fulltecknad minst en månad innan start varje år! I år stod t o m två lag på reservlistan, och som tyvärr inte fick chansen.

Anders Hagen med klubbkamrater lägger ner mycket tid på att förbereda tävlingen, och det är aldrig enkelt. Två sena avhopp, p g a sjukdom, kvällen innan ställde så klart till det, men Anders löste det. När det var dags för start klockan nio så fanns där 32 lag startklara – förutom det lag som körde lite vilse och fick starta lite senare.



Vinnarlaget "Stagge" med Thomas Winther, Ingemar Andersson, Carsten Kofoed och Jan Nilsson.

Jag kan varmt rekommendera den här tävlingen för dem som aldrig tidigare deltagit. Men, som nämnts, det gäller att vara ute i väldigt god tid om man vill vara säker på att få en plats.

## Hur spela 4♥?

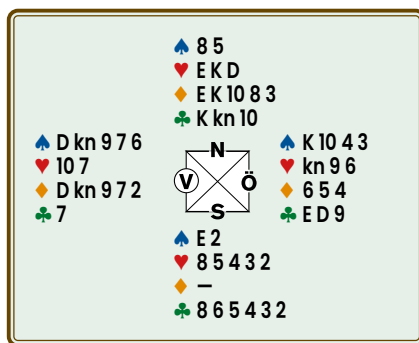

Den här given vållade en del diskussioner. Fundera på hur du skulle spelat 4♥ med spaderutspel.

Anmärkningsvärt är att det spelades hjärterkontrakt (oftast 4♥) vid hela 25 av 32 bord, trots att det är lagtävling och 5♣ är som synes ett bättre och lättare kontrakt.

4♥ går ju att spela hem även med spaderutspel och fortsatta spadervändor – men här gäller det att hålla tungan rätt i mun!

Själv hade jag sådan tur att jag fick klöverutspel (singel). Jag hade aldrig bjudit min klöver, så när de sedan inte tog sin stöld blev det ett övertrick.

Men nu ska ni alltså lägga upp spelet med spaderutspel istället – och varje gång som motståndaren kommer in så fortsätter de med spader ...

Vad som sedan gör denna bricka lite extra kul är att det bara var ett av fyra bord som fick spaderutspel som lyckades spela hem utgången – och det var Jan Nilsson i vinnarlaget Stagge. Så vi kan därmed säga att det blev en rättvis seger för vinnarlaget!

Det gäller att bara dra ut trumfen i två varv.

Jag hoppas att få ser er nästa år; jag kommer garanterat vara där för femte året i rad. Men som sagt, anmäl er i god tid!

Lycka till med bridgen!

# Jannersten- stipendium

TEXT & FOTO: PETER VENTURA, KARLBO

Jannerstenstipendiet delas ut till någon som har gjort och förväntas göra förtjänstfulla insatser för att främja svensk bridges utveckling. Insatser för yngre spelare prioriteras.

2025 års stipendium delades i anslutning till Riksstämman ut till Karin Olsson Svedlund och Olaus Olsson från Kalmarsunds BK.

Olaus började spela bridge som 30-åring. Han gick in på en klubb och sa att han kunde lite, men det hade inget med bridge att göra. På något sätt fungerade det och kvar i bridgefamiljen är han sedan dess. För tio år sedan gav Olaus sin fru Karin Olsson Svedlund en bridgekurs i morsdagspresent. "Hur kan du anmäla mig till en kurs utan att fråga mig" blev tacken, men Karin blev snart även hon fast i det fascinerade spelet. För två år sedan visade barnbarnet Elias intresse och de ordnade en juniorkurs i Färjestaden. Förra året fick man in bridge på en skola i Kalmar.

Per Jannersten som överräckte stipendiet på 10 000 kr, betonade att paret inte får blommor och klöver för vad de åstadkommit. Nej, det är en typ av grekisk gåva, där de förväntas fortsätta på den inslagna vägen.



Per Jannersten (t v) delade ut årets Jannersten-stipendium till Karin Olsson Svedlund och Olaus Olsson.



## I partävling gäller det att vara på hugget!

TEXT: ANDREW ROBSON, ENGLAND SVENSK TEXT: MAX ÖDLUND, ÅKERSBERGA

Om du när träkarlen kommer upp tänker "Oj! Jag hade verkligen inte bjudit utgång med dom där korten!" så är du antagligen inte ensam. Strunta i övertrick och antal straffar. Tar du bet har du en topp, går det hem har du en nolla. Plättlätt.

3NT. Alltså måste du spela på bet, hur osannolikt det än kan verka. Leder din chansning till ett övertrick eller två spelar det ingen roll. Du kan inte få sämre än en nolla.

I första stick ser du fem, fyra, tio och kung i spader. Så klöverkung till ditt ess.

Och nu?

Räkna spelförarens stick. Första stick avslöjar allt. Partners tia säger dig att Syd har E-K-D-9 i spader. Så det är tre stick till anfalllet. Fyra klöverstick och två hjärterstick ger honom nio.

Enda betchansen – och den måste du spela på eftersom ingen annan är i 3NT – är att motspelarna kan få fyra ruterstick. Nu. Om Öst har E-D-x-x i ruter kan du vända med kungen eller knekten (som avblockering). Men om det sitter som här måste du spela exakt knekten.

Öst, som måste inse att ruterknekten kan vara den tekniska vändan, och alltså inte från knekt-hacka, tar för esset och fortsätter med tvåan. Din kung biter av damen, och nästa ruter maskar ut bordets nia. En bet. Bra gjort!

*Denna artikel är från boken "Partävlingsteknik" – som är en av Andrew Robsons 22 handböcker. Denna serie små böcker, översatta till svenska, täcker alla aspekter av detta fascinerande spel.*

*För att prenumerera på Andrews dagliga bridgetips (på engelska), registrera dig på [www.andrewrobsonbridgecast.com](http://www.andrewrobsonbridgecast.com).*

♠ 7 4	♠ N	♠ 10
♥ EK	♥ V	♥ 9 8 7 4 3 2
♦ 9 7 6 3	♦ Ö	♦ E 10 8 2
♣ D 9 8 4 2	♣ S	♣ 7 3
♠ kn 8 6 5 3 2		
♥ D kn		
♦ K kn 4		
♣ E 10		
♠ E K D 9		
♥ 10 6 5		
♦ D 5		
♣ K kn 6 5		
<b>SYD</b>	<b>VÄST</b>	<b>NORD</b>
1NT	2♠ <sup>1</sup>	3NT <sup>2</sup>
pass	pass	pass

<sup>1</sup> På gränsen med den dåliga färgen. Men med ingen i zonen brukar det löna sig att bjuda så länge det är på låg nivå. Om 2♠ går hem måste ni ta tre straff på 1NT för att pass skulle ha varit bättre. Om 1NT står kan du gå en bet. Om de gör ett övertrick kan du gå två straff.

<sup>2</sup> En vild chansning? Ja, det tycker jag!

Mot 3NT spelar du ut spader, och undrar så smått var Nord lärt sig bjuda nåstans. Fast det är inte det som är problemet – du vet att andra bord inte spelar

# Lyckad spelföring



I en avgörande match i Svenska Cupen fick Ivar Lichtenstein till en vacker spelföring.

TEXT: IVAR LICHTENSTEIN, STOCKHOLM FOTO: THOMAS WEDIN, SKÖVDE

♠ kn 8 6  
♥ E 9 7 4  
♦ kn 6 5  
♣ EK 10

♣ 4

♠ N  
♥ Ö  
♦ S  
♣ V

♠ EK D 10 5  
♥ -  
♦ E 9 8  
♣ D 9 6 5 3

SYD	VÄST	NORD	ÖST
Ivar			
1♠	pass	2♣*	pass
3♥*	pass	3♠	pass
4♣*	pass	4♥*	pass
4NT*	pass	5♦*	pass
7♣	pass	7♠	pass
pass	pass		

Väst spelar ut klöverfyra och min partner lägger upp träkarlen. Under budgivning-trogen trodde jag att min partner hade fyra klöver varpå 7♣ hade varit ett mycket bra kontrakt. Med Nord's aktuella fördelning var han dock illa tvungen att bjuda 2♣, vilket resulterade i att jag optimistiskt hissade upp oss på storslamsnivå.

Jag ska passa på att redan nu varna för att lösningen på denna giv är väldigt avancerad och är du inte en expertspelare så är det inte konstigt om du har svårt att hänga med i svängarna.

Det är enkelt att räkna till tolv stick. Fem var i klöver och spader och två röda ess. Ett trettonde är dock avlägset... Jag kan saka bort en av handens ruter på hjärteress, men jag blir kvar med en låg ruter för mycket. Jag kan inte heller saka bort ruter på Nord's hand med hjälp av klövern och sedan stjäla ruter på den korta trumfhanden. Antingen så drar jag ut trumfen men då kan jag inte längre stjäla på den korta trumfhanden eller så försöker jag spela klöver medan både motståndarna och träkarlen har trumf kvar men då kommer motståndarna helt säkert kunna stjäla min klöver till slut.

Då slog det mig – den enda chansen

att gå hem i kontraktet är att göra en s k *dummy reversal*, d v s att man stjäla så många gånger på den långa trumfhanden att den blir den korta och på så sätt får det trettonde sticket. Detta kan göras genom att stjäla Nord's tre hjärter med handens trumf. Om jag sedan lyckas dra ut trumfen kan Nord's ruterförlorare sakas bort på klövern.

Det är dock ont om ingångar till Nord's hand för att kunna stjäla alla hjärter. Klöverutspelet är dåligt för mig då det tar bort en av ingångarna direkt. Jag tar utspelet med klöveress och Öst spelar knekten. Det är både goda och dåliga nyheter för mig då det dels indikerar att klövern sitter snett men innebär att klövertio kan vara en ingång till Nord. Jag spelar direkt en hjärter till stöld hos Syd. Jag måste nu dra två ronder trumf för att kunna använda klövern som ingång och jag måste hoppas på att Öst, som hade singelklöver, bara har två trumf. Skulle jag dra två ronder trumf med höga spader på Syds hand kommer jag sedan inte åt att trumfa ut, jag hamnar i detta läge med Syd inne:

♠ kn  
♥ E  
♦ kn 6 5  
♣ -

♠ N  
♥ Ö  
♦ S  
♣ V

♠ -  
♥ -  
♦ E 9 8  
♣ D 9

Skulle bara Nord ha varit inne kan jag dra ut trumfen med spaderknekt, ta för hjärteress och sedan ta handens tre stick. Med Syd inne kommer jag inte åt att dra ut trumfen eftersom jag saknar ingång till Nord's hand och går bet.

Detta lyckades jag förutse vid bordet och jag insåg att jag måste skapa en ingång till Nord i trumf. Skulle jag dock, efter att ha stulit den första hjärtern hos

Syd, spela exempelvis spaderess och spader till Nord's knekt blir jag sedan kvar med spaderåtta hos Nord och riskerar att förlora till nian.

Bästa spelsätt måste vara att, efter att ha stulit den första hjärtern hos Syd, spela en hög spader från handen följt av spaderfem till mask med spaderåtta! Då går jag hem när Väst hade 9-x-x i trumf vilket är troligare än att Öst har 9-x (då det är rätt att spela två höga spader).

Så alltså: Jag vann utspelet med klöveress. Därpå hjärter till högstöld (för att spara femman). Spaderess följt av spaderfem mot kn-8. När Väst följde färg med en låg spader bad jag om spaderåtta – och höll andan. Öst följde färg med en låg spader och masken lyckades! Därefter följde hjärter till hög stöld, klöver till kung och hjärter till hög stöld. Nu var alla Nord's hjärter bortstulna. Läget:

♠ kn  
♥ E  
♦ kn 6 5  
♣ 10

♠ N  
♥ Ö  
♦ S  
♣ V

♠ -  
♥ -  
♦ E 9 8  
♣ D 9 6

I detta slutläge kunde jag nu spela klöver till tian, dra ut Västs spadernia med trumfknekten, ta för hjärteress och sedan inkassera handens vinnare med ruteress som ingång. Jämn hemgång!

Det är inte ofta man behöver maska ut trumfnian för att gå hem i storslam ...

Jag ristade in +2210 i protokollet efter vad som hittills är mitt livs bästa spelföring. Hela givens såg ut så här:

♠ kn 8 6  
♥ E 9 7 4  
♦ kn 6 5  
♣ EK 10

♠ 9 7 3  
♥ D 10 6  
♦ 10 7 4  
♣ 8 7 4 2

♠ 4 2  
♥ K kn 8 5 3 2  
♦ KD 3 2  
♣ kn

♠ N  
♥ Ö  
♦ S  
♣ V

♠ EK D 10 5  
♥ -  
♦ E 9 8  
♣ D 9 6 5 3

Vid det andra bordet spelades 4♠, vilket innebar att det hade räckt gott med lillslam. Vi vann 17 imp på givens och till slut matchen med bred marginal.

# Höstvind och djupa vatten



Ahto berättar som vanligt om olika händelser från Uppsala. I detta nummer får vi njuta både av bridge och kulturella tips.

TEXT: AHTO UISK, UPPSALA FOTO: THOMAS WEDIN, SKÖVDE

Rubriken är titeln på en utmärkt deckare av H-K Rönblom. Hösten är också en livlig bridgesäsong. I Uppsala pågår bl a Uppsalaserien och när detta läses har finalen i Svenska Cupen avgjorts här.

I dagens aggressiva bridge gäller det att även se upp för farorna, annars kan följderna bli svåra. Här är ett exempel från Uppsalaserien.

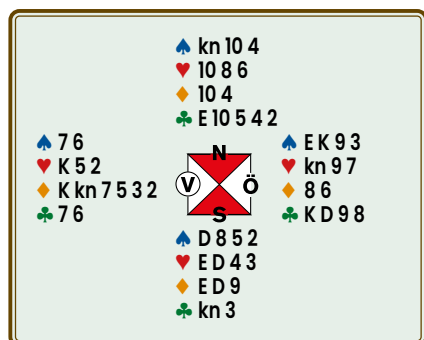

Väst inledde med svaga 2♦. Det följde två pass, och Syd dubblade. Efter pass av Väst bjöd Nord 3♣. Nu dubblade Öst, Syd bjöd 3NT, som också dubblades av Öst.

Väst spelade ut klöver, som gick till partners dam och Öst vände i ruter till Västs knekt. Väst vände med klöver som spelföraren duckade, så att Öst kom in på kungen och vände med ytterligare en ruter. Detta godspelade Västs ruter, och ingång till dem fanns med hjärterkung. Följden blev många straff i zonen.

Om hjärterkung hade suttit hos Öst hade resultatet inte blivit så förödande.

Vid det andra bordet blev det betydligt stillsammare. Väst hade ingen svag tvåöppning att tillgå, så det blev Öst som öppnade med 1♣. På det följde dubbelt av Syd, redubbelt av Väst som visar ruter. Nu bjöd Öst 1♠ och Väst avslutade budgivning med 2♦. Resultatet blev ett övertrick.

Så olika kan följderna bli av olika bud.

Vi tar en annan bricka från Uppsalaserien. Den handlar om en storslam, som ju alltid är spännande. Given:

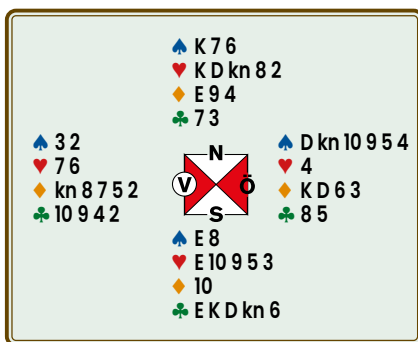

Efter pass av Väst, 1♥ av Nord och 2♠ av Öst tog Syd till essfrågan 4NT och fick svaret 5♠, som visade två ess av fem och trumfdamen. Syd bjöd nu 7♥.

Det var inga problem med hemgång – och vid det andra bordet bjöds samma kontrakt av Margaretha Levin Blekastad–Ping Huang.

Men vad händer om Väst fullföljer spärren med 5♠. Om det dubblas kostar det minst 1100, medan inkomsten från 7♥ gav Nord-Syd 1510. Med ruterstöld kostar 5♠ troligen 1400, så ingen större vinst. Om Öst-Väst också hade varit i grön zon hade offringen troligen kostat 1100. Det finns förstås metoder för Nord-Syd att handskas med störande inkliv på hög nivå, men då gäller det att kunna dessa.

Brickan visar att det kan vara viktigt att någorlunda känna till vad olika bud kan kosta i grön och i röd zon. Det är en stor skillnad på poängen i olika zoner. Att offra sig i rött mot grönt lönar sig sällan.

I nr 3/25 på sidorna 34-35 går Erik Fryklund igenom när det lönar sig att ta en offring och när det är mindre klokt.

## H-K Rönblom

Lite mer om H-K Rönblom (1901–1965). När jag var yngre läste jag mycket mer än vad jag gör idag. Även deckare. En av mina svenska favoriter var H-K Rönblom. Han har anknytning till Uppsala; han läste här och blev så småningom fi-

losofie doktor i statskunskap.

Senare skrev han deckare. Jag läste flera av dem och minns bäst de som hette *Höstvind och djupa vatten* och *Döden i grytan*. Sammanlagt blev det ett tiotal mycket uppskattade deckare. Jag gillade hans kärva språk och väl genomtänkta intriger. Handlingen försiggår ofta i svenska småstäder där amatördetektiven Paul Kennet rör sig hemtamt. Det är fascinerande att tänka sig hur Rönblom kanske blev inspirerad av dåtidens Uppsala, en akademisk småstad, för sina senare mordlystna skrivelser.

Hans två första böcker, *Död bland de döda* och *Höstvind och djupa vatten*, återutgavs 2016.

**Bridgeresor**  
med **ReDubbel Trivsel**  
under 2026

**Gran Canaria**  
(Puerto Rico) Arr: Ving  
15 – 29 april 2026

**Kreta**  
(Platanias) Arr: Ving  
27-29 aug – 10-12 sept 2026

**Rhodos**  
(Ixia) Arr: Ving  
20 sept – 4 okt 2026

**RD TRIVSELBRIDGE**

F-skattebevis, Klubb i SBF, Ruter, Bronspoäng, Bridgemate, Givsamlingar

**Lisbeth och Claes Engdahl**  
0708 – 97 11 28  
Mail: [rdtrivselbridge@telia.com](mailto:rdtrivselbridge@telia.com)  
Hemsida: [www.rdtrivselbridge.se](http://www.rdtrivselbridge.se)

# Fråga Daniel



Daniel Covill Gullberg svarar på läsarnas frågor.  
Alla frågor skickas till [bridge@svenskrbridge.se](mailto:bridge@svenskrbridge.se)

TEXT: DANIEL COVILL GULLBERG, HÄGERSTEN

## Vad krävs för att bjuda 3♠?

Min partner öppnar med 1♠. Vad krävs av mig för att svara med 3♠? Hur många poäng och hur många spader behövs?

*Maggie Weinberger, Karlskrona*

### Daniel svarar

Det som oftast lärs ut på kurser är att 3♠ är en sklimithöjning – en invit till utgång. Det innebär cirka 10-12 hp och tillräckligt många spader för att veta att ni har minst åtta ihop. Spelar ni med fyorkorts högfärgsöppning krävs alltså fyra spader, men spelar ni med femkortsöppningar räcker det med tre. Med svagare kort bjuder man en enkelhöjning 2♠, och med starkare Stenbergs 2NT som är krav till utgång.

De som har spelat lite längre och lagt till fler konventioner i sitt system brukar ofta flytta invithöjningen någon annanstans. Ex till 2NT, så kallad invit-Stenberg, eller till 3 i lågfärg enligt Bergen. Gör man det är 3♠ en svagare höjning, med syfte att spärra motståndarna.

## Vem får kolla i Bridgematen?

En bridgekväll diskuterade vi vem som har "rätt" att kolla resultaten i Bridgematen. Nord matar in kontrakt och resultat, Öst godkänner. Vem har sedan rätt att kolla föregående resultat? Finns någon regel om det?

*Undrande bridgespelare*

### Daniel svarar

Alla spelare har rätt att kolla tidigare resultat. Både Öst och Väst kan godkänna resultatet, men det brukar av tradition ofta vara Öst.

## Får jag bjuda 6♠?

Jag har en fråga om ett bud från en fyrmannamatch. Min hand:

♠ 952 ♥ EK3 ♦ – ♣ Ekn87432

Partner öppnar med 1♠, och jag bjuder utgångskrav 2NT. Då bjuder partnern

3♥ som betyder extra styrka och singelklöver. Jag frågar efter ess med 4NT (1430). Min partner gör då en tankefel och bjuder först 5♥ och ett antal sekunder senare, när han såg misstaget, ändrar till 5♠. Motståndaren efter bjuder inte innan ändringen görs. Motståndarna tillkallar TL och beslut fattas att jag inte får använda information om trumfdamen – och att min partner måste bjuda 5♥. Vi har fyra ess och 32 hp med fördelning. Jag ser bara en förlorare i hjärter och att det eventuellt måste maskas i spader, då mina spader är dåliga. Jag kan inte minnas att jag givit upp slam med fyra ess så många gånger i fyrmanna, så jag bjuder 6♠ som spelas hem.

Ny protest med juryn inblandad som ändrar vårt bud till 5♠ +1. De i juryn bjöd bara 4♠!

Alla utom ett par spelade hem slammen, men bara ett par utom vi bjöd ut den. Med öppna kort går 7♠ hem, om det är värt något.

Så min fråga är: får jag bjuda 6♠?

*Calle på Tre Sang*



### Daniel svarar

Det finns flera intressanta punkter i din fråga. Den första är: när får man ändra sitt bud? Det får man göra om det är ett sk mekaniskt fel (felgrepp i budlådan) och partnern inte har hunnit bjuda. Du säger att din partner har gjort ett tankefel (kommit på sig i efterhand att han har bjudit fel), och då får man inte ändra sitt bud.

Det faktum att din partner har ändrat bud till 5♠, även om det sedan ändrats

tillbaka till 5♥, ger dig otillåten information, i detta fall att din partner har trumfdamen.

Det man behöver göra härnäst är att avgöra om dina 6♠ kan ha påverkats av den otillåtna informationen. Detta görs genom att fråga likvärdiga spelare, om vad de hade gjort i din situation efter svaret 5♥ utan någon otillåten information. Om en andel av dessa hade gått ned i 5♠ hade det pekats på att budet 6♠ var påverkat av otillåten information. Då ska resultatet korrigeras till 5♠.

Eftersom det normala om man saknar ett nyckelkort (ess) och trumfdamen är att inte bjuda slam, får vi anta att det är så de tillfrågade har svarat, och att det är därför juryn har dömt 5♠. Vad som har skett vid andra bord, eller vad som går att spela hem dubbeldummy spelar ingen roll.

Så i korthet, nej du får inte bjuda 6♠, eftersom det är ett bud baserat på otillåten information.

## Varför ger 2♠ bättre betalt än 4♠?

Kan du hjälpa mig att förstå en sak? Jag är i zon, bjuder utgång i 4♠, vilket motståndarna dubblar. Jag spelar hem kontraktet och får enligt budkortet 790 poäng.

Ett annat par, som spelar samma bricka, bjuder 2♠ vilket deras motståndarna dubblar. Kontraktet går hem i ett övertrick. Enligt budkortet får de då 870 poäng.

Jag förstår inte att jag får 80 poäng mindre, trots att jag har gått hem i utgång och dessutom tagit ett stick mer än det andra paret. Är det korrekt – eller står det fel på budkortet?

Jag frågade AI vad 4♠ dubbelt ska ge och då fick jag svaret 1260. Är det ett korrekt svar?

*Margareta Levinsohn, Malmö*

### Daniel svarar

Det står rätt på budkortet. Det går att räkna ut poängen för alla kontrakt, men

det är lite rörigt. Framför allt för att räkna ut om man får utgångsbonus eller ej. Den intresserade kan läsa på antingen i lagboken eller på t ex Wikipedia. Men i praktiken är det enklaste att kolla på budkorten.

En kort sammanfattning varför det blir mer för 2♠ dubbelt med ett övertrick än för 4♠ dubbelt med hemgång. För dubblade kontrakt får man utgångsbonus på en lägre nivå än för ej dubblade kontrakt. I detta fall får båda kontrakten utgångsbonus. Dubblade övertrick är också värda mycket poäng, i zonen 200 per övertrick. I detta fall ger 2♠ dubbelt 670 poäng, och övertricket gör att det blir 870 poäng. För 4♠ får man 620 poäng, och dubblingen lägger endast till 170 poäng för 790.

Att man får utgångsbonus på lägre nivåer för dubblade kontrakt har sin förklaring i de röriga formlerna för att beräkna poäng.

Det finns ett lätt sätt att veta om ett visst dubblat eller redubblat kontrakt ger utgångsbonus. För ett dubblat kontrakt kan man dubbla budnivån, och för ett redubblat multiplicera med fyra. När man upp till utgångsnivån för benämningen får man utgångsbonus. Så om man spelar 2♠ dubbelt, multiplicerar man 2 med 2 och får 4. Eftersom 4♠ är utgång får man utgångsbonus för 2♠ dubbelt. Spelar man istället 2♣ dubbelt blir det inte utgångsbonus, eftersom 4♣ inte är utgång. Notera att detta inte gäller för slambonus, då måste man alltid bjuda 6 för lillslam och 7 för storslam.

En av de första sakerna jag testade när ChatGPT släpptes till världen var att fråga några bridgefrågor. Det blev snabbt tydligt att den inte hade någon aning om vad den pratade om. Gissningsvis har AI inte blivit mycket bättre på den fronten, vilket förklarar varför det svar du fick var rent nonsens.

# MiniBridge

MiniBridge är ett bra sätt att introduceras i bridgens fascinerande värld.

Det beräknas finnas drygt en miljon kortspelare i världen som tävlingspelare i Bridge, varav drygt 27 500 är svenskar. Alla spelar efter samma regelbok. Här ska du på några minuter få en inblick i kortspelet som när och utmanar.

**Segrare**  
När alla 13 stök är spelade gör du en notering om vilken giv det var och hur många stök respektive sida vann. Resultatet jämför du sedan mot de andra bord som varit med och spelat. På så sätt vet du om ni vunnit eller ej då vart och ett av paren summerar alla sina vinststök.  
Protokoll finns på nästa sida.

**Rättvist spel**  
I tävlingsbridge spelas det vid minst två bord. Genom att använda sig av en bricka, en rektangulär plastbricka med fyra färor, markerad med Nord-Syd-Öst-Väst, kan du efter spelet lägga in korten i brickan.  
På så vis kan övriga bord spela med exakt samma kort och jämföra resultatet för att se vem som vunnit, vilket gör att turnamentet elimineras och du kan aldrig säga att du haft dåligt kort.

Foldern "MiniBridge" kan beställas kostnadsfritt på [www.bridgeforlaget.se](http://www.bridgeforlaget.se). Endast eventuell frakt debiteras.

# Årets klubbledare

TEXT: CARINA WADEMARK, LIDINGÖ  
FOTO: PETER VENTURA, KARLBO

Medlemskommittén utser Årets klubbledare. Vid Riksstämman i mitten av november tilldelades Dan Stenmark från Strängnäs BK Gripen utmärkelsen för 2025.

Dan Stenmark blev medlem i slutet av 90-talet och har sedan tidiga medlemsår aktivt arbetat i Strängnäs BK Gripen. Det har blivit många nybörjar- och fortsättningskurser arrangerade. Dan är en stor bidragande faktor till att såväl rekrytering, som utbildningsverksamhet oförtrutet fortsatt i klubben år efter år.

En av pusselbitarna för framgång är att trivseln alltid stått i centrum för såväl gamla som nya medlemmar, detta oavsett om det vart utbildning eller fortsatt tävlingsverksamhet i klubben som stått på agendan.

## Nominerade

De övriga nominerade, som alla förtjänar en applåd för sina fina insatser – utan någon som helst rangordning – är:

- Lennart Persson, Sjöbo BK
- Håkan Myrhagen, BK Sekvens Staffanstorp
- Roger Nyman och Eva Andersson, Munkedals BS



Medlemskommitténs Zennica Hammar delar ut blomster och diplom till årets klubbledare, Dan Stenmark från Strängnäs BK Gripen.

# Ett steg i taget

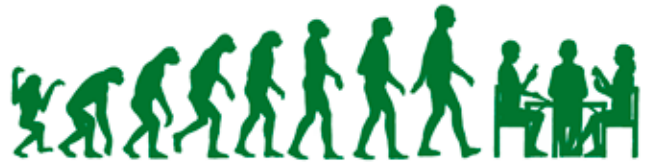

Vill du testa dig själv? Här tar vi ett steg i taget. Stanna till när en fråga dyker upp. Gå sedan vidare när du tror dig ha det rätta svaret. Lycka till!

TEXT: MAGNUS LINDKVIST, THAILAND ILLUSTRATION: DICK HOLST, HALMSTAD

Du är giv och har följande hand:

♠ kn 10 9 5 ♥ K kn 6 ♦ 10 9 4 ♣ 7 6 2

Du passar naturligtvis och budgivningens fortsätter:

DU	VÄST	NORD	ÖST
pass	1♦	D	pass
?			

Efter din partners UD har du ett självklart bud: 1♠. Det lovar ingen styrka eftersom du är tvungen att bjuda. Den enda gången du får passa på din partners UD är om du har längd och styrka i öppningsfärgen.

Budgivningen fortsätter:

DU	VÄST	NORD	ÖST
pass	1♦	D	pass
1♠	pass	2♠	pass
?			

## Hur stark är din partner när han bjuder 2♠?

Mycket stark, ca 17-19 hp. Om man inleder med en dubbling och sedan bjuder igen, när partnern visar svaghet, får man bara bjuda igen med minst 17 hp.

## Bjuder du vidare eller passar du?

Med bara 5 hp och en helt jämn hand är utgång avlägsen, så du bör passa. Kontraktet blir alltså 2♠. Utspel: ruteress.

♠ EKD8  
♥ 843  
♦ kn 3  
♣ EDkn 10

♦ E

N	Ö
V	S

♠ kn 10 9 5  
♥ K kn 6  
♦ 10 9 4  
♣ 7 6 2

## Hur tycker du det ser ut?

Mycket lovande. Även om klöverkung sitter hos Öst och E-D i hjärter hos Väst bör du kunna klara hemgången.

Väst tar också för ruterkung, innan han vänder i klöver. Du spelar partävling och satsar på att maska. Öst vinner med kungen och spelar hjärter.

## Lägger du knekten eller kungen?

Öst, som visat upp klöverkung, har knappast hjärteress, så det korrekta är att satsa på hjärterknekt.

Väst tar esset och spelar mera hjärter till din kung.

Läget är nu detta:

♠ EKD8  
♥ 8  
♦ —  
♣ EDkn

N	Ö
V	S

♠ kn 10 9 5  
♥ 6  
♦ 10  
♣ 7 6

## Vad spelar du nu?

Det korrekta är att stjäla din rutertia med en av bordets höga trumf. Sedan tar du ut de två resterande trumfhonnörerna och spelar åttan till din tia. Skulle spadern sitta 4-1 kan du dra ut din sista trumfen och plocka hem bordets klöverstick för ett övertrick.

Om du gör misstaget att inte stjäla rutern högt innan du drar ut trumfen får du problem om trumfen sitter 4-1.

DU	VÄST	NORD	ÖST
D	pass	1♥	pass
?			

Här följer några budexempel efter en UD, där budgivningen inletts som den längst ner i mittenspalten.

## Vad bjuder du med följande fem händer?

1 ♠ EDkn 5 ♥ kn 7 4 ♦ 8 2 ♣ Ekn 10 7

2 ♠ KD9 2 ♥ E7 6 3 ♦ 10 4 ♣ K 9 8

3 ♠ ED ♥ D 9 2 ♦ K kn 5 ♣ ED 9 3 2

4 ♠ E 7 2 ♥ Ekn 9 4 ♦ D 5 ♣ KD kn 5

5 ♠ KD kn 7 ♥ K 5 ♦ 8 4 ♣ EK kn 6 2

## Svar

- 1 Pass. Du har ingen extra styrka.
- 2 Pass igen. Förvisso har du trumfstöd, men du är alldeles för svag för att bjuda igen.
- 3 1NT. Du var för stark för att kliva in med 1NT som visar 15-17 eller 15-18 hp. Så när du nu bjuder berättar du om en ännu starkare samhandling.
- 4 2♥. När du höjer din partners färg ska du ha ca 17-19.
- 5 2♣. Bud i ny färg efter en UD visar minst femkortsfärg och en hand som var för stark för ett inkliv – alltså minst 17 hp.

♠ Ekn 6 5 2  
♥ 10 9 7 3  
♦ kn 8 3  
♣ 3

♦ K

N	Ö
V	S

♠ K 10 3  
♥ KD kn 6 4  
♦ 10 4  
♣ ED 5

Nu har du landat i kontraktet 2♥ med ruterkung i utspel.

Motspelarna inleder med ruterkung och en ruter till esset. Öst vänder nu med spaderåtta, vilket var ganska tacksamt för nu behöver du inte hitta spaderdamen.

### Hur spelar du vidare?

Du lägger lågt från handen, Väst gör detsamma och du vinner med bordets knekt.

### Nu då?

Nu är det dagen att dra ut trumfen. Du börjar t ex med en liten från bordet och handens knekt vinner sticket. En ny trumf till tian drar Östs ess samtidigt som Väst sakar en ruter. Öst spelar klöver.

### Vad gör du?

Du vinner förstas med esset.

### Vad spelar du i näst stick?

Dra ut den sista trumfen och stjäla inte en klöver.

### Och nu?

Återigen ska du inte stjäla klöver, utan spela spaderkung och en spader till esset. Skulle färgen sitta 4-1, vilket är troligt efter Öst spadervända, kan du stjäla en spader på handen och nu är bordets femte spader ett stick. En klöver till stöld och på bordets sista spader sakar du klöverdam. Tio stick.



Vad öppnar du med Syds hand?

♠ K 10 3 ♥ K D kn 6 4 ♦ 10 4 ♣ E D 5

### Bjuder du 1♥ eller 1NT?

Meningarna är delade. Vissa tycker att 1♥ är självklart och de öppnar aldrig med 1NT när de har en femkorts högfärg. Andra vill visa sin handtyp och sin styrka. För dem är 1NT självklart.

Nackdelen med att öppna med 1NT är förstas att man löper risken att missa en bra högfärgstrumf. Å den andra sidan blir det svårt att visa sin styrka och sin handtyp om man inleder med 1 i högfärg. Det viktigaste är att du är överens med din partner.



Du får denna trevliga hand som Syd:

♠ K 5 ♥ E D kn 10 7 6 2 ♦ E D 2 ♣ 5

Innan du hinner öppna med 1♥ inleder motståndaren före dig med 3♣.

### Vad bjuder du?

Att nöja sig med 3♥ på hand som har nio spelstick är alldeles för fejt, Det bästa budet är 4♥ – som lovar en riktigt stark hand och alltså inte är ett spärrbud. Det finns en gammal regel som säger att man aldrig ska spärra mot spärrbud.

Din partner Nord kollar essen och du redovisar två och trumfdamen med 5♠. Partnern bjuder då 6♥.

Hela budgivning:

DU	VÄST	NORD	ÖST
			3♣
4♥	pass	4NT*	pass
5♠*	pass	6♥	pass
pass	pass		

Väst spelar ut klövertvå och träkarlen läggs upp:

♠ E kn 7 4  
♥ K 9 4 3  
♦ 8 7 3  
♣ E 6

♠ K 5  
♥ E D kn 10 7 6 2  
♦ E D 2  
♣ 5

### Hur tycker du att det ser ut?

Inte så tokigt. Du har elva säkra stick och kan maska i såväl ruter som spader.

### Vilken mask satsar du på?

Svaret är kanske lite överraskade – ingen! Istället för att maska ska du satsa på en elimination med inpetning.

Ta för klöveress och stjäla direkt en klöver, så att den färgen blir eliminerad. Du lägger ner hjärteress och när trumfen visar sig sitta 1-1 är kontraktet hemma så länge Öst har sjukorts klöver.

Nu följer spaderkung, spader till esset och en spader till stöld. Om spaderdamen fallit är ditt tolfte stick klart och du kan maska i ruter för ett övertrick.

Om spaderdamen inte fallit går du

in på bordet i trumf och spelar spaderknekt. Normalt har Öst inte spaderdam eftersom man inte bör spärra med fyrekorts högfärg vid sidan om. Sakar Öst lägger du rutertvå och Väst vinner med damen. Oavsett om han spelar mot dubbelrenons eller vänder i ruter är hemgången klar.

### Vad gör du om Öst mot förmodan har spaderdam?

Då fungerar ju inte det här spelsättet. Du tvingas då stjäla spaderdam.

### Hur fortsätter du?

Under förutsättning att Öst sjukorts klöver måste hans fördelning vara 4-1-1-7, eftersom han bekände i trumf. Nu spelar du rutertvå från handen och oavsett vem av motståndarna som kommer in får du resten av sticken.

## Utbildningshelg Örebro • 8-11 januari

Välutbildade funktionärer i våra klubbar borgar för att vi ska kunna göra det bästa för våra spelare, nya medlemmar och elitspelare.

### Klubbfunktionär – Steg 1 8-9 januari

Som funktionär med blandade sysslor på klubben bjuder utbildningen "Bättre BK" erfarenhetsutbyte med klubbar som lyckats. Vi lyfter även fram säsongens Tematräffar samt ger verktyg för att bli en bättre ledare. Syfte: Fokus på att lära av varandra och "stjäla goda idéer som fungerat i praktiken".

### Tävlingsledare – Steg 3 9-11 januari

TL Steg 3 förutsätter att man tidigare har klarat minst TL Steg 2. Här får man genomgång av dagens regelverk, tips för att bli en bättre TL, genomföra simuleringar på fall som kan uppkomma vid spel, göra ett skriftligt prov samt förhoppningsvis kvittera ut en svart TL-väst som TL Steg 3 innan man åker hem.

Info: [www.svenskbridge.se](http://www.svenskbridge.se)



# BRIDGEFESTIVAL

24 JULI - 2 AUGUSTI 2026



## VÄLKOMMEN TILL ÖREBRO OCH 2026 ÅRS BRIDGEFESTIVAL!

HÄR FINNS TÄVLINGAR FÖR ALLA - FRÅN NYBÖRJARE TILL ELIT.

- EN BRONSTÄVLING MED HANDIKAPP OM DAGEN, MED START KL 14.30 •
- TVÅ BRONSTÄVLINGAR OM DAGEN, MED START KL 10.00 OCH 19.00 •
- TÄVLING FÖR DIG MED MAX KLÖVER- RESPEKTIVE MAX RUTERNÅL •
  - EN SILVERTÄVLING OM DAGEN MED START KL 15.30 •
  - SEMINARIUM FÖR NYA SPELARE FEM KVÄLLAR •
    - LAGTÄVLINGEN CHAIRMAN'S CUP •
    - GULDÄVLINGEN GULDGRUVAN •

VACKRA ÖREBRO ÄR EN UNDERBAR SOMMARSTAD MED MÅNGA BOENDEALTERNATIV,  
MASSOR AV TREVLIGA RESTAURANGER, CAFÉER OCH PROMENADSTRÅK.  
FESTIVALEN HÅLLS PÅ CONVENTUM ARENA - MITT I STAN.



[WWW.SVENSKBRIDGE.SE/FESTIVAL-2026](http://WWW.SVENSKBRIDGE.SE/FESTIVAL-2026)

## Vågrätt

- 1 Senare begäran. (8)
- 5 Inleder blåbärsplöckning har vi hört. (3)
- 7 Blev till vår jord innan Ask och Embla kom. (4)
- 8 Sta'n. Tecken som förminskar staden. (8)
- 10 Är väl vågrätt 7 exempel på. (3)
- 11 Tröstricker vid unga år. (4)
- 13 Hade den som fattade galoppen. (6)
- 14 Virke av prima virke. (5)
- 15 Hon fick en drömmande tillblivelse. (4)
- 17 Blir det nåt väder? Det har redan börjat så vitt jag kan se. (4)
- 18 Härd. Låter som ett bridgesvar. (5)
- 19 Blir både som verb och substantiv i bridge. (6)
- 20 Satellit. (4)
- 22 Kan vara till hjälp vid dom slut. (3)
- 23 Anledning till misstanke. (8)
- 26 Är pågående. (4)
- 27 Får det omvänt att låta. (3)
- 28 Skrev om en blivande vacker svan. (8)

## Lodrätt

- 1 Hängde med Sinatra nämligen både först som sist. (3)
- 2 Långhalsad med dubbla strängar. (5)
- 3 Bult men inte i bridge. (3)
- 4 Kärlek i månsken, men inte när den är i nedan. (11)
- 5 Odysséen. (7)
- 6 Livrem. (9)
- 9 Är väl krögarna när krogen öppnar. Gärna dubbeltydigt. (11)
- 11 En numera europisk hymn är hans verk. (9)
- 12 JPY. (3)
- 16 I grund och botten. (7)
- 17 Har en högt svävande verksamhet. (3)
- 21 Motbudande. (5)
- 24 Viloplats i en svensk barnvisa. (3)
- 25 Öppning. (3)

			Å	H	Ö	R	A	R	E		P	
	P		E		U			I	S	E	N	
F	E	S	T	O	N	G		N		R		M
	L		L		G		P	A	G	I	N	A
R	E	B	U	S	A	R		R		K		N
E			F		N		F			O	X	E
G		S	T	Ä	D	H	J	Ä	L	P		T
L	E	A			E		Ä		Ö			E
A		M		O		U	R	A	F	F	Ä	R
G	E	S	I	M	S		I		G		K	
E		P		S		F	L	O	R	E	T	T
	R	E	V	Y		E		E			A	
		L		N	A	M	N	I	N	G		

## KORSORDET

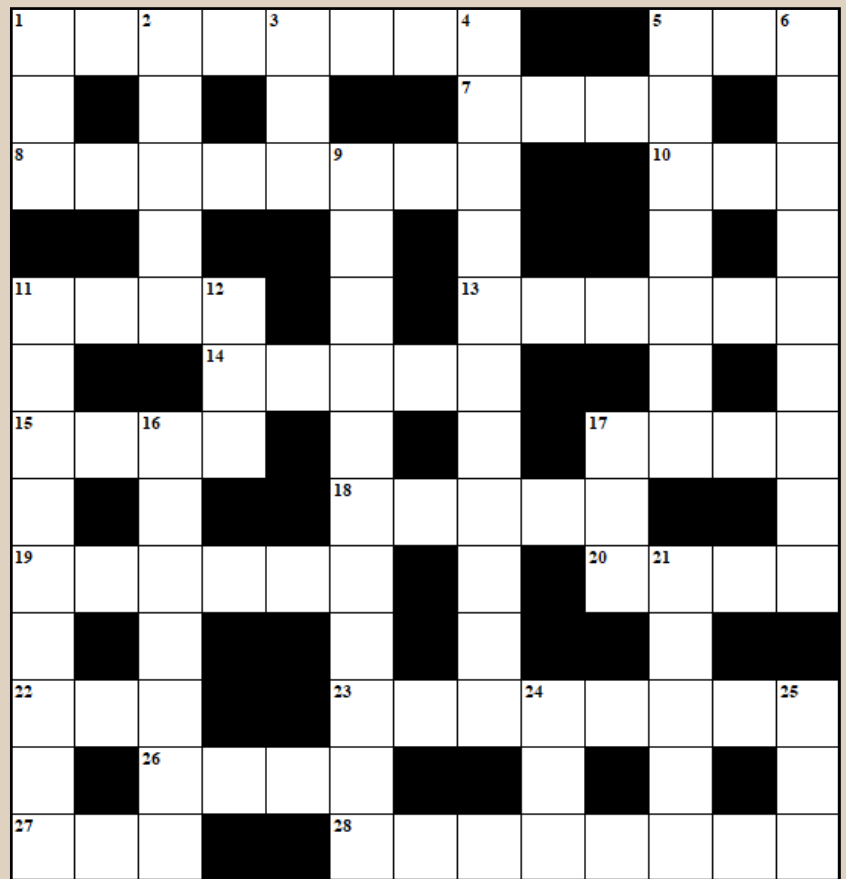

KONSTRUKTÖR: ERIK OLSSON

Namn .....

Adress .....

Postadress .....

Om du inte vill klippa sönder din tidning går det bra att kopiera denna sida.

Lösningar skickas senast **15 januari** till  
Bridgeförlaget, Hansens väg 10, 775 70 Krylbo  
eller e-post till [bridge@svenskrbridge.se](mailto:bridge@svenskrbridge.se).

## LÖSNING 4/2025

### Kommentarer till några av lösningarna

• **Einar (Iodrätt 4)** Werner var under många år mycket verksam inom svensk bridge. Putte Kock var hans främste partner och bland deras framgångar ska nämnas europamästare i lag.

• Vi läser i bibeln om Jakob som friade till Labans dotter Rakel, men efter vigseln var det storasyster **Lea (vågrätt 16)** han fick. Sedermera fick han även Rakel. Systrarna och diverse tjänsteflickor blev mödrar till Jakobs tolv söner. Jakob fick bara en dotter, Dinah.

### Vinnare

- 1 Lill Andersson, Norrköping
- 2 Jan Englund, Gävle
- 3 Marianne Fagerby, Västra Frölunda
- 4 Gitte Gripwall, Oxelösund
- 5 Hans Norling, Långsele

# Spelproblem för alla



## LITE LÄTTARE Här kommer tre lättare uppgifter!

TEXT: PETER VENTURA, KARLBO

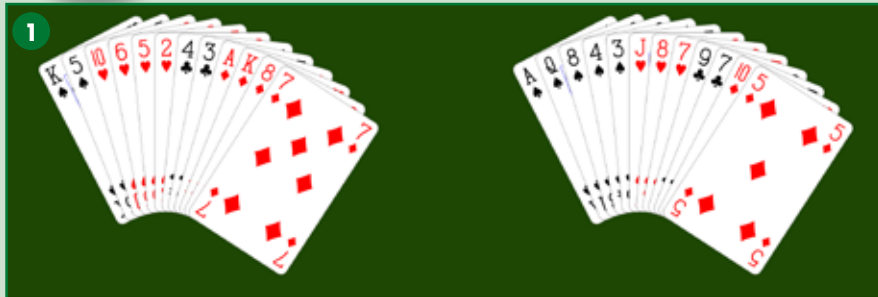

1

			V	N	Ö	S				
1♥	P	1♠	P							
2♦	P	3♥	P							

Väst och Öst har tappat ett kort.  
Kan du se vilket kort som saknas?

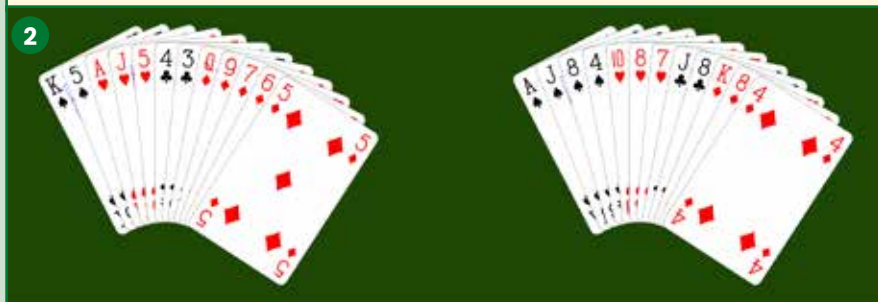

2

			V	N	Ö	S					
1♦	P	1♠	2♣								
2♦	P	2NT	P								
3NT											

Väst och Öst har tappat ett kort.  
Kan du se vilket kort som saknas?



## LITE LAGOM

Här följer tre lagom svåra testspel i lagtävling.

TEXT: TOMMY GULLBERG, HÄGERSTEN

1

	6	5	4	3	2	1	0	0	0	0

SYD	VÄST	NORD	ÖST
1♠	pass	2♥	pass
2NT	pass	4♠	pass
pass	pass		

Öppningsbudet lovade en balanserad hand med 11-13 hp eller en naturlig ruter med 11-16 hp och minst fyra ruter.

Utspel: klöversex enligt 10-12.

Syd begär klöveråtta från bordet och Syd vinner med klöveress. Fortsättningen blir ruter till bordet och sedan trumf mot handen.

Hur tänker du dig motspelet?

## Lite lättare 3

	7	6	5	4	3	2	1	0	0	0

SYD	VÄST	NORD	ÖST
1♥	pass	2♥	pass
4♥	pass	pass	pass

Nu har ni kanske bjudit för högt igen! Kontraktet blev 4♠. Väst spelar ut klöverlju, enligt 10-12-regeln.

Hur vill du spela?

2

	7	6	5	4	3	2	1	0	0	9

SYD	VÄST	NORD	ÖST
1♥	pass	2♥	pass
4♥	pass	pass	pass

Utspel: hjärtersju. Öst sätter i hjärternio på utspelet. Du vinner med tian och trumfar sedan ut med esset.

Hur bör man fortsätta?

3

	9	8	7	6	5	4	3	2	1	0

SYD	VÄST	NORD	ÖST
1NT	1♥	D	pass
pass	2♥	3NT	pass

Utspel: hjärternio, enligt 10-12.

Öst sätter i hjärterknekt på utspelet.

Hur tänker du dig hemgång?



**LITE SVÅRARE** Mer utmanande spelproblem.

TEXT: PO SUNDELIN, STOCKHOLM

Ros och ris och förslag till givar skickas som vanligt till [posundelin@yahoo.se](mailto:posundelin@yahoo.se).

Väst är alltid spelförare.

**Lite svårare 1**

Göran Broström hade hittat följande i en gammal *Bridge World* (amerikansk rekommendabel bridgetidning).

♠ 10	♠ D 7 6 5 4 2	♠ E K kn 9 3
♥ E 7	♥ kn 10 9	♥ D 6 5
♦ E K kn 10 8 7 3	♦ —	♦ D 4 2
♣ E kn 5	♣ D 10 7 4	♣ 8 6

♠ N  
 ♥ V     ♠ Ö  
 ♦ S  
 ♣ S

♠ 8	♠ K 8 4 3 2
♥ 9 6 5	♥ K 8 4 3 2
♦ K 9 3 2	♦ 9 6 5
♣ K 9 3 2	♣ K 9 3 2

Man har tagit sig till 6♦ efter Östs 1♠ och får hjärterknekt i utspel till dam och Syds kung. På trumfess sakar tyvärr Nord klöver. Spelföraren fortsatte med E-K i spader, men när Syd stal kungen kunde kontraktet inte längre klaras.

**Fanns det något bättre spelsätt?**

**Lite svårare 2**

♠ E K 9 7 5	♠ D 4 3 2
♥ K D kn 2	♥ E 3
♦ 5	♦ 8 7 3 2
♣ kn 5 4	♣ E 7 6

♠ N  
 ♥ V     ♠ Ö  
 ♦ S  
 ♣ S

Nord öppnade med 3♦ som inte hindrade er från att bjuda 6♠. Utspelet ruter-kung vann Syd med esset för att fortsätta med ruter som du stjal för att spela trumf till damen. Nord sakar tyvärr en ruter. Du hade förstås hoppats på 2-2 i trumf, eller möjligen singel hos Nord, för att förhoppningsvis kunna stjåla två klöver på bordet efter att ha inkasserat hjärtern.

**Är det dags att ge upp eller finns det kanske fortfarande en chans?**

**Lite svårare 3**

♠ E 10 2	♠ D 6 5
♥ E kn 8 7	♥ K D 10 9 6 4
♦ K 8	♦ 4
♣ K kn 4 2	♣ E 5 3

♠ N  
 ♥ V     ♠ Ö  
 ♦ S  
 ♣ S

Tim Bourke, australisk problemmakare presenterade detta problem. Väst, efter sangöppning och överföring till 4♥, beklagade sin som han beskrev det "kolossala otur" efter följande.

Han fick trumfutspelet, trumfadede ut med en andra hjärter till bordet, spelade ruter till kungen som Nord vann för att fortsätta med ruter till stöld på bordet. Klöver kung, ess och hacka till knekten kunde Nord med D-10-8-6 vinna och slå ifrån sig med ännu en klöver till stöld. Trumf till handen och spader till dam togs av kungen och spadervända till tian och knekten fullbordade misslyckandet.

**Javisst hade han otur, eller hur?**

**Lite svårare 4**

♠ K kn 3	♠ E 6 5
♥ K 10 3	♥ D 6 5
♦ E D 7 6 5 2	♦ K kn 4 3
♣ 8	♣ E kn 6

♠ N  
 ♥ V     ♠ Ö  
 ♦ S  
 ♣ S

Efter några slaminbiter hamnade Väst i 5♦, fick klöverkung i utspel, vann esset, trumfadede ut och slog misslyckade maskar efter spaderdam och hjärterknekt.

**Hade du klarat dig bättre?**

**LITE KLURIGARE**

Det gäller att vara rejält klurig för att klara denna giv.



TEXT: MAX ÖDLUND, ÅKERSBERGA

♠ D	♠ E 7 2
	♥ E kn 8 4
	♦ K 5
	♣ E 10 5 2

♠ N  
 ♥ V     ♠ Ö  
 ♦ S  
 ♣ S

♠ K 10 4
♥ K D 9 7 2
♦ E 7
♣ K 9 3

Här gäller det 6♥ med spaderdam i utspel. Hjärtern sitter snällt.

**Hittar du en vettig spelplan?**

Bra – men det finns en ännu bättre!



Bridge många dagar på raken kan få den bäste att slumra till. Vad drömmer "Pocken" under sin powernap?

Den fyndigaste pratbubblan vinner priset. Förslag till pratbubbla vill redaktionen ha senast **15 januari** till adressen Bridgeförlaget, Hansens väg 10, 775 70 Krylbo eller till e-postadressen [bridge@svenskbridge.se](mailto:bridge@svenskbridge.se).

Namn: .....

Adress: .....

Postadress: .....

**Nu uppvärderar vi våra händer.**



FOTO: KALLE PROROK

Här var det bryderier på hög nivå! Är spelarna verkligen på samma våglängd – och vad sägs?

Anders Landmark författade vinnarbubblan: *Nu uppvärderar vi våra händer*. Grattis! Pris kommer till Luleå.

## Lösning – Lite lättare 1

**Väst:** 10 hp är inte tillräckligt för att öppna budgivningen, så Väst behöver några hp ytterligare och det sällar bort hjärterre som det saknade kortet. Är det då hjärterdamen eller -esset som bör komplettera handen?

För att få svaret måste vi gå till den tredje budronden. Där passar Väst på Östs invit. Det är något som passar in på hjärterdam, eftersom handen då klassificeras som en minimiöppning och därmed accepteras inte inviten. Med hjärteress får Väst 14 hp och då nappar Väst – och satsar på utgång, 4♥. Hjärterdam är alltså Västs saknade kort.

**Öst:** För att orka med en utgångsinvit måste Öst ha starkare kort än nuvarande 7 hp, så klövertvå är inte det saknade kortet. Med någon av kungarna får Öst 10 hp och då är inviten mer motiverad.

Vilken kung är det då Öst saknar? Ger vi Öst hjärterkung hade inte Öst bjudit 1♠ i första budronden. Varför? Jo, för med fyra hjärter hade Öst istället stöttat hjärtern – i så fall med 3♥. Därmed är det klöverkung Öst saknar för att budgivningen ska överensstämma.

## Lösning – Lite lättare 2

**Väst:** Här har Väst öppnat budgivningen, bjudit om ruterfärgen och sedan accepterat en invit till 3NT. Det rimmar dåligt med bara 10 hp och fem kort i ruter.

Öst har lovat ca 11 hp och för att acceptera sanginviten behöver Väst åtminstone 14 hp. Därmed är det ruteress Väst saknar.

**Öst:** I första budronden visar Öst fyra spader och minst 6 hp, så inget konstigt så långt (förutom att handen bara innehåller tolv kort).

Men efter Syds klöverinkliv behöver Öst kunna stoppa klövern för att föreslå sang. Då är kn-8 inte tillräckligt.

Inte heller ytterligare en klöverhacka duger som håll, så klöverfem kan därför inte vara det kort Öst saknar.

Är det klöverdam eller -ess Öst saknar?

Skulle Öst få sig klöveress tilldelad blir handen tillräckligt stark för ett hopp till 3NT; någon invit behövs då inte. Klöverdam är alltså det kort Öst saknar.

## Lösning – Lite lättare 3

Lösningen är att spela på s k korsstöld. Du tar utspelet med bordets klöveress och avstår från att dra ut trumfen. Istället spelas hjärter till esset. Fortsättningen blir att du stjälar en hjärter på bordet och en klöver på handen. När du stulit handens alla hjärter och bordets alla klöver får motspelarna tre stick i ruter.

Hela given var denna:

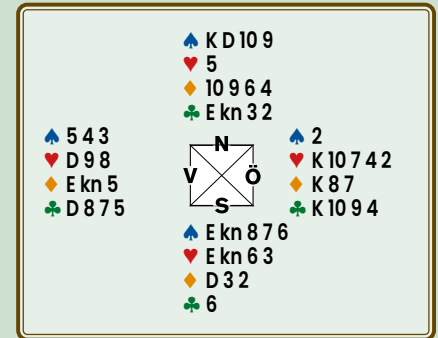

Börjar du med att dra ut trumfen räcker inte sticken till – och du kommer att gå en straff.

Lägg gärna upp given på ett bord och pröva dig fram.

## Lösning – Lite lagom 1

Hela given:

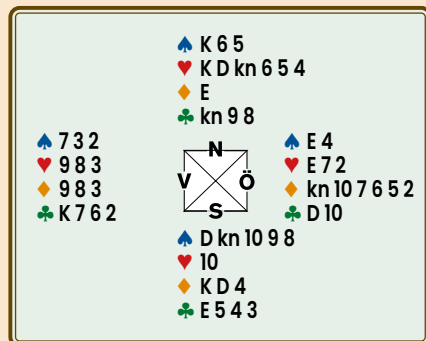

Upp med trumfess (Syd får inte komma in till ruterstocken) och fortsatt med klöver. Är din partner på hugget och sticker klöverdam och ger dig en stöld, blir det bet i kontraktet.

Du kan hjälpa partnern på traven genom att sätta i klöverdam i första stick! När du sedan returnerar tian, torde han fatta galoppen.

Vän av ordning påpekar med rätta att Öst, om han hade tre klöver, returnerat den längst från exempelvis D-10-x. Men

din partner är alldeles säkert tacksam för att du inte testat honom.

## Lösning – Lite lagom 2

Tja, satsar man på övertrick (d v s klövern 3-3) kan man ta ut handens klöverhonnörer och kila in till bordet och stöldresa klövern.

Tänker man sig att maximera hemgångschansen, ska man också ta ut handens klöverhonnörer.

Hela given:

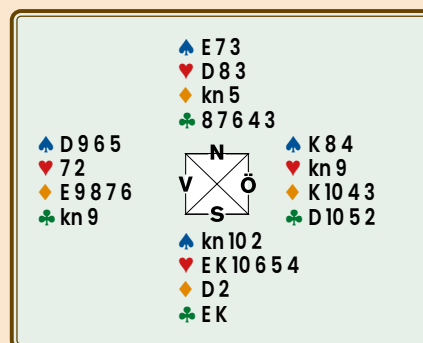

Därefter slår man bäst ifrån sig med ru-

ter och motspelarna tar två ruterstick. Motspelarna har sedan inte råd att spela klöver, bordets femte klöver kan då godspelas. Ej heller duger det att spela spader, eftersom den färgen normalt då ger ett extra stick. Dubbelrenonsvänder direkt hemgång.

## Lösning – Lite lagom 3

Hela given:

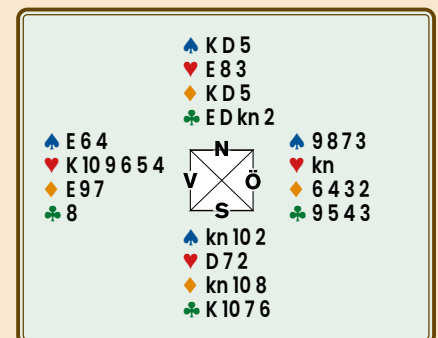

Tar du sticket, kommer får Väst senare tillfälle att ingripa med ett av sina ess och slå bort det sista hjärterhålet. När du senare driver ut det andra esset tar Väst

## Lösning – Lite klurigare

Utspelet vinn på handen. Efter uttrufning följer två mål ruter, klöveress och klöver till nian.

Om nian står har Syd 12 stick. Om Väst har honnör andra i klöver från början är han inpetad. Om han har tre-kortsklöver bryter färgen.

Så säg att han var född med D-kn-x-x. Läget blir då så här:

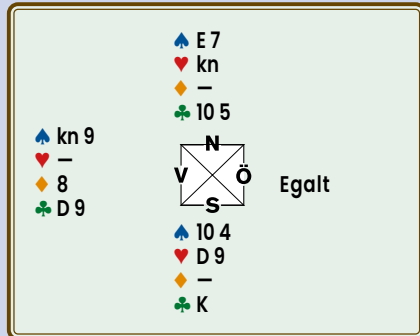

Väst måste spela sig fri med klövervända. Men då följer trumfen i botten, och han får se sig klämd i de svarta färgerna.

straffen i hjärter.

Låt i stället Öst få för hjärterknekt! Så länge som hjärtern sitter 6-1, vilket budgivningningen tyder på, kommer man senare att hinna driva ut Västs båda ess utan att motspelarna tar straffen i hjärter.

Går det förresten att straffa utgången?

Prova Jan Wohllins regel att spela ut högsta kortet i längsta färgen! Då försvinner Östs blockerande knekt, varför Väst hinner godspela och ta beten i hjärter.



## Lösning – Lite svårare 1

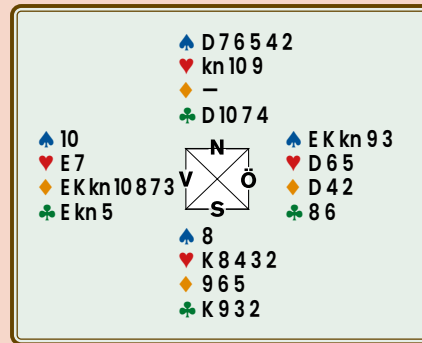

Spadermasken hade denna gång gått bra, men en något säkrare metod (så länge inte Syd kan stjäla esset) hade varit att spela spader till esset och fortsätta med knekt eller nia som man sakar sin hjärter på. Om Syd skulle lägga damen stjäls man, trumfar ut och sakar två förlorare på höga spader. Om Syd stjäls, stjäls man över, trumfar ut med damen, sakar sin hjärter på spaderkung och ger bort en klöver.

## Lösning – Lite svårare 2

Jovisst finns det chanser. Eller rättare sagt en chans, nämligen om Syd har exakt fördelningen 4-4-2-3.

Och då spelar vi så här:

Ta ut klöveress först. Spela hjärtern med klöversakning. Stjäls klöver, spela spader med täckning av Syds kort. Stjäls klöver och vinn de två sista sticken med spadergaffeln.

Kom ihåg att ta ut klöveress tidigt och att stjäla en klöver innan du spelar den andra spadern, annars behöver du använda en ruterstöld för att komma in på handen, varvid Syd hinner kasta en klöver och kan stjäla över din sista.

Given vi önskade var:

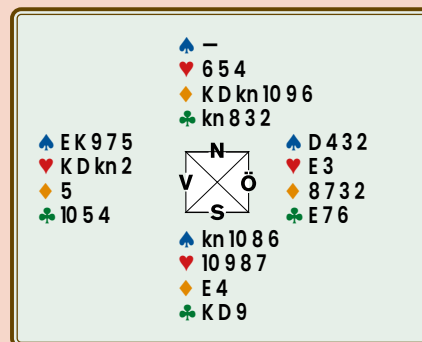

## Lösning – Lite svårare 3

Vår sympati för Västs otur grumlas något av att det fanns ett hundra procentigt sätt att ta tio stick: Efter uttrufning tar

du ut två höga klöver och spelar ruter till kungen. När Nord vinner och fortsätter med ruter sakar du bordets klöverhacka. Oavsett vem som kommer in eller vad vederbörande vänder med är hemgången säker. På Nord's klöver sakar man spader från bordet och får för knekten nu eller senare, spader innebär högst en förlorare där. Alla vänder från Syd är också favör hur det än sitter.

Man undrar om spelföraren klarat sig utan ruterkung.

Hela given:

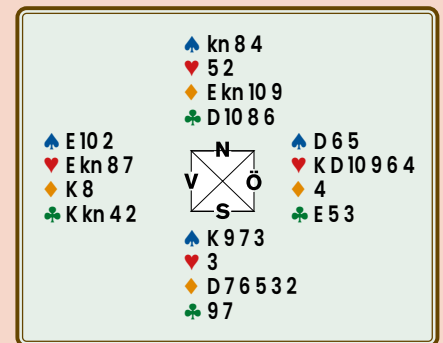

## Lösning – Lite svårare 4

Självklart hade du vunnit klöveress, stulit en klöver högt, trumfat ut och sakat en spader på klöverknekt. Om mot förmodan Syd skulle ha damen i klöver tvingas du gissa högfärgerna på bästa sätt, annars kan du invänta den framtvungna favörvändan från Nord.

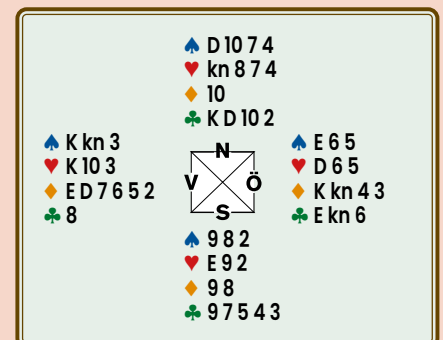

Med öppna kort fanns det förstås flera sätt, men med det angivna slipper vi kika.



## JSM-lag tillbaka – och i ny skrud



Tio lag deltog i JSM-lag som tack vare ett fint initiativ av Ivar Lichtenstein och Andreas Abragi kunde arrangeras för första gången sedan 2017.

TEXT: JULIA BORG & TOBIAS BERN, LINKÖPING FOTO: PANG VENTURA, KARLBO

Efter ett antal år på hyllan på lågt deltagarantal var det nu dags att återuppliva JSM-lag igen. Av årets startfält var det endast några få som tidigare hade spelat denna tävling. Med alla hungriga debutanter stod det redan innan klart att det denna tävling inte skulle bli ett sömnpiller. Den skulle rivstartas igång med den finaste bakblåsarbridgen av de alla – Juniorbridge.

Med hungriga debutanter i baktanke började tävlingen givetvis med pizzakväll. För den som inte vet gäller det att vara redo när maten dyker upp. Att fylla i deklARATIONER eller diskutera sängförsvar och dylika onödigheter kan vara kostsamt när man sen ska hitta en bit. Tursamt (?) fanns det även laddat med godis och viktiga förnödenheter som kunde täcka upp hela helgen.

Storslammar kan ibland vara juniorers akilleshäla. För att förtydliga är det inte så att de missas, de bjuds snarare lite för ofta. Följande bricka från kvalet kunde ändå bjudas med kontroll i vårt starka klöversystem.



Överlägsna i JSM-lag. Fr v. Tobias Bern, Julia Borg, Sara Boo och Leah Erikson.

<sup>1</sup>17+. <sup>2</sup>7+ spader, minst semisolid färg. <sup>3</sup> Kontrollbud. <sup>4</sup> Essfråga. <sup>5</sup> Två ess med trumfdam. <sup>6</sup> Alla ess finns.

När Tobbe kunde bjuda 5NT och konstatera att alla essen fanns, resonerade Julia att med en extra spader och ruterung skulle storslam nog ordna sig.

Ytterligare ett par i fältet hittade att bjuda storslam, så det blev naturligtvis en likabricka i vår match.

### Spännande spelupplägg

Spelformatet var utformat att efterlikna de internationella mästerskapen med ett gruppspel och ett slutspel. Med tio lag på startlinjen innebar det grundspel, där alla mötte alla, och de fyra främst placerade lagen gick vidare till semifinal. För att krydda upp det lite extra hade man även infört 100% carry-over från kvalet till slutspelet. Det innebar att resultatet från kvalet hängde med i semifinalen och kunde vara till stor fördel.

På följande bricka från semifinalen blev Tobbe upplurad på läktaren:

♠ 7	♥ K 6 4 3	♦ kn 9 6 5	♣ kn 9 6 3
♠ EKDkn8543	♥ 8 7	♦ K	♣ 5 2
♠ 10 6 2	♥ E D 10	♦ E D 7 4	♣ E K 10
♠ 9	♥ kn 9 5 2	♦ 10 8 3 2	♣ D 8 7 4
<b>SYD</b>	<b>VÄST</b>	<b>NORD</b>	<b>ÖST</b>
pass	Julia	pass	Tobias
pass	3♥ <sup>2</sup>	pass	1♣ <sup>1</sup>
pass	4NT <sup>4</sup>	pass	4♦ <sup>3</sup>
pass	5NT <sup>6</sup>	pass	5♠ <sup>5</sup>
pass	7NT	pass	7♠
pass		pass	pass

♠ E 9 4	♥ 8	♦ E 10 4	♣ E 9 7 5 3 2
♠ K 10 8 5	♥ 6 5	♦ K 6 3 2	♣ K D 10
♠ kn 7 2	♥ EK 9 7 4 2	♦ kn 7	♣ 8 6
<b>SYD</b>	<b>VÄST</b>	<b>NORD</b>	<b>ÖST</b>
pass	Julia	1♣	pass
1♥	pass	2♣	pass
2♥	pass	pass	pass

Utspellet var rutertre och när spelföraren la lågt fick Tobbe problem redan i stick ett men valde att spela ruternio. Spelföraren vann med knekten och spelade nu klöver till ess och en hjärter från bordet. I tron att spelföraren hade kungen sjätte eller sjunde i hjärter och planerade att spela till kungen lade Tobbe lågt. Något förvånad fick spelföraren vara stor på



Silver till Erik Wiberg, Matteo Nordqvist, Markus Bertheau och Hakim Larhnimi.

Brons till Jakob Johansson, Per Wedman, Harry Hjort Warlenius och Filip Asplund Sivelind

T h vinnarna av första upplagan av **Bananbäraren Cup**. Fr v. Bröderna Olof och Ivar Lichtenstein, Andreas Abragi, Vincent Ventura och sponsorn Lars Nilsson.

hjärteråtta och kunde till slut summera elva stick och +200 på brickan.

I finalen, som sändes på BBO, kunde sedan åskådarna bevittna hårt bjudna slammar och en och annan spärr som inte alltid bestod av en solid färg. Ett verktyg som även kom till användning var en svag sang på följande bricka:

♠ K 7 5 2	♠ kn 9 6		
♥ 5	♥ 6 4 3		
♦ E 8 6	♦ K 7 5 4		
♣ K 10 8 7 2	♣ kn 9 6		
♠ E 10 8 4 3	♠ D		
♥ K 10	♥ E D kn 9 8 7 2		
♦ 10 3 2	♦ D kn 9		
♣ D 4 3	♣ E 5		
<b>SYD</b>	<b>VÄST</b>	<b>NORD</b>	<b>ÖST</b>
	Julia		Tobias
	1NT*	pass	2♣*
2♥	pass	pass	pass

Julia öppnade med 1NT, 10-13 hp men 9 hp och en femkortsfärg duger för en junior. Tobbe valde att sprida lite dimma genom att högfärgsfråga med 2♣. Syd fick nu problem med att visa sin starka hand och utgången i hjärter missades.

Initiativtagare till tävlingen var Ivar Lichtenstein och Andreas Abragi. En stor eloge för deras arbete! Tack även till TL, Johnny Östberg, och Lars Nilsson för sin sponsring i Bananbären Cup. Tack även till Café Storslam för god mat och BK S:t Erik för utlåning av lokaler.

## Riksläger



61 juniorer, varav 20 norska, fick både mycket bus och godis på Rikslägret som hölls i Örebro under Alla helgons helgen.

## Junior-VM 2025 – som jag minns det (2)



Vägen till JVM-guldet var en berg-och-dalbana. Ett tag var U26-laget helt ute ur turneringen. I detta nummer följer vi laget i slutspelet.

TEXT: ERIK FRYKLUND, LINKÖPING FOTO: WBF & PRIVAT

U26 hade vi Castor Mann, Erik Hansson, Alexander Sandin, Sanna Clementsson, Ivar Lichtenstein och Andreas Abragi. Som ledare, Olaus Olsson som överledare, Erik Fryklund, som kapten och som coach Mikael "Micke" Rimstedt. Dessutom hade vi med oss Sannas familj, dottern Celine, cirka fem månader och barnvakt, Fredrik Nyström.

I septembernumret går det att läsa hur Sverige slutade sexa i kvalet, efter det att alla mött alla över åtta brickor. Det betydde att vi var vidare. Polen hade valt oss som motståndare i kvartsfinalen.

### Kvartsfinal mot Polen

Dagen började som brukligt ute i hotellets trädgård med en rykande färsk cappuccino. Vi alla var mycket nöjda, men den gode Alexander Sandin som knappt är vid medvetande före spelstart hade synpunkter. Hans dag börjar tidigast när en kopp kaffe kickat in i kroppen. Just den här dagen hade vi råkat beställa en extra kopp kaffe, oturligt nog, en cappuccino. Alex, som hade för vana att ta en överbliven kopp, tog inte ont anande cappuccinon och skrek rakt ut: *Vad är det här!?*

Cappuccino verkar inte ha kommit till Norrland än. Och inte kommer det att göra det heller, om unge herr Sandin får bestämma.

Under frukosten gick spelarna igenom motståndarnas deklARATIONER. Micke var givetvis med och hjälpte till. Polackerna spelade med en 2♦-öppning som visar trefärgshand med kort ruter, enligt polsk standard. Micke gav ett förslag på försvar som han trodde sig spela med sin tvillingbror, Ola. Det visade sig dock att Micke inte var helt påläst. Även coachen har sina fläckar.

Första setet var en jämn historia. Vi fick framförallt ett tidigt tecken på att



Alexander Sandin höjer VM-bucklan efter segern i U26-klassen. Övriga fr v. Castor Mann, Erik Hansson, Sanna Clementsson med Celine i famnen, Mikael Rimstedt (coach), Ivar Lichtenstein och Erik Fryklund (kapten).

polackerna skulle vara en mycket svår motståndare.

Det andra bordet:

♠ 8763	♠ 5	♠ EK 42
♥ 53	♥ ED 9764	♥ kn 10 2
♦ 8543	♦ ED kn	♦ 976
♣ KD5	♣ kn 96	♣ E 107

SYD	VÄST	NORD	ÖST
Bazyluk	Alex	Båk	Sanna
pass	1♥*	2♥	1♣*
pass	pass	D	2♠
pass	pass		pass

Sannas 1♣ visade balans eller klöver. Alex 1♥ visade minst fyra spader. Båk klev in med naturliga 2♥. Sannas 2♠ visade fyra spader och en minimal öppningshand. Båk upplysningsdubblade och Bazyluk, med sin täta spaderfärg straffpassade. Bazyluk spelade ut trumf

I slutna rummet bjöd sig Erik och Castor till 4♥ som gick en bet från taket.

och stackars Sanna fick bara ihop fem stick; tre straff och -800.

Imponerande av polackerna!

Vi kom igen lite på näst sista given, när Bąk-Bazyłuk bjöd en hopplös slam med bet.

Efter första set låg vi under med 9 imp.

Därefter blev det åtta minuters promenad i värmen, tillbaka till hotellet för lunch. Castor och Erik skulle vila på maten, så de tog en rejäl italiensk trerätters lunch. Micke och jag blev något överraskade av den polska laguppställningen. De fortsatte med samma uppställning – och hade än så länge inte använt sig av den spelare som vi trodde var deras bästa, Maciej Kędzierski.

Sanna och Alex fick fortsätta mot Bąk-Bazyłuk och Andreas och Ivar ställdes mot Kopka-Cichy. Det blev ett set som visade sig bli en rejäl sluggerfest med många imp som bytte ägare.

ca 8-12 hp. Därför tog Andreas en ”råka-ka” på 3NT.

♠ E	♠ 952	♠ KDkn843
♥ E63	♥ 954	♥ D72
♦ K96	♦ Ekn1085	♦ D4
♣ 976542	♣ ED	♣ K8

<b>SYD</b> Kopka	<b>VÄST</b> Ivar	<b>NORD</b> Cichy	<b>ÖST</b> Andreas
pass	1NT	pass	1♠
pass	pass	pass	3NT

Cichy spelade ut ruterknekt, antingen högsta från sekvens eller ett högre kort.

Ivar vann utspelet med bordets ruter-dam. Spader till handens ess och en klöver mot bordets kung följde. Ivar visste att Nord i princip var prickad med klöveress för att få ihop till sitt öppningsbud. Jämn hemgång innebär 10 imp när Bazyłuk-Bąk nöjde sig med 2♠ vid det andra bordet.

Vi vann setet med 12 imp och ledde totalt med 3 imp halvvägs in i matchen.

I det tredje setet klev Alex och Sanna av. Vi hade möjlighet att välja motståndare, men ingen av de våra hade några starka preferenser utan vi valde att sätta Ivar och Andreas mot Bąk-Bazyłuk medan Castor och Erik fick ta sig an Madej-Kędzierski, som för första gången klev in i matchen.

Det tredje setet blev inte alls som vi hade tänkt oss. Polackerna spelade återigen mycket väl och vi hade några tveksamma avgöranden. Siffrorna skrevs till 0-36 och totalt underläge med 33 imp inför det sista setet.

Läget var ansträngt och vi hade mycket att ta igen. Vid ett eventuellt oavgjort resultat skulle vi förlora p g a att vi var sämre rankade från kvalet. Sanna hade som bekant med sig familjen och exakt hur avgörande det var, går nog inte att undervärdera. Sannas man, världsstjärnan Fredrik Nyström (bilden), berättade lugnt och sansat om hur han har upplevt den här typen av matcher. Fredriks budskap var enkelt: förstör inte om lagkam-



raterna har ett jätteset. Spela inte hjälte, utan spela den vanliga aggressiva bridge som de redan ägnar sig åt.

I fjärde och sista set vilade Andreas och Ivar. Polackerna hade rätt att välja motståndare och Sanna och Alex fick möta Madej-Kędzierski medan Castor och Erik fick ta sig an Bąk-Bazyłuk.

Vi började bra med 13 imp in på bricka två. Erik fick ett litet fördelaktigt utspel och la alla 13 kort i rätt ordning för nio stick. Vid det andra bordet fick Kędzierski ett mindre fördelaktigt utspel och gick två bet.

Därefter följde fyra mindre spel, som kostade oss 5 imp. Vi var nu i underläge med 25 imp. Tyvärr hade Erik och Castor ett motspel mot 4♥ som jag hoppas att de har glömt. Det kostade 12 imp och nu var underläget 37 imp. Fyra brickor följde och vi vann 1 imp.

Med bara tre brickor kvar hade vi ett underläge på 36 imp. I det här skedet hade jag givit upp, tagit Marek Markowski i hand och gratulerat. Jag tror inte på jultomten, vilket var ungefär det mirakel som hade behövts. -36 imp och de sista tre givarna skulle spelas.

♠ ED2	♠ 543	♠ K10
♥ Ekn10	♥ 32	♥ KD9654
♦ 84	♦ Dkn5	♦ E1093
♣ EDkn74	♣ K9865	♣ 2

<b>SYD</b> Alex	<b>VÄST</b> Bąk	<b>NORD</b> Sanna	<b>ÖST</b> Bazyłuk
1♦	1♥	pass	pass
pass	3NT	pass	pass
D	pass	pass	pass

Öppet rum:

Efter en lång budgivning visste Castor att Erik hade 2-6-4-1 med spaderkung, kung-dam i hjärter och ruteress.

Castor sa själv i efterhand att han hade Fredriks ord ringande i öronen och bjöd 6♥. Med den elaka motsitsen gick det inte ta fler än tolv stick i kontraktet. Jämn hemgång.

Slutet rum:

Exakt vad den polska budgivningen i slutet rum betydde minns jag inte. Vi kan anta att Kędzierski hade ungefär samma beslutsunderlag som Castor, men valde att bjuda 7♥.

♠ 104	♠ 62	♠ Kkn973
♥ EKD1093	♥ kn642	♥ 75
♦ K8	♦ kn763	♦ 954
♣ 953	♣ Dkn6	♣ E87

<b>SYD</b> Alex	<b>VÄST</b> Bąk	<b>NORD</b> Sanna	<b>ÖST</b> Bazyłuk
1♦	1♥	pass	pass
pass	3NT	pass	pass
D	pass	pass	pass

I det öppna rummet spelade Ivar som Väst 3♥ och gick två straff.

Budgivningen vid det andra bordet:

<b>SYD</b> Alex	<b>VÄST</b> Bąk	<b>NORD</b> Sanna	<b>ÖST</b> Bazyłuk
1♦	1♥	pass	pass
pass	3NT	pass	pass
D	pass	pass	pass

Bąk tog en chans på 3NT efter det att Bazyłuk upplysningsdubblat Sannas enkelhöjning. Efter två pass och singel i hjärter hade Alex fått nog och dubblade. När hjärterfärgen satt illa gick Bąk fyra straff för 800. 12 imp till de blågula.

Vi vann ytterligare en slamsving när Andreas och Ivar bjöd kontrollerat till 6♦, medan polackerna stannade i 5♦ efter en mindre lyckad ostörd budgivning.

Vi fick även se prov på Andreas medfödda aggressivitet. På nästa bricka tyckte Andreas att hans hand såg bra ut för sangspel med sin långa fina spaderfärg och ingen kortfärg, när Ivars 1NT visade

Med endast tolv stick tillgängliga gick kontraktet en straff. 17 imp till oss. Underläge med 19 imp. Två brickor kvar.

♠ 10 8 6 3 2	♠ D kn 5
♥ KD 4	♥ 10 7 3
♦ 9 7 3	♦ KD 5
♣ K 3	♣ kn 8 4 2
♠ K 4	♠ E 9 7
♥ kn 6 5 2	♥ E 9 8
♦ kn 10 8 4	♥ E 6 2
♣ E 10 5	♣ D 9 7 6

Alex och Sanna stannade i 2♠ som gick hem precis.

Det andra bordet:

SYD	VÄST	NORD	ÖST
Bazyluk	Castor	Båk	Erik
1NT	pass	2♣*	pass
2♦*	pass	3NT	pass
pass	pass		

Enligt säkra källor, en typisk polsk budgivning. Bazyluks 1NT visade 15-17 och en jämn hand. Båk valde att högfärgsfråga och bara spela med spader som trumf om Bazyluk hade fyra av den varan. När Bazyluk förnekade högfärg kastade Båk in utgång. Båda spelarna överbjöd sina händer och 3NT var ett alldeles hopplost kontrakt, som gick tre straff. 6 imp till Sverige. Bara en giv kvar att spela och underläge med 13 imp.

♠ K 2	♠ kn 7
♥ K 9 8 6 3 2	♥ kn
♦ E kn 7	♥ KD 10 9 8 5 2
♣ 10 4	♦ kn 8 7
♠ E 9 8 3	♠ D 10 6 5 4
♥ D 10	♥ E 7 5 4
♦ 3	♦ 6 4
♣ EKD 6 3 2	♣ 9 5

Öppet rum:

SYD	VÄST	NORD	ÖST
Bazyluk	Castor	Båk	Erik
2♥	1♣*	1♥	2♣*
pass	2♠	3♥	pass
pass	D	pass	4♣
pass	pass	pass	

Castors 1♣ visade antingen 12-14 balans eller naturligt med klöver. Eriks 2♣ visade minst fem ruter. Castors 2♠ visade klöver och spader och dubblingen visade extra styrka. Erik prefererade till 4♣, som blev slutbud. Båk spelade ut hjärter till Syds ess. Bazyluk vände i trumf. Castor vann trumfvändan på handen och spelade ruter mot bordet. Nu kunde polackerna inte hindra Castor från att ta elva stick i kontraktet, ett övertrick för +150.

Slutet rum:

SYD	VÄST	NORD	ÖST
Alex	Kędziński	Sanna	Madej
3♥	1♣*	1♥	2♣*
pass	pass	4♥	pass

Kędziński 1♣ kunde vara 12-14 balans, naturligt med klöver som längsta färg eller en stark hand med minst 18 hp oavsett fördelning. Madejs 2♣ visade ruter och Alex spärrade med 3♥, som inte visar totala busskvitton i zonen. Sanna häktade på den fjärde.

Madej spelade ut spaderknekt och Kędziński fick bestämma sig. Hade Madej spelat ut en singel eller från tvåkortsfärg? Kędziński spelade på att det var singel och inkasserade spaderess och spelade en spader till ... Sannas kung. Sanna kunde nu dra ut trumfen och inkassera elva stick. Det betydde +650 och 13 imp. För ... oavgjort och förlust.

## Sverige-Polen, 118-118

Vi var givetvis besvikna efter att slitit en hel dag och åka ut på det här sättet. Efter det att vi hade andats något kom vi fram till att det fanns en giv, där vi hade en möjlig protest. Jag tog med mig Sanna och Alex för att hitta en tävlingsledare. Efter att ha irrat runt en aning, spellokalen hade många skrymslen och vrår likt ett gammalt bäverbo, hittade vi till slut rätt och fick prata med holländske tävlingsledaren Marc van Bijsterveldt. Vi förklarade vad som hade hänt och Marc skulle konferera med sina kollegor, vilket de klokt nog alltid gör.

Vår protest handlade om hur Kędziński och Madej fyllt i sitt deklaratonskort. Hela domslutet handlade om huruvida Sanna hade gjort tillräckligt för att försöka sätta sig in i polackernas öppningsbud eller inte. De spelade med olika

öppningsbud beroende på om de var i första eller andra hand respektive tredje och fjärde hand. Jag skickade därefter iväg laget att äta middag, men stannade själv kvar vid spellokalen. För att meddela mig hemåt ringde jag upp "Morsan", Carina Wademark, och meddelade vad som pågick.

Efter en stund, som kändes som en evighet, kom Marc ut och meddelade sitt domslut. Han menade att den polska deklARATIONEN var dålig, men den utredning som gjorts inte resulterade i något för oss. Jag vet att det är helt hopplöst att argumentera i den här situationen. Marc berättade att vi hade 30 minuter på oss om vi ville överklaga. Jag gick långsamt ner för backen mot hotellet, ringde Micke och berättade om utfallet. Jag var besviken, framförallt på mig själv. Hur kunde jag som gått igenom motståndarnas deklARATIONER två gånger ha missat att de spelade olika öppningsbud? Jag var mycket, mycket, besviken på mig själv. Vad jag inte visste, var att det här bara var början ...

Micke mötte mig på vägen mot hotellet. Han hade varit måttligt intresserad men förhörde sig med Alex vad vår protest egentligen handlade om. När Micke fick allt förklarat för sig var han inne på att vi måste begära en "review", en granskning om allt gått rätt till. Vi är tvungna att peka på att någonting i proceduren har gått snett. Vi lyckas med viss assistans få tag på tävlingsledarna och de skulle komma till vårt hotell för att gå igenom målet.

Micke och jag gör oss redo för review. Vi vill ha med oss Alex och naturligtvis Sanna. Tävlingsledarna skulle komma inom 20 minuter, men det blev snarare inom 120 minuter. De anländer till slut. Marc har med sig chef-TL di Sacco från Italien och Fotis från Grekland. Marc och vi förklarade vad som har hänt och det hela tar någonstans runt 15 minuter. Därefter ber di Sacco oss att lämna för att överlägga med sina kollegor.

Sanna gick tillbaka till Celine och Fredrik medan Alex, Micke och jag stod på andra sidan av hotellterrassen och väntade. Tiden gick och vi såg di Sacco gå en promenad i parken med telefonen i örat. Vi var överens om att ju längre tid det tog, desto mer talade det för oss. Strax före kl 23, efter en väntan som var enormt jobbig, blev vi kallade och de hade ett resultat. Vi hade fått igenom vår protest. Innan di Sacco avslutat sin

mening visste jag att det var klart. Allt vårt slit var mödan värd. Jag kramade om Micke och Alex. Nu var det äntligen klart, trodde vi.

Dock hade polackerna möjlighet att begära en review av vår review. Tävlingsledarna försökte få kontakt med polackerna och bad Micke och mig att vara anträffbara till dess att de pratat med polackerna.

Jag gick upp på rummet och där stod mat, en carbonara som var allt annat än varm. Jag tvingade i mig lite sallad och lite mat och gick bort till Micke, som stod vid en piazza, en Kalmar-hörna från polackernas hotell. Ryktet hade spritt sig bland alla andra nationer och det var många som hade frågor och synpunkter. Efter midnatt någon gång kom så beslutet. Om det Sanna redogjort för stämde var vi vidare. Det finns nämligen en kamera vid alla bord och där kunde man se förloppet. Men det skulle de titta på först dagen efter. Efter en mycket lång dag var det dags för sänggående och starten för en lång en ritual.

## Semifinal mot Israel

Beskedet från di Sacco kom strax efter kl 8.00. Det filmade materialet stämde överens med Sannas utsago. Vi var i semifinal! Tyvärr gjorde den långa nattmanglingen att Micke och jag inte hann förbereda oss på det sätt vad hade föredragit. Vi fick lita till de förberedelser med system som jag gjort på hemmaplan och hoppas att det skulle vara tillräckligt. Vi hann dock bestämma en sak kvällen före; det var att Ivar och Andreas får sov-morgon om vi skulle spela semifinal.

Micke och jag tog oss ner till frukosten, cirka 08.30 och lägger upp riktlinjerna. Vi bestämmer oss att primärt ha samma upplägg som i kvartsfinalen. Israelerna hade de våra mött mängder av gånger och spelarna hade mycket bättre koll på motståndet än vad Micke och jag hade. Åsiktmaskinen från Älvsjö, Castor, redogjorde naturligtvis för sina synpunkter i ett ordflöde som hade gjort Lennart Hyland avundsjuk.

Det var mitten av juli och vi befann oss i Italien. Vädret började mot slutet av tävlingen bli ohyggligt varmt. Det var väldigt viktigt att få i sig så mycket vätska som möjligt och att försöka hålla oss i skuggan, om det gick.

I första setet hade vi Sanna och Alex mot Khutorsky-Zeitak, medan Castor och Erik ställdes mot Baniri-Loonstein. Det händer inte överdrivet mycket, men

tyvärr vinner israelerna de flesta och stora givarna. Efter första omgången ligger vi 19 imp efter.

I det andra setet händer desto mera. Andreas och Ivar kliver in mot Khutorsky-Zeitak medan Alex och Sanna möter Sliwowicz-Sabbah. Vi börjar de första två med att ta in två delkontraktssvingar och är nere i -9 imp.

Den tredje brickan är intressant:

Syd: ♠ 10 7 3, ♥ 10 9 6 5, ♦ K D 2, ♣ E kn 8  
 Väst: ♠ 9 8 5 4, ♥ K 3 2, ♦ kn 8, ♣ 10 7 5 2  
 Nord: ♠ EK 6 2, ♥ E 8 7, ♦ 7 6 4, ♣ KD 9  
 Öst: ♠ D kn, ♥ D kn 4, ♦ E 10 9 5 3, ♣ 6 4 3

Båda Öst-Väst-paren bjuder sig till 3NT och båda spelförarna får ruter i utspel.

I slutet rum vinner Andreas utspelet med ruterkung och inkasserade esskung i spader och fick bingo.

Vid det andra bordet vann Sabbah utspelet med ruterkung. En liten hjärter från bordet följde och Sanna gick upp med hjärterkung! Sabbah tog esset och spelade mera hjärter till Alex knekt. Ruter till damen följde och Sabbah spelade intet ont anande en tredje hjärter, till Alex dam. En straff. Det var mycket vaket av Sanna att gå i med hjärterkung.

Sanna och Alex hade två olyckliga brickor i rad senare i setet. Det handlade om en missad slam, som israelerna bjöd, samt ett förstäligt felutspel mot en zonutgång. Båda givarna kostade 10 imp var.

I setets sista giv hette den svenske hjälten Ivar Lichtenstein.

Syd: ♠ K 6, ♥ 4 2, ♦ E 10 9 6 4 3, ♣ 10 5 2  
 Väst: ♠ kn 9 3, ♥ KD 10 9, ♦ K kn 5, ♣ E 9 3  
 Nord: ♠ D 10 8 5 2, ♥ kn 7 5 3, ♦ 7, ♣ D kn 8  
 Öst: ♠ E 7 4, ♥ E 8 6, ♦ D 8 2, ♣ K 7 6 4

I det öppna rummet spärröppnade Sliwowicz (Väst) med 3♦ och Sanna (Nord) tog till ett praktiskt 3NT, som avslutade budgivningningen.

Efter ruter i utspel visste Sanna mycket om fördelningen på givnen. Exempelvis

att Öst inte hade K-D-10 i spader, för då hade Öst garanterat spelat ut det och inte sin singelruter. Sanna duckade en klöver och kunde senare ta tio stick i kontraktet.

I det slutna rummet gick budgivningningen annorlunda:

SYD	VÄST	NORD	ÖST
Zeitak	Ivar	Khutorsky	Andreas
	pass	1♣*	1♠
2♠*	pass*	3NT	pass
pass	pass		

Ivar valde att inte spärröppna och Khutorsky kunde öppna med 1♣, minst tvåkortsfärg. Andreas, bjöd sin vana trogen, den här gången 1♠. Zeitaks 2♠ visade en kravhand, klöver eller balans. Ivars pass var uppmuntrande till ett spaderutspel. Khutorskys 3NT kan man säkerligen diskutera, men det var vad han bjöd.

Andreas spelade ut spader två och Khutorsky skulle bestämma sig redan här. Israelen vet att Ivar har K-x eller D-x i spader. Om Andreas har ruteress måste Khutorsky gå upp med spaderess för att blockera färgen, så att svenskar inte kommer åt sina spaderstick. Har Ivar ruteress ska han istället lägga lågt och blockera färgen, åt andra hållet. Efter en tankepaus modell längre gick Khutorsky upp med spaderess. Dock hade Ivar svar på tal – han spelade spaderkung! Khutorsky spelade ruter och Ivar gick upp med ruteress och spelade sin spaderhacka. God natt jord.

Setet vann vi med 21 imp och kunde därmed vända matchen till ledning med 2 imp.

I det tredje setet fick Sanna och Alex vila. Den sistnämnde bokstavig, som gick upp på hotellet och tog en tupplur. Israelerna hade möjlighet att välja motståndare först och valde att spela Baniri-Loonstein mot Castor och Erik medan Sliwowicz-Sabbah fick möta Ivar och Andreas.

Setet är svängigt och många imp är ute och går. Det är inte riktigt det man önskar sig som kapten, utan man går och vankar tämligen nervöst. Castor och Erik bjuder sin vana trogen några hårda utgångar; vissa går bra och andra sämre. På näst sista givnen bjuder de slam

Budgivningningen inleddes med 2♣, 18-19 balans eller olika starkare händer, 2♦ balans eller hjärter. 2♥ visade alla händer

med 18-19 balans.

Nu stod Castor vid ett vägskal. Given:

♠ 9 8 7 6 2 ♥ kn 3 ♦ EK kn 2 ♣ kn 6	♠ ED kn ♥ EK 9 ♦ 7 5 4 ♣ KD 10 2	♠ K 10 4 3 ♥ 10 8 6 ♦ D 10 9 6 3 ♣ 3	
	♠ 5 ♥ D 7 5 4 2 ♦ 8 ♣ E 9 8 7 5 4		
<b>SYD</b> Castor	<b>VÄST</b> Loonstein	<b>NORD</b> Erik	<b>ÖST</b> Baniri
2♦*	pass	2♥*	pass
3♣*	pass	3♦*	pass
3♥*	pass	4♦*	pass
4♠*	pass	4NT*	pass
5♦*	pass	6♣	pass
pass	pass		

Han kunde välja att visa sin hand som en 5-5-hand eller också minst 5-4 i klöver och hjärter. Han valde det senare med 3♣. 3♦ frågade efter kortfärg och 3♥ visade singel i ruter. Det passade Erik utmärkt. 4♦ satte klöver som trumf. Att sedan ta sig till 6♣ var en ren formsak. 12 imp hemåt när israelerna stannade i 4♥ vid andra bordet.

Tyvärr tappade vi 10 imp på sista given och setsiffrorna skrevs till 29-27. 4imps ledning inför sista setet.

Där hade vi möjlighet att välja vilka par vi skulle möta. Vi väntade in israelerna, som valde att spela med Khutorsky-Zeitak samt Loonstein-Baniri. Alex kände att han ville spela mot Baniri och Castor ville inte möta Baniri och då gjorde vi naturligtvis som spelarna ville. Vi tackade Andreas och Ivar för ett gott dagsverke och de vi skulle följa upplösningen via rama, på hotellet.

Det börjar illa, riktigt illa.

♠ K 8 5 4 3 2 ♥ D 10 4 2 ♦ 7 ♣ 4 2	♠ kn 10 ♥ kn 9 8 5 3 ♦ — ♣ KD kn 10 6 3	♠ — ♥ EK 7 ♦ D 9 8 6 3 2 ♣ E 8 7 5
	♠ ED 9 7 6 ♥ 6 ♦ EK kn 10 5 4 ♣ 9	

Öppna rummet:

<b>SYD</b> Loonstein	<b>VÄST</b> Alex	<b>NORD</b> Baniri	<b>ÖST</b> Sanna
1♦	1♠	2♥	pass
2♠	pass	3♣	pass
3♦	pass	3♠	pass
3NT	pass	pass	pass

3NT var givetvis ett helt hopplöst kontrakt och gick två straff.

Det andra bordet:

<b>SYD</b> Castor	<b>VÄST</b> Khutorsky	<b>NORD</b> Erik	<b>ÖST</b> Zeitak
1♦	2♠	2NT	pass
3NT	pass	4♣	D
3♦	pass	3♠	pass
5♦	pass	pass	D
pass	pass	pass	

Det här blev inte särskilt bra, kalaset kostade 1100 och 14 imp ut. Nu undrar säkert många, varför ta upp en jättekatastrof av att par som har spelat bra i flera dagar? Därför att komma tillbaka efter den här given och fortsätta spela aggressiv bra bridge utan att spekulera, kräver en enorm mental styrka.

På de nästkommande sex givarna tar vi tillbaka 3 imp. Sen kommer:

♠ K 9 7 5 3 ♥ 8 7 5 ♦ K 10 9 7 ♣ 5	♠ ED ♥ KD 10 3 2 ♦ D 4 ♣ EK kn 7	♠ kn 10 8 6 ♥ 6 ♦ 8 6 5 3 2 ♣ D 10 9
	♠ 4 2 ♥ E kn 9 4 ♦ E kn ♣ 8 6 4 3 2	

I slutna rummet, som är före det öppna, går budgivningen:

<b>SYD</b> Loonstein	<b>VÄST</b> Alex	<b>NORD</b> Baniri	<b>ÖST</b> Sanna
pass	pass	1♥	pass
2NT*	pass	4♦*	pass
6♥	pass	pass	pass

Syds 2NT visar minst fyra hjärter och maximum för sitt förhandspass. Nord 4♦ visade kortfärg, singel eller renons.

Eftersom det är spel med skärmar över borden ser man endast en av motståndarna. Buden från de två spelarna på andra sidan kommer samtidigt, för att man inte ska kunna utnyttja eventuella

tempovariationer. Efter det att Baniri bjudit 4♦, och att det tar flera sekunder på andra sidan skärmen berättar han för Sanna, sin skärmkamrat, att oavsett vad Loonstein gör på 4♦ kommer Baniri att själv bjuda 6♥. Det är ett sätt att undvika eventuella protester om Baniri bjuder vidare efter en lång tankepaus av Loonstein. Loonstein bjuder 6♥ och Sanna ska spela ut.

Varför bjuder Baniri 4♦ för att senare berätta att han tänker att bjuda slam oavsett?

Sanna räknade ut, att Baniri bara ville skrämja bort Sanna från ett ruterutspel och att alla övriga utspel var han beredd på. Sanna spelade ut ruter och kontraktet gick en straff. Sönderläst!

Vid det andra bordet bjöd sig Erik och Castor till 6♥ på följande sätt:

<b>SYD</b> Castor	<b>VÄST</b> Khutorsky	<b>NORD</b> Erik	<b>ÖST</b> Zeitak
pass	pass	1♥	pass
2♦*	pass	3♣*	pass
3♦*	pass	3♠*	pass
4♦*	pass	4♠*	pass
5♥*	pass	6♥	pass
pass	pass		

2♦ av Castor är en bra höjning med minst fyra trumf. 3♣ och 3♦ visade värden. 4♠ var essfråga med hjärter som trumf. Castor, optimistisk som vanligt, visade två ess och trumfdamen med 5♥ och Erik lyfte in den sjätte.

Jag följde den här given tillsammans med Ivar på hotellet. Ingen av oss kan anklagas för att ha varit helt lugna, men befrielsen när Zeitak spelade ut spaderknekt från sekvens, var mycket stor. Erik hade inga problem att ta tolv stick och vi fick 14 imp för sveda och värk.

Vi var nu i ledning igen! 7 imp att gå på inför de sista sex givarna.

Fyra likabrickor följde innan det var dags för de två sista givarna och om möjligt sätta Mickes och mina nerver ännu mera på prov.

♠ D 7 6 2 ♥ K kn 10 9 2 ♦ 10 ♣ E kn 3	♠ K kn 10 9 3 ♥ D 8 3 ♦ D 4 3 ♣ 10 5	♠ E 8 5 ♥ 6 ♦ kn 9 7 5 ♣ 9 7 6 4 2
	♠ 4 ♥ E 7 5 4 ♦ EK 8 6 2 ♣ KD 8	

Öppna rummet:

SYD	VÄST	NORD	ÖST
Loonstein	Alex	Baniri	Sanna
1♦	1♥	1♠	pass
2♣	pass	2♦	pass
pass	pass		

Loonstien tog ett ganska konservativt beslut att säga pass på 2♦. Korten sitter inte särskilt bra för spelföraren utan Loonstein gick precis hem i 2♦ för 90.

Slutna rummet:

SYD	VÄST	NORD	ÖST
Castor	Khutorsky	Erik	Zeitak
1♦	1♥	D*	pass
2♥*	pass	2♠	pass
3NT	pass	pass	pass

Eriks dubbling visade minst fyra spader. Castors 2♥ var hårt, allmänt krav och ber om ytterligare information. Eriks 2♠ visade en femte spader och Castor tog en ordentlig råkaka på 3NT.

I 3NT fick Castor hjärterknekt ut och kontraktet var i det närmaste omöjligt att gå hem i. Tre straff och 6 imp till Israel.

Vi leder med 1 imp, EN (!), inför sista given.

Sanna och Alex i slutna rummet är redan klara.

♠ ED kn 10 3 2	♠ K 5
♥ D 9	♥ 7 6
♦ D 6	♦ 9 8 4 3 2
♣ E 8 3	♣ kn 10 4 2
♠ 9 7	♠ 8 6 4
♥ K kn 8	♥ E 10 5 4 3 2
♦ K kn 10 7 5	♦ E
♣ D 7 6	♣ K 9 5

Sanna och Alex bötade 650 i 4♠. Nu krävs det en likabricka, för vid oavgjort vinner israelerna eftersom de placerade sig före oss i gruppspelet.

Efter en lång reläsekvens, där Castor frågar ut Erik om hans kortfördelning och styrka hamnar även de i 4♠. Andreas, som vid det här laget har sin telefon fastvuxen i handen, rapporterar att Zeitak spelar ut ... rutertvå!

Erik vinner utspelet på bordet och spelar hjärter, till Västs kung. Khutorsky vänder med trumf till damen och Östs kung. Klöverknekt i vända och Erik har tagit elva stick och en likabricka. Sällan har väl en trött 4♠ med ett övertrick varit skönare att få in.

Vi jämför precis vid trappan till marummet. Efter jämförelsen är det i närmast TV-puckstämning. Israelerna är snabbt framme och gratulerar vilket naturligtvis betyder mycket.

## Sverige-Israel, 93-92

Vi går tillbaka till hotellet för middag. Micke och jag tar en rejält tilltagen kvällspromenad för att varva ner och blicka framåt. I den andra semifinalen har USA2 slagit Italien.

Finalen mot USA börjar en timme tidigare, klockan 09.00 istället för 10.00. Det gör att Micke och jag måste se hur Sanna, Fredrik och Celine vill göra. Det är två set före lunch och två set efter lunch. Vi vill absolut ha Sanna och Alex i sista setet och det är prioritet. Efter viss diskussion kommer vi fram till att Sanna och Alex spelar set 1,2 och 4 enligt grundplanen. Den som är minst nöjd med det här är Alex. Att gå upp och spela klockan 10.00 tycker han inte om, 9.00 ännu mindre. Bananer beställs till den morgontrötta från Östersund.

## VM-final mot USA

Klockan ringer något tidigare än föregående dagar, i övrigt ändrar vi på intet. Frukost i trädgården med en cappuccino. Spelarna ska få vakna och strax därefter få motståndarnas deklamationer i hand.

Vi tar en promenad bort till spellokalen och på vägen pratar vi inte bridge utan försöker slappna av och berätta historier från förr. Det känns avslappnat och vi verkar må väldigt bra. Inför första set har vi alltid haft en gruppsamling med laget för några stärkande ord. Jag minns inte ens själv vad jag sa, antagligen något om lugn och spela som vanligt. Beslutsamheten från de mina var där. Spelarna hade bestämt sig. Den här matchen skulle vi bara vinna.

Första set är en njutning. Allt vi gör blir rätt, allt amerikanerna gör blir fel.

På den första given sätter vi tonen:

♠ KD 7 5 2	♠ kn 9 6	♠ 4 3
♥ D 10 6 2	♥ K 8 5 3	♥ -
♦ 9 6	♦ K kn	♦ ED 8 5 3
♣ 8 4	♣ E kn 5 2	♣ KD 9 7 6 3
	♠ E 10 8	
	♥ E kn 9 7 4	
	♦ 10 7 4 2	
	♣ 10	

Budgivningen vid båda borden:

SYD	VÄST	NORD	ÖST
Xiao	Alex	Jeng	Sanna
		1♦*	2♣
2♦*	pass	3♥	pass
4♥	pass	pass	D
pass	pass	pass	
SYD	VÄST	NORD	ÖST
Castor	Freeman	Erik	Duffie
		1♣*	pass
1♥	1♠	2♥	D
4♥	pass	pass	4♠
D	pass	pass	pass

Jengs 1♦ är enligt precision, jämn hand eller ruter. Xiaos 2♦ visar minst fem hjärter. Jengs 3♥ är en höjning. Xiao bjuder 4♥ och Sanna dubblar, lite aggressivt. 4♥ går två straff och 300 in.

Den amerikanska budgivningen vid det andra bordet lämnar nog något övrigt att önska. Eriks 1♣ visade minst två klöver. Freemans 1♠ är väldigt aggressivt och Duffie, som inte klev in första gången, hade ett rejält problem. Han bjöd 4♠ som Castor dubblade. Amerikanerna lyckades bättre i spelet än budgivningen, 4♠ dubbelt gick en straff, men det gav 9 imp hem till Sverige.

En av alla vinstbrickor får Erik och Castor in på en systemvinst:

♠ ED 10	♠ 9 7 6		
♥ EK D 5 4 3	♥ 8 6 2		
♦ EK 3	♦ 6 4 2		
♣ 2	♣ kn 10 6 3		
♠ K 8 3	♠ kn 5 4 2		
♥ kn 10 9 7	♥ -		
♦ 10 7 5	♦ D kn 9 8		
♣ 9 8 5	♣ EK D 7 4		
SYD	VÄST	NORD	ÖST
Castor		Erik	
		2♣*	pass
3♥*	pass	4♦*	pass
5♥*	pass	5♠*	pass
7♦	pass	pass	pass

2♣ visar antingen 18-19 balans eller diverse starka händer. 3♥ visar kortfärg i hjärter och tre eller fyra spader. Erik fick litet av ett problem; han vet att Castor har lite styrka eftersom han har krävt till utgång mot 18-19 balans. Erik väljer att sätta ruter som arbetstrumf. 5♥ frågar efter ess men med renonshjärter. 5♠ vi-

sar tre ess av fem och Castor hoppade till storslam.

Efter ett trumfutspelel och något gynnsamt sits fanns inget sätt att mot 7♦.

9 imp in.

Setet rinner på i samma stil och när röken skingrats har vi vunnit setet med hela 71-6!

Nu ställdes Micke och jag inför ett litet angenämt dilemma. Skulle vi spela med samma uppställning ett set ytterligare eller spela Andreas och Ivar?

Vi valde efter mycket om och men att spela samma fyra ett set ytterligare. Vi kommunicerade även att Andreas och Ivar ska spela tredje setet oavsett.

Det här var förmodligen inte rätt beslut, för om vi hade allt med oss i första set hade vi allt mot oss i andra.

Setet är hemskt och slutar 14-73. Vi leder med 6 imp. Trots det är det tungt för spelarna.

Vi går tillbaka till hotellet och äter lunch, något senare än föregående dagar. Vi försöker hela tiden att få spelarna att tänka positivt och påpekar att vi fortfarande har en bra chans i matchen. Mitt mantra är som alltid, lugn och fin. Micke bidrar även mycket med sin rutin, att matcher svänger fort och då gäller det att fortsätta spela på samma sätt som tidigare.

I tredje setet vilar Alex och Sanna. Erik och Castor möter samma motståndare som i det första setet medan Ivar och Andreas möter Jeng och Xiao.

Om Micke och jag får välja så vill vi gärna ha en lugn inledning så att de våra känner att de inte halkar efter. Första givningen ger 6 imp in när Andreas och Ivar bjuder en tunn ozonsutgång som går hem.

Den första riktigt stora svängen är den här:

♠ kn	♥ kn 10 6 5 4 3 2	♦ D 6	♣ kn 7 6
♠ K 9 7 5 3	♥ E 10 4 2	♦ K 9 4	♣ D 5 4
♠ 7	♥ KD 9 8	♦ 5 3	♣ D 8 6
♠ E 10 9 3	♥ E	♦ E kn 10 8 7 2	♣ K 8 2

Budgivningen vid båda borden:

SYD	VÄST	NORD	ÖST
Freeman	Erik	Duffie	Castor
1♦	1♠	pass	2NT*
pass	3♦*	pass	3♥
pass	4♠	pass	pass
pass	pass	pass	pass

SYD	VÄST	NORD	ÖST
Ivar	Xiao	Andreas	Jeng
1♦	1♠	3♥	D
pass	4♣	pass	4♠
pass	pass	pass	pass

Som så många gånger förr, avgjordes en hel del av den här givningen. Castors 2NT var en stark höjning i spader och paret landade i 4♠.

Andreas kunde, sin vana trogen, inte passa två gånger i rad och bjöd 3♥, naturlig spärr efter motståndarnas 1♠. Därefter bjöd sig amerikanerna upp i 4♠.

Spelet inleddes på samma sätt vid båda borden. Ruterdam ut till esset, ruterknekt till spelförarens kung och hjärter till bordets kung och Syds ess. Syd spelade rutertio, som Nord stal med spaderknekt och spelföraren stal över. Spelförarna spelade nu båda spadertio.

Mot Erik hade motståndarna bara öppnat och sedan inte bjudit ytterligare. På spadertio, la Freeman lågt och det gjorde även Erik. Därefter följde hjärterdam, som Freeman stal och Erik stal över. Erik trumfades ut med spaderkung och spelade därefter klövertio till Syds kung. Ridå.

Vid andra bordet täckte Ivar spader-tio med spaderdam och Xiao vann med spaderess. Nu spelade Xiao, inte helt optimalt, låg klöver till bordets dam och Ivars kung. Nu kunde Ivar slå ifrån sig med klöver och kontraktet gick två straff. 13 imp hemåt.

Setet i stort gick väldigt mycket fram och tillbaka. När röken skingrats har vi tagit ytterligare 13 imp och leder nu matchen med 19.

Inför sista set måste vi lämna in vår lappuppställning först. Micke och jag hade redan under tredje setet bestämt att Sanna och Alex skulle spela sista setet. De hade varit väldigt starka i sista setet under de två senaste dagarna och vi var helt säkra på att de skulle komma ytterligt revanschsugna efter fadäsen i andra set. Vi valde under en kortare promenad att spela Ivar och Andreas – och det innebar att Castor och Erik hade spelat klart för det här mästerskapet.

I sista set valde amerikanerna samma uppställning som de hade i andra set.

Olivia Schireson-Rory Xiao mot Sanna och Alex medan pojkar från huvudstaden fick möta Xiao-Jeng ytterligare ett set. Ett sista budskap fick de våra med, samma budskap som under hela turneringen: lugn och fin, spela vår vanliga aggressiva bridge, skapa ingenting och lita på era lagkamrater.

Sista set skulle visas i LoveBridge rama. Castor, Erik, Micke, Fredrik, Celine och jag gick iväg och satte oss i skuggan för att avnjuta vad vi alla hoppades på inte skulle bli en thriller. Det var alldeles för varmt för kaffe och någon ytterligare koffeinkick behövdes verkligen inte. Det fick bli italienskt mineralvatten och nötter. Första bricken vann vi en etta på och andra var lika. Sedan var det dags för en härlig svensk giv:

♠ 7	♥ 10 6 3	♦ 10 8 6 5 3 2	♣ E 6 5
♠ 10	♥ KD 9 8 5 4 2	♦ K 7	♣ K kn 2
♠ KD 4 3 2	♥ E kn	♦ kn 9	♣ D 10 8 3
♠ E kn 9 8 6 5	♥ 7	♦ E D 4	♣ 9 7 4

Budgivningen vid båda borden:

SYD	VÄST	NORD	ÖST
Ri. Xiao	Ivar	Jeng	Andreas
pass	2♥	pass	1♠
pass	4♥	pass	2♠
pass	pass	pass	pass

SYD	VÄST	NORD	ÖST
Alex	Schireson	Sanna	Ro. Xiao
pass	2♥	pass	1♠
pass	3♥	pass	2NT
pass	pass	pass	4♥

Ivar fick ruter ut till esset och mera ruter. Ivar drog ut trumfen och hade ett spelproblem värdigt en bridelärare. Tio stick.

Vid det andra bordet startade Sanna med sin singelspader, till kung och Alex ess. Vi låter Alex själv komma till tals:

*Jag funderade väldigt länge här. Spadersättningen var klar för mig och jag tänkte egentligen på att vända i alla färger utom trumf. Jag visste inte hur hjärterfärgen är fördelad. Det jag kom fram till var att skulle Sanna ha klöverkung, måste jag förmodligen vända i klöver*

redan nu och det gjorde jag. I efterhand, borde jag ha vänt i spader direkt. Det var nog en hjärnis av mig.

Alex klövervända gick till kungen och Sannas ess. Sanna spelade ruter till Alex ess och nu vände Alex i spader. Schireson stal in med hjärternio och Sanna stal över med hjärtertio. Efter att Sanna stal över med hjärtertio, fick dottern Celine en skräckupplevelse när flera yngre män rakt ut skrek ”Ja!”.

Vi tackade och tog gladligen mot 10 imp och nu i ledning med 30.

Brickan efter förlorade vi en etta innan det var dags för en amerikansk galopp.

♠ 92	♠ D 4 3	♠ kn 7 6	♠ E
♥ D kn 8 5 4 3	♥ EK 2	♥ 10 9 6	♥ 9 6 4
♦ 7	♦ K 6 5 3	♦ D kn 8	♦ E D 10 5 3
♣ K 10 6 5	♣ E kn 4	♣ D 9 8 7	♣ EK kn 2

<b>SYD</b> Alex	<b>VÄST</b> Schireson	<b>NORD</b> Sanna	<b>ÖST</b> Ro. Xiao
1♠	pass	2♣*	pass
2♦	pass	4♦	pass
4♥*	pass	4NT*	pass
5♥*	pass	6♦	pass
pass	pass		

2♣ var utgångskrav med minst två klöver. Alex visade sin ruterfärg och Sanna hoppade till 4♦, slaminvit i ruter. Notera att Sanna valde korrekt att spela på 4-4 snarare än 5-3, vilket är mycket bättre när hon har så slät fördelning själv. Alex 4♥ var kontrollbud och via essfråga och svar bjöd Sanna 6♦.

När trumfen satt som den gjorde hade Alex inga som helst problem att sopa i sig tolv stick. Dock muttrade han för sig själv att det aldrig sitter 4-1 i spader ...

Vid det andra bordet hade amerikanerna en lång reläbudgivning där de inte var överens om vad som var i görningen. Ekipaget fick stopp i 7♠ – som var helt chanslöst med aktuell rutersättning. Det gav 14 imp och ledning med 43 imp.

Redan här kändes det väldigt bra och att det nu var det väldigt nära, men vi hade sett en extrem upphämtning några dagar tidigare ...

Efter den här brickan följde fem givar som totalt gav oss ytterligare 6 imp. I ledning nu med 49. I det här skedet började Sanna och Alex bli klara och vi gick tillbaka för att möta upp dem. Känslan

var att vi hade låst dörren och slängt bort nyckeln.

♠ K 10 6 5 3 2	♠ E
♥ 5 3	♥ 9 6 4
♦ kn 9 8 6	♦ E D 10 5 3
♣ 9	♣ EK kn 2

♠ D 9 8 7	♠ E
♥ EK D kn 10 8	♥ 9 6 4
♦ 4 2	♦ E D 10 5 3
♣ 4	♣ EK kn 2

♠ kn 4	♠ E
♥ 7 2	♥ 9 6 4
♦ K 7	♦ E D 10 5 3
♣ D 10 8 7 6 5 3	♣ EK kn 2

I det slutna rummet gick budgivningen:

<b>SYD</b> Alex	<b>VÄST</b> Schireson	<b>NORD</b> Sanna	<b>ÖST</b> Ro. Xiao
pass	5♥	3♠	D
pass		pass	pass

Efter klövernio i utspel spelade Schireson helt på säkerhet och fick ihop elva stick. Vid det andra bordet hade ynglingarna högre ambitioner:

<b>SYD</b> Ri. Xiao	<b>VÄST</b> Ivar	<b>NORD</b> Jeng	<b>ÖST</b> Andreas
2NT*	4♥	2♠	D
pass	5♠*	pass	4NT*
pass	6♥	pass	5NT*
pass		pass	pass

Ri Xiao provade med att psyka ett 2NT-svar. Ivar röt givakt med 4♥ och den ständigt aggressiva Abragi bjöd 4NT, essfråga. 5♠ visade två ess av fem samt trumfdamen. 5NT visade att alla ess finns och frågade om ytterligare information. Ivar slog av med 6♥ och fick spela det.

Även här spelade man ut sin singel, klövernio som Ivar vann på bordet. Ivar inkasserade spaderess, spelade trumf till handen och stal en spader lågt på bordet. Klöver till hög stöld på handen följde, sen spader till stöld med hjärternio och ytterligare en klöver till hög stöld på handen. Ivar drog ut trumfen och inkasserade tolv stick. Det betydde ytterligare 13 imp och matchen var nu lika död som papegojan i Monty Python.

Vi tog in ytterligare två stora spel, men det var av akademisk betydelse. Det var rätt skönt att kunna krama om Micke innan sista kortet var lagt och vi tackade varandra för ett väl genomfört mästerskap.

Sista set skrevs till 68-1.



Kramkalas efter bärgat guld.

## Sverige-USA, 198-112

Det var glädje och lättnad – men snabbt iväg hem till hotellet. Dusch och rakning stod på schemat, framförallt för coach och kapten.

Prisutdelningen som normalt är en lång väntan på middagen var, den här gången, en ren njutning. Sånginsatsen lämnar nog övrigt att önska från lejonparten av oss. Det blev väldigt intensivt och middagen stod Micke för, i en trädgård i perfekt klimat. Stort tack, Micke! Vi gjorde det här tillsammans och utan dig hade jag inte orkat med det här. Under middagen var naturligtvis åsiktsmaskinen, Castor, i högform. Själv satt jag mest och log, väldigt trött, men mycket nöjd!

# Rikslägen

## 2-5 APRIL (PÅSKHELGEN) KALMAR

ALLA JUNIORER ÄR VÄLKOMNA  
– ÄVEN DE SOM INTE HAR  
NÅGRA FÖRKUNSKAPER I BRIDGE.

LÄS MER PÅ [WWW.SVENSKBRIDGE.SE](http://WWW.SVENSKBRIDGE.SE)



# Riksstämma 2025



Riksstämman är förbundets högst beslutande organ. Representanter från Sveriges samtliga distrikt har på hösten udda år möjlighet att påverka förbundets riktning.

TEXT: PETER VENTURA, KARLBO FOTO: PETER VENTURA, KARLBO & CARINA WADEMARK, LIDINGÖ

Fredagen den 14 november samlades styrelseledamöter, personal, distriktsdelegater samt en del övriga bridgevänner för en helg med Riksstämman och förbundsinformation på Conventum Konferens i Örebro. Efter middagen fredagkväll roade sig en del med Paul Jones, en lagtävling där man spelar ihop med övriga tre lagmedlemmar. Vinnarlaget bestod av Hans Kvick, Per-Åke Jansson, Paul Jigberg och Olaus Olsson. Individuell vinnare blev Krister Ahlesved.

Klockan nio på lördagsmorgonen hälsade Martin Löfgren alla välkomna. Uppropet visade att 19 distrikt och totalt 131 röster fanns representerade vid mötet. Våra två nordligaste distrikt, Norrbotten och Västerbotten, fick skämmas lite då de inte var representerade, vare sig på plats eller uppkopplade digitalt.

Utflyttade värmlandstjejerna Peggy Nyholm och Suzanne Lemborn fick uppdrag att sitta ordförande respektive skriva protokoll.

Verksamhetsberättelser samt resultat- och balansräkningar klubbades igenom utan några protester.

## Strama tyglar

Kostnaderna hålls i strama tyglar och under budget. IT-kostnaderna hölls



Martin Löfgren avtackades av Suzanne Lemborn för sina sex år som ordförande i SBF.



SBF:s nya styrelse. Stående fr v: Markus Bengtsson, Krister Ahlesved, Calle Ragnarsson, Mia Breiding (suppleant), Roger Wiklund, Ann-Charlotte Nilsson (suppleant), Per Leandersson, Pontus Silow och Christer Gråhs. Sittande fr v: Zennica Hammar och Karin Olsson Svedlund.

762 tkr under budget. Behov av tekniska uppdateringar på hemsida och kanslisystem kommer antagligen lägga rabarber på den besparingen inom en snar framtid.

Resultatet för det senaste verksamhetsåret blev +282 tkr. Det var bättre än budgeterat, vilket bl a berodde på att VM hölls i Danmark och att planerad rekrytering inte ännu genomförts.

Styrelsen beviljades ansvarsfrihet och därefter gick man vidare till styrelsens förslag och motioner.

Ett flertal smärre stadgeändringar klubbades igenom; det för att anpassa dem till verkligheten och ett mer modernt språk.

Fyra motioner skulle behandlas.

1) *Princip för finansiering av landslagen.* Eftersom styrelsens ambition för 2026-28 är att fullfinansiera alla fyra

landslagen – öppen klass, dam-, mixed och veteran klass – räckte det som svar. Motionen avsågs.

2) *Deltagande av juniorlag i JEM 2026.* Motionären ville säkerställa att vi skickar lag till JEM, även om de inte kan bedömas ha något med medaljstriden att göra. Styrelsen menade att deras synsätt är detsamma som motionären. Motionen avsågs.

3) *Fyrdelad motion angående DN:s arbete.* Den tredje motionen vällade mest debatt, men i slutändan blev det avslag enligt styrelsens rekommendation.

4) *Uteslutande av medlem.* Disciplin-nämnden stod bakom denna motion, och ville att stämman skulle ta ställning till om det är styrelsen som har sista ordet vad gäller uteslutning av medlem-

mar. Styrelsen hänvisade till stadgan, fick stöd där och stämman gjorde inte någon annan tolkning. Motionen avslogs.

Verksamhetschef Suzanne Lemborn redogjorde för de stora budgetposterna. Stämman godkände såväl verksamhetsplaner som budget för de kommande åren.

Stämman godkände verksamhetsplaner och budget för de kommande åren samt valde att låta medlemsavgiften ligga kvar på samma nivå som de senaste två åren.

### Antalet medlemmar

Återhämtning efter pandemin har fortsatt

och nu går medlemsutvecklingen återigen åt rätt håll, vilket åskådliggörs i grafen nedtill.

### Val

När det var dags för val av nystyrelsekunde konstateras att valberedningen dammat av ett flertal tidigare styrelseledamöter som nu kommer in med bred erfarenhet. Som ny ordförande valdes enhälligt Roger Wiklund, Falkenberg. Hela styrelsen kan ses på bilden på vänster sida.

Mårten Gustawsson, Stockholm omvaldes till sakrevisor med Börje Dahlberg, Göteborg, som suppleant och reviv-

sionsfirman Grant Thornton kommer även fortsättningsvis granska.

Till valberedning utsågs Peter Johansson, Borlänge, Ann Ohlsson, Tibro, och Jan-Olof Henriksson, Romakloster. Peter Kennerfalk, Norrköping valdes till suppleant.

Efter avslutad stämma vidtog punkter av mer informativ karaktär.

Ämnena var:

- Tävlingsverksamheten
- RF, SOK och Tankesportförbundet
- Juniorverksamhet
- Utbildning
- Medlemskap
- Bridge-X

Vi fick bli veta att arbetet fortsätter med att söka ett program som framöver ska ersätta Ruter, förbundets nuvarande uträkningsprogram.

## Intäkter

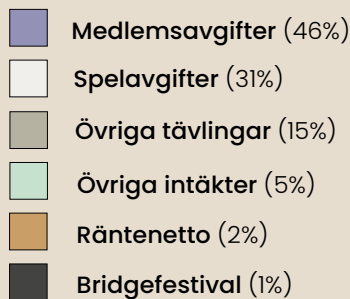
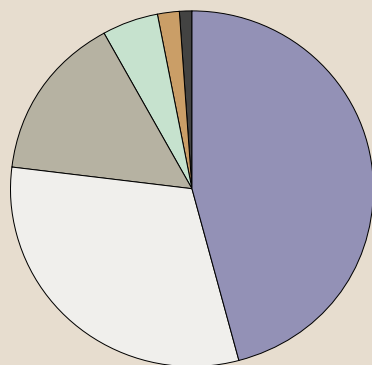

## Kostnader

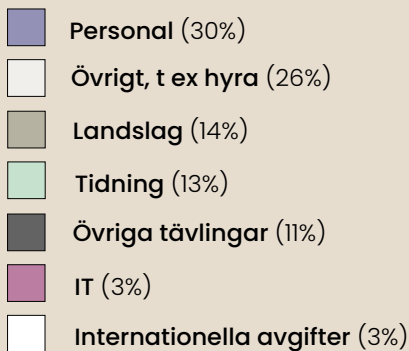
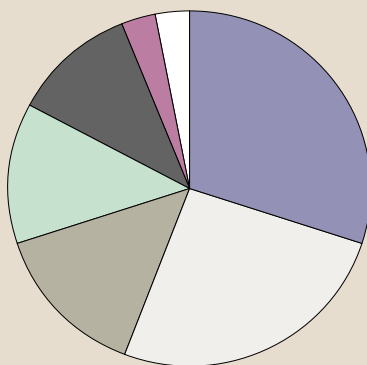

## Antalet Medlemmar

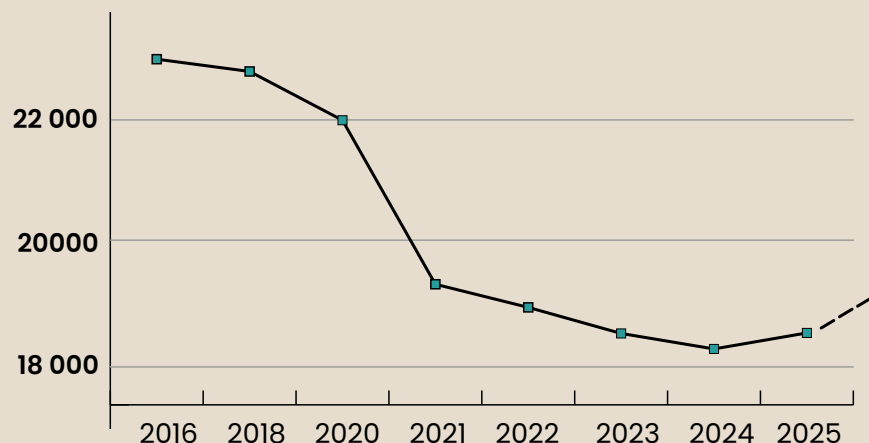

All information från Riksstämman finns på [www.svenskbridge.se/riksstämman-2025/nyheter/249195](http://www.svenskbridge.se/riksstämman-2025/nyheter/249195)



Stina Lysebring (på bild), Rune Veneke, Brigitta Lagnell och Rickard Ohlsson lämnar alla styrelsen.



Riksstämmans sekreterare och ordförande: Suzanne Lemborn och Peggy Nyholm.

## Bridge på franska

Detta hände sig på den tiden då inte budlådor användes. Trots högsta betyg i franska fick Göran Ofsén bekymmer i mötet med två franskspråkiga damer.



**P**å 1970-talet sponsrade Philip Morris årliga tävlingar med deltävlingar i flera europeiska länder. Det gavs generösa priser till de par som hade högst poäng i sina upp till fem bästa deltävlingar. Dock var man tvungen att spela minst tre sådana för att räknas med.

Jag spelade Philip Morris Cup ett år med Mats Nilslund, och en av tävlingarna vi deltog i gick i Zürich. På den tiden hade inte budlådor spridit sig till Schweiz, så i Zürich-tävlingen fick man avge sina bud muntligt på engelska. Ett äldre dampar vi mötte frågade dock om de fick bjuda på franska. Det språket hade jag läst både på högstadiet och i gymnasiet med högsta betyg, så det var inga problem för min del. Däremot blev jag lite förvånad när även Mats svarade ja.

På första brickan spelade damerna 3♣. Spelföraren tog utspelet och fortsatte med två ronder trumf. Jag hade singelklöver och sakade en hjärter. Även spelföraren och Mats la sina kort i sticket, men sedan hände inget mer. Till slut sa Mats till mig, att nu måste jag spela något. Vadå, jag spela? Först då slog det mig, att slutbudet (på franska) var 3 coeurs. Det uttalas precis som det svenska ordet "kör", med betydelsen en sånggrupp.

"Coeur" på franska betyder "hjärter" på svenska. Men på grund av min bristande koncentration, kanske kombinerat med en övertro på mina kunskaper i franska, tolkade jag budet som du förstår som 3♣. Kör och klöver låter tillräckligt lika för att jag skulle blanda ihop dem.

När jag hade insett min rejäla blunder blev jag alldeles skärrad. I stället för att ha sakat en hjärterhacka, hade jag alltså stulit bordets klöverhacka. Suck!

Jag kommer inte ihåg given och ännu mindre hur spelet gick. Men jag minns att vi tog två bet, 100 in, som borde ha varit fyra. Så på grund av mitt usla motspel fick vi en dålig bricka i stället för en bra.

Totalt sett slutade det dock precis som vi hade hoppats på. Vi spelade bara tre deltävlingar, så i huvudtävlingen var vi chanslösa. Men vi vann juniortävlingen det året. Förstapriset var en skaplig slant, åtminstone för min del som ung med ett jobb som inte var direkt välbetalt. Jag är uppvuxen i Malmö, men eftersom jag utbildat mig inom IT hade jag då nyligen flyttat till Solna i Storstockholm. Där stod i stort sett alla datorer i Sverige på den tiden, och där fick jag min första anställning.

Efter ett tag kom prispengarna i form av en check, ett vanligt betalningsmedel på den tiden. Jag gick till banken, förklarade med några ord mitt ärende och lämnade fram checken. Tjejen i kassan förstod uppenbarligen inte min skånska dialekt, för hennes svar var:

– *Do you have a passport?*

♥ Göran Ofsén är pensionär som främst jobbat inom IT. Han var för länge sedan elitspelare i bridge. Största intressen är musik och aktier. Med bandet "Julian och Julia" har några låtar blivit utgivna. Göran är författare till aktieboken "Börsens framtida guldägg".

# JUNIOR SM PAR 2026

24 - 25 januari 2026 | Stockholm

BK S:t Erik och SBF:s juniorkommitté hälsar dig som är junior (född 2001 eller senare) välkommen att delta i 2026 års upplaga av JSM par. Tävligen är en direktfinal och ska avgöras på BK S:t Erik. Regerande svenska mästare är Ivar Lichtenstein - Tobias Bern.



Medaljörerna 2025: Guld, Ivar Lichtenstein - Tobias Bern. Silver, Matteo Nordqvist - Alexander Sandin och brons till Andrea Nilsson - Maya Lo Björk Heed. Vem erövrar medaljerna i år?

## FAKTA OM JSM PAR 2026:

### Var:

BK S:t Erik, Kronobergsgatan 12, Stockholm.  
Telefon till klubben: 08-650 97 79.

### När:

24-25 januari 2026. Det hela beräknas börja 12.00 på lördagen och avslutas vid 15.00 på söndagen. Exakta tider meddelas när antalet deltagare är känt.

### Hur:

Partävling, där alla möter alla. Vid färre än tolv par, ställs tävlingen in. All information kommer då antalet deltagare är känt.

### Vem:

Alla som vill göra upp om SM-titlarna i juniorklassen. Utländska deltagare är välkomna, men då utom tävlan, och kan inte bli svenska mästare.

### Kostnad:

500kr/spelare. Då ingår spel, boende och alla måltider.

### Boende:

Vi försöker ordna boende hos bridgespelare i lokalt. Ivar Lichtenstein hjälper till och nås via e-post, [ivar.lichtenstein@gmail.com](mailto:ivar.lichtenstein@gmail.com).

### Anmälan och all information:

För historiska resultat och mer information se juniorsidorna på hemsidan, länk här. I övrigt gäller; <https://www.svenskbridge.se/kalender/248157>.

### Resor:

Deltagare får 8 kr/mil, dock högst 25.00 per bil och max havda resekostnader (minimum 10 mil - annars utgår ingen ersättning).

### Frågor och anmälan om allergier:

Görs till Micke Melander, [mme@svenskbridge.se](mailto:mme@svenskbridge.se).

### OBSERVERA!

Anmälan ska vara gjord senast den 9 januari 2026.



SVENSKA  
BRIDGEFÖRBUNDET



### JULKLAPPSTIPS ♣ JULKLAPPSTIPS ♦ JULKLAPPSTIPS ♥ JULKLAPPSTIPS ♠ JULKLAPPSTIPS



#### Bridge-set

Detta bridge-set innehåller två kortlekar (en röd och en blå), en poängguide och protokoll för robberbridge. Grundläggande information om hur bridge spelas medföljer

Pris: 139:–

## Låt julen gå i bridgens tecken!

Undvik trängsel och julstress! Gör dina julinköp i Svenska Bridgeförlagets internetbutik – och få varorna bekvämt levererade direkt hem till dig.

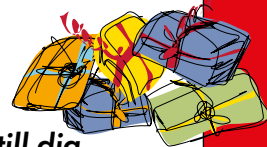

BRIDGE – en kärlekshistoria

Ny bok av  
ZIA

**Bridge – en kärlekshistoria** är en fängslande bok om Zia Mahmood och hans passion för världens bästa kortspel, bridge. Zia öppnar upp sitt personliga bridgevalv och delar med sig hemligheter som givit honom 50 års framgångar vid bridgebordet. Följ med på Zias bridgeresa världen över, där han spelar robberbridge till galen hög taxa på exklusiva klubbar eller är i blickfånget på de största turneringarna som finns på världsarenan. Denna kvicka, humoristiska och instruktiva bok är till för alla spelare, från nybörjare till expert. **Boken är på svenska! Pris: 299:–**

#### Kortblandare

Ovsett om du har svårt att blanda korten eller bara är lat, låt denna kortblandare göra jobbet! Du trycker bara lätt på en knapp så blandar maskinen åt dig. Den arbetar tyst och kan blanda såväl bridgekort, pokerkort och andra lekar som UNO t ex. Denna blandare har högre kvalitet än de enklare varianterna (som ofta går sönder). Säg också hej då till batterier, då denna är uppladdningsbar! Det är en underbar manick!



Pris: 525:–

#### Spela bridge hemma: Engelsk spelduk



Handskuren engelsk grön spelduk med broderade kortsymboler och sammets-känsla. Korttecken broderade i fyra hörn. Möjlig att tvätta i 30 grader. Härlig kvalitet till ett bra pris. Storlek: 119x119 cm. **Pris: 495:–**

Svarta strumpor med spelkort.

Storlek (one size):  
39-45.

Pris: 79:–



4 st bläckpennor i exklusivt etui.

Vit- och guldfärgade med korttecken.

Svart bläck.

Pris: 215:–

– Detta är bara ett axplock ur vårt drygt 2.000 artiklar stora sortiment! –

**HANDLA DIREKT  
PÅ WEBBEN:  
WWW.BRIDGEFORLAGET.SE**



www.bridgeforlaget.se



**INTERNET** www.bridgeforlaget.se **GRATIS TEL** 020-52 13 13 **MAIL** order@bridgeforlaget.se

Uppge medlemsnr vid beställning och få **5% rabatt** på utvalda varor med förbundsrabatt samt möjlig rabatt på ordervärde. Frakt tillkommer.