

BRIDGE

BRIDGE DECEMBER NUMMER 5 2024 ÅRGÅNG 56 PRIS 60:–



SILVER!
I WORLD BRIDGE GAMES

SVENSKA CUPEN 2025



Cood Life vann Svenska Cupen 2024. Fr v: Thomas Karlsson, Nicolai Heiberg-Evenstad, Andreas Abragi, Castor Mann och Alexander Sandin. Ej på bild: Marion Michielsen, Johan Upmark och Christian Lahrmann.

Nu är det dags att anmäla dig och dina bridgekompisar till **Svenska Cupen 2025**

NYHET! Topprankade lag kommer inte in i tävlingen förrän i omgång fem. 2025 är risken mindre att möta elitlag. 20 lag eller fler seedas och går inte in i tävlingen förrän i omgång 5. Det ger övriga lag chans till fler matcher.

Vi hoppas på att alla klubbar deltar med många lag!

KOM IHÅG! Vinnaren av varje match får 1 guldpoäng!

Anmälan av lag är öppen t o m onsdag 15 januari 2025.

För anmälan av lag och mer information:
www.svenskbridge.se/svenska-cupen-2025



Innehåll

NR 5 2024

FÖRSTA STICKEN

2 SVENSKA CUPEN 2025

Dra ihop ett trevligt gäng och anmäl er till härliga tävlingen Svenska Cupen.

3 INNEHÅLL

Här är du just nu. •

4 INFORMATION

Kontaktinformation, Redaktion och Om medlemsavgifter.

5 LEDAREN

Martin Löfgren önskar God Jul!

6-7 FÖRSTA STICKEN

SBF ansöker om inträde i RF; 84 par tackade Arne Larsson.

8-9 I VISBY HÄNDER DET

Gotlandsbridgens långweekend med båt, logi, mat och bridge är en succé.

REPORTAGE

10-12 ARNE HAR BLIVIT PELLE

Per Sjöberg har tagit över Arnes Bridgeskola i Göteborg.

13 FRIDFULL JUL I ÖSTHAMMAR

Bridgeklubben och Östhammars kommun har nått en förlikning.

14-15 JOHN COLLINGS

Vi får lära känna John Collings, en av bridgens enfant terrible.

TÄVLINGAR

16-19 WORLD BRIDGE GAMES

Ett silver och nästan ett brons blev den blå-gula skörden.

ARGENTINA

20-22 SVENSKA CUPEN

Lag Cood Life blev svenska cupvinnare.

24-25 BUDLÄGEN I CUPEN

Cuebids låter oss fundera på budlägen från slutspelet i Svenska Cupen.

26-27 ALLSVENSKAN

BK S:t Erik, Antre AB, vann Elitserien.

LÄR DIG MER

28-29 NYA BÖCKER

Mike Lawrences nya bok och en ny Robson-bok på svenska finns nu ute.

30 FRÅGA DANIEL

Får man frånga sitt budsystem?

31 PARTÄVLINGSTEKNIK

Andrew Robson lär dig partävla.

32-33 ETT STEG I TAGET

Ett steg i taget med Magnus Lindkvist.

34-34 ALLA VÄGAR BÄR TILL ROM

Johan Sylvan bjuder på en likabricka.



39 UTBILDNINGSHELG

Funktionär – boka 9-12 januari!

PROBLEMHÖRNAN

35-36 SPELPROBLEM

Lite lättare, lite lagom, lite klurigare och lite svårare spelproblem.

36 PRATBUBBLAN

Vad sa Zelda?

37-38 LÖSNINGAR

Tjuvkika inte här innan du löst allt!

41 KORSORDET

Erik Olsson levererar ett klurigt kryss.



JUNIOR

42-43 RIKSLÄGER

43 juniorer spenderade en stor del av höstlovet i Sandviken.

44 NY JUNIORKAPTEN

Elena Ström möter vår nye junior-kapten, Erik Fryklund.



45 JANNERSTENSTIPENDIUM

Andreas Abragi har tilldelats årets Jannerstenstipendium.

FÖRBUND

29 ÅRETS KLUBBLEDARE

Anna Järup, Uddevalla BF, är 2024 års klubbledare.

46-48 DISTRIKTSTRÄFFEN

Delegater från nästan samtliga distrikt träffades på Scandic Väst i Örebro.

49 PROVA-PÅ-PÅSE

Bra att beställa inför Bridgens dag och andra PR-händelser.

SISTA STICKEN

50 SISTA STICKET

Bo Gullefors, Bollstabruk, är detta nummers krönikör.

51 CHAIRMAN'S CUP

Planera för sommarens Bridgefestival och lagtävlingen Chairman's Cup.

52 SVENSKA BRIDGEFÖRLAGET

Beställ marknadsföringsmateriel m m.

Kontaktinformation

TELEFONVÄXEL

Måndag-fredag kl 8-12.
☎ 019-277 24 80

TEKNISK SUPPORT

Vardagar kl 8-22 och helgdagar 8-20.
☎ 019-368 07 00

E-POST

✉ kansliet@svenskbridge.se

JOURTELEFON

Support vid tävlingsstarter.
Thomas Winther, ☎ 019-277 24 86

ADRESS

Svenska Bridgeförbundet
Karlskatan 28, 703 41 Örebro

SUZANNE LEMBORN

Verksamhetschef, 100%.
Ekonomi och övergripande ansvar.
Hemmakontor i Falkenberg.
☎ 072-644 96 60 ✉ sle@svenskbridge.se



JOHAN GRÖNKVIST

Konsulent, 100%. Allsvenskan, SM-finaler,
tävlingsupport, funktionärsadmini-
stration, teknisk support av klubb-
och distriktssidor samt IT-utveckling.
Kansliet – huvudkontor i Örebro.
☎ 019-277 24 81 ✉ jgr@svenskbridge.se



GUNNEL HAHNE

Kanslist, 50%. Allmän medlemsservice;
tävlingsrapporter, 50-lappen,
mp-bevis och nålar.
Kansliet – huvudkontor i Örebro.
☎ 019-277 24 89 ✉ gha@svenskbridge.se



MICKE MELANDER

Konsulent, 100%. Medlemsnytt,
Bridgefestivalen, SISU-stöd,
styrelse- och stadgefrågor
samt allmän medlemsservice.
Hemmakontor i Falkenberg.
☎ 019-277 24 85 ✉ mme@svenskbridge.se



THOMAS WINTHER

Konsulent, 50%.
Tävlingsupport Ruter och Bridgemate
samt TL-utbildningar och TL-stöd.
Hemmakontor i Sölvesborg.
☎ 019-277 24 86 ✉ twi@svenskbridge.se



CARINA WADEMARK

Konsulent, 50%.
Information på hemsidan,
landslagsstöd och TK-frågor.
Hemmakontor på Lidingö.
☎ 019-277 24 84 ✉ carina@svenskbridge.se

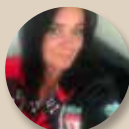

BJÖRN HOLM

Kanslist, 80%.
Tävlingsupport även onlinebridge,
tävlingsrapporter, Allsvenskan,
Svenska Cupen, onlinekurs
samt allmän medlemsservice.
Hemmakontor i Hedemora.
☎ 019-277 24 87 ✉ bho@svenskbridge.se

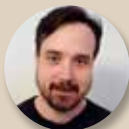

Om medlemsavgifter

KLUBBYTE

Om någon medlem önskar byta klubbtilhörighet så finns möjligheten att fritt göra det under perioden 15 juni-15 september. Mellan 16 september och 14 juni behöver medlemmen ett godkännande från både avlämnande och mottagande klubb och det ska rapporteras in till kansliet.

MEDLEMSAVGIFT SOM BETALAS PÅ KLUBBEN

Om medlemsavgiften betalas kontant på klubben kan avgiften regleras via Ruterkontot. Kontakta kansliet och ange medlemsnummer och belopp.

DUBBELBETALD MEDLEMSAVGIFT

När en medlem av misstag betalat sin medlemsavgift två gånger under samma verksamhetsår återbetalas avgiften till klubbens Ruterkonto.

INBETALNINGSKORT

I tidningen som utkommer i slutet av juni varje år, bifogas ett inbetalningskort med förtryckta uppgifter som avser medlemsavgiften för kommande verksamhetsår. Som alternativ till detta inbetalningskort kan man, vid särskilda skäl, göra en inbetalning via BG 373-3482. Viktigt att man då anger medlemsnummer och klubbtilhörighet i meddelandefältet.

ÖVRIGT OM MEDLEMSAVGIFTER

Frågor angående medlemsavgifter? Läs mer på vår hemsida under rubriken Bli medlem!

ADRESSER OCH KONTAKTUPPGIFTER

Kontrollera noggrant och håll dina kontaktuppgifter uppdaterade på "Mina sidor". Du behöver vara inloggad med lösenord för att ändra dina uppgifter (adress, telefonnummer, e-post etc). Saknar du lösenord för inloggning eller behöver hjälp för korrigering så kontakta gärna kansliet.

BRIDGE



Officiellt organ för Svenska Bridgeförbundet

ISSN 1652-1943

Ansvarig utgivare Martin Löfgren

Prenumeration 280:- per år

Bankgiro 373-3482

Redaktör Peter Ventura

Redaktion Bridge, Svenska Bridgeförlaget, Hansens väg 10, 775 70 Krylbo. E-post bridge@svenskbridge.se.

Produktion AB Svenska Bridgeförlaget

Illustrationer Arne Larsson, Sundsvall & Dick Holst, Halmstad

Utgivning 2025 20 februari – 25 april – 27 juni – 15 september – 10 december (Manusstopp: 22 januari – 25 mars – 26 maj – 11 augusti – 14 november).

Annonspriser Helsida 16.500. Halvsida 8.650. 1/6-sida 3.390. 1/12-sida 1.730. BRIDGE är befriad från moms och reklamskatt.

Annonsbokning bridge@svenskbridge.se

Framsida Svenska damer tar silver i World Bridge Games. Fr v: Linnea Edlund (kapten), Ida Grönkvist, Emma Övelius, Kathrine Bertheau och Sanna Clementsson.

*God Jul &
Gott Nytt År!*

Ledaren

Tack till alla funktionärer

Våra klubbfunktionärer lever ofta en anonym tillvaro, men tänk vilka fantastiska insatser de gör. Vi som spelar får komma till dukade bord och allt runtomkring bara fungerar som det ska.



Under den nyss avhållna Distrikträffen kunde vi konstatera att vi kommer att passera förra verksamhetsårets medlemstal i SBF, vilket är första gången på mycket länge som vi "ökar". Alla som jobbat med rekrytering i olika former: *ett stort och hjärtligt tack och en gratulation för fina insatser!*

För egen del har jag, bl a, arbetat som hjälpreda till den förträffliga Utbildningskommittén. En översyn av de tidigare "minikurserna" har sett födseln av "kortkurser", 30-minuterslektioner att hålla exempelvis före en helt vanlig partävlingskväll.

Kortkurserna har vi som ambition att lansera under Utbildningshelgen i mitten av januari.

De tre utbildningar som körs under januarihelgen (tävlingsledare, bridgelärare och klubbfunktionärer) är alla viktiga, men jag skulle vilja slå ett extra hårt slag för den sistnämnda kategorin.

Vad en "klubbfunktionär" är behöver knappast förtydligas, men om man inte är vare sig en tävlingsledare eller bridgelärare tror jag att flera "bridgearbetare" lever en rätt anonym tillvaro, trots den fantastiskt viktiga roll man spelar. Du kan vara styrelsemedlem "utan portfölj", klubbvärd, kassör, sekreterare, materialförvaltare, brickläggare, fikafixare eller något annat – och, tror jag, ofta en kombination av flera.

Utän klubbfunktionärer klarar vi oss inte, och ändå tar vi denna viktiga kategori för givet alldeles för ofta. Klubbfunktionärsutbildningen strävar inte bara efter att öka vår gemensamma kunskapsbas i det som klubbkötsel innebär, utan även hjälpa till att etablera samarbete mellan klubbar och nätverk mellan funktionärer.

Det körs många bridgekurser runtom i landet och vi ser fram mot att man sedan får skörda frukterna av det idoga arbete som läggs ner. Tips och utbyte om hur man blir ännu bättre på detta får du ur en annan guldgruva som går att ösa ur, MK:s entimmes digitala "Tematräffar". Det bästa med dessa är att de flesta deltagare har bra saker att dela med sig av, där man också ges möjlighet att komplettera med tips från vad andra gör framgångsrikt.

Att få nybörjare att trivas i klubbspellet diskuterades förstås under Distrikträffen. Speciellt glad blev jag när en distriktsdelegat (som också är fullfjädrad bridgelärare) berättade hur hon under nybörjarkursen berättar om förbundet och introducerar medlemmarna till hemsidorna och tidningen. Detta verkar som ett väldigt bra sätt att få in nya in i vår gemenskap och skapa en "vi-känsla" mellan alltifrån landslagsspelare till noviser. Ett annat tips är att få även nytillkomna att ta en roll i klubbkötseln – många som ännu inte är så rutinerade på själva bridge spelet kan ju förstås vara fantastiska resurser som klubbfunktionärer!

Medan jag gladdes åt våra landslags fina insatser i World Bridge Games (OS) i november tänker jag framåt mot ett spännande 2025 där Bridge-X kan fortsätta utvecklas och ge oss ny energi – och inte minst tack vare dig som lägger ner tid på att utbildad och välkomna nya medlemmar.

Jag hoppas få se många av er i Örebro i januari!

En riktigt God Jul och ett Gott Nytt 2025!

Martin Löfgren

Bridgeförbundet söker inträde i RF



Efter flera misslyckade försök avser Svenska Bridgeförbundet 2025 återigen att söka inträde i Riksidrottsförbundet.

Första helgen i november deltog därför Suzanne Lemborn, Micke Melander och Peter Ventura från SBF i Riksidrottsforum (RIF) i Norrköping. Bl a delades en informativ folder ut. Se bilder intill.



Riksidrottsförbundet har 72 medlemsförbund som tillsammans har cirka 19 000 idrottsföreningar. Totalt samlar idrottsrörelsen cirka 3,3 miljoner medlemmar.

En av knäckfrågorna inför RIM är hur de statliga medlen ska fördelas i framtiden. RF inte får mer pengar om fler förbund väljs in, utan alla får dela på samma kaka. Nuvarande förbund ser fördelar med många förbund, som kompletterar varandra, men sen återstår det att se hur solidariska de är när det blir skarpt läge ...

En fredag i september besökte en reporter med fotograf från Svenska Dagbladet S:t Eriks juniorbridge i Stockholm. De var med i nästan två timmar och intervjuade stockholmsjuniorer samt klubbens ordförande, Mårten Gustawsson.

Det resulterade sedan i en bärande nyhet på framsidan någon dag senare!

I artikeln fanns även glans från Västkusten i form av Lars-Anders Callenberg som berättar om sitt junior-engagemang i Varberg.

Uppmärksamheten har redan genererat några nyttillskott, vilket kanske kan uppmuntra klubbar runtom i landet att ta kontakt med lokaltidningen och föreslå ett reportage.



84 par tackade Arne Larsson

Den 31 augusti spelades en hyllnings- och tacktävling för att uppmärksamma Arne Larssons mångåriga insatser för bridgen i Göteborg. Arne själv hade tyvärr fått ett sent förhinder, men hans popularitet märktes av alla som

hittat till de gröna borden denna lördag. Bland deltagarna fanns både elitspelare som Jim Nielsen men även de som ganska nyligen gått Arnes kurser. Bland 84 startade par vann Ylva Pyykkö och Anders Erikson, BK Centrum.



3

lag fick i förtid åka hem från VM i Argentina. Anledningen var att de upprepade gånger glömt att stänga av mobiltelefonen.



Dataspel förbättrar skolresultat

Dataspel gör att elever blir bättre i skolan. Det visar en ny tysk studie.

I studien var det 15 skolklasser med sex- och sjuåringar från Mainz i Tyskland som fick spela dataspel i 30 minuter varje dag under fem veckor.

Det visade sig att de här barnen, som tränade på att t ex komma ihåg i vilken ordning prickarna i spelet blev blåa, blev bättre på både geometri och läsning jämfört med elever som fick vanlig skolundervisning. Dessutom presterade de bättre på IQ-test och 50% fler gick senare en mer teoretisk linje.

Torkel Klinberg, hjärnforskare på Karolinska institutet, kommenterar studien: – Det de såg var en förbättring motsvarande ungefär hur mycket barn normalt går framåt på ett halvår i skolan. Studiens resultat är mycket starkare än effekter man t ex ser av fysisk träning. Det låter nästan för bra för att vara sant, men förklaringen är att koncentrationsförmåga är så grundläggande.

Källa: TV4

Efter golf kommer bridge

När golfbanorna på Ombergs Golf är stängda kommer Skänninge Bridgeklubb och fyller upp hotellet. I år var det 10-årsjubileum.

Trivselbridge på Ombergs Golf Resort anordnades för första gången 2014. Då var det 38 personer som kom. Sedan dess har antalet deltagare stigit för varje år. Nu senast ville 114 spelare från Sundsvall i norr till Ängelholm i söder umgås och spela bridge i gemytlig miljö. Som vanligt var Håkan Gustafsson från Skövde tävlingsledare.

Under helgen spelas fyra tävlingar i tre grupper. Grupperna delas in efter handikapp så att jämbördiga spelare möter varandra.

Ombergs Golf Resort är en uppskattad anläggning. De har god mat, fina lokaler och service-



inriktad personal. All mat och boende ingår i anmälningsavgiften. På lördagskvällen bjöds det även på bubbel och underhållning.

Skänninge BK flyttade 2021 in i trevliga lokaler på Östra Kyrkogatan 3 i Skänninge. Ordinarie speltillfällen är måndag och tisdag. Då träffas 40-60 personer för att spela bridge och ha det trevligt.

En framgångsrik klubb skulle inte fungera utan hjälp av ett flertal frivilliga och hjälpsamma personer. Såna finns i Skänninge!



På Gotland händer det

För andra året på rad begav sig ett stort antal bridgespelare från hela Sverige till Gotland för att avnjuta Gotlandsbridgen.

TEXT: IKA FORSBERG, HEMSE FOTO: IKA FORSBERG, HEMSE, BENGT LINDSKOG, VISBY & ADOBE STOCK



Gotlandsbridgen är en av Sveriges största bridgetävlingar som pågår i dagarna tre. Tävlingarna genomfördes i kongresshallen Wisby Strand som ligger vackert placerat vid havet och parken Al-medalen.

Helgen startade med en brönstävling på fredagskvällen där 117 par deltog och därefter avrundades kvällen med en After bridge och prisutdelning innan en del gick vidare ut i Visbys vackra innerstad.

På lördagen var det dags igen med en silvertävling där 107 par deltog och vid sidan av den tävlingen genomfördes en handikapptävling där 16 par spelade.

Vid lunch var det dags för prisutdelning för handikapptävlingen. Lördagskvällen avslutades med en god tre-rätters middag, prisutdelning, diverse tal, sång och underhållning. Även här begav sig några ut på stadens gator för att uppsöka Visbys natlliv.

Gotlandsbridgen avslutades på söndagen med en brönstävling med 110 par och prisutdelning skedde i samband med den avslutande lunchen.

Vi i projektgruppen för Gotlandsbridgen har fått många positiva tillrop, fin feedback och redan nu många önskningsar om att återkomma nästa år.

Rosor från Eva

Så här säger en deltagare, Eva Fremner, ordförande i Mjölby BK, som deltog för andra året i rad:

– Det är fantastiskt trevliga tävlingar, i en lokal där havet känns närvarande och där man känner sig välkommen! Visby BS har verkligen hittat ett vinnande koncept där vi som bridgespelare inte behöver lägga mycket tid på bokningar av vare sig båt, bra hotell, fantastisk mat eller spel – allt är paketerat och till ett mycket förmånligt pris!

Hon fortsätter:

– Det är kul tävlingar med över hundra par. Allt fungerade perfekt; duktiga och trevliga tävlingsledare såg till att allt flöt på.

Eva uppskattar också prisbordet:

– Prisbordet är också något utöver det vanliga. Det finns både flera rondpriser under tävlingarna och riktigt fina priser till vinnarna och övriga pristagare. Jag vill ge ett stort tack till alla eldsjälarna som jobbar hårt för att vi ska trivas i Visby. Nu väntar jag bara på att nästa års tävling läggs ut på nätet. Det är en helg med bridge som man inte vill missa!

Många att tacka

För att en sådan här stor tävling ska fungera krävs det många arbetstimmar och insatser på olika plan. Vi vill tacka alla våra sponsorer, brickbytare, fikafixare, elfixare, tävlingsledare och samarbetspartners för ett väl genomfört arbete. Ingen nämnd ingen glömd.

Stort tack!





Kalle Persson och Mats Bud vann huvudtävlingen.



Prisbord med gotländska delikatesser



Tävlingsledarna Philip Berggren och Björn Sörling.

Bäst i handikappet. Fr v. Pelle och Gunilla Holmstedt, Visby BS, Josefin Andersson med mamma Lisa, Visby BS, samt Anna Roll och Birger Rhenman, Visby BS.



Söndag: 1:a (i mitten) Hans & Gunilla Otterström, Lidingö BK, 2:a (t v) Tomas Karlsson–Glenn Nilsson, Växjöbridgen, och 3:a (t h) Christina Ahl–Birgitta Rådberg, Gävle BK.

Arnes bridgeskola är nu Pelles

Per Sjöberg sa efter 30 års arbete som mellanstadielärare upp sig för att ta över landets näst största bridgeskola. Nu jobbar han heltid med Arnes bridgeskola i Göteborg. – Jag möter fantastiska människor som vill lära sig bridge, säger han.



GÖTEBORG



TEXT & FOTO: SARA WRIGE, GÖTEBORG

Det är sista lektionen för C-kursen. Per Sjöberg har bjudit in representanter från klubbar som har nybörjarspel. Tanken är att kursdeltagarna ska hitta ut och spela på klubbarna. ”Så att vi ska få möta er” säger Per, eller ”Pelle” som många kallar honom. Någon säger ”ja, antligen”, någon annan är lite mer försiktig. Men Pelle säger att nu är de redo för klöver- och rutergrupperna.

Innan lektionen träffades vi för ett samtal. Pelle har tagit över *Arnes Bridgeskola* i Göteborg.

– Nu jobbar jag heltid med bridgeskolan. Arne ringde för ungefär två år sen och frågade om jag kunde hoppa in och hålla kurser för honom. Jag sa att det inte gick för jag jobbar så mycket. Men så avslöjade han att han funderade på att sluta, och att det då kanske kunde bli mycket mer sen. Så då testade jag i alla fall. Och det var ju så jäkla roligt!

Sa upp sig och tog över skolan

– Sen till förra julen sa jag upp mig från mitt lärarjobb och började jobba helt som bridgelärare. Då var det bara jag och Arne, så vi tog ungefär hälften var. Så fick jag mer och mer, och det var också mer och mer snack om jag skulle ta över det hela. Men jag hade inte de ekonomiska möjligheterna helt enkelt. Det blev så att Göteborgs BF (GBF) gick in och köpte skolan. Sen frågade de mig om jag kunde tänka mig att ta hand om den. Det är lite som en franchise; jag driver skolan självständigt och en andel av mina inkomster går tillbaka till GBF. GBF är måna om att det ska gå bra för mig, så de jobbar ganska bra med att få folk att hitta till skolan. De stod t ex förra året på seniormässan och så har de annonserat. I år har de haft kontakter med PRO. Det är sådant som jag inte skulle hinna göra själv. Jag kän-



”Det är så jäkla roligt”, säger Per Sjöberg om att vara bridgelärare.

ner att jag har dem i ryggen.

Berätta lite om dig själv!

– Jag började som elkonstruktör när jag var 20, men efter några år tyckte jag att det var för tråkigt. Då blev jag lärare, fyran till nian. Jag har jobbat på mellanstadiet i nästan 30 år. Jag har två vuxna barn, som sällan är hemma i Sverige. Min pojke bor i Brasilien och har en tjej där. Hon läser till läkare nu, och han bor

med henne där i Rio de Janeiro. Det är tråkigt att han bor så långt bort. Han kommer hem till jul. Min dotter har varit utomlands mycket, bl a i Mexico. Just nu är hon faktiskt hemma.

– Jag bor i Billdal tillsammans med Lisbet i ett gammalt hus där. Det är över 100 år. Ett sånt hus blir man aldrig färdig med. Nu har jag tröttnat lite på att fixa med det, och gör inte så mycket längre.

”Kursverksamheten – en nyckelfaktor”

Från sidlinjen verkar det som att du kommit igång bra med bridgeskolan?

– Ja, nu är det min första säsong som egen. Det är spännande. Arne är ju så otroligt folkkär bland sina elever, så visst funderar jag på hur de nu ska ta emot mig. Hur många stannar kvar och hur presenterar de mig för sina vänner? Det blir spännande att se till jul. De flesta nya kunder kommer från gamla kunder.

– I höst är det första gången vi har två A-kurser på hösten, så har det aldrig varit tidigare. Det har ibland varit två A-kurser på våren, men inte på hösten. Bl a är det tack vare GBF:s insats på seniormässan. Jag har gjort en enkät bland eleverna, så jag vet att några kommer därifrån. Jag tänker, att om vi får en person att komma hit så slutar det inte där, utan den personen pratar med sina vänner och så kommer det en eller två nya. Varje person som vi fångar upp genererar flera. När terminen avslutas i slutet av november ska jag trycka upp några tusen reklamlad och gå ut och lägga i lådor hemma i Billdal, eller någon annanstans. Det blir bra motion också!

Jätteroligt – fantastiska människor

– Det är jätteroligt med bridgeskolan! Jag möter fantastiska människor som kommer till kurserna. Alla är där för att de vill och tycker det är roligt. Ibland har jag svårt att hålla tillbaka mig själv i min iver att jag vill att de ska lära sig allt. Detta är något jag tänker mycket på, och försöker hitta en bra balans. Man ska få komma på kurs för att ha trevligt en stund, möta människor och samtidigt motionera hjärnan utan att ha höga prestationskrav på sig.

– Annars är det som när jag var vanlig lärare. Jag har inget stopp när jag går in för saker och ting. Jag hade ju tänkt

att kanske skulle jag få det lite lugnare i livet, när jag började som bridgelärare. Men sen jag släppte eleverna i april så har jag väl haft ca sju lediga dagar, inklusive lördagar och söndagar.

Men, så vad gör du då?

– Jag försöker förbättra grejerna. En del kurser har jag tyckt är lite svåra. Då gör jag extra material för att göra det lättare. Jag har gjort skrivna planeringar

Arnes bridgeskola startades av Arne Larsson för 26 år sedan. Arne utarbetade kursmaterialet tillsammans med Anders Brunzell. Båda är mycket välmeriterade bridgespelare. I bridgeskolan finns åtta olika kurser, från A-kursen för nybörjare till mer avancerade. Nu drivs den alltså av Per Sjöberg, och vid sin sida har han medhjälparna Kjell Berndtsson och Per Östlund-Mitchell.



Sedan juni 2024 är det Göteborgs Bridgeförbund som äger skolan.

– Vi ville säkerställa kontinuitet. Kursverksamheten är en nyckelfaktor för att vi långsiktigt ska ha ett tillflöde av bridgespelare inom hela vårt distrikt. Samarbetet med Pelle startade bra och har blivit ännu bättre efter vår första termin tillsammans, säger Paul Jigberg (bilden), ordförande i GBF.

Hösten har varit över förväntan och vi ser fram emot ännu fler deltagare under vårterminen som av tradition är stark.

– Arne Larsson var väl inarbetad efter många år i Göteborgsbridgens tjänst. Det känns som att Pelle och hans team har axlat manteln på alla bästa sätt. Det är vi inom förbundet både imponerade och glada för.

för alla lektioner. Och jag har en idé om att erbjuda repetition mellan kurstillfällena, på nätet. Det har jag nog lagt några hundra timmar på. När vårterminen tar slut i april tror jag det kan vara något för dem, att träna på realbridge, så att man inte glömmer för mycket under det långa sommaruppehållet.

Vem är du som bridgespelare?

– Jag är en idog bridgespelare. Nuförtiden hinner jag inte så mycket bridge-tävlingar. Men jag tänker, läser och spelar på nätet flera timmar om dagen faktiskt. Så det är mycket tid som jag lägger på mitt eget bridgespel. Tomas

och tål själv ingen kritik överhuvudtaget. Om det är en mer vanlig tävling är jag mer avslappnad. Tomas och jag har bestämt att under stora tävlingar så säger vi aldrig någonting i något läge till varandra. För det går inte annars, vi kan tänka till båda två. Vi har inte kapacitet att kunna diskutera under tävlingens gång.

Funkar det att vara tyst?

– Jodå, det funkar. Det kan hända att man behöver gå till någon annan och säga vilken idiot han är, säger Pelle med ett gapskratt, men då har man i alla fall inte försämrat partnerskapet.

Läste bok – ”Nu kan jag bridge!”

Hur började du spela bridge?

– Båda mina föräldrar spelade. Det som de gjorde, som aldrig jag har gjort, var att de bjöd hem vänner och spelade fyrmanna, med lite groggar och så. De hade ju det otroligt trevligt. Så efter ett tag bestämde jag mig för att testa. Jag lånade en bok av Einar Werner på biblioteket, då var jag 13, som jag läste i smyg. Sen sa jag till farsan, att nu kan jag bridge. ”Jaha”, sa han. Då kan vi åka och tävla sa jag. Vi åkte och tävlade på en sommartävling i Lindome. Och så vann vi den! Än idag är jag lite osäker om de lät mig vinna, men då var jag ju bara så otroligt stolt och sen var jag fast i det. Jag blir lätt fast i saker och ting. Efter det satt



Gubbarna och gummorna måste prata med sina barnbarn och kompisar!

PER SJÖBERG

(Andgren) och jag budtränar på Cuebids för att utveckla oss själva. Vi åkte ju ur Superettan nyss. Det var lite surt. Om vi hade tränat lite mer hade vi nog hållit oss kvar, säger Pelle och skrattar.

Hur är det att spela med dig?

– Det beror lite på vilken typ av tävling det är. Om det är en viktig tävling har jag ganska mycket adrenalin i mig. Då kan jag säga saker som inte är så bra

PR-tidning

Vi har nog alla någon gång fått frågan vad bridge är. För att ha något att sticka i händerna på dessa – och kunna marknadsföra vår fina tankesport – har förbundet tagit fram en PR-tidning.

Förhoppningen är att få en spridning som kan skapa intresse och beskriva vad bridge är, att vår verksamhet finns, och hur den fungerar – samt välkomna fler in i bridgevärmen!

Vi behöver hjälp från klubbar och medlemmar att sprida tidningen. Ge bort tidningar generöst. – och beställ fler när de tagit slut! Beställ tidningar på www.bridgeforlaget.se.



jag varje dag och delade ut kort och bjöd åt alla möjliga håll och läste massor med litteratur.

Vad är det för skillnad att vara bridge-lärare och att vara mellanstadie-lärare?

– Jag har inga föräldramöten, det

känns väldigt bra. Men annars är det ganska likt. Svårigheten är att lägga sig på elevens nivå. Det spelar ingen roll om det är en tioåring eller en sextioåring som aldrig har hållit i en kortlek, man måste hitta rätt nivå. Då har jag en jättefördel av att ha varit lärare.

Är det svårare att lära sig när man är äldre?

– Ja, absolut. Det är svårare att få saker att fastna helt enkelt. Många trettonåringar skulle kunna göra som jag gjorde och lära sig bridge hjälpligt på några dagar. Men ju äldre man blir, desto mer tid tar det. De flesta som kommer till kurserna kommer för att de har hört att det är trevligt, och att det kommer att kräva lite av dig, du kommer att få motionera din hjärna. Det säger jag ofta: "Välkomna till världens bästa hjärngympa!"

Vad hoppas du för bridgekolan och bridgen i Göteborg?

– Är det vad jag hoppas eller är det vad jag tror? Jag kan faktiskt inte förstå varför inte bridge skulle kunna bli en jät-

tegrej. Jag tycker ju att bridgen har allt, som både unga och äldre kan attraheras av. Så det gäller väl att få ut budskapet på något sätt. Och då måste vi ju samarbeta. Gubbarna och gummorna måste prata med sina barnbarn och med sina kompisar. Om vi inte gör det så finns ju risken att det inte blir någon återväxt. I det långa loppet måste vi få in ungdomar. Tänk om det kunde vara en lärare eller en rektor som brann för bridgen som kunde göra något på skolorna. Eller en bridgeklubb på Chalmers. Svårigheten är att komma dit och presentera det på ett bra sätt. Det måste vara någon som har en ingång.

Det heter fortfarande Arnes bridge-skola!?

– Ja, det är lite udda kanske. Men namnet är ju så inarbetat. Så tillsvidare i alla fall. Kanske kan de döpa om det till Göteborgs bridgekola så småningom.



Fridfull jul i Östhammar

I Östhammar har en tvist pågått mellan en bridgeklubb och kommunen. Det har fått stort medialt intresse, men det hela slutade med förlikning.



TEXT: AHTO UISK, UPPSALA FOTO: THOMAS WEDIN, SKÖVDE

Ylva och jag tittar på en bricka på BBO, semifinalen i VM som spelades i Argentina. Det italienska paret Versace-Sementa möter Argentinas Madala-Bianchedi. Så här såg en av givarna ut, med Versace-Sementa Öst-Väst och i zon:

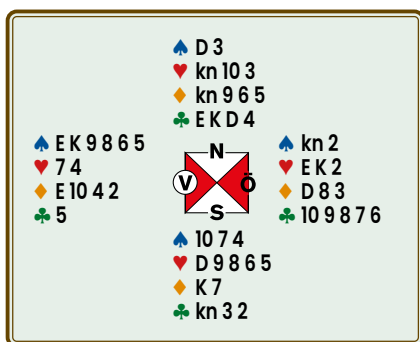

Väst, Versace, öppnade med 1♠, Nord dubblade, Sementa (Öst) redubblade, och Syd bjöd 2♥. Sedan bjöd inte Nord-Syd något mer, men Öst bjöd 2♠ och Väst 4♠.

Utspellet blev klöveress och fortsättning med klöver kung till stöld. Versace fortsatte med liten spader mot knekten som Nord tog med damen. Hjärterknekt följde till esset, därefter uttrumfning, hjärterkung och hjärter till stöld. Så var det dags att behandla rutern. Versace spelade ruteress och därefter liten ruter och hittade nu att ducka till kungen. Syd vände i hjärter som Versace stal, men Nord som hade kvar klöverdam och ruter knekt och -nia blev nu skvisad och kontraktet gick hem.

Det är ett nöje att följa Versace och Sementa på BBO. De spelar snabbt båda två, vilket tyvärr inte gäller alla. Det är klart att ibland finns det problem, och anledning att tänka, men vissa spelare verkar alltid tänka länge. Första tre gångerna kan man gå ut i köket och sätta på kaffe, men sedan blir det värre. Jag inser att detta måste vara ett problem för bridgesändningar. Problemet finns i schack också, men där sänder man ibland partier i efterhand med upp-

snabbat tempo. Något för bridgen också, kanske?

I bridgen i Buenos Aires lyckades de svenska damerna mycket bra och tog silver. Linnea Edlund och Jenny Evelius-Nohrén från Uppsala var med som lagkapten respektive coach. De berättar att resan tog 13 timmar, vilket låter rent hiskligt. Men det är klart att alla stora tävlingar inte kan spelas i Europa, det vore orättvist.

Jag flög en hel del som journalist. En enda gång var jag med om något ovanligt. Det var vid en inflygning mot Kastруп när planet plötsligt lyfte igen. Då kändes det i magen ska jag säga! Det blåste kraftigt vid tillfället, så det var väl det som var orsaken.

Jag ser en rubrik Upsala Nya Tidning: *Bridgeföreningen segrade - rätttegången har ställts in.*

Texten går nästan över en hel sida. I stark förkortning handlar det om en tvist mellan en bridgeklubb och Östhammars kommun. En bridgespelande privatperson donerade en lokal till kommunen, men bridgeklubben skulle få vara kvar – med samma villkor som tidigare.

Senare ångrade sig kommunen och tog det till domstol. Men nu har man ingått en förlikning, så bridgeklubben kan vara kvar.

Jag gjorde allting fel är ett påstående, eller en bekännelse, som vi har hört lite till mans. På senare tid har Ylva hörts muttra något sådant. Här är hennes berättelse.

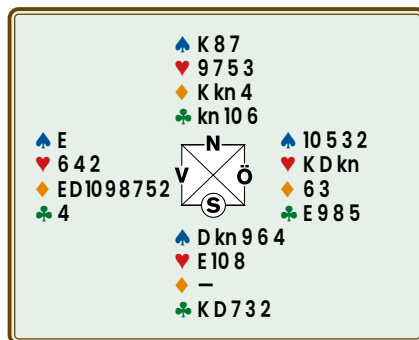

Jag spelade med Andy Browning och vi mötte Jim Nilsson, Syd, och Gösta Krön, Nord, från Väddö BK.

Budgivningens gick:

SYD	VÄST	NORD	ÖST
1♠	3♦	3♠	pass
4♠	pass	pass	pass

2♦ eller 4♦ hade varit ett bättre bud av mig.

Jag ska spela ut, men vad?

Hjärter, ruteress eller klöver?

Jag valde ruter ess, i likhet med fjorton andra spelare som spelade ut mot 4♠ eller 5♠. Mycket tveksamt utspel, säger Ahto. Spelföraren stal ruteress och fortsatte med spaderknekt till mitt ess.

Nu stod jag inför ett val, att vända med hjärter eller klöver. Jag valde klöver, för att det verkade vara minsta risken för favorit. Vändan gick till Andys ess och han vände med hjärterkung till spelförarens ess. Nu gick 4♠ hem, för spelföraren kunde gå in på spaderkung, saka en hjärter på ruterkung och trumfa ut genom att maska ut Östs spadertio. Klöveren var hög, så allt vi fick var ett stick i spader, hjärter och klöver.

Jag borde ha vänt med hjärter, för det är förmodligen där stick ska ställas. Borde jag ha sett det? Ja, efteråt tycker jag det. Bordets "starka" klöver är en varningssignal.

Med hjärter i vända hinner spelföraren inte med att både ställa klöveren och trumfa ut; det blir då en straff.

I likhet med många andra skulle jag ha bjudit 5♦, så hade alla problem varit lösta!

Juldikt

Snart är det jul

Det ska bli kull!

Jag gillar klappar,

Men inte istappar.

Slår jag alla maskar rätt,

Så sätter vi på glöggen sprätt!

John Collings – en av bridgens enfant terrible

Han har kallats för en av bridgens *enfant terrible*, men också charmerande, karismatisk, vänlig och generös. Möt John Collings.



TEXT: BO GULLEFORS, BOLLSTABRUK FOTO: WIKIPEDIA COMMONS

John Collings har kallats bridgens enfant terrible, d v s en person som betar sig oansvarigt och chockerar omgivningen genom att helt strunta i skrivna och oskrivna regler.

Det har givetvis stor betydelse om man inte följer bridgens lagar och regler eller uppträder vid bridgebordet på ett sätt som inte anstår en bridgespelare, i synnerhet om man är i världsklass.

En del har beskrivit Collings som charmerande, karismatisk, vänlig och generös, medan andra som fick utstå hans osminkade kritik vid bridgebordet, säkert hade en annan uppfattning.

Robbertbridge var en stor del av Collings försörjning. Han vann regelbundet, men borde ha vunnit mer! Efter hans burdusa kritik spelade svaga partners ännu sämre.

Collings medger i en intervju med Marc Smith att han kunde vara riktigt hemsk ibland, även mot sina ordinarie partners – han klarade inte av att se dem göra misstag. *Jag kan acceptera enstaka misstag, men inte stå ut med dumheter!* är Collings egna ord.

Till sin partner Martin Jones hade han säkert hundra gånger sagt att han aldrig mer skulle spela med honom. Han kallade ofta sin 40 år yngre partner *Silly little boy!* Jones, som hade ett lugnt temperament, ignorerade helt Collings kritik och spelade vidare.

EM i Belgien och katastrofbrickan

Collings var redan känd i den internationella bridgevärlden när han 1965 tillsammans med Jonathan Cansino spelade i det brittiska laget i Lag-EM i Oostende i Belgien. Med fyra matcher kvar var laget i ledning men föll tillbaka till fjärde plats. En bricka i matchen mot Västtyskland blev en ren katastrof. Collings hade genomgående niokortsklöver, två hackor i spader och en hacka i varde-

ra röd färg. Motspe-larna var på väg mot slam. Collings kunde ha spärrat i klöver, men bjöd i stället 4♠ som ett bluffbud med avsikt att återkomma i klöver. Cansino, som hade D-x-x i spader och bara hackor i de andra färgerna, bjöd 7♠ som dubblades. Collings fick tio dubblade straffar! Han menar att Cansino kunde ha nöjt sig med 6♠ så kunde Collings ha bjudit 7♣. Det skulle ha gett laget en bra bricka! Lagkamraterna var inte förtjusta över att förlora 10 imp när de spelat hem 6♥ vid andra bordet. Den brittiske lagkaptenen var fullkomligt rasande och sa att Collings aldrig mer skulle få spela i landslaget! Kaptenen hade totalt fel! I närmare 50 år spelade Collings i brittiska och schweiziska landslagen, både i EM och VM. Han var även tränare för det iranska landslaget samt damlandslagen i Schweiz och Israel.

När partnern ansåg sig lika bra

Collings hade stora framgångar med Jonathan Cansino, men partnerskapet upphörde när Cansino ansåg sig vara lika bra bridgespelare som Collings. Det var början på slutet eftersom Collings ansåg att bara de tre italienarna Forquet, Belladonna och Garozzo var bättre än han själv. Han var ju den fjärde bästa spelaren i världen! När Marc Smith nämnde att bridge är ett partnerskaps-spel kontrade Collings med att bridge på den tiden var det mer individuellt. På fullaste allvar ansåg han, att han kunde vinna matcher på egen hand!

Collings fortsatte sin bridgekarriär i partnerskap och i lag med andra världsspelare.

Budstil

Flera ansåg att Collings budstil var oför-

utsägbar. Det var svårt att förstå när han bjöd på sina egna kort eller när han bjöd på sin partners. Hans budgivning hade ofta karaktären av psykbud. Det skapade problem för motspe-larna. Vid en internationell tävling öppnade Collings med 3♣ på E-K-D-x i färgen och partnern höjde till fyra med tre hackor. Båda motspe-larna, som hade tre kort i klöver var övertygade att partnern hade högst ett kort i färgen. De bjöd slam och Collings började med sina tre höga klöver...

Incidenter

Collings heta temperament och uppträdande vid bridgebordet kunde påverka resultatet och ge honom reprimander från tävlingsarrangörerna.

Ett år, när han spelade VM-par tillsammans med Paul Hackett, utvecklades budgivningen på följande vis (tidigare budgivning saknar relevans):

SYD	VÄST	NORD	ÖST
	Hackett		Collings
	4♣	4♥	pass
pass	5♦	pass	6♣

När Paul Hackett berättade för motspe-larna att Collings pass på 4♥ var Blackwood med sex ess, blev Collings så vansinnigt arg att han rev sönder sina kort och slängde ut dem genom fönstret! Han fick en allvarlig tillrättavisning av WBF.

En annan incident uppstod när Collings tillsammans med Jean Besse i Sunday Times stora tävling 1970 spelade mot ett par de kände väl. När alla hade fyra kort kvar att spela undrade en åskådare vilket kontrakt de spelade. Collings

SBF-tävlingar på Funbridge

HUR SPELAR JAG?

Du spelar Funbridge på din dator, platta eller smartphone. Din partner och dina motståndare är dock inte människor utan s k "robotar".

VILKA UPPGIFTER BEHÖVS?

Inför varje tävling måste man registrera sig och ha uppgett sitt MID-nr.

NÄR KAN JAG SPELA?

Du kan sedan spela en SBF-tävling varje dag. Kl 03.00 börjar tävlingen och den avslutas 02.59 nästa dygn. Du kan spela när som helst under dygnet och även pausa och återuppta spelet.

NÄR MÅSTE JAG ANMÄLA MIG?

Anmälan öppnar en vecka innan tävlingsdagen och stängs 40 minuter innan tävlingen avslutas, d v s senast kl 02.19.

VILKEN TÄVLINGSFORM ÄR DET?

Partävlingsberäkning.

DELAS DET UT MÄSTARPOÄNG?

Javisst! I SBF:s förbundstävlingar på Funbridge vinner du helt vanliga bronspoäng, enligt SBF:s normala bronspoängsskala för individuell tävling delat med två (50%).

KAN JAG VINNA PRISER?

Javisst! Funbridge delar ut priser i form av "diamanter" (Funbridges valuta) eller frispel.

VAD KOSTAR DET?

Startavgiften är 29 "diamanter" (Funbridges valuta) per tävling som omfattar 12 brickor. Den exakta kostnaden per tävling beror lite på hur många diamanter du köper; ju fler desto lägre pris. Från ca 18 kr/tävling.

HUR BETALAR JAG?

Med kreditkort på Funbridges hemsida, www.funbridge.com.

VAR HITTA MER INFORMATION?

På www.svenskbridge.se och www.funbridge.com.

tecknade med fingrarna 4♥ och visade genom att sticka ett finger ned i kavajens bröstficka att det skulle bli en straff, vilket det också blev. Tävlingsledaren kallades till bordet av motspelarna, som hade invändningar mot Collings fingervisningar. Tävlingsledaren beslöt om hemgång av kontraktet. Som vanligt blev Collings väldigt upprörd. Han hade ju inte signalerat med sina fingervisningar till sin partner! Collings-Besse blev trea, men de skulle ha vunnit tävlingen om inte Collings tecknat med fingrarna!

Omöjlig storslam

Att Collings var en spelare i världsklass visade han vid många tillfällen. En känd giv är den där han spelar hem en helt omöjlig storslam, förvisso med hjälp av dåligt motspel. Två straff borde det ha blivit.

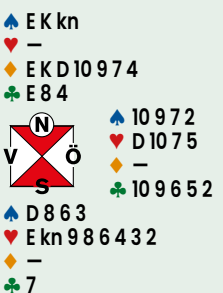

SYD Collings	VÄST	NORD	ÖST
♠ 5 4		♠ 10 9 7 2	
♥ K		♥ D 10 7 5	
♦ kn 8 6 5 3 2		♦ —	
♣ KD kn 3		♣ 10 9 6 5 2	
	♠ D 8 6 3		
	♥ E kn 9 8 6 4 3 2		
	♦ —		
	♣ 7		

Med sin starka hand öppnar Nord med 2♣. Collings som Syd visar sin hjarterfärg, varefter Nord frågar med Blackwood efter antalet ess. Då Nord får svaret ett ess fastställer han utifrån sin starka ruterfärg, storslam i ruter. När Väst dubblar tar Collings bort budet med 7♥, som också dubblas!

Tittar man på motståndarnas trumf borde detta inte bli någon succé.

Utspellet klöverkung vinner träkarlens ess. Ruteress trumfas av Öst med hjarterfem. Syd trumfar över, går till bordet på spaderess och spelar ruterkung. Öst trumfar åter lågt och blir på nytt överstulen. Åter till träkarlen i spader och när ruterdam spelades trumfades Öst för

tredje gången. Syd trumfades över och la ned trumfasset för hemgång i 7♥!

Till sin partner sa Collings: *Vilken turig trumfsits, partner!*

Men vad sa Väst till Öst? Kanske påminde han om den gamla regeln att inte trumfa när man har höga, vinnande trumf?

Ohälsa

När Collings var 36 år opererades han akut efter en massiv hjärtinfarkt. Själv ansåg han att infarkten berodde på hans osunda leverne. Collings rökte 100 cigaretter om dagen, drack 14 koppar kaffe och sedan var det alla dessa kvinnoaffärer.

Hjärtoperationen gick bra, men de mediciner han fick orsakade flera biverkningar bl a torra ögon. Under resten av livet var han tvungen att spraya ögonen med några minuters mellanrum. Han hade alltid med sig ögondroppar och andra mediciner och spelade lite teater vid bridgebordet när han använde dem. När han sprayade ögonen kunde även de andra spelarna få sig en dusch.

Trots sin ohälsa efter hjärtoperationen fortsatte han lika intensivt med bridge-spelet. Han deltog i stora internationella mästerskap in i det sista. De senaste var spel i veteranklassen EM 2002 och 2004 samt olympiaden 2004. Han avled 2005 vid 72 års ålder.

Collings ville bara spela mot de bästa och när han på äldre dar blev tillfrågad om att spela VM i veteranklassen svarade han: *Bara när jag är död! Och även då förväntar jag mig hamna över medel!*

När han till slut ändå spelade som veteran blev han många gånger påmind om vad han hade sagt!

Källor: *World Class* (Marc Smith, 1999), *John Collings – the British Giant* (Chris Dixon, 2005), EBU, EBL, inlägg på *BridgeWinners*, bl a av Shireen Mohandes, 2020, *The Bridge Genius John Collings och Bridge's Strangest Hands* (Andrew Ward, 2002).

ARGENTINA

World Bridge Games spelades i Buenos Aires, Argentina, 22 oktober till 3 november. Sverige ställde upp med lag i alla fyra klasserna. Bäst gick det för vårt damlag som spelade hem silvret.



TEXT: JOHAN SYLVAN, STOCKHOLM FOTO: WORLD BRIDGE FEDERATION & PRIVAT

Sverige ställde upp med lag i samtliga klasser, dvs öppen, dam, mixed och veteraner. Alla lag lyckades ta sig till slutspel med skiftande framgång i cupspelet, men totalt sett godkänt får man väl säga.

I nästa BRIDGE skriver Emma Övelius en rapport från damlaget, så jag koncentrerar mig här på övriga tre lag. Vi ska ändå berätta att damerna blev fyra i gruppspellet och sedan gick ända till final. Den förlorade man knappt mot Turkiet. Finalen levde till sista brickan, men med tanke på att tjejerna körde på fyra spelare tror jag de är väldigt nöjda ändå. Vi kan också känna oss lite stolta över bronsmedaljörerna, för i USA:s lag spelade systrarna Cecilia Dwyer Rimstedt och Sandra Rimstedt.

För de som är intresserade av vad som hände runt själva bridgen kan jag rekommendera de rapporttrådar som finns på forumet på SBF:s hemsida. Där skrev dagligen respektive kaptener, Marie Berg för veteranerna, Fredrik Kronmarker för öppna, Linnea Edlund för



damerna och inte minst Karl Asplund för mixedlaget. Karl var inte kapten men skrev redan från början innehållsrika och humoristiska betraktelser, inte minst om övertecknad...

Veteranlaget bodde på samma hotell som mixedlaget så vi umgicks dagligen och åt även middag tillsammans några gånger. Även delar ur damlaget deltog då och då. Öppna laget såg jag knappt till, förutom en av tvillingarna som då hade så coola solglasögon att jag inte var säker på om det var Ola eller Micke (Rimstedt)... Marie och Linnea upprättade snabbt en gemensam plats för jäm-

förelser m m där även mixedlaget höll till. Ledningsgruppen fixade frukt, luncher, drycker och dylikt, vilket givetvis uppskattades av spelarna.

Eftersom jag inte behöver bekymra mig om "damerna först" börjar jag med ålderns rätt istället med ...

Veteranlaget

Eftersom jag själv deltog i veteranlaget blir det av naturliga skäl lite mer därifrån. Laget bestod denna gång av Henrik Wegnelius-Göte Berntsson och Mårten Gustawsson-Johan Sylvan. Vi slutade tvåa i gruppspellet, förlorade semifinalen och därefter även bronsmatchen med 2 (!) ynka imp. "Jag är inte bitter", för att citera Robert Gustafsson ...

Vi började lite trevande i gruppspellet men fick sen upp ångan ordentligt i mitten där vi vann en lång räckta matcher mot topplagen. Det gick något sämre på slutet, men det räckte ändå till en andra plats. Vi fick därmed välja motståndare och tog efter lång diskussion oss an Marocko. Då de gav upp efter tre segment av fyra gjorde vi åtminstone inte fel val där...

Därefter följde Tyskland i kvartfinalen. Motståndarna ledde lite i början, men vi avslutade starkt och vann klart.

Mot Indien i semin var vi i princip chanslösa, även om vi inte spelade på topp. Bl a bjöd de efter ett budmissförstånd som enda lag en storslam som hängde på en mask, vilken så klart gick hem, en lillslam som inget annat lag heller bjöd, stenhårda 3NT med 23 hp utan anpassning eller långfärger som hängde på 3-3 i två färger m m. Jag tror inte ens vi hade vunnit med perfekt spel, för de spelade bra och med stort självförtroende även på övriga brickor.

Bronsmatchen mot Frankrike började trevande. Före sista segmentet hade vi en liten ledning med 14 imp som vi höll fram till näst sista brickan, då fransoserna spelade hem 3NT som gick bet vid



Henrik Wegnelius, Göte Berntsson, Mårten Gustawsson och Johan Sylvan jublar efter framgångar i WBG.

andra bordet. Därmed förlorade vi med 2 imp vilket var lite surt.

Vi spelade på fyra spelare hela tävlingen, vilket troligen tog ut sin rätt mot slutet även om jag själv kände mig förvånansvärt pigg sista speldagen. Men visst tar det på krafterna att spela nonstop, vilket även damlaget erfor.

Så en bricka från semifinalen som visar att även en indier kan bli trött. Henrik och Göte fick manna från himlen på denna giv:

<p>♠ 3 ♥ 10 9 8 5 4 3 ♦ 7 ♣ KD 10 9 7</p>			
♠ K 10 9	♥ E K kn 7	♦ 10 9 8 3	♣ 8 4
♠ D kn 8 6 5 4	♥ -	♦ D kn 6 5 2	♣ 6 3
SYD Mukherjee	VÄST Henrik	NORD Todi	ÖST Göte
pass	1♣*	pass	2♥*
3♥*	3NT	4♥	D
4♠	D	5♥	D
6♦	D	pass	pass
pass			

1♣ var dubbelydigt, 11-13 balans eller 17+. 2♥ var överföring till sang eller vissa lågfärgshänder. Jag vet inte om Syd frågade om betydelsen av 2♥ men hans 3♥ avsåg han uppenbarligen som spader och en färg till, medan Nord tolkade det som naturligt. Sen var cirkusen igång och Nord var nog glad att slippa spelningen...



Mixedlaget. Fr v. Catharina Ahlesved, Krister Ahlesved, Tatyana Trendafilova, Fredrik Jarlvik, Sara Asplund Sivelind och Karl Asplund.

Sju straff och 2 000 till de goda slutade kalaset! 16 imp gav det.

Tyvärr fanns det några andra brickor i matchen också... men jag kan bidra med en annan lyckad bricka från samma match.

<p>♠ D kn 8 6 4 2</p>			
♠ E 5	♥ K kn 9 3 2	♦ EK 3	♣ kn 8 3
♠ K 10 9 7	♥ D 10 8 7	♦ 7	♣ D 9 6 2
SYD Tatyana	VÄST Atkinson	NORD Fredrik	ÖST Carter
D	4♠	pass	1♠
pass	pass	5♦	pass

Mårten öppnade som Nord med 3♠, jag höjde till 4♠ och tre pass följde. När Öst spelade ut klöveress var brickan över och vi tog in 420.

Vid det andra bordet agerade Henrik med en dubbling varefter de stannade i 5♥. Storslam stod ju från taket, så våra kompisar var ganska oroliga för brickan fram till jämförelsen. Det blev 14 imp in! USA vann före Indien och Frankrike.

Mixedlaget

I laget spelade Sara Asplund Sivelind-Karl Asplund, Fredrik Jarlvik-Tatyana "Tutti" Trendafilova och Catharina Ahlesved-Krister "glada gubben" Ahlesved.

Det började tungt för laget, men efter tre dagar vände motflytet och de slutade på en stabil sjunde plats i gruppspelet där 16 lag gick vidare till slutspel. Väl där

fick de möta farliga Kina och trots ett fint sista segment blev de utslagna med 20 imp (83-103). De hoppade då in i sidotävlingen Transnationals där de slutade en bit över medel.

Nu följer några brickor och först låter jag Fredrik Jarlvik få ordet.

<p>♠ E kn</p>			
♠ D 6 4 3 2	♥ 9 4 2	♦ K kn 9 8 6 4	♣ 6 5
♥ D 7 6	♦ 7 3 2	♣ E 8	
♠ 5	♥ K kn 5 3	♦ ED 5	♣ K kn 7 4 2
SYD Tatyana	VÄST Atkinson	NORD Fredrik	ÖST Carter
D	4♠	pass	1♠
pass	pass	5♦	pass

Jag fick spader ut till dam och ess. Sen spelades klöver till knekt och ess. Det krävs att Väst skiftar i hjärter för att beta 5♦, tror jag, eftersom ingången till den höga klöveren försvinner. Jag fick klöver-skift, stal en klöver, stal en spader och stal en klöver. Sen trumfade jag ut och spelade hjärter till kungen. Hemgång!

Vid det andra bordet hamnade man i 4♠. Även här krävs det hjärtervända, men då från Nord, för att beta, så att spelföraren inte kan saka två hjärter på klöver. Om spelföraren gör rätt i klöver går man hem utan hjärtervända i tid. 4♠

gick bet, men vi vann ändå 11 imp och matchen med 15 imp. Det var början på vår klättring från 28:e-platsen!

När vi blev utslagna hoppade vi in i den transnationella lagtävlingen. Denna bricka blev vild:

♠ —	♥ 10 6	♦ EK 9 8 6	♣ EK 10 8 5 3
♠ ED 9 6 5 4 2	♥ K 9 7 4 3	♦ —	♣ 7
♠ K 8 7 3	♥ ED kn	♦ D 10 2	♣ kn 9 4
♠ kn 10	♥ 8 5 2	♦ kn 7 5 4 3	♣ D 6 2
SYD Tatyana	VÄST Shirogane	NORD Fredrik	ÖST Nada
pass	1♠	2NT*	3♦*
5♦	6♠	7♦	pass
pass	7♠	D	pass
pass	pass		

Här gällde det att bestämma sig om det var rätt att satsa på offringen. Men eftersom det fanns möjlighet att 7♦ går hem med fel utspel (dock inte nu när rutern satt 3-0), så valde jag ”offringen”.

Varför Öst inte dubblade och varför Väst bjöd 7♠ vet jag inte. Väst kanske hoppades på fel utspel eller var rädd för att 7♦ kunde gå hem. Vi var ensamma om att få ett resultat på Nord-Syd bland alla 28 bord. Vid det andra bordet var budgivningens stilsammare till 5♠ och vi vann 13 imp.

Nu går ordet vidare till Karl Asplund.

♠ D 8	♥ D 9 5	♦ D 4	♣ KD 10 8 4 3
♠ E 6 3	♥ E 8	♦ EK 10 7 3 2	♣ 7 6
♠ K 10 9 7 5	♥ kn 6 4 3	♦ 8 6 5	♣ kn
♠ kn 4 2	♥ K 10 7 2	♦ kn 9	♣ E 9 5 2

Jag öppnade som Väst med 1NT. Sara (Öst) frågade efter högfärg med 2♣ och jag svarade 2♦. Sara bjöd 2♠, ett kontrakt hon vill spela och som visar 5-4 i spader och hjärter. Nu växte min hand och vi hittade utgång.

När rutern satt 2-2 hade vi bara en förlorare i varje färg utanför rutern.

Här fick vi en tidig julkapp i matchen mot Kina.

♠ 5 4 3	♥ EK 7 4	♦ KD 4	♣ KD 5
♠ 10 7 2	♥ 3	♦ E 9 8 7 3	♣ E kn 9 2
♠ E kn 9 8 6	♥ D 6 2	♦ kn 10 6	♣ 8 7
♠ KD	♥ kn 10 9 8 5	♦ 5 2	♣ 10 6 4 3

Efter Västs pass öppnade Sara som Nord med 1NT. 2♦ överföring av mig. Väst dubblade för att visa ruter. Sara hoppade till 3♥ och eftersom vi behövde imp

höjde jag till 4♥. Nu valde Öst att bjuda 4♠ som offring med semistöd i ruter.

Vi dubblade och jag spelade ut hjärterknekt till Saras kung och spader i vända till min kung (!), klöver i vända till Saras kung (!), mer spader till min dam. Nu vände jag med ruter till Saras kung (!) och hon slog ifrån sig med spader. Spelföraren slog sen ytterligare en misslyckad rutermask, så att Sara kunde ta för hjärteress, vilket gav 800 in mot ingenting.

Polen vann före Kina och Tyskland.

Öppna laget

Laget bestod av Ola och Mikael Rimstedt, Peter Bertheau-Simon Hult och Fredrik Nyström-Johan Upmark.

Gruppspelet var stabilt där de var med i toppen hela tiden och avslutade med att vinna gruppen. Därmed fick de välja motståndare i kvarten först. Valet föll på Sydkorea, ett naturligt val med tanke på att de är relativt oprövade i dessa sammanhang. Jag kan konstatera att de förlorade snöpligt med 5 imp (121-126).

Flera svenskdirckor finns att hitta i bulletinen, så de kan rekommenderas om man vill läsa mer från mästerskapet. Här kommer två givar med vårt öppna lag i huvudrollen.

I sjätte omgången mötte vi Chile. Du får Västs hand:

♠ K 9 7 4	♥ K 4	♦ E kn 9 8 3	♣ 9 6
-----------	-------	--------------	-------

I ozon mot zon öppnar partnern i andra hand med 1♣. Syd passar och du bjuder 1♠. Nord, som inledde med pass, kliver



Mårten och "Joppe" i möte med Frankrike.



Veteranlaget njuter av en argentinsk middag.

nu in med ett tvåfärgsvisande 2NT. Partnern passar och Syd hoppar till 4♥. Du avstår från att dubbla och alla passar. Hela budgivningningen:

SYD	VÄST	NORD	ÖST
Smith	Ola	Robles	Mikael
pass	1♠	pass	1♣
4♥	pass	2NT*	pass
		pass	pass

Ola förväntade sig hjärteress dyka upp på bordet, så han valde hjärterfyra i utspel. Det var ett försök att få spelföraren hoppa upp med esset i tron att fälla Mikaelns förmodade hjärterkung. När träkarlen lades upp sjönk Ola ihop lite ...

♠ 10 2	♠ N	♠ E 5 3
♥ D kn 6 5 2	♥ V	♥ 9 7
♦ K D 10 7 5	♦ Ö	♦ 6 2
♣ 10	♣ S	♣ ED 7 4 3 2
♠ K 9 7 4		♠ D kn 8 6
♥ K 4		♥ E 10 8 4
♦ E kn 9 8 3		♦ 4
♣ 9 6		♣ K kn 8 5

Den chilenske spelföraren, Jack Smith, vann med bordets dam och spelade sen klövertio. Mikael försåg sig med esset, inkasserade spaderess och spelade mer spader till brorsans kung. Ola spelade nu mer spader, i förvissning om att hans trumfkung skulle ge stick, bara partnern kunde följa färg på nästa hjärter. Mycket riktigt, spelföraren maskade i trumf till stor munterhet vid bordet. Olé, Ola!

♠ 8 5	♠ N	♠ E D 3
♥ D 7 2	♥ V	♥ kn 9 6 5 4
♦ K D 8 7 3	♦ Ö	♦ 10 9
♣ E 5 4	♣ S	♣ D 10 9
♠ K kn 10 7 4 2		♠ ED 3
♥ EK 10 8 3		♥ kn 9 6 5 4
♦ -		♦ 10 9
♣ K 3		♣ D 10 9
♠ 9 6		♠ ED 3
♥ -		♥ kn 9 6 5 4
♦ E kn 6 5 4 2		♦ 10 9
♣ kn 8 7 6 2		♣ D 10 9

SYD	VÄST	NORD	ÖST
Fredrik	Bathurst	Johan	Hurd
pass	1♠	pass	pass
2NT*	3♥	5♦	2♣*
pass	5♠	pass	pass
D	pass	pass	pass

MiniBridge

MiniBridge är ett bra sätt att introduceras i bridgens fascinerande värld.

MiniBridge



Så fort spelaren till vänster om spelföraren spelat ut sitt första kort lägger träkarlen upp alla sina 13 kort på bordet i prydliga kolumner. Spelföraren spelar både sina egna och träkarlens kort. Träkarlen får inte lägga sig i spelet, utan gör bara vad spelföraren säger.

Den spelare som vunnit föregående stick startar nästa stick. I bridgen är esset det högsta kortet och tvån det lägsta. I varje stick får du spela vilket kort du vill, högt eller lågt, i den utspelade färgen.

Segrare
När alla 13 stick är spelade gör du en notering om vilken giv du var och hur många stick respektive sida vann. Resultatet jämför du sedan mot de andra bord som varit med och spelat. På så sätt vet du om ni vunnit eller ej då var och en av paret summerar alla sina vunnna stick.

Protokoll finns på nästa sida.

Rättvist spel
I tävlingsridgen spelar det vid minst två bord. Genom att använda sig av en bricka, en rektangulär plastbricka med fyra fälor, markerad med Nord-Syd-Öst-Väst, kan du efter spelet lägga in korten i brickan.



Varje spelare ska sedan i tur och ordning spela ett kort i varje stick tills alla kort är spelade. Spelarna behåller sina kort och placerar de spelade korten framför sig i en rad (med bildsidan nedåt), som en enda om sticket vunnits och som ett menas om sticket förlorats.

I spel utan trumf är det alltid det högsta kortet i den spelade färgen som vinner sticket. I trumfspel kan du vinna stick genom att spela ett kort i trumfärgen när du inte har något kort i den spelade färgen. Kan du inte följa färg får du dock lägga press vad du vill.

Om flera spelare trumfar i samma stick vinnas sticket av den som spelat den högsta trumfen. Observera att du inte är tvungen att spela trumf när du inte kan bekänna färg. Du får lägga vilket kort som helst i de övriga färgerna.

På så vis kan övriga bord spela med exakt samma kort och jämföra resultaten för att se vem som vunnit, vilket gör att summorbetet elimineras och du kan aldrig säga att du haft dåliga kort.

Det berättas finnas drygt en miljon kortspelare i världen som tävlingspelar i Bridge, varav drygt 27 500 är svenskar. Alla spelar efter samma regelbok. Här ska du på några minuter få en inblick i kortspelet som roar och utmanar.

Foldern "MiniBridge" kan beställas kostnadsfritt på www.bridgeforlaget.se. Endast eventuell frakt debiteras.

Även i mötet med USA gjorde Sverige na ut att Fredrik (bilden) skulle kunna bja ifrån sig. stjåla en hjärter, eftersom han vi-

2♣ var *Drury*, en konvention som ger partnern möjlighet att visa om han öppnat tunt i tredje hand. Fredrik Nyströms 2NT visade lågfärgerna och hans avslutnade dubbling var en sk *Lightnerdubbling*, vilken föreslår ett onaturligt utspel. Johan kunde enkelt räk-



na ut att Fredrik (bilden) skulle kunna stjåla en hjärter, eftersom han visat längd i lågfärgerna. Nord spelade ut hjärter två, för att indikera något i klöver, till stöld. Klöver gick till esset och Syd fick ännu en hjärterstöld. En straff.

Vid det andra bordet satsade Peter Bertheau och Simon Hult på hjärter som trumf och då fanns det elva enkla stick.

13 imp till Sverige.

Polen vann den öppna klassen före Italien och Schweiz.

Nu ser vi fram emot Emmas reportage från damernas väg till silvret samt landslagsuttagningarna inför nästa års VM. Det spelas i Danmark på samma plats som årets EM!



ter till kungen och fick nöja mig med två bet. Nej, att slå en mask var ännu inget jag bemästrade.

Men efter det första setet vände det. Ett mycket starkt segment på morgonkvisten innebar att vi skulle inleda sista setet med 9imps försprång. Väl där gick allt vår väg för Nico och mig. Ett antal dubblade och redubblade kontrakt med övertrick senare var vi i semifinal mot *Team Zang*.

Nästan en fantastisk spelföring

Även om jag över lag är ganska nöjd med spelet i slutspelet ska ni nu få ta del av den bricka som fortfarande jagar mig när jag tänker tillbaka på veckan. Jag fann en fantastisk spelföring innan mitt alter ego kom och knackade på dörren, så att jag gick bet i ett läge där det inte borde vara möjligt.

♠ D 6 5 4
 ♥ kn 9 5
 ♦ EK
 ♣ ED 8 4

♠ kn 9 8 7 3 2
 ♥ 8
 ♦ kn 9 7 4
 ♣ 10 5

♠ E
 ♥ 10 7 6 4 2
 ♦ 8 3
 ♣ kn 9 7 6 3

♠ K 10
 ♥ EK D 3
 ♦ D 10 6 5 2
 ♣ K 2

SYD **VÄST** **NORD** **ÖST**
 Andreas Håkan Nicolai Mats
 Abragi Sträaf H-E Sjöberg

1♦ pass 1♠ 1NT*
 2NT pass 6NT pass
 pass pass

Mats Sjöbergs 1NT efter förhandspasset visade minst fem hjärter och minst fyra klöver. Jag fick hjärter i utspel och kunde snabbt räkna till tio stick. Ett till stick kunde lätt skapas i spader, men det tolfte var inte lika lätt att se. Rutern verkade inte sitta så bra efter Östs inkliv, så där var potentialen begränsad.

Jag hade sett den här given förut. Faktum är att jag hade spelat den. En miljon gånger på BBO:s spelföringsprogram Bridgemaster. Jag vann hjärtern på handen och spelade spadertian. Lek nu med tanken att Väst har spaderesset. Om han tar för det har vi tolv stick genom två spaderstick, så han måste lägga lågt. Då vinner vi för damen och tar ut våra klövertvinnare och sakar en ruter från handen. Därefter avblockerar vi ess och kung i ruter innan vi inkasserar resterande hjärtervinnare. Väst blir inpetnings-skvisad. Han måste hålla kvar sitt ruterhåll och spaderess. Så när positionen ser ut så här med tre kort kvar

♠ 6 5
 ♥ -
 ♦ -
 ♣ 4

♠ -
 ♥ -
 ♦ 8 3
 ♣ kn 9 7 6 3

Egalt

spelar vi spaderkungen och Väst vinner sticket med spaderess – men får spela ruter in i D-10. Den manöver vi utförde

i stick två kallas *Mortons fork*, där motspelaren får välja dödssätt.

Tråkigt nog satt inte spaderesset hos Väst, så min dam förlorade till Öst. Han spelade tillbaka en ruter, och nu började nästa vackra spelsätt – en *crisscross-skvis*. Jag tog ut klövertvinnarna med rutersak på handen och därefter alla hjärter. Det var viktigt att behålla ruteresset hos träkarlen. När sista hjärtern ska spelas såg läget ut så här:

♠ 6 5 4
 ♥ -
 ♦ E
 ♣ 4

♠ -
 ♥ 10 7
 ♦ 8
 ♣ kn 9

Egalt

Om Väst vill behålla sitt spaderhåll är han tvungen att ge upp ruterhåll. Då spelar vi ruter till ess, spader till kung och rutern är hög. Därför sakade han i stället bort spaderhåll. Nu kunde jag bara saka klöver, så var bordet stort efter avblockering av spaderkungen. Bara saka klöver... så enkelt är det. Men så hände något och jag hade min grövsta blackout för i år. Efter att ha utfört hela spelsättet sakade jag en stor spader från träkarlen och fick finna mig i bet. Pinsamt.

En ointaglig ledning i finalen?

Vi tog oss till slut vidare till final efter en hård kamp mot *Team Zang*. Finalen skulle spelas mot ett för mig mycket bekant lag, *Spintop Ventures* från min hemstad Stockholm. Med en laguppställning bestående av genomgående duktiga bridgespelare, som alla dessutom är supertrevliga vid och utanför bordet, visste jag att det skulle bli en rolig final. Vi slog oss ned i BBO-båset för att starta det första segmentet, och det blev full fart direkt. Vår andra bricka var slam med bet vid båda borden. Direkt efter det sniffade jag in ett mycket aggressivt pass på partners upplysningsdubbling, vilket var helt rätt med aktuell sits. Innan det första setet var slut hade vi hunnit med ytterligare en slam och en storslam, samt ett gäng dubblingar fram och tillbaka.

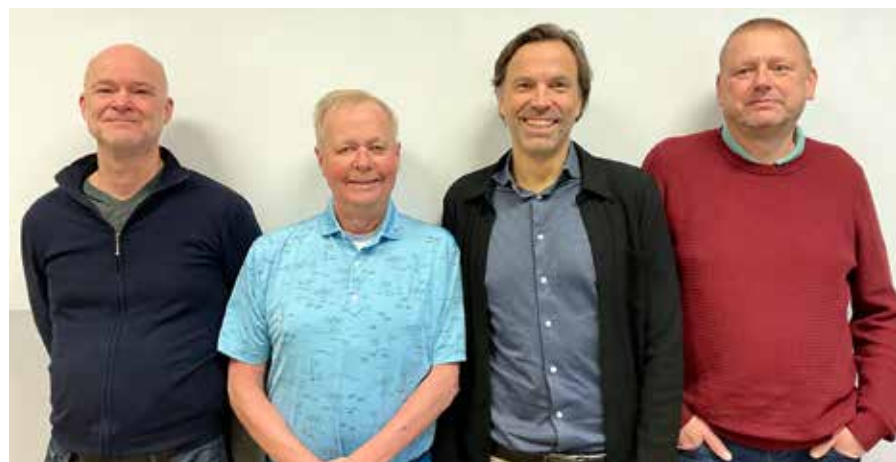

En suverän spurt räckte nästan ända fram för *Spintop Ventures*. Tvåa blev Jan Andersson, PG Eliasson, Peter Carlsson och Mikael Lindblom. Saknas på bild gör Per Leandersson och Gunnar Elmroth.

Forts. i spalt 3 på nästa sida!

Svenska Cupen – för alla spelare

Svenska Cupen 2025 får ett nytt upplägg. För att än mer betona att cupen är en tävling med stor lokal förankring blir de allra bästa lagen seedade till omgång 5.



TEXT: PETER VENTURA, KARLBO FOTO: SVEIN ERIK DAHL, NORGE

Det har ibland missuppfattats, att Svenska Cupen är en tävling för eliten. Det är snarare tvärtom, eftersom tanken är att man inledningsvis möter lag från klubben eller distriktet.

För att ytterligare betona att Svenska Cupen är en tävling för alla införs nu seedning av de bästa lagen, som gör att man inte kan stöta på dem för rån tidigast i omgång fem. För dem som går hela vägen till finalspelet måste man överleva omgång sju.

Vid styrelsemötet i maj gav förbundsstyrelsen tävlingskommittén i uppdrag att ta fram ett nytt upplägg för Svenska Cupen, med sikte på att försöka locka fler klubbspelare att delta i tävlingen. Antalet deltagande lag har minskat sedan införandet av cupen 2013. Ett av de skäl som framförts är att klubbagen riskerar att möta tufft motstånd redan i de båda första omgångarna – och sen är cup-äventyret slut.

Det nya upplägg som beslutats om går i korta drag ut på att:

- Ett visst antal lag direktseedas till omgång 5 utan att spela i tidigare omgångar.
- De lag som vunnit sin match i både omgång 1 och omgång 2, är direktkvalificerade till omgång 5.
- ett visst antal av de lag som har en vinst och en förlust i de två första omgångarna, direktseedas till omgång 5.



Hur många ”ett visst antal” är, blir beroende av det totala antalet anmälda lag.

Spel online

Tanken är att matcherna ska spelas live. Nu öppnas dock möjligheten att, t ex vid långa avstånd mellan lagen som ska mötas, spela den online. Om båda lagen är överens om att spela matchen online tillåts det, men endast på plattformen RealBridge. SBF kan vara behjälpligt med att sätta upp en sådan match om så önskas.

Om reseavståndet de båda lagen emellan överstiger 10 mil enkel resa, äger bortalaget rätt att begära att matchen ska spelas online. Om hemmalaget nekar till att spela matchen online, betraktas hemmalaget automatiskt som bortalag och blir det lag som får resa till motståndarlaget.

Se nu till att anmäla ditt klubbtag till denna roliga tävling!

Forts. från sidan 11.

Finalen såg länge ut att bli en mycket stillsam historia. De 45 imp som vi ledde med efter första setet blev 68 imp i andra. När de tredje och fjärde var relativt jämna fick vi gå in i det sista med 65imps ledning. Över 16 brickor borde vi inte under några omständigheter förlora med mer än så, men nog gjorde vi allt vårt bästa. Vi var märkbart trötta efter en lång helg, och imp flöt *Spintops* väg. Nico och jag bidrog med en hemdubbling med två övertrick efter ett budhaveri, samt en ny spelföringsuppvisning signerad tomttenissen till skribent:

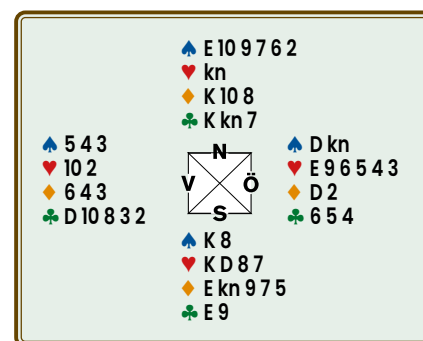

Jag hivade snabbt upp oss i en ganska onödig slam i 6♦ efter det att Öst utspelsdubblat hjärtern.

Hjärtertian ut gick till esset och hjärterfortsättning vanns med kungen. Kommer du ihåg första given? Det gjorde jag. Vid det här skedet hade jag olägligt nog lärt mig att de där maskarna nog kunde vara ganska begåvade. Jag spelade därför ruternian runt – och det blev snabbt en bet. Nej, jag tror jag håller mig till att spela korten uppifrån i framtiden.

Om man ska vara helt ärlig stämde min analys av sitsen. Jag fick känslan av att hjärtern satt som den gjorde, vilket lämnar fler tomma platser att fylla (elva hos Väst, sju hos Öst). Matematiskt är chansen därför större att damen sitter hos Väst. Men det finns andra aspekter än bara matematik, och den här given borde jag nog löst. Oavsett vad, är det glasklart varför jag är singel... för det här med att hitta damer har jag visat mig helt talanglös på.

Men vi överlevde! 65imps ledning blev till 17 imp, men med siffrorna 185–167 kunde *Cood Life* titulera sig vinnare av Svenska Cupen 2024.

Ett stort tack till arrangören som år efter år levererar service av klass. Vi ses!

Mer information:
www.svenskbridge.se/svenska-cupen-2025/nyheter



★ Bridge Festival ★

För 28:e gången!

Örebro
2025

25 Juli ★ 3 Augusti



VÄRLDENS BÄSTA BRIDGEFESTIVAL

Häng på du med!

BRIDGE FÖR ALLA
NIVÅER AV SPELARE

09.00 - 22.30
VARJE DAG

25 JUL - 3 AUG
2025



SOMMAR & SOL | ROLIGT
VÄNNER | GOD MAT
CONVENTUM ARENA
ÖREBRO

Trumfmatt i Svenska Cupen

Efter två raka segrar i Svenska Cupen blev det stopp för *Cuebids.com* i semifinalen. Emanuel Unge bjuder på några budlägen från tävlingen.



TEXT & FOTO: EMANUEL UNGE, ÄLTA

Att ha mycket tur är lite som att ha mycket trumf. Det blir lättare då helt enkelt.

För att vinna en lång tävling som Svenska Cupen krävs skicklighet – men också en massa tur.

Tur att man får ihop ett bra lag. Tur att lagmedlemmarna kan spela varje omgång. Tur att man faktiskt har tid att åka till Uppsala i fyra dagar för att spela slutspelet och tur att man inte drabbas av för många hjärnblödningar längs vägen. Men kanske viktigast av allt: tur att motståndarna inte har tur.

Att vinna Svenska Cupen två år i rad kräver ett otroligt starkt lag och, låt oss vara ärliga, en hejdundrande massa tur.

I år var vi i lag *Cuebids* på god väg mot vår tredje raka seger, men det tog stopp i semifinalen. Trots våra bästa ansträngningar lyckades vi inte ta oss hela vägen den här gången. Kanske för att vissa landslagsspelare i vår trupp valde att åka till Madeira, eller kanske för att vi inte hade turen med oss denna gång. Troligen båda.

Men helgen i Uppsala bjöd ändå på flera minnesvärda budlägen som jag gärna delar med mig av:

Redan i första matchen på helgens absolut första bricka blev det spännande! Jag satt i andra hand med

♠ 10 5 ♥ ED 9 7 4 2 ♦ EK 10 5 2 ♣ –

och öppnade med 1♥ och min partner, Daniel Covill Gullberg, svarade 1♠.

Vad ska man bjuda här?

3♦ visar i vårt system 13-15 hp och 5-5 så det passar ganska bra in på handen, men samtidigt har man väldigt bra kort och en extra hjärter.

2♣ hade varit *Häxan* och visat 16+ hp med alla fördelningar, så det är väl ett alternativ även om man bara har 13 hp.

4♦ kan man också tänka sig.

Vad hade du bjudit?

Eftersom det var första brickan kände

jag ändå att 3♦ var okej och hoppades bara att Daniel inte skulle passa. Som tur var gjorde han inte det; istället bjöd han 4♣.

Enligt några överenskommelser borde 4♣ visa hjärterstöd, men vi hade inte pratat om just den här sekvensen så jag var absolut inte säker. Men det kändes som att jag hade ett ganska enkelt 4♦-bud oavsett.

Det var tillräckligt bra för Daniel bjöd 4NT – och då var jag tvungen att bestämma mig för vad som var trumf. Jag gick på tidigare spår och antog att det var hjärter som var trumf och då skulle jag redovisa två ess och klöverrenons, vilket jag kunde göra med budet 6♣.

Nu bjöd Daniel 6♦, och då var jag tvungen att tänka till.

Det finns två möjligheter; antingen så är det här ett sista försök att hitta 7♥ eller så är det ett slutbud. Det roliga var när jag insåg att oavsett vilket det är så borde jag bjuda storslam. Om det är ett försök att hitta 7♥ så har jag verkligen max för mina bud. Redan 3♦ är verkligen i underkant. Men om det är slutbud... ja då var hjärter inte trumf enligt Daniel utan ruter, och då har jag ett till nyckelkort i ruterång som jag inte redovisade på essfrågan! Så jag bjöd 7♦.

Budgivningningen hade alltså gått:

SYD	VÄST	NORD	ÖST
Johansson	C. Gullberg	Göte	Unge
pass	1♠	pass	1♥
pass	4♣*	pass	3♦
pass	4NT*	pass	4♦
pass	6♦	pass	6♣*
pass	pass	pass	7♦

7♦ seglade hem utan problem.

Här hade vi helt enkelt lite tur att vi landade rätt.

Varken kul start på slutspelet!

Hela given såg ut så här:

♠ D 6 4 3 2	♠ 10 5
♥ K 10 6	♥ ED 9 7 4 2
♦ 6	♦ EK 10 5 2
♣ K 9 7 3	♣ –
♠ EK kn 9 7	
♥ –	
♦ kn 9 7 4 3	
♣ E 8 5	
♠ 8	
♥ kn 8 5 3	
♦ D 8	
♣ D kn 10 6 4 2	

Mer 6-5 i rött!

I kvartsfinalen satt jag mittemot Daniel Covill Gullberg igen när jag än en gång hade 6-5 i rött, dock med ännu bättre kort!

♠ – ♥ EKD kn 9 3 ♦ ED 10 6 2 ♣ 9 6

Först skulle jag välja ett öppningsbud i första hand och ingen i zon.

Vad hade du öppnat med?

Jag valde att bjuda 1♥. Visst förstår jag att utgången 4♥ i princip går att spela hem på min egen hand, men att öppna den här typen av tvåfärgshänder med 2♣ brukar inte bli så lyckat.

Budgivningningen fortsatte:

SYD	VÄST	NORD	ÖST
Bengtsson	C. Gullberg	Bengtsson	Unge
2♠	pass	pass	1♥
			?

Vad ska man bjuda nu? Dubbelt? 3♦? 4♦? 3♠? 4♥?

Innan jag avslöjar vad jag bjöd måste jag göra en liten avstickare. På vägen till slutspelet, på pendeltåget med Daniel, stod vi och budtränade i *Cuebids* app på våra mobiler. Ett liknande läge dök upp från ingenstans och då bestämde vi att 3♠ visar en överstark enfärgshand eller tvåfärgshand, primärt det förstnämnda. Otroligt att det skulle dyka upp redan nästa dag.

Jag bjöd 3♠ och det kändes kul att vi var på samma våglängd nu. Daniel svarade 4♣. Eftersom jag primärt har visat ett enfärgshand borde 4♣ vara positivt, troligen någon form av stöd också. Mycket bättre kort är det svårt att ha på min hand, i princip tre förlorare.

Vad hade du bjudit?

Jag tyckte 4♦ kändes rimligt. Då har jag visat en enfärgshand med ruterkontroll. Så får vi se vad som händer.

Budgivningens fortsatte:

SYD	VÄST	NORD	ÖST
Bengtsson	C. Gullberg	Bengtsson	Unge
			1♥
2♠	pass	pass	3♠*
pass	4♣*	pass	4♦*
pass	4NT*	pass	?

Nu har Daniel tagit kommandot direkt över 4♦. Det var lite oväntat och nu ska vi svara på essfrågan. Vi har tre ess, och dessutom har vi renons i spader. Vilken tur vi har ett bud som visar exakt det! 5NT visar udda antal ess och en okänd renons. Efter det budet hoppade Daniel till 7♥!

Hela budgivningen:

SYD	VÄST	NORD	ÖST
Bengtsson	C. Gullberg	Bengtsson	Unge
			1♥
2♠	pass	pass	3♠*
pass	4♣*	pass	4♦*
pass	4NT*	pass	5NT*
pass	7♥	pass	pass
pass			

Eftersom Daniels högerytter hade hoppat in med 2♠ var det inte speciellt svårt för honom att lista ut vilken renons jag hade. Daniel satt säkert och hoppades att jag skulle upplysningsdubbla första varvet, men det hade inte varit någon succé.

Så här såg hela given ut:

♠ E	♠ -
♥ 876	♥ EK D kn 93
♦ kn 8753	♦ ED1062
♣ D743	♣ 96
♠ D108643	♠ K kn 9752
♥ 104	♥ 52
♦ K4	♦ 9
♣ EK2	♣ kn 1085

Även med trumf ut som vinn på handen är allt som behövs 4-2 eller 3-3 i ruter för att kunna claima storslammen. Vi behöver bara kunna stjäla en ruter med bordets höga hjärtertio, stjäla in oss i spader och trumfa ut. Såklart hade jag inte den turen ... det satt 5-1 i ruter och jag gick bet redan i tredje stick.

Efter jag gick bet behövde man följa upp med dubbelsidig skvis för att inte gå två bet. Med öppna kort ska man trumfa ut och maska i ruter, för att sedan följa upp med den dubbelsidiga skvisen, men jag tror mitt spelsätt är bättre i längden.

7♥ är ett fantastiskt kontrakt, så lite nöjda kan vi ändå vara att vi var det enda paret som hittade dit!

31 raka segrar – sen slut på trumf

I semifinalen, som ni redan vet hur den slutar, var det inte budgivningarna som avgjorde.

Personligen hade jag ett par dåliga spelföringar som kostade en del poäng och i sista segmentet var framförallt utspel, av alla moment, som var avgörande.

Nord skulle vid båda borden välja ett öppningsbud i pluszon med denna hand:

♠ -	♥ D1073	♦ 4	♣ D10986432
-----	---------	-----	-------------

Vid båda borden valde man att spärröppna med 5♣.

Då skulle partnern bestämma sig för om man ska passa eller bjuda med

♠ EK kn 9	♥ 64	♦ D103	♣ E kn 75
-----------	------	--------	-----------

Vid båda borden valdes pass. Hela given:

♠ -	♠ D86543
♥ D1073	♥ E kn
♦ 4	♦ kn 9862
♣ D10986432	♣ -
♠ 1072	♠ N
♥ K9852	♠ V
♦ EK75	♠ Ö
♣ K	♠ S
♠ EK kn 9	
♥ 64	
♦ D103	
♣ E kn 75	

Adam Stokka, som satt Öst vid det ena bordet, körde ut en spader och då gick 5♣ hem.

Gunnar Elmroth, som hade identiskt läge vid det andra bordet chansade på en ruter, och då gick kontraktet en bet.

I den andra semifinalen valde båda utspelarna ut hjärteress – vilket kanske var

det bästa alternativet, för då kunde man se att spader inte skulle leda någon vart.

Det var helt klart lite otur att spader ut var hemsläppande och ruter betande, men som jag inledde artikeln med, man kan inte ha tur hela tiden. Det var en jämn och spännande match!

Även om vi inte nådde ända fram denna gång, har vi kanske ändå skrivit in oss i historieböckerna. Det som *Spintop Ventures* gjorde i semifinalen var nämligen att bryta vår smått osannolika seger-svit på 31 matcher i Svenska Cupen. Men där tog turen slut – vi hade slut på trumf.

CUEBIDS – på svenska!

Såväl appen som hemsidan är översatt till svenska. Appen försöker känna av om du är svensk och byter automatiskt språk till svenska, men annars kan du ändra språk i inställningarna.

Har du inte testat Cuebids än?

På såväl iPhone, iPad och Android kan du ladda hem appen helt gratis. Föredrar du att sitta vid datorn kan du besöka cuebids.com.

På Cuebids kan du budträna, antingen bara du (med robotar) eller med din partner. Det är väldigt kul och effektiv träning.

Man kan köra slumpade givar, eller välja mellan många olika träningsområden. Ni behöver heller inte vara inloggade samtidigt, det är bara att bjuda när det passar och sen väntar man på partnern.

Hoppas du vill testa.
Välkommen in!



www.cuebids.com

Allsvenskan till BK S:t Erik

Det var tätt i toppen av årets allsvenska Elitserie. När röken skingrats stod *BK S:t Erik, Antre AB*, med guldet runt halsen.

TEXT & FOTO: TOMAS BRENNING, ENKÖPING & PETER VENTURA, KARLBO



När vår högsta allsvenska serie, Elitserien, skulle avgöras var det tre lag som distanserade övriga fältet och gjorde upp om pallplaterna. Årets vinnare blev till slut *BK S:t Erik, Antre AB*, med Leif Bremark, Simon Hult, Fredrik Nyström, Johan Upmark, Kathrine Bertheau, Sanna Clementsson, Frederic Wrang, och António Palma i laget.

Två kom *Norrorts Bridge*, med Jan Lagerman, Mårten Gustawsson, Olle Wademark, Tommy Bergdahl, Jan Selberg och Lars Andersson i laget. Avståndet till guldet blev endast drygt 2 VP.

Trea slutade *Harplinge BK* med Magnus Eriksson, Tobias Törnquist, Ola Rimstedt, Mikael Rimstedt, och Marion Machielsen i laget. Avståndet till silvret blev endast 3,5 VP.

Båda nykomlingarna skötte sig bra. *Borlänge BK* hade länge hängt på pallplats men landade i mellanskiktet. Tyngre gick det inledningsvis för *Filbyter Bridge, Team Zang*, som efter att ha legat på nedflyttningsplats från rond två gnetade till sig nytt kontrakt tack vare en superb avslutning.

Storsjöbygdens BK, Morgan, och *Sällskapet Ronneby, Kusinerna*, blev de två lag som fick ta hissen ner till Superettan.

Superettan

BK Lavec, Smile, vann Superettan överlägset trots att de gick avstannande i mål. I laget spelade Peter Fredin, Jan Clementsson, Christian Lahrman, Stian Evenstad, och Nicolai Heiberg-Evenstad.

Efter att ha missat uppflyttning flera säsonger avancerade *BK S:t Erik, Morot*, till Elitserien. Närmast sörjande blev *Örebro Bridgen, Karlssons frestelse*, som får försöka igen nästa år.

Hela fyra lag åker ur Superettan. Dessa lag får ta nya tag i division två: *BK Lyx "Bunk", BK Lavec "Enjoy", Filbyter Bridge "Dyra Englund"* och *Luleå BK "Petter"*.

Den här given använder vi som ledstjärna till alla som skulle vilja spela i landslaget men inte gör det. Se och lär.



Antre AB vann Elitserien 2024. I laget spelar fr v Kathrine Bertheau, Sanna Clementsson, Simon Hult, Leif Bremark, Frederic Wrang och António Palma. Saknas på bild gör Johan Upmark och Fredrik Nyström.

♠ kn 6 5 2	♥ E kn 9	♦ 3 2	♣ kn 6 5 4	♠ 8	♥ D 6 3 2	♦ D 10 8 7	♣ E 10 8 3	♠ ED 9 7 4 3	♥ K 8 7 4	♦ E kn	♣ K
				N							
				V							
				S							
					♥ K 10	♦ K 9 6 5 4	♣ D 9 7 2				
SYD	VÄST	NORD	ÖST								
K. Bertheau	Michielsen	Clementsson	O. Rimstedt								
pass	3♣*	pass	1♠								
pass	pass	pass	4♠								
SYD	VÄST	NORD	ÖST								
M. Rimstedt	Palma	Eriksson	Hult								
pass	2♠	pass	1♠								
pass	pass	pass	4♠								

Budgivningen var densamma i båda bordet, även om öppna bordets 3♣ kunde användas som något i stil med 7-9 hp och fyrstöd. Vad spelar du ut?

Uppenbarligen hade både Kathrine

Bertheau och Mikael Rimstedt sett given förr i sina respektive karriärer, så utspellet ruterfyra låg snart på bordet. Även om spelföraren hade kunnat gå hem via en baklängesmask i hjärter blev det bet vid båda borden. Ytterligare en dag på jobbet för utspelarna.

Om man tittar på hela fältet så spelade hälften av spelarna i Elitserien ut hjärtertio, vilket ledde till enkel hemgång. I Superettan var det ännu värre, då hela nio spelare föll i samma fälla. Det ger att 15 av 24 spelare körde ut hjärtertio till hemgångsfavor, medan båda landslags-spelarna i BBO-matchen valde låg ruter i utspel med rättvis bet i kontraktet.

24 imp på en enda bricka

24 imp är maximalt man kan vinna på enskild bricka i lagsammanhang, men då krävs det 4 000 poängs differens eller mer. Den mest spektakulära brickan på länge dök upp i det andra sammandraget. Just 24 imp lyckades *BK Lavec, Smile* ta med hjälp av en redubbling vid det ena bordet och ett felutspel vid det andra.

Så här såg given ut:

Du bor på välkända Hotel Salzburger Hof som ligger perfekt mitt i byn.

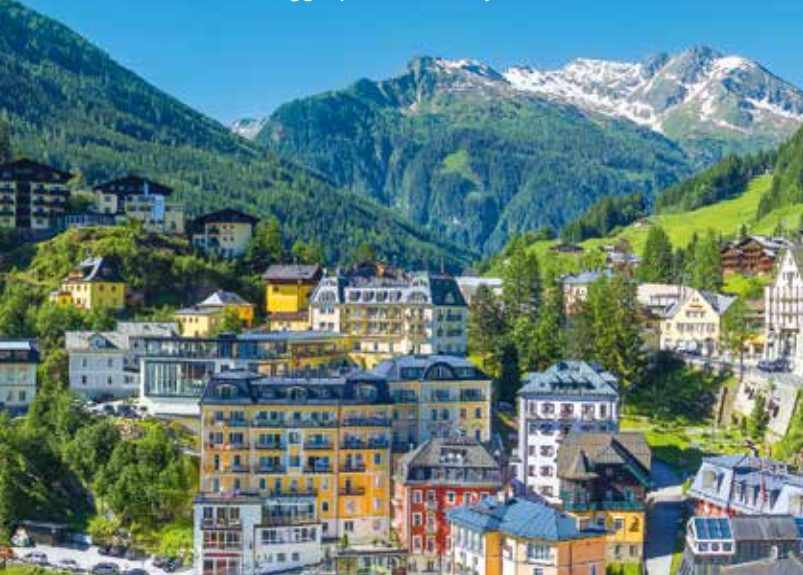

Spela Bridge i sommarparadiset Bad Gastein

Sommaren i Alperna är något alldeles speciellt med sina grönskande dalgångar och hisnande vyer. Följ med på en Bridgeresa och njut av storslagna vyer under en vecka i Bad Gastein. Här bjuds du på en upplevelserik semester med mycket aktiviteter och bridgespel i några av världens vackraste miljöer.

Under veckan spelar vi, tillsammans med bridgeinstruktörerna Kalle Persson och Eva Wetterhall, 24 brickor/dag. Vi spelar för att vi tycker det är trevligt, socialt och spännande, och varje vecka så kommer vi även att spela tävlingar.

Bridgeresa till Bad Gastein (8 dagar)

- ✓ Direktflyg t/r med incheckat bagage
- ✓ Boende sju nätter på Hotel Salzburger Hof inkl frukostbuffé
- ✓ Sju femrätters middagar (ingår vid bokning före 30 april)
- ✓ Bridgespel varje dag med bridgeledare
- ✓ Vecka 24 (7-14 juni), 37 (6-13 sept) och 38 (13-20 sept)

Hotel Salzburger Hof*****, dubbelrum fr **14 995 kr/pers**

Boka på 0771-202020 eller www.alpresor.se/bridge-sommar



♠ 53	♥ D kn 8	♦ 7	♣ KD107643
♠ EKkn107642	♥ -	♦ ED kn 9	♣ 9
♠ D 98	♥ 7654	♦ K854	♣ 52
♠ -	♥ EK10932	♦ 10632	♣ E kn 8

I öppet rum tog dansk-norska duon Christian Lahrman – Nicolai Heiberg-Evenstad i 2 070 i 6♠ redubbelt. I slutet rum blev Peter Fredin–Jan Clementsson dubblade i 7♣. Med felutspel gav det 2 330 in och totalt 24 imp till *BK Lavec, Smile*.

Lustigt nog tog både *Skalman* och *Ludvikabygden* 23 imp in på brickan. Inget av paren i 6♠ dubbelt ville redubbla. Hur ofta får man chansen till maximal imp...?

Totalt var det nio 1 660 i ena riktningen och fyra 2 330 i andra!

Efterlysning

VILL DIN KLUBB ARRANGERA ETT JUNIORLÄGER?

Juniorkommittén söker klubbar som vill vara med och utveckla svensk juniorbridge genom att vara medarrangör till ett juniorkonferens. Intresserade tar kontakt med JK:s ordförande Stina Lysebring på stinalysebring87@gmail.com.

GIVBORD. Du kan utläsa både zoner och giv från givborden. Givaren markeras med en cirkel och zoner markeras med vitt (ozon) eller rött (zon). Här följer några exempel.

Nord giv, ingen i zon.

Öst giv, N/S i zon.

Syd giv, Ö/V i zon.

Väst giv, alla i zon.

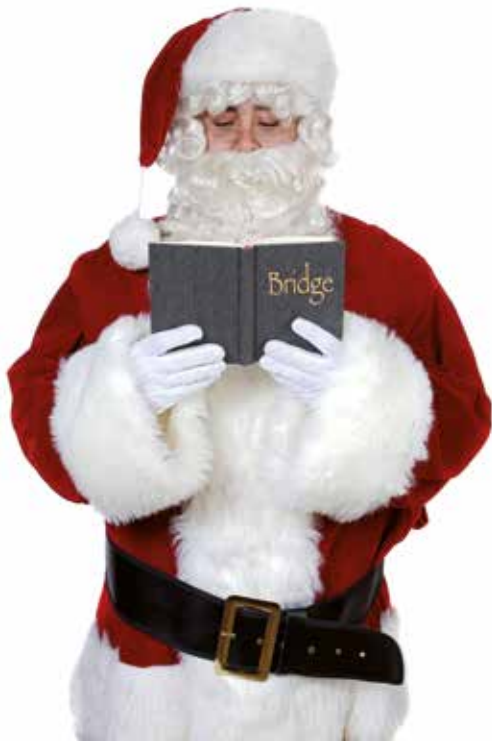

Nya böcker

My Life With Bridge

Mike Lawrence

Master Point Press; 320 sidor

Målgrupp: Klubbspelare och uppåt
Språk: Engelska. **Betyg:** 3.

Jag har sagt det tidigare, att jag inte är en stor konsument av självbibliografier, men när ens favoritförfattare ger ut en bok så kunde jag inte motstå att köpa den. Jag är dock lite kluven till dess innehåll, då jag får för mig att Mike är långt ifrån bekväm med att skriva om sin personliga levnadshistoria. Det märks tydligt att han rådbräkat sitt minne och försökt sätta samman episoder i sitt liv till en sammanhängande historia.

Desto bättre blir flytet i boken när han kommer in på gamla bridgegivar och när han framhåller sina favoritkonventioner.

Om ni vill bli bättre som bridge-spelare finns det gott om andra böcker från denna författare som ni bör läsa före denna bok. Boken ger som väntat en glimt av en annan sida av författaren, där han faktiskt själv tillstår att han kanske inte är den trevligaste personen vid bridgebordet!

Jag ger boken en trea i betyg, då den som en helhet är läsvärd.

OLOF BERGSTRÖM, LINKÖPING

Find the Play the Expert Missed

Danny Roth

HNB Publishing; 156 sidor

Målgrupp: Avancerade klubbspelare

Språk: Engelska. **Betyg:** 3.

Författaren har tagit givar som tidigare publicerats och där något inträffat, som kanske kunde ha undvikits. Ibland konstateras att även den som rapporterade om given har missat var felet egentligen begicks. Detta ger kanske in fingerisning om att många av de 70 givarna som presenteras inte är lätta att lösa för oss vanliga dödliga.

Författaren gör det inte enklare för oss genom att han ibland i den inledande beskrivningen av problemet



på en giv redan tagit oss förbi den punkt i spelet som felet begicks.

Tycker man om att lösa problem är detta en bok som kan ge dig ett nöje över tid och som man kan lätt läsa den under 70 dagar genom att beta av ett problem per dag, då du bör undvika att sträckläsa boken.

En guldstjärna till er som läser boken och hittar de givar de författaren själv har missat den korrekta lösningen!

Jag ger boken en trea, och påstår att boken vänder till avancerade klubbspelare, då det inte alltid är tydligt beskrivet vad motståndarnas bud och metoder betyder.

OLOF BERGSTRÖM, LINKÖPING

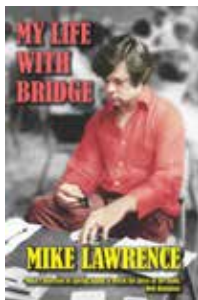

Krav eller inte krav?

Andrew Robson

Svenska Bridgeförlaget; 44 sidor

Målgrupp: Klubbspelare

Språk: Svenska. **Betyg:** 3+.

Brukar din partner passa när du bjuder ett kravbud? Ge honom den här boken!

Så står det i reklamen för den här boken. Där har vi också temat – vilka bud är krav eller inte krav?

Alla bridgespelare har någon gång blivit sittande i ett delkontrakt när man håller slam. Partnern har helt enkelt missförstått att något av dina bud inte fick passas. Centralt i budgivningen är således att veta om partners senaste bud är krav eller inte. Så det är av största vikt att du och partnern vet vilka bud som är slutbud, invit, rondkrav och ut-



gångskrav. Annars talar ni båda olika språk, och då fungerar det förstås inte. Att vara osäker på detta medför även det konsekvenser, eftersom ni då inte vågar bjuda det bästa budet i rädsla för att partnern passar.

I boken presenteras såväl generella som allmänna principer, så att du och din partner kan andas lugnt och ha en perfekt dialog.

Att läsa om budgivning kan vara lite betungande och tröttande, men en stor fördel med boken är att varje sida är ett eget kapitel. Den behöver därmed inte sträckläsas, utan man kan med fördel ta ett kapitel lite då och då.

Boken är den 22:a i Andrew Robsons serie småböcker på svenska. Max Ödlund har översatt denna utgåva medan Bruno och Peter Ventura redigerat.

PETER VENTURA, KARLBO

2/1 on Steroids

Daniel Solow

Master Point Press; 144 sidor

Målgrupp: Nybörjare/Medelspelare

Språk: Engelska. **Betyg:** 2.

Om vi bara tänker bridge, så är denna bok är inget ni behöver läsa! Författaren försöker beskriva ett alternativt sätt att bjuda händer när vi är starka nog att kräva till utgång med 2-över-1.



Boken kan dock läsas som ren skönlitteratur, då författaren lägger fram det hela i en miljö där några äldre damer presenterar "sitt" system under en bridgekryssning för en intet ont anande huvudperson.

Det är uppenbart att författaren alltför ofta har gått bet i 3NT, när man inte lyckats lokalisera 5-3 i högfärg. Det omvända problemet med att spela 3NT, trots sin 5-3 högfärg verkar dock inte vara samma problem för författaren.

Boken innehåller som vanligt

många exempel där metoderna fungerar bra, men det saknas tydlig beskrivning kring konsekvenserna av metoder såsom hur man ska bjuda invithänder och händer med trumfstöd som inte räcker för utgångs-krav.

Jag ger boken en tvåa i betyg, då upplägget med en bridgekryssning och de äldre damerna gör att läsaren ändå har en liten behållning av att läsa boken.

OLOF BERGSTRÖM, LINKÖPING

World Class – 21st Century

Marc Smith

Master Point Press; 295 sidor

Målgrupp: Alla.

Språk: Engelska.

Betyg: 3.

För 25 år sedan publicerade Marc Smith en bok, **World Class**, där han intervjuade 26 av världens bästa spelare. I denna



uppföljare intervjuar han 15 till, alla från Europa.

Det är en härlig inblick i 2000-talets nuvarande och framtida toppspelare och en möjlighet att lära känna dem.

Tre svenska stjärnor intervjuas: Jessica Larsson, f n boende i Norge, Sanna Clementsson och Peter Freidin.

Boken är till hjälp om du vill förstå de gemensamma egenskaperna hos världens bästa spelare. De försöker alla att vara bra partners och maximera sin koncentration. Så gott som alla hoppas att stora turneringar kommer att fortsätta använda spelkort samtidigt som de anser onlinebridge vara mycket användbart för träning.

Sammantaget är det en fascinerande bok om du vill komma några av de bästa spelarna i världen lite närmare.

En tredje bok med samma upplägg utges inom kort. Där presenteras spelare från USA och resten av världen.

PETER VENTURA, KARLBO

Årets klubbledare

Anna Järup, Uddevalla BF, är årets klubbledare.

TEXT & FOTO: PETER VENTURA, KARLBO



Vid Distriktsträffen, som hölls 15-17 november i Örebro, tilldelades Anna Järup, Uddevalla BF, utmärkelsen årets klubbledare i Svenska Bridgeförbundet 2024.

Anna har i många år varit ordförande för Uddevalla BF. Anna driver klubben med hårt arbete och stort hjärta. Hon är kursledare, TL och ser till att alla trivs på alla tänkbara vis. Hon är även allt från partnerförmedlare till organisatör, ledare och inte minst en lyssnande medmänniska som alltid ställer upp.

Övriga nominerade var Gunilla Hogedal, Vänersborgs BS, Eva Fremner, Mjölby BK, Dan Stenmark, Strängnäs BK Gripen, och Britt-Marie Warborn, BK Albrekts.

Medlemskommitténs ordförande Zennica Hammar delar ut blomster, diplom och pokal till Anna Järup som är 2024 års klubbledare.

Fråga Daniel

Daniel Covill Gullberg svarar på läsarnas frågor.
Alla frågor skickas till bridge@svensbridge.se



TEXT: DANIEL COVILL GULLBERG, HÄGERSTEN

Får man vilseleda motståndarna?

I senaste BRIDGE finns ett reportage om segrarna i SM Par Damer där man beskriver hur en av dem är ”sin egen lyckas smed” genom att avge ett bud som avviker från parets deklaration och som därmed totalt vilseleder motståndarna. Som gammal medioker klubbspelare reagerar jag starkt. Vad jag kan förstå av bridge-reglerna borde tilltaget bestraffas och inte tas upp som exempel på hur duktig vederbörande är. Det vore bra med ett klagörande.

Lasse Larsson

Daniel svarar

Det är fullt tillåtet att bjuda och spela hursomhelst, även om det avviker från parets överenskommelser och deklaration. Men det är också viktigt att partnern löper lika stor risk att bli lurad som motståndarna. Det innebär i praktiken att om man bluffar eller avviker flera gånger blir det en implicit del av parets överenskommelser och måste deklarerats (och i vissa fall alerteras).

På givnen du nämner öppnade man med svaga 2♦ i tredje hand ozon med bara femkortsfärg. I tredje hand är det väldigt vanligt att tänja lite på gränserna för att sätta större press på motståndaren i fjärde hand. Men om detta sker väldigt frekvent blir detta en del av parets överenskommelser, och på en fråga *Hur många ruter lovar 2♦?* bör man svara något i stil med *I denna zon och position räcker det med femkortsfärg*. Kanske kan man även lägga till på deklarationen att 2♦ visar (5)6-korts ruter.

En fråga om alertering

Jag har några frågor om alertering. Olika tävlingsledare har gett olika svar om buden jag nämner här ska alerteras eller ej.

1. Paret spelar 5542. När öppningshanden bjuder 1♣ finns överenskommelsen att svarshanden måste bjuda, även med noll hp.

Ska svarshanden alertera klöverbudet?

Ska öppningshanden alertera svarshandens bud?

2. Paret spelar 5542. Öppningshanden öppnar med 1♥/1♠. Svarshanden höjer till 2 i öppningsfärgen och enligt överenskommelsen de har visar svarshanden med budet endast 4-6 hp och naturligtvis minst tre i färgen. Uppgiften finns på deras kort.

3. Paret spelar Bergenhöjningar och har femkortsöppning. Öppningshanden öppnar 1♥/1♠ och svarshanden höjer till två i öppningsfärgen, vilket visar 6-9 poäng och exakt tre i färgen.

4. Svarshanden bjuder en s k reverse men har inte poäng för det utan vid fråga blir svaret: *Vi spelar inte reverse*. Ska det alerteras eller ska motståndarna fråga för säkerhets skull?

5. Om paret öppnar med 2♥/2♠ och det betyder 10-13 hp i alla öppningslägen och en sexkortsfärg, ska det alerteras eller räcker det med att det redovisas på systemdeklarationern? Om de inte har någon deklaration, ska det då alerteras?

6. Paret spelar 5542. Om öppningshanden öppnar med 1♣ och svarshanden bjuder 1♥/1♠ så lovar budet minst fem i färgen. Ska budet alerteras?

7. Öppningshanden öppnar i 1NT. Svarshanden bjuder 2♣, högfärgsfråga. Paret har i sitt system att svarshanden kan bjuda 2♣ utan att själv ha någon högfärg. Ska 2♣ alerteras?

Marianne, Alingsås

Daniel svarar

Alerteringsreglerna ändrades för drygt ett år sedan, och jag måste erkänna att jag inte har stenkoll på dem. Men jag har läst på och ska svara så gott jag kan! Regelkunniga får gärna skriva in och slå mig på fingrarna om jag har tolkat fel.

Observera också att det inte spelar någon roll om bud finns nedskrivna på ett deklarationskort eller ej, om budet är alerteringspliktigt ska det alerteras oavsett.

1. 1♣ som kan vara på två kort ska alltid alerteras. Om 1♣ hade varit naturligt

men krav tolkar jag det som att det också ska alerteras. Svartsbud i ny färg som är naturliga men kan vara på 0 hp behöver inte alerteras så länge de är krav, men ska alerteras om de är okrav.

2. Höjning till tvåläget som inte är krav behöver inte alerteras. En höjning från 1-i-färg till 3-i-färg behöver dock alerteras om det kan vara svagare än 7 hp.

3. Höjningen till 2-i-färg behöver inte alerteras. Däremot behöver de artificiella höjningarna alerteras (med Bergen raises blir det 3♣ och 3♦).

4. Öppningshandens naturliga återbud behöver inte alerteras, oberoende av styrka. I exempelsamlingen, som följer med alerteringsreglerna, finns exemplet 1♥-1♠; 3♣ som varken ska alerteras om det är okrav eller utgångskrav. Jag vet inte exakt vad du menar med att svarshanden bjuder reverse, den typiska budgivningen som man kallar reverse är av öppningshanden, t ex 1♣-1♠; 2♥. Men samma regler bör gälla för svarshanden också, d v s att om budet är naturligt behöver det inte alerteras. Observera dock att svarshandens bud i ny färg som svar på en öppning 1-i-färg ska alerteras om det är okrav.

5. Oavsett vilken styrka man har på sina tvåöppningar behöver man inte alertera dem, så länge de är naturliga. Observera att om öppningen är naturlig men även lovar en sidofärg så ska det alerteras.

6. Svartsbud som lovar fem kort i färgen behöver inte alerteras (så länge det är krav).

7. 2♣ högfärgsfråga behöver inte längre alerteras; det var en av ändringarna i de nya reglerna. Även svaret 2♦ på högfärgsfråga som förnekar högfärg behöver inte alerteras. Detsamma gäller för 3♣/♦ på öppningen 2NT.

Jag hoppas att du blivit lite klokare av mina svar! Vill man läsa på själv är reglerna inte särskilt långa (tre sidor) och kommer dessutom med två sidor exempel, vilka är väldigt användbara.

TELEFON- NUMMER FÖR TEKNISK SUPPORT

Det finns ett specifikt telefonnummer dit funktionärer som är i behov av teknisk support avseende tävlingar ringer.



Notera telefonnumret:

019-368 07 00

Skriv gärna upp telefonnumret och klistra upp i närheten av er tävlingsadministration på klubben, så det finns lättillgängligt vid behov.

Supportnumret kommer att ha följande telefontider:

Alla helgfria vardagar
08.00 - 22.00

Lördag-Söndag
08.00 - 20.00

Supportväxeln är alltid bemannad av någon av vår kunniga personal Thomas Winther, Johan Grönkvist eller Björn Holm.

Vi vill dock starkt uppmana, att vid icke akuta ärenden i första hand kontakta oss dagtid.



I partävling gäller det att vara på hugget!

TEXT: ANDREW ROBSON, ENGLAND SVENSK TEXT: MAX ÖDLUND, ÅKERSBERGA



Om du gör bedömningen att kontraktet är normalt (kanske 1NT och pass runt, eller 1NT-3NT) ska du spela ut defensivt. Att hindra övertrick är lika viktigt som att ta bet!

Vad spelar du ut mot 1NT och tre pass?

1 ♠ 10 9 2 ♥ K kn 9 6 ♦ K 10 4 2 ♣ kn 6

2 ♠ E 3 ♥ D kn 8 2 ♦ D 7 4 ♣ kn 8 5 3

3 ♠ E 9 2 ♥ E D 10 4 ♦ 8 3 2 ♣ D 9 7

1) Spadertio. Ge inte bort nåt (spela "igelkotten"!). Fast med en bra femkortsfärg, såsom K-kn-9-7-2, bör du spela ut den. Kanske ger du bort ett stick, men det får du igen på att resa ett par längdstick. Att ge bort ett stick för att tjäna ett är inte en god affär. Så undvik utspel från halvbra fyrkortsfärger. Spadertio borde inte ge bort nåt, och kan rent av godspela stick hos partnern. I 1NT brukar det ges tid att skifta till lämplig röd färg.

2) Hjärterdam. Den lilla sekvensen i hjärter gör detta något bättre än att spela ut nån lågfärg. Dessutom är högfärg att föredra framför lågfärg – bordet har ingen femkorts högfärg, men kan ha en femkorts lågfärg. Vad som är bäst av damen och tvåan är omtvistat. Men damen hindrar motståndarna att få ett billigt stick i många fall. De fantastiska italienerna spelade ofta dam från dam-knekt, utan att ha tian eller nian. Och det är väl ett gott skäl att göra sammalunda!

3) Ruterätta. Jättepассивt. Hjärterutspel ger ofta bort ett stick. Hjärterstick-

en kan vi ta senare, om nödvändigt med hjärtervända från partnern. En liten grej om vilken ruter man bör spela ut: Välj inte MUD-utspelet (då man spelar korten i ordningen mellan-högt-lågt) från en färg som denna; trean ser alltför låg ut. Välj istället åttan (hög-hata!), så att partnern direkt vet att du inte har nåt i ruter.

Liknande passiva utspel gäller för vanliga tresangare – som nedan.

♠ 10 9 7	♥ E D 9 6	♦ D 8	♣ K kn 8 4	<p>♠ E K D ♥ K 10 7 2 ♦ 10 5 4 ♣ 10 6 5</p> <p>N V Ö S</p>	kn 5 4 3 ♥ 8 3 ♦ 9 7 6 2 ♣ 9 7 2
SV D	VÄST	NORD	ÖST		
1NT	pass	3NT ¹	pass		
pass	pass				

¹ Kanske lönar det sig inte att fråga efter högfärg med 4333.

Med hjärtersex ut får spelföraren på knekten. Det blir då tio lätta stick. Samma resultat uppnås efter klöverfyra ut. Men den aktuella spadertian i utspel fick Syd att kämpa i motvind. Normalt spel är ruter till tian i andra stick. Väst vinner ruterdam, och fortsätter i spader. Syd får kämpa för nio stick; kanske blir det bara åtta. I båda fallen blir det en packe poäng till Öst-Väst.

Ett steg i taget

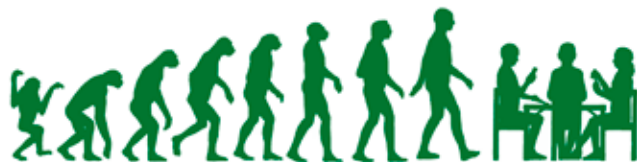

Vill du testa dig själv? Här tar vi ett steg i taget. Stanna till när en fråga dyker upp. Gå sedan vidare när du tror dig ha det rätta svaret. Lycka till!



TEXT: MAGNUS LINDKVIST, THAILAND ILLUSTRATION: DICK HOLST, HALMSTAD

Den här gången inleder jag med ett par givar från BBO (Bridge Base Online) som jag själv varit med och spelat.

På den aktuella brickan finns det dock en del att göra innan det är dags att spela klöver. Du ska förstås dra ut trumfen, men du ska också göra någonting annat.

Du har i partävling kommit i det utmärkta kontraktet 6♥.

Hur tänker du spela?

Så länge du inte förlorar två stick i lågfärgerna är hemgången klar.

Du tar utspelet på handen och drar direkt ut trumfen. Ger du dig nu på rutern får du alla tretton sticken om den sitter snällt. Men om rutern inte ordnar sig löper du risken att gå en straff.

En annan variant är att spela en klöver mot kungen. Sitter esset rätt kan du saka en ruter från handen och klara slammen med jämn hemgång. I lagtävling, där övertrick spelar liten roll, är det självklart att spela en klöver mot kungen. Men i partävling är det svårare eftersom minsta poängdifferens är avgörande. En viktig faktor är att försöka bedöma om kontraktet är bra och om alla bjudit det. På den aktuella givningen är 6♥ det korrekta kontraktet, men kanske har inte alla par hittat det. Om så är fallet är det dumt att försöka göra ett övertrick och riskera att gå en straff.

Så antagligen är det bäst att först satsa på klöveress rätt och om det inte lyckas försöka lösa ruterfärgen. Men det finns något du ska göra innan du spelar klöver.

Vad då?

Lägg ner ruteress och se om damen sitter singel. Gör den det har du ditt övertrick klart.

Bara drygt hälften av paren hade bjudit 6♥, så det var korrekt att spela säkert.

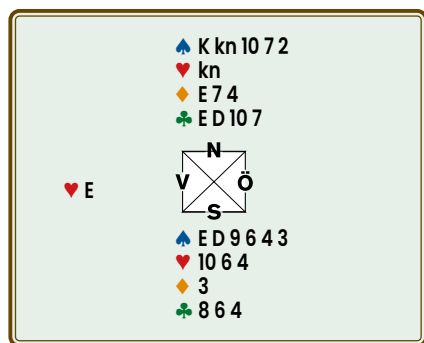

Budgivningen var denna:

SYD	VÄST	NORD	DU
2♠	3♥	4♠	pass
pass	pass		

Väst vinner första sticket med hjärteress och vänder sen i ruter.

Hur spelar du?

Du har inga förlorare vare sig i trumf eller i de röda färgerna. Den intressanta färgen är klöver:

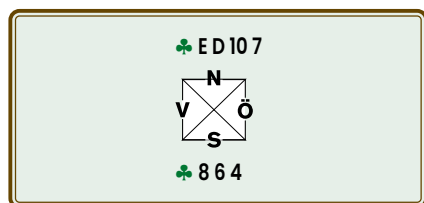

Hur ska du spela den färgen?

Det korrekta är att dubbelmaska, alltså att inleda med en liten till tian. Då får du minst tre stick i klöver om Väst har både kungen och knekten. Att spela direkt en liten till damen är fel.

Skulle din tia förlora till knekten spelar du senare en liten till damen. Så länge inte båda klöverhonnörerna sitter hos Öst förlorar du som mest ett stick i färgen.

Vad?

Rätt spelföring är att dra ut trumfen och eliminera de röda färgerna, innan du spelar klöver mot bordet. Börja med att dra ut trumfen i två drag (de satt 2-0) när det begav sig och se till att vara inne på handen. Sedan följer korsstöld i hjärter och ruter tills de färgerna är eliminerade (slut). Läget är nu:

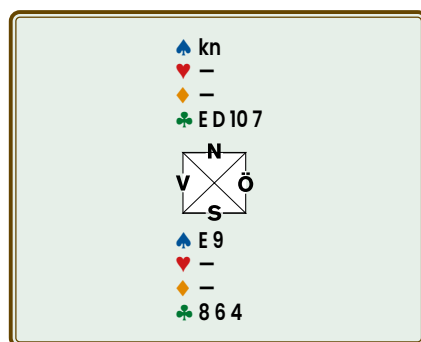

Först nu spelar du en klöver till tian. Även om Öst har både kungen och knekten får han bara för knekten. Oavsett vad Öst spelar tar du enkelt resten.



Nästa bricka ser ut så här:

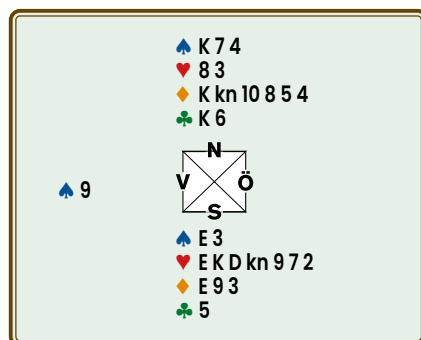

I oktober-november spelades World Bridge Games, någonting som du kan läsa om på annat ställe i tidningen. Här är en verkligt intressant bricka från tävlingen.

Du får ett budläge som Öst:

♠ 4 3 ♥ D 10 ♦ D 10 6 ♣ K 10 8 7 6 2			
SYD	VÄST	NORD	DU
1♥	1♠	pass	pass
D	pass	pass	?

Syd har gjort en upplysningsdubbling av spadern och Nord har passat. Det betyder att han säkerligen har minst fem skapliga spader efter din partner.

Passar du eller flyr du till 2♣?

Vid bordet bjöds det 2♣ och hela budgivningningen blev denna:

SYD	VÄST	NORD	DU
1♥	1♠	pass	pass
D	pass	pass	2♣
D	2♦	pass	pass
2NT	pass	3NT	pass
pass	pass		

Väst spelar ut ruteråtta.

♠ D kn 8 7 2		♠ 4 3
♥ 7 6 5		
♦ E kn 3		♥ D 10
♣ D 9		♦ D 10 6
♥ 8		♣ K 10 8 7 6 2

Din partners utspel är det näst högsta kortet i färgen.

Försök skapa dig en bild av Syds fördelning.

Hur ser spelförarens hand ut?

Han har med säkerhet exakt en spader och fem hjärter. I lågfärgerna är det troligt att han har dubbelton i ruter och femkorts klöver. Så Syds fördelning är nästan säkert 1-5-2-5.

Syd lägger lågt från bordet och vinner med kungen på handen. Sedan följer spaderess och hjärterkung som vinner

stick två och tre. Du kommer in på hjärterdam i fjärde stick.

Vad vänder du med?

Bara *ett enda kort* straffar kontraktet, nämligen klöverkung. Det var just det som Öst hittade vid bordet.

Syd vann med esset och din partner sakade en ruter. På en klöver till damen sakade din partner spader. Spaderdam vann din partner för att spela ruter. Spelföraren tog esset och spelade bordets sista hjärter. Nu är det din tur igen.

Nu då? Vad sakar du?

Du vill väl knappast saka din höga ruterdam och det känns naturligt att lägga en klöverhacka, eller hur? Problemet med det är att då går 3NT hem... Spelföraren kan spela in dig på ruterdam och på så sätt få en ingång till handens två höga hjärter.

Vid bordet fortsatte Öst med sitt perfekta motspel och gjorde sakade ruterdamen. Så först vända med klöverkung och sedan saka ruterdamen var väldigt bra spelat. 3NT med en straff gav 12 imp eftersom man spelat 4♥ med jämn hemgång vid det andra bordet.

Hela given var denna:

♠ D kn 8 7 2	♠ 4 3
♥ 7 6 5	♥ D 10
♦ E kn 3	♦ D 10 6
♣ D 9	♣ K 10 8 7 6 2
♠ K 10 9 6 5	♠ E
♥ E 4 2	♥ K kn 9 8 3
♦ 9 8 7 5 2	♦ K 4
♣ -	♣ E kn 5 4 3

Om spelföraren vunnit första sticket med ruteress och spelat en hjärter till knekten hade han gått hem tack vare den snälla hjärtersitsen.

I budgivningningen visste Syd att motståndarnas händer var balanserade eftersom Öst öppnat med 1NT som lovade 10-13 hp och Väst passat på Syds straffdubbling. Öst klev av i 2♣ och Syd landade i 4♠.

Så här såg händerna ut:

♠ 7 4	♠ N
♥ 10 6	♥ V
♦ E 10 5 4 3	♦ Ö
♣ kn 10 9 5	♣ S
♥ D	
♠ EKD 9 8 3	
♥ EK 9 4	
♦ 8 2	
♣ 3	

Hur vill du spela 4♠?

Det hela ser väldigt enkelt ut och det är det också. Ta två höga hjärter och stjäla en tredje på bordets korta trumf. Sedan spelar du trumf och har tio enkla stick när spadern och hjärtern sitter jämnt.

Men Klukowski ville försöka få elva stick.

Kan du ta elva stick?

Så här spelade Michał. Singelklöver i andra stick som Öst vann och han spelade förstas en spader för att förhindra stöld på den korta handen. Nu fortsatte Syd med en liten hjärter! Även om Väst tar med knekten är ju handens nia stor. Men Väst trodde att hans partner hade kungen och la lågt. Tian vann och nu följde klöver till stöld och hjärternio till stöld. Ny klöverstöld och uttrumfning gav elva stick.

Tjusigt, tycker jag.



Jag såg också denna väldigt välspelade hand från WBG. Spelförare var polacken Michał Klukowski (bild upptill i nästa spalt), en av världens bästa spelare. Han spelar inte för Polen längre utan är proffs och representerar Schweiz.



Alla vägar bär till Rom

Ibland spelas i en lagmatch helt olika kontrakt på en bricka, fast totalscoren ändå blir lika. Vi ska titta på ett sådant exempel hämtat från BK S:t Eriks ligaspel.



TEXT: JOHAN SYLVAN, STOCKHOLM FOTO: ADOBE STOCK

Ibland resulterar även vilda sitsar i en likabricka. Ofta beror detta på att samma kontrakt spelas vid båda borden men med helt olika budgivningar för att nå dit.

Men ibland är slutkontraktet helt olika vid de två borden – fast totalscoren blir ändå slumpmässigt helt lika.

Jag spelar en match i BK S:t Eriks högsta liga. Min partner för kvällen är Krister Ahlesved eftersom min ordinarie ligapartner, Jonas Petersson, blivit sjuk. Vi möter systrarna Ylva och Louise Johansson som med jämna mellanrum representerar Sverige i damlandslaget.

Handen

Jag tar som Syd upp följande spännande hand:

♠ D 10 9 7 6 5 3 ♥ – ♦ 10 7 ♣ K kn 8 4

Öst är giv och bara Öst-Väst är i zon.

Budgivningen

Öst öppnar med 2♦. Detta är ett s k multibud. Det vanliga är att en multiöppning visar antingen en svag tvåöppning i någon av högfärgerna eller en stark sanghand på antingen 20-21 eller 22-24 hp. I detta fall visar 2♦ antingen en svag tvåöppning i någon högfärg eller en stark ruteröppning.

Jag ser nu fyra möjliga bud:

1. Pass. Det har fördelen att jag kan lyssna in vidare budgivning innan jag (troligen) bjuder spader på lämplig nivå. Nackdelen är att jag inte spärrar motståndarnas budgivning utan de får bjuda första varvet ostört.

2. 2♠. Fördelen att jag snabbt visar min spaderfärg men Krister kommer att förutsätta att jag har bättre kort, normalt sett minst 10 hp.

3. 3♠. Kanske är lagom och spärrar bra. Tyvärr visar hoppande inkliv mot svaga öppningsbud normalt starka kort, kan-



ske sju-åtta spelstick och fler hp än jag har.

4. 4♣. Är troligen det jag ändå kommer att bjuda så småningom, antingen för att det kan gå hem eller som offring mot troliga 4♥ av motståndarna. Å andra sidan får jag då troligen ingen ytterligare information om hur motståndarnas kort är fördelade vilket ofta är viktigt i spelningen. Dessutom har jag inget emot att de hittar sin anpassning, eftersom det kanske får dem att bjuda 5♥ över mina 4♣. De vet inte att trumfen sitter snett – men det vet jag!

Efter moget övervägande väljer jag slutligen att passa för att avvakta den vidare budgivningen.

Väst bjuder nu 2♥ som betyder att partnern ska passa med hjärter eller korrigera till 2♠ med spader och bjuda 3♦ med den starka ruterhanden. Föga oväntat passar Öst efter Kristers pass och det är min tur igen.

Motståndarna kan möjligen ha missat utgång, men det är för svårt för mig att passa nu, så jag känner mig tvingad att bjuda 2♠.

Väst har inte bjudit färdigt utan återkommer med 3♦ vilket följs av två pass. Eftersom Väst inte stödde med 3♥ har hon troligen bara en hjärter, vilket skulle ge Krister sexkorts hjärter. Vår anpassning är därmed troligen usel och såvitt jag vet kanske systrarna gör utgång eller till och med slam. Jag väljer därför att passa och slutbudet blir därmed 3♦ med Öst som spelförare.

Budgivningen gick alltså:

SYD	VÄST	NORD	ÖST
			2♦*
pass	2♥*	pass	pass
2♠	3♦	pass	pass
pass			

Utspellet

Jag ser ingen anledning att spela ut klöver, eftersom det mycket väl kan vara favorit. Däremot finns en chans att Krister har singel eller renons i spader och i så fall kan vi kanske korsstjäla. Jag väljer därför att spela ut spadernio enligt 10-12-regeln.

Bordet

Träkarlen lägger upp följande fina hand:

♠ K 8 ♥ E ♦ D kn 9 7 6 5 3 ♣ ED 7

Spaderutspelet går till spelförarens knekt samtidigt som Krister bekänner med tvåan.

Så småningom får jag en hjärterstöld, men när jag ger Krister en spaderstöld är det för trumfesset eftersom det är den enda trumf han har!

Kontraktet går därmed hem med två övertrick när hela sitsen är denna:

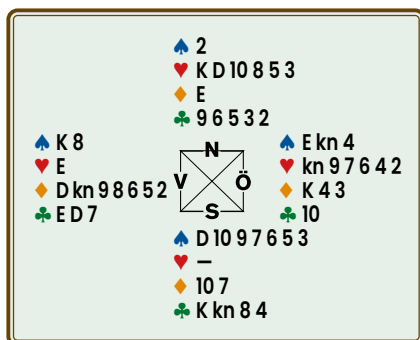

Vi betalar alltså ut 150 i 3♦ med elva stick.

Det andra bordet

Vid jämförelsen visar det sig att budgiv-

ningen gått helt annorlunda vid det andra bordet. Öst valde att passa varpå Syd i fördelaktiga zoner inte orimligt öppnade med spärrbudet 4♠. Varför Väst nu inte bjöd 5♦ vet jag inte men alla passade på 4♠.

Kontraktet slutade så småningom med tre odubblade ozonsstraffar, vilket inbringade 150 till Öst-Väst även vid detta bord.

Ännu en tråkig likabricka, alltså!

Artikeln är baserad på Johan Sylvans blogg: <http://sylvanbridge.se/blog/>

TÄNK PÅ

1 LÅT MOTSTÅNDARNA HITTA SIN TRUMF om du ser att den sitter väldigt snett för dem.

2 SPÄRRA INTE när motståndarnas förmodade trumf sitter illa.

3 PASS låter dig lyssna på budgivningen men samtidigt får motståndarna bjuda ostört.

FRÅGA BRIDGE

Alla frågor om bridge, oavsett om det gäller buds-system, färg-behandlingar, böcker, berömda spelare eller annat skickas till Bridge.

Våga fråga! E-posta till bridge@svensktbridge.se



NYBÖRJARTRÄFFEN 2025

1 april – 14 maj

Alla klubbar anslutna till Svenska Bridgeförbundet är välkomna att delta i tävlingen!

Nybörjarträffen är ett viktigt led i uppföljningen av kursverksamheten. Vi hoppas att er klubb ställer upp och arrangerar ett heat för era nybörjare. Nybörjarträffen spelas som simultantävling, vilket innebär att man spelar samma givar på alla klubbar. Klubben avgör själv vilket datum inom perioden den önskar spela. Nybörjarträffen är öppen för alla som gått eller går sin första nybörjarkurs som startat tidigast 2022-07-01 och är medlem i Svenska Bridgeförbundet. Klubbar anmäler heat via mail till order@bridgeforlaget.se.

De 24 bäst placerade paren kvalificerar sig till SM Par Nybörjarträffen. Finalen spelas 28-29 juli på festivalen i Örebro.

Mer information finns på www.svensktbridge.se.



2024 års vinnare: Martin Norbäck Olivers-Malin Öberg.

Spelproblem för alla

LITELÄTTARE Två enklare problem!

TEXT: PETER VENTURA, KARLBO



1

V	N	Ö	S
3♠	P	3NT	

Väst och Öst har tappat ett kort.
Kan du se vilket kort som saknas?

2

V	N	Ö	S
1♦	X	P	
2♠	P	P	

Väst och Öst har tappat ett kort.
Kan du se vilket kort som saknas?



Hur hade du (vi) spelat?

♠ K103 ♥ K ♦ EK D3 ♣ EK1097	<table border="1" style="margin: auto;"> <tr><td>N</td><td>Ö</td></tr> <tr><td>V</td><td>S</td></tr> </table>	N	Ö	V	S	♠ kn54 ♥ ED432 ♦ 5 ♣ kn432
N	Ö					
V	S					

Lite svårare 3

Vid sökandet efter knepiga händer dök denna upp, ja kanske inte så knepig vid närmare eftertanke.

Väst spelar 4♥ med utspel ruterknekt.

♠ kn72 ♥ ED1097653 ♦ E ♣ D	<table border="1" style="margin: auto;"> <tr><td>N</td><td>Ö</td></tr> <tr><td>V</td><td>S</td></tr> </table>	N	Ö	V	S	♠ D3 ♥ kn8 ♦ D6543 ♣ Ekn32
N	Ö					
V	S					

Hur vill du spela?

Lite svårare 4

3NT heter kontraktet. Nord spelar ut spadertvå till Syds ess. Syd fortsätter med tian till din kung.

♠ KD5 ♥ Kkn ♦ ED104 ♣ E432	<table border="1" style="margin: auto;"> <tr><td>N</td><td>Ö</td></tr> <tr><td>V</td><td>S</td></tr> </table>	N	Ö	V	S	♠ 8643 ♥ E105 ♦ K9 ♣ D95
N	Ö					
V	S					

Med din otur sitter antagligen alla honnörer fel och ruterknekt fjärde, så **hur spelar du?**

LITESVÅRARE Mer utmanande spelproblem.

TEXT: PO SUNDELIN, STOCKHOLM



Väst är alltid spelförare på givarna, om inget annat anges.

Ros, ris och problemförslag skickas till posundelin@yahoo.se. Bidra gärna med intressanta givar!

Lite svårare 1

Max Ödlund gav mig denna.

Väst ska spela 4♥ med utspel rutertio.
Spelplan?

♠ Ekn ♥ Ekn1043 ♦ E743 ♣ 107	<table border="1" style="margin: auto;"> <tr><td>N</td><td>Ö</td></tr> <tr><td>V</td><td>S</td></tr> </table>	N	Ö	V	S	♠ D3 ♥ D987 ♦ kn9652 ♣ EK
N	Ö					
V	S					

Lite svårare 2

Jag såg en världstjärna hantera följande på BBO. Kontraktet är 4NT av Väst med ruterknekt i utspel.



LITELAGOM Här följer tre lagom svåra testspel i lagtävling.

TEXT: TOMMY GULLBERG, HÅGERSTEN



1

♠ K 5 2
♥ E 10
♦ E 6
♣ EK 9 7 6 5

♥ 7

N
V X Ö
S

♠ E
♥ K D kn 9 8 4
♦ D 7 4 2
♣ 3 2

SYD	VÄST	NORD	ÖST
1♥	pass	2♣*	pass
2♥	pass	2NT	pass
3♥	pass	4♦*	pass
4♠*	pass	4NT*	pass
5♠*	pass	7♥	pass
pass	pass		

2♣ var utgångskrav, varför Nord kunde kräva med 2NT på andra varvet. När Syd bjöd om sin hjärter en tredje gång ledde kontrollbud i ruter och spader samt ess-

fråga modell RKCB, med svaret två ess (trumfkung) och -dam, till storslam.

Utspel: hjärtersju.

Vad väljer du för spelplan när Öst bekänner på hjärteress i första stick?

2

♠ 7 6 5 4
♥ K 10 9
♦ 5 4 3
♣ 6 5 4

♠ 2

N
V X Ö
S

♠ E 3
♥ E D kn
♦ E D 6 2
♣ E D kn 2

SYD	VÄST	NORD	ÖST
2♣*	pass	2♦*	pass
2NT	pass	3♣*	pass
3♦*	pass	3NT	pass
pass	pass		

Syd berättar med den inledande reläsekvensen om 22-24 honnörspoäng. Högfärgsfråga ger sedan besked om att 4-4 i högfärg saknas.

Utspel: spadertvå enligt (11-regeln).

Spelplan?

3

♠ E 9
♥ E 6
♦ D kn 10 8 2
♣ kn 5 4 3

♣ 2

N
V X Ö
S

♠ K D 3 2
♥ K D 3 2
♦ 9 4 3
♣ E 10

SYD	VÄST	NORD	ÖST
1♥	pass	2♦	pass
2NT	pass	3NT	pass
pass	pass		

Utspel: klövervå udda enligt 10-12.

Välj spelplan efter det att Öst sätter i klöverkung på utspelet?

LITE KLURIGARE

Det gäller att vara rejält klurig för att klara denna giv.

TEXT: MAX ÖDLUND, ÅKERSBERGA



♦ D

♠ 10 8 4 2
♥ E 7 6
♦ K 7 5 4 2
♣ 10

N
V X Ö
S

♠ E K D kn 5
♥ 9 4 2
♦ 8 6
♣ E 8 3

Mot 4♠ spelar Väst ut ruterdam. När du kryper på bordet tar Öst esset och vänder med trumf.

Spelplan?

Vilken ojämn sits!



Räknas det som fusk med två träkarlar? Lena Petersen tog detta foto på Zelda, 4 år, som sänker medelåldern radikalt när hon assisterar som träkarl i pappa Robin Björkstrands knä. Vad sa Zelda?

Göran Edlund författade vinnarbubblan: *Vilken ojämn sits!* Pris kommer till Vallentuna.

Lösning – Lite lättare 1

Väst: En spärröppning på treläget visar för de flesta omkring 6-10 hp och sju-kortsfärg. Väst har sju hp och tilldelas han klöveress bör öppningsbudet med 11 hp istället vara 1♦. Vilken av de båda åttorna är det då som Väst saknar? Det rekommenderas inte att spärröppna med fyrkortsfärg vid sidan om. Med spaderåtta får Väst fyrkortsfärg och bör då inte öppna med 3♦. Återstår gör endast hjärteråtta – det kort som Väst saknar.

Öst: Eftersom Väst kan ha så lite som 6 hp räcker inte Östs nuvarande 13 hp till att bjuda 3NT. Öst saknar därmed

någon av lågfärgskungarna, men vilken? Ges Öst klöverkung räknar vi till 16 hp, men i värsta fall har paret då bara 22 hp ihop. För att ta en chans på 3NT bör Öst ha viss anpassning i den färg Väst spärröppnat. Med ruterkung får Öst goda förhoppningar om att utgången kommer att ordna sig med sju ruterstick, de två högfärgsessen och en någorlunda broms för klöverattack. Öst saknar således ruterkung.

Lösning – Lite lättare 2

Väst: Östs upplysningsdubbling (UD) tvingar Väst att bjuda. Även med 0 hp hade Väst varit tvungen att bjuda något, så ett hopp till 2♠ lovar ungefär 8-10 hp.

Ruterkung kan inte vara kortet Väst saknar, eftersom Väst då blir för stark för 2♠. Är hjärtersju då det saknade kortet? Nej, för med 4-4 skulle Väst kunna bjuda 2♥ (och mer avancerade kanske försöka uttröna vilken fyrkortsfärg Öst har).

Öst: Skulle Öst tilldelas ruteress heter inklivsbudet, med 16 hp och stopp i öppningsfärgen, 1NT. Får Öst hjärtertre heter inklivet 1♥. Öst saknar alltså spaderfem – ett kort som behövs för att kunna ta emot alla färger utanför öppningsfärgen. Med spaderfem får Öst tre kort i spader.

Här hamnar Öst-Väst i 2♠ med bara sju trumf. Så blir det ibland, när det saknas håll i en färg och det inte finns någon längre gemensam trumffärg.

Lösning – Lite lagom 1

Ta ut spaderess! Spela sedan klöver till ess och inkassera spaderkung med klöveresak.

Hela given:

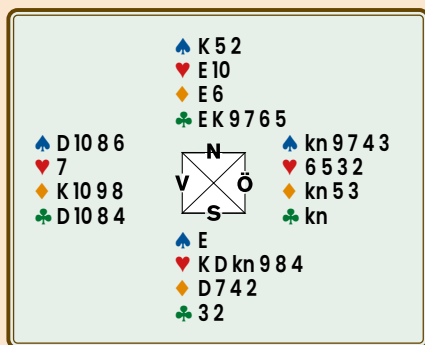

Därefter stjäla du en klöver och fortsätter med trumf till bordets tia för en andra klöverstöld.

Nu är klövern godspelad, varför du kan trumfa ut med spader- och rutersak från bordet för hemgång.

Glömmer man att saka en klöverhacka på spaderkung finns ingen hemgång.

Lösning – Lite lagom 2

Ta andra spadern (Om den trots utspelet sitter 5-2). Spela sedan in bordet på hjärterkung och maska lyckosamt i ruter, vilket är nödvändigt för nio stick.

Därefter fortsätter du med klöveress och -dam. Satt nu ruterkung rätt och

klövern 3-3, blir det jämn hemgång.

Det lönar sig sällan att maska i klöver efter hjärterkung. Visserligen ger klövern då tre stick om Öst har kungen andra men det nionde saknas ofta även om ruterkung sitter rätt.

Hela given:

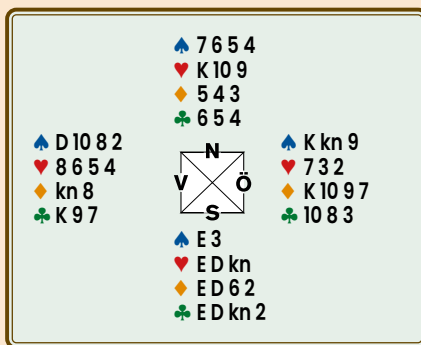

Lösning – Lite lagom 3

Släpp utspelet!

Hela given:

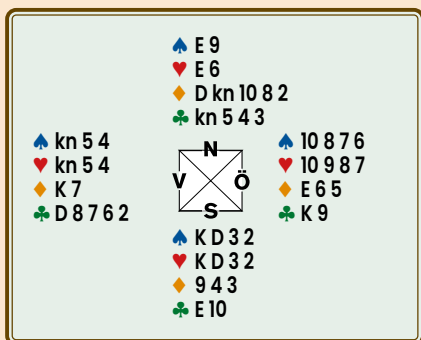

Tar man klöverkung, blir det ofta bet i utgången. I varje fall när det är delade ruterhonnörer och Västs honnör inte är singel. Öst får då vinna ruteress denna gång och returnera klöver till Väst. Han godspelar sedan klövern med ruterkung som ingång.

När Öst får behålla klöverkung är motspelet chanslöst. Nästa klöver vinner Syd och börjar driva ut ess och kung i ruter. Vinner Öst har han inga klöver kvar. Vinner Väst kan han inkassera klöverdam men sedan är det stopp för motspelarna – som dessutom bara får för ruteress.



Lösning – Lite svårare 1

Med rutern 2-2 har du inga problem; motståndarna kan få högst ett stick i varje färg utanför klöver. Men om rutertian är en singel och Syd får komma in två gånger hotar två högfärgsförloare.

Men släpp rutertian, invänta Nordts svartvända, maska i trumf och dra ut den för att sen resa rutern och saka en eventuell återstående spaderknekt. Given:

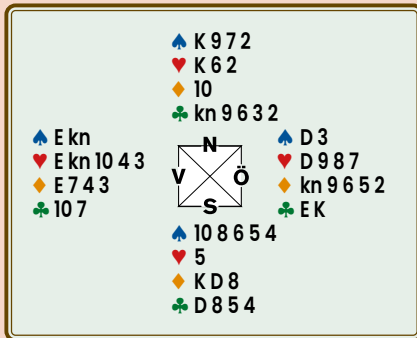

Lösning – Lite svårare 2

Experten spelade ess, kung och hacka i klöver, fick rutervända, tog ut hjärterkung, gick ut på klöverknekt och lyckades gå hem eftersom Nordts hjärter tog slut.

Men om vi inte vet hur det sitter verkar det helt säkert att inleda med klövertian för att behålla kommunikation åt alla håll. Allt motståndarna kan ta är högst två spaderspel och klöverdam. Du har ju 3+3+4 stick i de andra färgerna. En eventuell duck med fyrkorts klöver hos Nord klarar du med fortsättning med klövernio efter hjärterkung. Har Syd fyra klöver inkasserar du två höga hjärter med övertag av kungen och maskar ut Syds klöverdam.

Med singeldam eller 2-2 i klöver förlorar man en massa imp mot en eventuell slam vid andra bordet. Så man bör nog spela på att säkra 4NT.

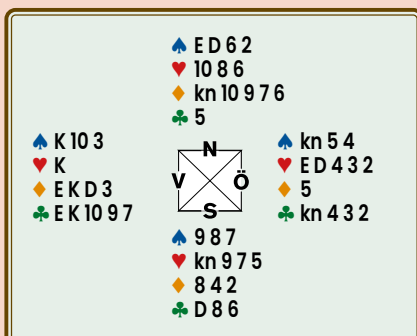

Näst säkrast, men ändå rekommendabelt, är att inleda med hög klöver och sen spela tian. Det enda som då hotar (nog försumbart) är att Nord har fyra klöver och duckar och någon sen kan komma in med för många hjärter.

Lösning – Lite svårare 3

Om du inleder med spader mot damen kommer Syd in på kungen och vänder med trumf och du går bet. Men spela klöverdam till esset och liten spader från bordet så lamslår du motspelarna, eftersom Nord inte kan spela trumf. Visserligen kan Syd hoppa upp med spaderkungen (rätt mot en listig 10-x-x hos Väst!) och spela trumf, men då tappar du bara stick för trumfkungen och två spader.

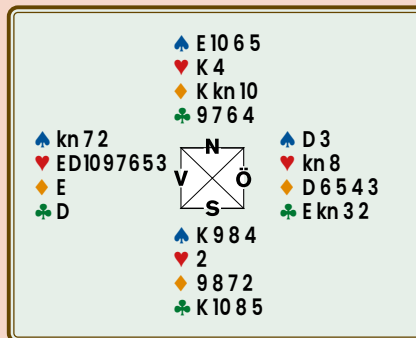

Lösning – Lite svårare 4

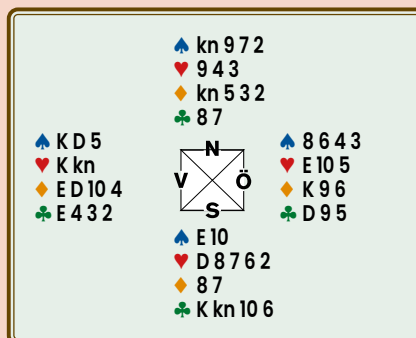

Med aktuell sits finns det många sätt att gå hem, rätt mask i rödfärg, rätt val av slutspel etcetera, men om bara spaderspelet är från tre- eller fyrkortsfärg kan du spela klöver och täcka Nordts kort. Om Syd kommer in ger hans vända i valfri färg dig ditt nionde stick oavsett fördelning, d v s hur det än sitter i klöver.

Lösning – Lite klurigare

Med trumfen 4-0 måste man ta till en något mer exotisk spelföring, och trumfen 2-2 gör given trivial. Alltså sitter den 3-1, så det håller inte att stjåla två klöver på bordet.

Nej, dra ut trumfen och spela ruter-åtta till nia och kung. Rutersju går till Västs tia, medan Syd sakar hjärter. Väst spelar hjärter till bordets ess. Så ruterfem till Västs knekt, samtidigt som Syd sakar sin sista hjärter.

Ser du vad som hänt? Ruterfyran är stor som ett hus, Väst har bara trean att streta med!



Spa och Bridge i Pärnu, Estland

19 – 27 mars

7 995 kr

På dagarna njuter vi av behandlingar, spa och god mat. På kvällarna spelar vi bridge. Spelledare är Britt och Christer Cedergren.

I resan ingår: Kryssning med Tallink Silja, del i B-hytt och standardrum, helpension på hotellet, läkarbesök, 18 behandlingar, spelavgift samt avslutningsmiddag på Baltic Queen.

Läs mer och boka:
www.vidaresor.se

Mail: info@vidaresor.se

Tel: 020-89 94 90

Vida Travel Group AB

TALLINK SILJA LINE visit estonia

UTBILDNINGSHELG, 9-12 JANUARI, 2025

Scandic Väst Hotel, Örebro

Välutbildade funktionärer i våra klubbar borgar för att vi gör vårt bästa för såväl spelare som nya medlemmar och etablerade elitspelare.

Du som funktionär har nu möjlighet till att kunna kombinera flera utbildningar under utbildningshelgen 9-12 januari i Örebro.

Vi fixar bridgeklubben

När: 9 – 10 januari 2025

Arrangör: SBF:s medlemskommitté (MK).

Vad: Detta är Klubbfunktionärsutbildning (KFU) Steg 1.

Målgrupp: Klubbfunktionärer i SBF:s klubbar.

Avgift: 1 500 kr.

Information: Vi bygger vidare på Klubbfunktionärsutbildningen och de tematräffar som hållits under hösten. Fokus på att lära av varandra och "stjäla goda idéer som fungerat i praktiken".

Anmälan: På hemsidan eller e-post till mme@svenskbridge.se.



Vi fixar bridgekursen

När: 10 – 11 januari 2025

Arrangör: SBF:s utbildningskommitté (UTBK).

Vad: Detta är Bridgeläroarsutbildning Steg 2.

Målgrupp: Alla med Steg 1 utbildning.

Avgift: 1 500 kr.

Information: Vidareutbildning för bridgelärare inom områden som tekniska hjälpmedel, praktisk pedagogik och metodik.

Här finns en chans att diskutera med likasinnade kring arbetet.

Anmälan: På hemsidan eller e-post till mme@svenskbridge.se.

Vi fixar tävlingarna

När: 11 – 12 januari 2025

Arrangör: SBF:s tävlingskommitté (TK).

Vad: Detta är TL seminarium Steg 2-3.

Målgrupp: Tävlingsledare med Steg 2 eller högre licens.

Avgift: 2 000 kr.

Information: Syftet med seminariet är att vidareutbilda samt ge möjligheter till simuleringsträning inför 2026 års Steg 3-utbildning med examinering.

Anmälan: På hemsidan eller e-post till mme@svenskbridge.se.



KORSORDET

Här är Erik påverkad av Uardaakademin.

Vågrätt

- 1 Föreningsfråga. (6)
- 3 En bit in på repet. (6)
- 6 En färg som man kanske blygs för att avslöja. (6)
- 8 Ett speciellt svampställe. (7)
- 9 Smädesskrift. (7)
- 11 Slit eller släp. (5)
- 12 Håller sin partner på avstånd. (5)
- 13 Männsliga ytterligheter. (7)
- 16 Bjuder kanske en kardiolog. (7)
- 18 Bjöd väl gärna sju om hon skulle spela bridge. (6)
- 20 Tar vi bridgespelare väl hand om. (6)
- 21 Gjorde ett vackert intryck i mytologin. (6)

Lodrätt

- 1 Ser man inte på spelkort men väl på sjökort. (6)
- 2 Ingen liten tid precis. (3)
- 3 Bulle. (4)
- 4 Spelman. (8)
- 5 Kan väl bli ett korsord. (6)
- 7 Här efterfrågas blott en färg. (4)
- 8 Drar ett flertal bråkstreck. (7)
- 10 Förbjuden mat. (8)
- 12 I det här spelet gäller det inte att bli bräddad. (6)
- 14 Ska man inte vara om man ska bjuda starkt. (4)
- 15 Utbrott. (6)
- 17 De före detta partnerna. (4)
- 19 Är omvitnad omvattnad. (3)

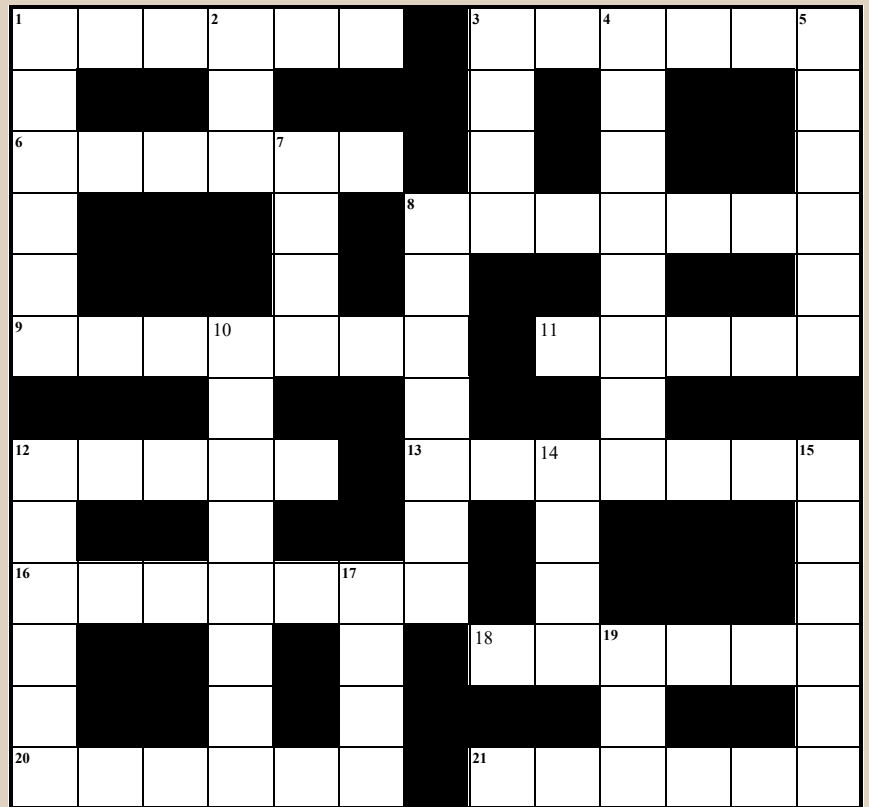

KONSTRUKTÖR: ERIK OLSSON

Namn

Adress

Postadress

Om du inte vill klippa sönder din tidning går det bra att kopiera denna sida.

M	A	D	E	I	R	A			I	N	G	E
Ä		E		D		K	R	O	K	I		M
R	O	U	L	E	T	T	E		E	L	V	A
		C			A		G		S			N
S	P	E	L		B		E	T	I	S	K	A
T			A	R	E	A	L		O			T
O	D	E	T		R		B		A	N	T	I
C		U			N	A	R	R	I			O
K	U	T	T	R	A		O		K	E	R	N
H		R			E					T		
O	L	O	F		E	S	T	E	T	I	S	K
L		F	R	Y	L	E		O		S		Ö
M	J	A	U			M	Å	N	S	K	E	N

Lösningar skickas senast 20 januari till
Bridgeförlaget, Hansens väg 10, 775 70 Krylbo
eller e-post till bridge@svensknbridge.se

LÖSNING 4/2024

Kommentarer till några av lösningarna

- Jerome **Kern** (vågrätt 22) skrev musiken till Teaterbåten.
- Dwight D. Eisenhower kallades familjärt för **Ike** (lodrätt 5).
- I Lasse Berghagens, **Stockholm** (lodrätt 13) i mitt hjärta, nämns ju en blandning av sött och salt.

Vinnare

- 1 Henry Alfredsson, Ulricehamn
- 2 Jan Filipsson, Linköping
- 3 Anita Jinnestål, Landskrona
- 4 Maria Klingspor, Norrköping
- 5 Anders Lund, Karlskrona

Populärt Riksläger i Sandviken

Under fyra dagar, i månadskiftet oktober–november, samlades 43 juniorer, varav 15 från Norge, i den lilla staden Sandviken för höstens Riksläger.



TEXT: SARA BOO, ROLFSTORP FOTO: PETER VENTURA, KARLBO

Riksläget var fyllt med roliga aktiviteter, jättegod mat, trevligt umgänge och framför allt bridge.

Schemat var fullspäckat med bridge från nio på morgonen till halv elva på kvällen, och många spelade dessutom ännu mer efter tävlingarna när alla dragit sig tillbaka till hotellet. Tävlingsformerna varierade. Det var bl a crazy pairs, speedy gonzales och en lagtävling. Det delades ut många rondpriser och priser för de som placerat sig i tävlingarna. Själv kammade jag hem en ny bridgebok till samlingen. Förutom bridge hade arrangörerna planerat roliga aktiviteter som bowling och musikquiz. Somliga var bättre på bowling än andra...

Landskamp

Dessutom spelades en landskamp mellan Sverige och Norge, som inte var

så spännande när Sverige vann första halvlekens 16 bricker med 81–1. Sverige vann såklart trots att de förlorade andra halvan med 34–37. Därefter fick alla deltagare varsin fin tröja som kan ses på gruppbilden nedtill.

Här är en bricka från crazy pairs, där det med varje bricka finns en lapp.

♠ E kn	♠ K	♠ 10 8 6 5 3
♥ 7 5 2	♥ K kn 10 6	♥ E D 8 4 3
♦ 8 4 3	♦ kn 9 5 2	♦ E
♣ 8 7 6 3 2	♣ E D kn 10	♣ 9 4

♠ D 9 7 4 2	♠ K
♥ 9	♥ K 5
♦ K D 10 7 6	
♣ K 5	

Den där lappen ändrar förutsättningar-

na. Ibland ska lappen läsas före budgivningen, ibland innan spelet och någon gång efter brickan är färdigspelad. På denna bricka skulle Öst läsa lappen före budgivningen.

Jag och min partner bjöd och märkte att Öst aldrig passade. Efter det att Öst bjudit cirka tio gånger antog min partner att Öst läst på lappen att hans uppdrag var att inte passa under budgivningen. Därför hoppade min partner till 7♠ för att Öst ska tvingas dubbla, för då vi kan redubbla och Öst tvingas bjuda 7NT. Men det som hände var att vi redubblade 7♠ – och Öst passade!

Efter brickan som spelats med fem bet, alltså 2200 ut, visade det sig att Öst hade fått instruktion om att han inte fick passa första budvarvet, men missförstått uppdraget. Det var inte en toppbricka för oss direkt...



JUNIOR



Hejarklacksledare Matteo Nordqvist (t v) gratulerar det svenska juniorlaget som vann över Norge. T h om Matteo ser vi Castor Mann, Markus Bertheau, Ivar Lichtenstein och Filip Asplund Sivelind.



Tack, tack, tack

Avslutningsvis vill jag rikta ett riktigt stort tack till Juniorkommitén som anordnat lägret samt ledarna Kent Maltein, Stina Lysebring, Micke Melander, Björn Sörling och Erik Fryklund som alla lagt ner mycket tid för vår skull. Jag vill även tacka de lokala funktionärerna och kökspersonalen som såg till att vi alltid fick god mat under tävlingarna samt Bridgeförlaget för sponsring av priser. Tack för ett fint läger! Samma tid nästa år?

Arbetsbladets reporter intervjuar systererna Stella och Junie Sjöqvist.



Stöd Svenska Bridgeförbundet - Prenumerera på BingoLotto!

Spela BingoLotto på söndagarna i TV4. Då kan det bli du som spelar hem pengar, bilar, drömmesor, hemmaprylar och mycket mer, samtidigt som du gör en mycket uppskattad och viktig insats för vår förening.

Just nu får vår förening 500 kronor när du blir prenumerant! Därtill stödjer du oss med 52 kronor per månad så länge du prenumererar. Det är ett smidigt, spännande och underhållande sätt att vara med och skapa förutsättningar för att fortsätta utveckla vår verksamhet. Som välkomstpremie får du just nu halva priset på dina fyra första bingoletter (värde 200 kr).*

Tusen tack för ditt stöd!

Som prenumerant på BingoLotto har du följande exklusiva förmåner:

- ★ Bingo, underhållning och mängder av vinstchanser varje söndag!
- ★ Dina lotter smidigt hem i brevlådan varje månad, utan extra kostnad.
- ★ Påminnelse när du har vinster att hämta ut.
- ★ Möjlighet att välja vilken förening du vill stödja.

TRE ENKLA SÄTT ATT SVARA:

[Gå in på \[bingolotto.se/stod\]\(http://bingolotto.se/stod\)](http://bingolotto.se/stod)
Ange din kampanjkod: 5121

[Skanna QR-koden till höger med din mobilkamera](#)

[Ring 0771-440 440](tel:0771-440440)
Ange din kampanjkod: 5121

500 kronor
till Svenska
Bridgeförbundet!



* Erbjudandet gäller endast nya prenumeranter. Lottpriset kan vid särskilda eventomgångar (exempelvis vid Uppsettarkvällen) komma att avvika från ordinarie pris. Ordinarie pris för Enkeltlott är 50 kr och kan vid särskilda eventomgångar kosta 100 kr. Du kan när som helst säga upp din prenumeration när din bindningstid på 12 veckor löpt ut. Det kan dock av produktions tekniska skäl dröja upp till 6 veckor innan uppsägningen träder i kraft. Det beror på att Folkspel i vissa fall redan har påbörjat produktion av kommande utskick, vilka inte går att stoppa. Läs mer om hantering av personuppgifter på www.bingolotto.se/integritetspolicy. Allmänna kundvillkor återfinns på www.bingolotto.se/villkor. Åldersgräns 18. Stodlinjen.se

Erik Fryklund – ny juniorkapten

Han spelade själv i juniorlandslaget i sju år och nu, drygt tio år senare, är det han som lotsar de svenska juniorlagen. BRIDGE har träffat den nye juniorkaptenen, Erik Fryklund.

TEXT & FOTO: ELENA STRÖM, STOCKHOLM



Erik Fryklund är Sveriges nya landslagskapten för juniorerna. Han var officiellt utnämnd till det i augusti men hade redan erfarenhet av jobbet från EM i Wrocław i juli i år då han fick huvudansvaret för juniorerna.

– Jag kommer att ansvara för hela landslagstruppen fortsättningsvis men koncentrera mig främst på U21 och U26. Kent Maltein ska arbeta med klassen U16, alltså de under 16 år, förklarar Erik.

Varför ville du bli landslagskapten för juniortruppen?

– Jag har fått så mycket glädje och härliga kontakter med juniorerna, så nu är det dags att betala tillbaka. De vill bli bättre och jag ska hjälpa dem med allt jag kan bidra med.

Har du några konkreta idéer om hur du ska hjälpa juniorerna?

– Ett projekt är redan i gång. Det är att varje junior ska ha ett bollplank, individuellt eller parvis, och det är juniorerna som bestämmer vad de vill ha hjälp med. Alla bollplank har jag plockat upp från

den översta hyllan av sortimentet. Dessa mentorer jobbar ideellt och gör jobbet med glädje. Samarbetet har redan gett bra resultat.

Vilka krav ställs det på de juniorer som har landslagsambitioner?

– De ska tycka att det är kul att spela och de ska vilja utvecklas som bridgespelare. Ju äldre man blir desto mer tid måste man ägna åt målmedveten träning. Thomas Andersson och jag håller på att utarbeta ett speciellt lagsystem för spelarna i U21-klassen. Alla i laget ska kunna det, och detta är min andra nya idé. Givetvis kommer varje par att få välja vilket system de ska använda på tävlingarna.

Du är 37 år gammal. Har du några egna juniormeriter?

– Jag har spelat i juniorlandslaget från 2005 till 2012 och har haft många olika partners. Det var ju perioden då den gyllene generationen blomstrade med bl a Cecilia och Sandra Rimstedt, Emma Övelius, Karl Asplund, Simon Bech m fl. Vi fick tyvärr aldrig chansen att delta i något Europa- eller Världsmästerskap.

Vilka mål har ni satt upp för lagen U16, U21 och U26 inför kommande uppdrag?

– U26 och U21 har redan kvalificerat sig till VM nästa år. U26 är medaljkandidat, U21 kommer att ha många nya spelare, så vi får se hur det blir med dem. U16 deltar just nu i online-EM.

Vilka stora mästerskap kommer näst?

– Ingenting före NM som ska spelas under i påskhelgen i Danmark nästa år.

Förutom att vara kapten för juniorerna arbetar du också som bridgelärare i Stockholms Bridgeskola och pendlar flera gånger i veckan från Linköping där du bor. Du är elitspelare och spelar en hel del. Hur hinner du med allt detta?

– Jag spelar i Allsvenskan, SM och DM par, Chairman's Cup och några enstaka guldtävlingar. Sedan tar fritiden slut!



Stipendium till Andreas



Andreas Abragi, Stockholm, har tilldelats årets Jannerstenstipendium.

TEXT & FOTO: PETER VENTURA, KARLBO

Jannerstenstipendiet delas ut till någon som har gjort och förväntas göra förtjänstfulla insatser för att främja svensk bridges utveckling. Insatser för yngre spelare prioriteras.

2024 års stipendium delades i anslutning till Distriktsträffen ut till Andreas Abragi, Stockholm.

Andreas har fått bridgegenen från morfar. Efter att ha lärt 9-åriga Andreas bridges grunder tog morfar under ett skollov med sig honom till klubben i Ödeshög. Det gick över förväntan, för när sista kortet var lagt blev det en andraplacering.

Sedan några år tillbaka håller Andreas på fredagseftermiddagarna i BK S:t Erik juniorbridge. I början var det några få spelare som deltog men efter enträget arbete är fem-sex bord numera igång på fredagarna.



Per Jannersten och Andreas Abragi.

Per Jannersten som överräckte stipendiet på 10.000 kr, påpekade att Andreas inte får stipendiet för kort och trogen tjänst, utan det ska ses som en uppmuntran och uppmaning att fortsätta attrahera framtidens bridgespelare.

JUNIOR

Vill din klubb vara med?

JK kommer under hösten och våren att göra en insats för varje klubb som vill visa upp bridge på skolor runt om i hela landet. Genom Juniorkampen kan du vara med och skapa en framtid där bridge är en självklar del av skolschemat. Första steget är en intresseanmälan om att delta i Juniorkampen eller införa provbridge i skolan. Skicka in anmälan till JK med klubbnamn, namn på kontaktpersoner och namn på skola (or) som kan bli kontaktade och är aktuella för spel i skolan.

När intresseanmälan har kommit till JK, skickar vi ut material och dokument som kan användas som underlag inför kontakten med skolan. Vi erbjuder möjlighet för digitala möten med en representant från JK och stöd under hela processen med en dedikerad representant från JK. Behövs hjälp för att boka eller delta i möten med skolan kan vi vara behjälpliga.

Genom att introducera bridge i skolan ger vi alla ungdomar en chans att delta, utvecklas och skapa unika relationer.

Skicka in en intresseanmälan till jk@svenskbridge.se. Vi kan sedan gemensamt se på möjligheterna för er ort. Haka på alla klubbar – nu kör vi!

JSM-PAR

22-23 mars ♦ BK S:t Erik

Läs mer på www.svenskbridge.se

Gratis juniorbridge online

DROP-IN

VARJE SÖNDAG KL 17-19

INGA FÖRKUNSKAPER KRÄVS!

Juniorkommittén (JK) arrangerar onlinebridge för juniorer på plattformen RealBridge varje söndag. Där spelas minibridge kl. 17-19. Det är drop-in, och alla som är under 26 år är välkomna att delta.

Vi hoppas på ett stort deltagande, särskilt från våra rutinerade och etablerade juniorer. Det här är en fantastisk möjlighet att spela med några av Sveriges bästa unga bridgespelare, inklusive världsmästare!

Vi uppmuntrar alla att hjälpa till att sprida nyheten och inspirera så många som möjligt att delta. Vi strävar efter att skapa en glad och positiv atmosfär där alla kan ha roligt tillsammans.

Vinn fina priser!

Priser för ett värde av minst 1 000 kr delas ut varje söndag!

- Är du junior? Ta med dig dina kompisar!
- Är du lärare? Uppmuntra dina elever att prova på!
- Är du förälder eller mor-/farförälder? Ge dina barn eller barnbarn chansen att testa bridge!
- Är du aktiv i en bridgeklubb? Kanske känner du någon som vill börja spela?

Mer information: www.svenskbridge.se





Distriktsträff 2024

Den 15–17 november fanns delegater från nästan samtliga distrikt på Scandic Väst i Örebro för årets Distriktsträff. Träffen är ett arbetsmöte mellan distrikt och förbund som vägleder förbundet inför framtiden.

TEXT: PETER VENTURA, KARLBO FOTO: PETER VENTURA, KARLBO & MICKE MELANDER, FALKENBERG



Årets Distriktsträff fokuserade på redovisning av verksamhetsåret 2023-2024, information från SBF:s kommittéer och projekt *Ruter 2* samt genomförande av tre workshops.

Under fredagskvällen mjukstartades det med middag och efterföljande quiz där det gällde att detektera bridgepersonligheter. Inledningsvis syntes bara ögonen och övrigt på bilden var dolt. Bit för bit växte sedan hela bilden fram. Det visade sig att ordförande Martin Löfgren var en hejare på denna gren och han drog fram sitt lag till en överlägsen seger.

Lördag morgon hälsade Martin alla välkomna. Delegaterna hade att se fram emot två dagars genomgång av förbundets verksamhet samt tre workshops med varierande teman.

Ansökan till RF

Micke Melander berättade att det nu är dags igen! Efter många misslyckade försök avser SBF 2025 att återigen söka inträde i Riksidrottsförbundet. Första helgen i november deltog därför Suzanne Lemborn, Peter Ventura och Micke Melander på Riksidrottsforum (RIF) i Norrköping. Totalt deltog ca 350 personer. RIF behandlar framtidsfrågor



som ska avhandlas på Riksidrottsmötet i maj 2025, där också eventuella inval görs. Riksidrottsförbundet har 72 medlemsförbund som tillsammans har cirka 19 000 idrottsföreningar. Totalt samlar idrottsrörelsen cirka 3,3 miljoner medlemmar.

Ekonomi

Ett pass med formalia och ekonomisk redovisning för föregående verksamhetsår följde. Förbundets ekonomiansvarige, Rune Veneke, redovisade det ekonomiska utfallet för verksamhetsåret 2023/24. Han konstaterade dels att året rullat på

bra, dels att antalet medlemmar sedan 2016 konstant minskat. Medlemstapet verkar nu ha bottnat och en positiv vändning med något fler betalande medlemmar kan noteras jämfört med förra året.

77% av förbundets intäkter består av medlemsavgifter och spelavgifter. Rune levererade ett mycket oväntat positivt resultat för det brutna verksamhetsåret september 2023 – augusti 2024: knappt 1,2 miljoner plus! Med tanke på färre betalande medlemmar får det anses vara ett mycket bra resultat. Förbundet har lyckats hålla i kostnaderna väl. Största besparingen gentemot lagd budget hittas på IT-sidan; även personalkostnader hade budgeterats högre. IT-kostnaderna förväntas dock öka när hemsidan inom en snar framtid behöver byggas om. Även personalkostnaden antas öka något.

Se diagram över intäkter, kostnader och medlemsutveckling på nästa sida!

Förbundets större tävlingsarrangemang gav följande resultat under föregående verksamhetsår:

- | | |
|--------------------|----------|
| • Bridgefestivalen | +45 tkr |
| • Svenska Cupen | +46 tkr |
| • Allsvenskan | +232 tkr |
| • SM-tävlingar | +414 tkr |

Sammanlagt överskott: 737 tkr.



Kloka huvuden slås ihop och bygger bridgens framtid.

Mingel

Nästa punkt på programmet var mingel! Distriktsdelegaterna delades in i ett antal mindre grupper för mingel, där erfarenheter kunde utbytas. Efter en stund blandades grupperna och samtalen kunde fortsätta eller ta ny riktning. Ämnet för det första minglet var SM Par hcp 30+. Därefter minglades det om vad distriktsförbunden gjort för att popularisera DM- och silvertävlingar. Sista minglet handlade om strategiprojektet Bridge-X.

Workshop 1

Helgens första workshop hade rubriken

Rekryteringsverktyg och I-medlemskaps betydelse och framtid. Målet var att diskutera vissa specifika områden inom rekrytering, med betoning på hur vi gör för att få dem som gått kurs att stanna kvar, bli medlemmar och trivas i klubben. Det är ett tema som ständigt är aktuellt. Hur ser vi på I-medlemskapet? Ska det skrotas, förkortas, förlängas eller modifieras?

Gruppernas sammanfattning avseende rekrytering var:

- Klubbens medlemmars släkt och vänner är ofta lättare att övertyga om bridgens förträfflighet. Prova-på-akti-

viteter hade många bra erfarenheter av.

- Kvaliteten på kurser bör vara bra. Satsa på duktiga lärare.
- Höj statusen på klubbens verksamhet och bridgen i stort. Man behöver inte vara rädd att ta betalt för kursen – vi levererar en bra produkt och ger en aktivitet man kan hålla på med hela livet.
- Det är hela klubbens ansvar att vi får nya spelare – och behåller dem.
- Klubben bör ha en strategi över hur nytillskotten kan gå från kurs till klubb.
- Trivseln på klubben är viktig såväl för nya som befintliga spelare.
- Lägg in aktiviteter under lågsäsong, t ex under sommaren, så att de nya får en kontinuitet i sitt kursande och spelande.

Det andra ämnet handlade om I-medlemskapet. Här gavs lite spretiga slutsatser från grupperna. Sammanfattningsvis ansågs I-medlemskapet vara bra, men att den nuvarande modellen möjligen inte är den bästa.

Workshop 2

I det andra grupparbetet skapades diskussioner om en problematik SBF brottats med länge och som lyfts fram som ett viktigt område att arbeta med. Det handlar om att få icke anslutna klubbar, ofta i SPF- eller PRO-regi, med i vår gemenskap. Ett tiotal sådana klubbar är redan anslutna, men det vore bra för bridgens utveckling om fler av dessa klubbar ansluter sig till förbundet. Ofta är spelare i dessa klubbar redan medlemmar i någon förbundsansluten klubb, så hur gör vi för att attrahera de här klubbarna? Förbundsanslutning kostar ju inget för klubben, men medlemmen får betala en årsavgift och en spelavgift vid varje speltillfälle.

Diskussionen mynnade ut i att SBF bör skapa en projektgrupp för att analysera läget och inleda diskussioner med pensionärsorganisationerna centralt. En folder bör tas fram där det framgår vilka förmåner en förbundsanslutning ger. 

Intäkter

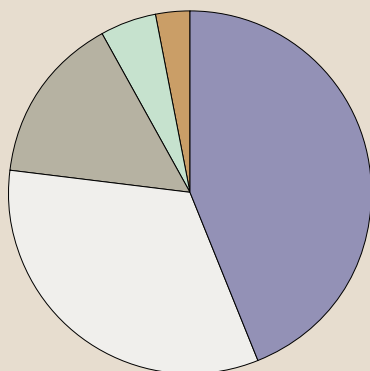

Kostnader

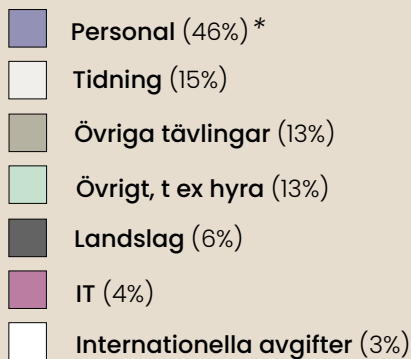
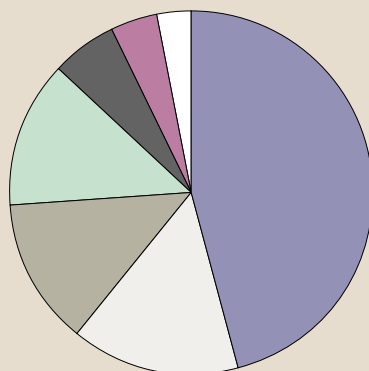

* Ej bara fast anställd personal utan alla som fått någon form av lön/ arvode för utfört arbete.

Antalet Medlemmar

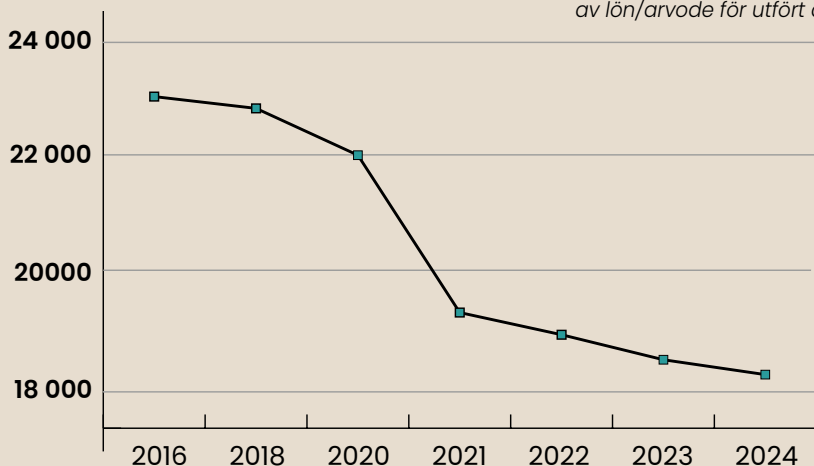

Mingel.



Se hur du skulle spelat!

Gör så här!

1 Gå in på din tävling på hemsidan och välj den bricka du vill studera närmare. OBS! Du måste vara inloggad.

2 Klicka på ditt kontrakt. Du hamnar nu i DD-analysläget.

KONTRAKT	UT	RESULTAT	POÄNG	%	NORD-SYD
3NT	N +1	♠5	630	46 4	92 8 Emma Karlsson
3NT	N +1	♠4	630	46 4	92 8 Lars Ramquist
3NT	N +1	♠5	630	46 4	92 8 Per-Ingemar Helmer

3 Följ spelet och om du valde korrekt spelsätt.



4 Ändra kontrakt eller kort för att se alternativa spelsätt.



Workshop 3

Det tredje grupparbetet handlade om internkommunikation. Hur når vi ut med viktig information på alla nivåer, och hur kan vi sortera och dirigera information via våra hemsidor och utskick.

En handfull slutsatser vaskades fram:

- Det är viktigt att ha rätt kontaktuppgifter.
- Ansvarsområden för kontaktansvariga bör förtydligas och gärna fördelas på fler personer.
- Stäm av att det är rätt person som har tagit ett ansvarsområde.
- Det finns mer att göra på både förbundets och klubbarnas hemsidor. De behöver bli mer levande för att öka trafiken till dem.
- Distrikten kan med fördel med jämna mellanrum skicka nyhetsbrev till klubbar och medlemmar.
- Satsa på utbildning.
- Nyttja ny teknik som exempelvis WhatsApp, Messenger och Facebook.



Ruter 2.0

En projektgrupp har det senaste året arbetat för att hitta ett eller flera alternativ till beräkningsprogrammet Ruter.

I gruppen ingår:

- Suzanne Lemborn (projektansvarig)
- Jesper Johansson (ITK)
- Rune Veneke (ekonomi)
- Zennica Hammar (TK)
- Johan Grönkvist (kansli)

Suzanne Lemborn redovisade projektgruppens slutsatser vad gäller ett program som ska uppfylla en del krav, såsom kvalitet, funktion, underhåll, support och framtida utveckling.

Samtal har förts med skaparen av Ruter, Tomas Brenning, som är tydlig med att han inte har för avsikt att modernisera och uppgradera Ruter till en modernare version i nuläget.

Förutsättningarna för att ingå ett eventuellt samarbete med andra länder (som i dag använder sig av Ruter) och dela på kostnaderna i skapande av ett nytt eget beräkningsprogram har undersökts. Det finns en farhåga vad gäller att säkra en fortsatt framtida drift för att programmet ska fungera och utvecklas, samt att det också ska säkerställas att det finns en långsiktig support. Tidigare sådana prövade samarbeten har varit kostsamma nederlag.

En handfull alternativ finns, men

främst har diskussioner förts med *Bridgetime Systems AB* som saluför beräkningsprogrammet *Bridgetime Score*. De inledde samtal med SBF våren 2023 då de önskade göra sitt program mer attraktivt som eventuell ersättare till Ruter.

Bridgetime Score är en molntjänst som har anpassats till SBF:s behov och har nu blivit SBF:s huvudspår.

Programmet är inte färdigt – men en grundläggande stomme finns. En projektgrupp har tillsatts för att utvärdera programmet

Att byta beräkningsprogram är en stor sak för våra funktionärer och att lära nytt kräver tålamod. En spelavgiftshöjning är att vänta – hur tas den emot?

Bridgemate 3

I anslutning till informationen om Ruter 2.0 visade Peter Ventura upp det senaste inom scoringsystem – *Bridgemate 3*. I korta ordalag är det en högkvalitativ surfplatta dedikerad för bridge men med väsentligt bättre batterilängd, 25 tävlingar eller fler jämfört med en vanlig surfplatta där batteriet räcker upp till två tävlingar. Försäljning av *Bridgemate 3* kommer att inledas i början av 2025.

BIT

Johan Östling (bilden) berättade om hur vår hemsida tekniskt behöver moderniseras beroende på att tekniken bakom inte längre kommer att utvecklas. För att fördela kostnaderna och säkerställa att driften fungerar ska bytet till ny teknik göras i olika omgångar under flera år.

Disciplinnämnden (DN)

DN informerade att antalet fall nästintill fördubblats under 2024 och att man arbetar för att korta handläggningstiderna som av många idag upplevs alltför långa.

Utbildningskommittén

Sex regionala bridgeläroretutbildningar har hållits avseende steg 1. De har varit spridda i alla landsändar utom i norr. I mars-april 2025 planeras nästa i Västerbotten eller Ångermanland. I Örebro under utbildningshelgen kommer även en Steg 2-utbildning att anordnas.

Uttagningskommittén

2025 spelas NM i Island och VM i Danmark. Junior-NM spelas i Danmark.



Idrottsutbildarna

SBF är medlem i SISU Idrottsutbildarna sedan 1999. SISU Idrottsutbildarna är den organisation vi ska samarbeta med när det gäller kurser och utbildningar i våra klubbar och distrikt.

SISU Idrottsutbildarna delar gärna med sig av erfarenheter, ger stöd och kraft till vårt utvecklings- och utbildningsarbete.

Det är ett samarbete som vi har både nytta och glädje av. För genomförandet av en lärgrupp (som t ex kan vara en nybörjar- eller fortsättningskurs i bridge) kan t ex SISU Idrottsutbildarna genom folkbildningsanslaget bidra med visst stöd. Det kan handla om att ta kostnader för kursmaterial, hyrd lokal, studiebesök, experter m m.

Kontakta SISU Idrottsutbildarna lokalt så berättar de mer om hur ett samarbete kan se ut.

SBF har numera även full access till Idrott-Online som är SISU:s och RF:s system som används vid registrering av utbildningar.

Vill du veta mer om SISU?

Kontakta Micke Melander via mailadressen mme@svenskbridge.se eller läs mer på www.svenskbridge.se.

Slamkurs online!



Vill du bli en mästare på slambudgivning? Lär dig strategierna för att hitta de bästa slammarna och samarbeta som ett proffs med din partner. Anmäl dig till vår kurs och ta ditt spel till nästa nivå. Enkel, rolig och full av smarta tips!

Lämpliga förkunskaper är att du behärskar grunderna i bridge och har god spelvana.

Kursen kommer att genomföras på plattformen Realbridge. Allt du behöver är en dator med tillgång till internet. Vår personal hjälper dig igång och en erfaren kursledare guidar dig.

Anmälan eller frågor till onlinekurs@svenskbridge.se

www.svenskbridge.se/utbildning/onlinekurs

Start 2 februari!



PROVA-PÅ-PÅSE

Vid de workshoppar som ägde rum vid Riksstämman 2023 enades delegaterna om att en "Prova-På-Påse" borde tas fram, vilken är tänkt att sticka i handen på dem som visar intresse för världens bästa tankesport – bridge. "Syns vi inte – finns vi inte" är parollen!

Tanken är att klubbar har med ett antal påsar när de är ute och visar verksamhet och raggar nya kursdeltagare. Det kan vara så att man sitter i en galleria, på ett torg, marknader eller bara ger det till en medlem som ska lämna vidare och kanske också lära ut till en vän.

Det är i sådana sammanhang vanligt att man erbjuder provspel och normalt skickar med någon folder samt tar upp intresseanmälningar. Nu tar vi ett steg till och förbereder ett helt kit så den som får påsen faktiskt kan gå hem och spela. Det enda de behöver är ett bord, fyra stolar och en penna.

Innehåll

- PR-tidning
- Träkarlslinjal
- MiniBridge-foldrar
- Poängtabell med trappan
- Informativa flyers
- Kortlek

Beställning

Påsen är rabatterad av SBF och kostar 20:-/st. Frakt tillkommer. Beställ på Svenska Bridgeförlagets hemsida www.bridgeforlaget.se. Det går även att e-posta order@bridgeforlaget.se eller ringa 020-52 13 13.



Bridgeåret 2024 i Ångermanland

Sverige är en framgångsrik bridgenation, men även på gräsrotsnivå sjuder bridgeaktiviteten. Bo Gullefors summerar året som gått i hemmadistriktet Ångermanland.



När året nu går mot sitt slut är det dags att summera 2024, ett år som bjudit på nya initiativ och stärkta traditioner för bridgen i Ångermanland. Vår verksamhet har, liksom tidigare, präglats av ett stort engagemang från medlemmarna, med både gamla och nya ansikten vid borden. Intresset för bridge fortsätter att leva starkt i vårt distrikt.

Höjdpunkterna för året har varit Ångermanlands distriktsmästerskap, där flera rutinerade spelare visat upp sitt kunnande. Särskilt roligt är att se hur nya spelare tar plats och utmanar de gamla rävorna – en nyttig påminnelse om att spelet alltid utvecklas. Vi i norr ser fram emot en ljus framtid.

I ÅBF:s rally vinner den som har bäst resultat i sju av de tio silvertävlingarna. Under säsongen 2023/24 var det jämnt in i det sista. När allt var klart visade det sig att Per-Arne Lindström, Skogs BK, vunnit med en halv poäng före Johan Petersson, Härnö BS. Anders Elfving, Örnsköldsviks BA, blev trea.

Distriktets individuella tävling, Roland Tibblin Cup, har namngetts efter eldsjälens och bridgeentusiasten Roland Tibblin. Den vanns i år av Torsten Victorin, Sollefteå BK, tvåa blev Johan Wedin, Docksta BTK, och trea Börje Bruman, Backe BK. Torsten tycks ha specialiserat sig på individuella tävlingar; han vann nämligen tio dagar tidigare också den egna klubbens tävling. För att vinna en individuell tävling krävs skicklighet, tur och stark bordsnärvaro. Själv säger Torsten att han hade tur som fick rätt partners och givmilda motspelare.

I år har vårt distrikt haft två lag i allsvenskans division 3: Backe BK och Härnö BS. Den kämpaglöd lagen uppvisat är en källa till stolthet för hela Ångermanland. Det är inte bara resultaten som räknas, utan också den passion och det

engagemang som varje spelare visar. Tillsammans representerar de en stark gemenskap som visar att bridge är så mycket mer än bara ett kortspel. När division 4, kvalspelet till allsvenskans division 3, spelas i december i Ullånger kommer distriktet att få ett tredje klubbtag i allsvenskan. Distriktets största klubb, Örnsköldsviks BA, bör kunna ställa upp med ett starkt lag.

Ett fantastiskt exempel på hur bridgen förenar generationer är att vår meste stormästare Lennart Bylund spelar med sin sondotter Sara Olofsson i laget från Härnö BS. I bridge kan kunskap och entusiasm gå hand i hand, oavsett ålder!

De mindre klubbarna kan ha svårigheter att få tillräckligt många spelare till kvällstävlingarna. Då är det inspirerande att se hur klubbarna stöttar varandra, inte bara genom ord, utan genom att aktivt delta i varandras tävlingar. Spelare från Sollefteå kommer ofta till Skogs BK, då klaras gränsen på minst åtta par för tävling. I Backe finns de verkliga entusiasterna. De åker de tio mil till Sollefteå för att spela en kvällstävling – sen har de lika många mil hem. De som bor i Strömsund har ytterligare fem mil innan de är hemma.

Om alla bridgespelare hade samma engagemang som i Backe, är risken liten att vi måste släcka ljuset, som Torbjörn Jonsson så tänkvärt fruktade i sin krönika (BRIDGE nr 3/2024).

Torbjörns slutord var: **Siste man släcker ljuset!**

Mitt är: **Vi är inte där än!**

♥ Bo Gullefors lärde sig spela bridge under studentåren i Uppsala. Efter pensioneringen återupptog han bridgen, då i BK Hudik, senare Sollefteå BK. Numera spelar han för Skogs BK. Bo ägnar mer tid åt att läsa om bridge än att spela. Bridgehistoria och biografier av och om gamla mästare intresserar honom särskilt mycket.

BRIDGEFESTIVAL 2025

CHAIRMAN'S CUP

26 - 31 JULI 2025
SPONSOR: MATS QVIBERG

CHAIRMAN'S CUP (CC) INLEDER SOM ETT KVAL I FORM AV GRÖNA HISSEN UNDER LÖRDAG-SÖNDAG. DÄREFTER VIDTAR TVÅ PARALLELLA CUPER:

- ♣ LAGEN PLACERADE 1-32 SPELAR HUVUDCUP (HC). I HC SPELAR MAN OM 1:A OCH 2:A PLATS.
- ♣ LAGEN PLACERADE 33-64 SPELAR BONUSCUP (BC). I BC SPELAR MAN OM 3:E PLATS.
- ♣ ETT LAG SOM FÖRLORAR I HUVUDCUPEN FLYTTAS NED TILL BONUSCUPEN.
- ♣ ETT LAG SOM FÖRLORAR I BONUSCUPEN ÄR UTSLAGET.
- ♣ FRÅN OCH MED TISDAG SPELAS KVARTSFINAL, SEMIFINAL OCH FINAL (64 BRICKOR). PÅ TORSDAGEN SPELAS FINALEN (64 BRICKOR) SAMT MATCH OM TREDJE PRIS (32 BRICKOR).

STARTAVGIFTER

3.000 KR/LAG. VID FÖRSKOTTSBETALNING SENAST ONSDAG 23 JULI GES 400 KR RABATT. DISTRIKTSLAG SPELAR GRATIS*. I LAG MED MINST 4 JUNIORER SPELAR JUNIORER GRATIS OCH ICKE-JUNIORER BETALAR 500 KR. SENASTE ANMÄLAN: FREDAGEN DEN 25 JULI, KL 20.00.

PRISER

1:A 50.000 KR
2:A 25.000 KR
3:E 12.500 KR
4:E 12.500 KR
5:E 7.500 KR
6:E 7.500 KR
BÄSTA DISTRIKTSLAG* 10.000 KR

JUNIORLAG

- ♣ LAG MED ENDAST JUNIORER SPELAR GRATIS.

*DISTRIKTSLAG

ALLA DISTRIKT FÅR ANMÄLA FRITT ANTAL LAG MED GRATIS START I CC. FÖLJANDE VILLKOR SKA DOCK UPPFYLLAS:

- ♣ HÖGST TVÅ I LAGET FÅR TIDIGARE HA DELTAGIT I CC.
- ♣ SAMTLIGA SPELARE I LAGET MÅSTE TILLHÖRA SAMMA DISTRIKT.
- ♣ LAGET MÅSTE BÄRA DISTRIKTETS NAMN FÖLJT AV EN SIFFRA. VID FLERA LAG HETER DE ÖREBRO 1, ÖREBRO 2 OSV.
- ♣ OM TVÅ ELLER FLERA LAG GÅR LIKA LÅNGT I TÄVLINGEN AVGÖR PLACERINGEN FRÅN GRÖNA HISSEN VINNAREN.



JULKLAPPSTIPS ♣ JULKLAPPSTIPS ♦ JULKLAPPSTIPS ♥ JULKLAPPSTIPS ♠ JULKLAPPSTIPS

Krav eller inte krav?

Brakar din partner passa när du bjuder ett kravbud? Ge honom den här boken!

Centralt i budgivningen är att veta om partners senaste bud är krav eller inte. Missar man på detta så ... katastrof. Att vara osäker på detta medför stora konsekvenser. Såväl du som din partner bjuder inte det ni vill bjuda – för tänk om partnern passar!



I den här boken presenterar Andrew Robson såväl generella som allmänna principer, så att du och din partner kan andas lugnt och ha en perfekt dialog.

Pris: 135:– Boken är på svenska!

Låt julen gå i bridgens tecken!

Undvik trängsel och julstress! Gör dina julinköp i Svenska Bridgeförlagets internetbutik – och få varorna bekvämt levererade direkt hem till dig.

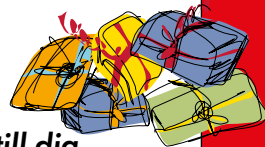

Årets julklapp!
BRIDGE – en kärlekshistoria
Ny bok av
ZIA



Bridge – en kärlekshistoria är en fängslande bok om Zia Mahmood och hans passion för världens bästa kortspel, bridge. Zia öppnar upp sitt personliga bridgeval och delar med sig hemligheter som givit honom 50 års framgångar vid bridgebordet. Följ med på Zias bridgeresa världen över, där han spelar robberbridge till galen hög taxa på exklusiva klubbar eller är i blickfånget på de största turneringarna som finns på världsarenan. Denna kvicka, humoristiska och instruktiva bok är till för alla spelare, från nybörjare till expert. **Boken är på svenska! Pris: 299:–**

Kortblandare NY!

Ovsett om du har svårt att blanda korten eller bara är lat, låt denna kortblandare göra jobbet! Du trycker bara lätt på en knapp så blandar maskinen åt dig. Den arbetar tyst och kan blanda såväl bridgekort, pokerkort och andra lekar som UNO t ex. Denna blandare har högre kvalitet än de enklare varianterna (som ofta går sönder). Säg också hej då till batterier, då denna är uppladdningsbar! Det är en underbar manick!



Pris: 525:–

Spela bridge hemma: Engelsk spelduk



Handskuren engelsk grön spelduk med broderade kortsymboler och sammets-känsla. Korttecken broderade i fyra hörn. Möjlig att tvätta i 30 grader. Härlig kvalitet till ett bra pris. Storlek: 119x119 cm. **Pris: 495:–**

Bridge for kids: Memory



Nu kan små barn bekanta sig med kortleken tack vare detta klassiska memoryspel. Korten är en kombination av klassiska spelkort och fantasifulla djur. **Pris: 160:–**

– Detta är bara ett axplock ur vårt drygt 2.000 artiklar stora sortiment! –

**HANDLA DIREKT
PÅ WEBBEN:
WWW.BRIDGEFORLAGET.SE**



www.bridgeforlaget.se



INTERNET www.bridgeforlaget.se **GRATIS TEL** 020-52 13 13 **MAIL** order@bridgeforlaget.se

Uppge medlemsnr vid beställning och få **5% rabatt** på utvalda varor med förbundsrabatt samt möjlig rabatt på ordervärde. Frakt tillkommer.