

BRIDGE

BRIDGE DECEMBER NUMMER 5 2022 ÅRGÅNG 54 PRIS 60:--



DISTRIKTSTRÄFF

UT UR PANDEMIN — TILLBAKA TILL FRAMTIDEN!

NYTT FÖRBUND BILDAT FÖR
TANKESPORT



SVENSKA CUPEN 2023



Vinnare av Svenska Cupen 2022: **Yvonne**. Från vänster: Mikael Rimstedt, Adam Stokka, Yvonne Stokka, Emanuel Unge och Ola Rimstedt. Med i laget var även Peter Bertheau, Fredrik Alfredsson och Simon Hult.

Nu är det dags att anmäla dig och dina bridgekompisar till Svenska Cupen 2023!

**Precis som tidigare är alla lag garanterade minst två matcher, därefter rak knock-out.
Du möter alltid någon i din närhet, så länge sådana lag kvarstår.
Guldpoäng i alla matcher till det vinnande laget.**

**Anmälan av lag är öppen t.o.m. fredag 20 januari 2023.
100 kronor rabatt vid anmälan av lag t.o.m. måndag 19 december 2022.**

Spelstart 31 januari 2023

För anmälan av lag och mer information:

<https://www.svenskbridge.se/svenska-cupen-2023>



Innehåll

NR 5 2022

FÖRSTA STICKEN

2 SVENSKA CUPEN 2023

Det är dags att anmäla ett lag!

3 INNEHÅLL

Här är du just nu. •

4 INFORMATION

Kontaktinformation, Redaktion och Om medlemsavgifter.

5 LEDAREN

Martin Löfgren gläds åt en lyckad Distriktsträff.

6-7 FÖRSTA STICKEN

Tankesportförbund bildat. Bridgefestivalen stannar i Örebro. Frihamnsdagar i Göteborg.

REPORTAGE

8-10 MÄSTER MATS NILSLAND

Mats Nilsland har i över 50 år varit förgrundsfigur inom svensk bridge.



12-13 KORTSAMLAREN

Börje Kjellqvist har över 5 000 kortlekar i sin samling.

14-15 GULLVI & LINDA

Damspelarna Gullvi och Linda om vikten av att trivas med sin partner.

16 110-ÅRING I RONNEBY

BK Sällskapet firar 110 år.

17-19 LANDSLAGSPRESENTATION

Johan Sylvan tar pulsen på vårt öppna landslag.

TÄVLINGAR

20-21 SVENSKT MEDALJREGN

Det blev hela sju svenska medaljer vid öppna VM i Wroclaw, Polen.

22-23 ALLSVENSKAN

Harplinge BK blev mästare i kavaj.

24-25 SVENSKA CUPEN

Lag Yvonne är svenska cupmästare 2022 efter en stabil insats.

26 ÖRESUNDS CUPEN

Efter att ha legat i dvala i 17 år har lagtävlingen Öresundscupen uppstått.

BLANDAT

27 POKERESS FÖREDRAR BRIDGE

Fredrik Andersson vann SM i poker, men kortspelet han föredrar är bridge.

28 ELSAS MINNE

Ny tävling i Upphärad.

28 PROPAGANDATIDNING

Februariumret utgår till förmån för en propagandatidning.

29 HALLÅ DÄR, AKSEL!

Hur har det gått för Aksel som gick förbundets onlinekurs?

29 BRIDGELÄRARUTBILDNING

Utbildning för bridgelärare har hållits i Stockholm och Varberg.

LÄR DIG MER

30-31 MY FAIR PARTNER

Går det att göra någon utan några som helst bridgekunskaper till elitspelare på bara fyra månader?

32-33 ZIA

Zia berättar om varför experten ofta maskar åt rätt håll.

34 LYSSNA PÅ BUDGIVNINGEN

Vilket kort ska spelas ut?

35 LK HAR ORDET

Tävlingsledarens viktiga roll.

36-38 ETT STEG I TAGET

Ta ett steg i taget med Magnus Lindkvist.

38 BRIDGEHÖST

Ahto Uisk njuter av bridgehösten.

39 FRÅGA DANIEL

Svar på fråga om tvåöppningar.

PROBLEMHÖRNAN

40-41 SPELPROBLEM

Lite lättare, lite lagom, lite klurigare och lite svårare spelproblem.

41 PRATBUBBLAN

Vad sa Lars Moquist?

42-43 LÖSNINGAR

Tjuvkika inte här innan du löst allt!

44 KORSORDET

Erik Olssons kluriga korsord samt lösningen på förra numrets kryss.

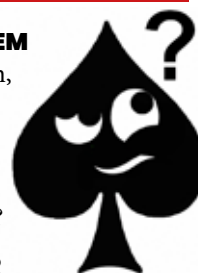

FÖRBUND & JUNIOR

45 SM PAR 30+

Ny SM-klass för på spelprogrammet.

46-47 DISTRIKTSTRÄFFEN

Arbetsmöte för distrikten som vägleder förbundet.

48-49 JUNIOR

Elena Ström möter gentlemannen, Matteo Nordqvist, 12 år. Castor Mann och Erik Hansson lämnar rapport från öppna JVM.

SISTA STICKEN

50 SISTA STICKET

Anna Zack Efraimsson bedyrar att hon inte är någon sur bidgetant.

51 CHAIRMAN'S CUP

Det är dags att bilda lag.

52 SVENSKA BRIDGEFÖRLAGET

Beställ marknadsföringsmateriel m m.

Kontaktinformation

TELEFONVÄXEL

Måndag-fredag kl 8-12.
☎ 019-277 24 80

TEKNISK SUPPORT

Vardagar kl 8-22 och helgdagar 8-20.
☎ 019-368 07 00

E-POST

✉ kansliet@svensksbridge.se

JOURTELEFON

Support vid tävlingsstarter.
Thomas Winther, ☎ 019-277 24 86

ADRESS

Svenska Bridgeförbundet
Karlskatan 28, 703 41 Örebro

SUZANNE LEMBORN

Verksamhetschef, 100%.
Ekonomi och övergripande ansvar.
Hemmakontor i Falkenberg.
☎ 072-644 96 60 ✉ sle@svensksbridge.se



JOHAN GRÖNKVIST

Konsulent, 100%. Allsvenskan, SM-finaler,
tävlingsupport, funktionärsadministration,
teknisk support av klubb-
och distriktssidor samt IT-utveckling.
Kansliet – huvudkontor i Örebro.
☎ 019-277 24 81 ✉ jgr@svensksbridge.se



GUNNEL HAHNE

Kanslist, 50%. Allmän medlemservice;
tävlingsrapporter, 40-kronan,
mp-bevis och nålar.
Kansliet – huvudkontor i Örebro.
☎ 019-277 24 89 ✉ gha@svensksbridge.se



MICKE MELANDER

Konsulent, 100%. Svenska Cupen,
Medlemsnytt, Bridgefestivalen,
SISU-stöd, styrelse- och stadgefrågor
samt allmän medlemservice.
Hemmakontor i Falkenberg.
☎ 019-277 24 85 ✉ mme@svensksbridge.se



THOMAS WINTHER

Konsulent 50%.
Tävlingsupport Ruter och Bridgemate
samt TL-utbildningar och TL-stöd.
Hemmakontor i Sölvesborg.
☎ 019-277 24 86 ✉ twi@svensksbridge.se



CARINA WADEMARK

Konsulent, 50%.
Information på hemsidan,
landslagsstöd och TK-frågor.
Hemmakontor på Lidingö.
☎ 019-277 24 84 ✉ carina@svensksbridge.se

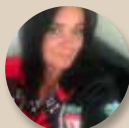

SIGRID SVENSSON

Konsulent, 100%.
Rekryteringsprojektet SOS Junior
och Rekryteringskedjan.
Hemmakontor i Malmö.
☎ 019-277 24 88 ✉ ssv@svensksbridge.se



BJÖRN HOLM

Kanslist, 80%.
Tävlingsupport även onlinebridge,
tävlingsrapporter, Allsvenskan,
onlinekurs samt allmän medlemservice.
Hemmakontor i Hedemora.
☎ 019-277 24 87 ✉ bho@svensksbridge.se

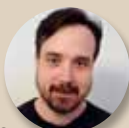

Om medlemsavgifter

KLUBBYTE

Om någon medlem önskar byta klubb tillhörighet så finns möjligheten att fritt göra det under perioden 15 juni-15 september. Mellan 16 september och 14 juni behöver medlemmen ett godkännande från både avlämnande och mottagande klubb och det ska rapporteras in till kansliet.

MEDLEMSAVGIFT SOM BETALAS PÅ KLUBBEN

Om medlemsavgiften betalas kontant på klubben kan avgiften regleras via Ruterkontot. Kontakta kansliet och ange medlemsnummer och belopp.

DUBBELBETALD MEDLEMSAVGIFT

När en medlem av misstag betalat sin medlemsavgift två gånger under samma verksamhetsår återbetalas avgiften till klubbens Ruterkonto.

INBETALNINGSKORT

I tidningen som utkommer i mitten av juni varje år, bifogas ett inbetalningskort med förtryckta uppgifter som avser medlemsavgiften för kommande verksamhetsår. Som alternativ till detta inbetalningskort kan man, vid särskilda skäl, göra en inbetalning via BG 373-3482. Viktigt att man då anger medlemsnummer och klubb tillhörighet i meddelandefältet.

ÖVRIGT OM MEDLEMSAVGIFTER

Frågor angående medlemsavgifter? Läs mer på vår hemsida under rubriken Bli medlem!

ADRESSER OCH KONTAKTUPPGIFTER

Kontrollera noggrant och håll dina kontaktuppgifter uppdaterade på "Mina sidor". Du behöver vara inloggad med lösenord för att ändra dina uppgifter (adress, telefonnummer, e-post etc). Saknar du lösenord för inloggning eller behöver hjälp för korrigerings så kontakta gärna kansliet.

BRIDGE



Officiellt organ för Svenska Bridgeförbundet

ISSN 1652-1943

Ansvarig utgivare Martin Löfgren

Prenumeration 280:- per år

Bankgiro 373-3482

Redaktör Peter Ventura

Redaktion Bridge, Svenska Bridgeförlaget, Hansens väg 10,
775 70 Krylbo. E-post bridge@svensksbridge.se.

Produktion AB Svenska Bridgeförlaget

Illustrationer Arne Larsson, Sundsvall & Dick Holst, Halmstad

Utgivning 2023 3 april – 20 juni – 15 september – 14 december
(Manusstopp: 3 mars – 22 maj – 14 augusti – 17 november).

Annonspriser Helsida 16.500. Halvsida 8.650. 1/6-sida 3.390.
1/12-sida 1.730. Bridge är befriad från moms och reklamskatt.

Annonsbokning bridge@svensksbridge.se

Framsida Distriktsträffsmingel. Fr v: Vera Enbarr (Gävleborg),
Florence Fridén (Bohuslän-Dal), Thomas Winther (SBF),
Åke Nilsson (Stockholm) och Lena Bjur Erngren (Uppland).

Tillbaka till framtiden

Distriktsträffen summerade ett par svåra bridgeår med pandemi och tog samtidigt sats mot framtiden. Hur kan distrikt och förbund ge stöd till klubbarna för att underlätta deras arbete?



Vi var ett knappt fyrtiotal bridgearbetare som samlades i Örebro för årets Distrikts-träff. Först fick vi börja med att bena ut vad helgens tema **Ut ur pandemin – tillbaka till framtiden** egentligen betydde.

Pandemin har ju, så att säga, hållit oss som gisslan i mer än två år. Även om det hade varit trevligt att helt sonika kunna skruva tillbaka klockan till februari 2020 och låtsats som att ingenting hänt, så vet vi alla att det är omöjligt. Så mycket har hänt, både med vår omvärld och oss själva.

Därför sökte vi en väg att å ena sidan finna inspiration till att gå tillbaka till pre-pandemins tänk om framtidssatser, men å andra sidan ta hänsyn till att saker och ting inte ser likadana ut.

Ett av många exempel på förändringar vi måste ta hänsyn till är den allt ökade **digitaliseringen** som ändrat vårt sätt att ordna möten, utbildningar och – ja till och med – bridgetävlingar.

Fast Distriktsträffen förstås är ett möte med delegater från just distrikten, är det inte svårt att se att det är **klubbarna** som är i främsta fokus när vi talar om framtiden. Idag har vi ett drygt 300-tal aktiva klubbar som sköts på ett bra sätt, men där vi i många fall måste bli bättre på att säkra framtiden.

Våra distriktsdelegater har nu en uppgift att på ett bra sätt kommunicera med sina klubbar: vilka är utmaningarna, hur kan vi samarbeta för att möta dem på bästa sätt? Hur kan distrikt och förbund ge det stöd som underlättar arbetet?

Det är därför inte underligt att **internkommunikation** var ett annat huvudämne för helgen...

Det är också viktigt att det är kul att jobba med bridge! Jag tror faktiskt att vi som var i Örebro hade rätt kul, även om vi debatterade viktiga och allvarliga ämnen. Av någon anledning verkade det särskilt kul att undertecknad parkerade i kön i den (våldigt roliga) minibridgetävlingen som vi spelade på lördagskvällen. Kul hade nog också Lars Marcusson, Örebro, som värmdde våra grå på söndagsmorgonen. Delegaterna, som normalt har svårt att räkna till 13, fick den "omöjliga" uppgiften att räkna till 20 och dessutom klappa händerna på alla siffror delbart med tre och fyra. Det gick sådär!

Tack alla ni som kom och bidrog till en, i mitt tycke, sällsynt givande helg!

Vi har nog alla någon gång fått frågan vad bridge är. För att ha något att sticka i händerna på dessa – och kunna marknadsföra vår fina tankesport – har planeringen av en **propagandatidning** pågått under året. För att finansiera denna tidning, har styrelsen därför beslutat att ordinarie utgåva av tidningen BRIDGE utgår i februari. Nästa års första nummer distribueras därför i april.

Avslutningsvis hoppas jag att ni alla får en riktigt avkopplande julhelg med era närmaste! Därefter önskar jag alla ett riktigt gott, bridge-framgångsrikt och bridge-kul 2023!

Martin Löfgren



BBO – med 14 kort

På *Bridge Base Online*, allmänt känt som *BBO*, möts hugade onlinespelare som kommer till startsidan av ett par damer med kort i handen.

När Lars Jansson, Göteborg, en dag fick för sig att räkna antalet kort visade det sig vara... 14!

5

Hatten av för Mikael Rimstedt som med segern i Svenska Cupen klev in i den lilla skara som vunnit de fem svenska, stora titlarna: Svenska Cupen, SM Par, SM Lag, Allsvenskan och Chairman's Cup. Övriga är Peter Fredin, Magnus Eriksson, Krister Ahlesved, Jan Selberg och Olle Wademark.



Bridge och schack gör gemensam sak och bildar Svenska Tankesportförbundet. Fr v Micke Melander (bridge), Håkan Jalling (schack), Tomas Kvist (schack), Martin Löfgren (bridge) och Suzanne Lemborn (bridge).

Nytt förbund bildat för tankesporter

Den 9 november träffades tre delegater från vardera Svenska Bridgeförbundet och Sveriges Schackförbund i BK S:t Eriks lokaler. Syftet var att förverkliga tankarna att bilda ett gemensamt tankesportförbund. Idén presenterades och beslutades om under Riksstämman 2021. Schackförbundet klubbade i sin kongress under sommaren 2022.

Svenska Tankesportförbundet blir en helt fristående organisation vars aktiviteter inte medför några ingrepp i Svenska Bridgeförbundets aktiviteter, styrning eller ekonomi.

Syftet med Svenska Tankesportförbundet är främst att skapa en starkare bas i kontakter med, exempelvis, myndigheter, men också att kunna utföra projekt med gemensamma intressen.

Svenska Tankesportförbundet kommer att formaliseras i januari

2023 och fram till dess ska, bl a, stadgar skrivas. Till att börja med betonas enkelhet i organisationen, och tankarna är att styrelsen endast ska bestå av sex medlemmar (tre från respektive bridge och schack). Även ekonomin ska hållas mycket enkel. Säte för Svenska Tankesportförbundet blir tillsammans med Svenska Bridgeförbundets kansli i Örebro.

Huruvida andra tankesporter kan komma att medverka i Tankesportförbundet får framtiden utvisa. Det är inget som de idag ingående förbunden utesluter.

I den interimsstyrelse som ska verka fram till januari ingår från schacket Håkan Jalling och Erik Malmstig (ordförande respektive vice ordförande i Sveriges Schackförbund) och från bridge Martin Löfgren och Suzanne Lemborn.



SVENSK TANKESPORT

”Bridge is the King of all card games.”

– Bill Gates –



Bridgefestivalen stannar i Örebro

Örebro blir platsen för Bridgefestivalen även kommande år. Ett avtal med en längsta löptid om ytterligare fem år har tecknats, i vilket ingår en sponsring från Örebrokompaniet.

– Örebro är perfekt för att kombinera världens bästa tankesport med

arrangemang i världsklass. Det är dessutom en fantastisk värdstad med allt en besökare kan önska och en kommun som vi upplever en mycket god relation med, kommenterar ordförande Martin Löfgren.

Bridgefestivalen 2023 hålls 28 juli–6 augusti.

Frihamnsdagar i Göteborg



Blivande bridgespelare?

I slutet av augusti anordnas Frihamnsdagarna i Göteborg, en demokratisk mötesplats där samtal och idéer som leder till förändring kan uppstå.

I år var Göteborgs Bridgeförbund (GBF) på plats för att sprida mer information om vår spännande tankesport.

Parollen var:
*Har du aldrig testat bridge?
Då är det dags!*

Robert Bäck, Göteborg, berättar att GBF var på plats med ett gäng på åtta personer som på ett bra sätt representerade bridgen.

Det var många som hittade till bridgens utställningsplats under de tre intensiva dagarna. Alla generationer var på besök och glädjande många var skolungdomar.

I bridgetältet lockades det med minibridge och många var de som fick spela ett parti bridge. Information gavs om spelets innehåll, att man spelar tillsammans under trivsamma former, var man kan spela bridge i Göteborg, hur man kommer igång och kursutbud.

Det är svårt att mäta utfallet av en sådan här aktivitet, men förhoppningsvis hjälpte den några personer att hitta till de gröna borden.

På plats var omkring 100 utställare.



Mäster Mats Nilslund

Mats Nilslund tilldelades ständigt medlemskap och diplom för sina bridgegärningar vid en ceremoni under årets Bridgefestival. BRIDGE träffar Mats på Gran Canaria, i centrala Las Palmas, där han med frun Lena Kärrstrand bor sedan fyra år.



TEXT: PETER VENTURA, KARLBO FOTO: THOMAS WEDIN, SKÖVDE & PRIVAT

Las Palmas var ett av svenskarnas första charterresemål och det första charterplan som landade på Las Palmas flygplats var svenskt. Sedan dess har frusna nordbor vallfärdat hit.

Vi träffas för en lunch på en parallellgata till populära kilometerlånga stranden Las Canteras. Mats kommer direkt från morgonens tävningsturnering.

Hur gick det, Mats?

– Jag vann idag! Det är lite prestige i tävningsspelet och många bridgespelare är med.

72-åriga Mats arbetar fortfarande, men tempot väljer han själv. På sydligare breddgrader trivs han. Det kanariska klimatet lockade förstås, men också utflykter, middagar och aktiviteter med vänner som bor här permanent eller tillfälligt flytt den svenska vintern.

En vecka i oktober arrangeras Las Palmas Bridgefestival. När vi ses har den kommit halvvägs in i programmet, men Mats har redan hunnit vinna den tre dagar långa partävlingen tillsammans med Leif Norman. Takterna sitter i för den mångåriga landslagsspelaren.

Hur det började

Mats pappa köpte i mitten av 60-talet en bridgekurs innehållande ett häfte och kortlek. Författare var Alvar Stenberg som bl a är upphovsman till konventionen där man med 2NT på en högfärgsöppning lovar trumfstöd och egen öppning (eller minst invit som blivit mer populärt på senare år).

Med Stenbergs kurs i ryggen spelade Mats i den lokala klubbens sommarbridge. Men när skolorna började, gick det ick! Klubben hade 15-årsgräns för deltagande! Istället blev det en del schackspel under några år innan pojken hade åldern inne för bridge. Han fångades sedermera upp av Malmö BK:s juniorverksamhet. Där stötte han på sina blivande partners och lagkamrater, Jim Nielsen,



Mats Nilslund på en restaurang vid kilometerlånga stranden Las Canteras.

Alvar Stenberg och Hans-Olof Hallén.

Efter en landslagsuttagning med udda upplägg lyckades Mats överraskande vinna i par med Alvar och som 19-åring fick han dra på sig landslagsdressen och representera Sverige vid EM i Portugal 1970. Han deltog även 25 år senare när EM spelades i samma land. 50 år senare var det tänkt att Mats i Portugal ånyo skulle ingå i ett svenskt landslag, denna

gång veteranlaget, men covid kom i vägen. Mats har i över 50 år till och från spelat i landslaget – med sju olika partners dessutom!

Så sent som förra året ingick han i vårt veteranlag.

– Nu är jag inte längre sugen att själv spela i landslaget. Det känns viktigare att hjälpa våra juniorer och damer med den erfarenhet jag sitter inne på.

Underbarn

Mats blev omnämnd som ett underbarn då han som tonåring, förutom att som rekordung tagit en plats i landslaget, på bara ett par år noterats för utmärkta resultat. Han kammade hem allt som gick att vinna inom svensk bridge, bl a Tylö-sandskannan, SM-par och Allsvenskan.

Civilt har Mats omgivit sig av blommor. Med säte i skånska Oxie blev han i unga år egen företagare som blomstergrossist. Det blev en omfattande verksamhet med flera filialer och 48 anställda som mest. Sveriges intåg i EU ökade konkurrensen och Mats valde att sälja verksamheten när han fyllde 50. Han sadlade om till att bli självlärd programmerare med egen firma, en firma som fortfarande är verksam. Detta sammantaget gör att han aldrig haft tid att spela mycket bridge. Mellan 1999-2011 höll han upp bridgen helt och hållet, eftersom han då tillsammans med Lena drev en hästgård för uppfödning av travhästar och det var svårt att lämna gården längre perioder.

Ständig medlem

Under sommarens Bridgefestival i Örebro tilldelades Mats ständigt medlemskap i SBF och diplom. Förbundets motivering löd:

För att i över 50 år varit en i mästerskap framgångsrik representant för svensk bridge, men även varit en av de allra största krafterna för utveckling av tanke-sporten bridge i såväl skrift som gärning, vill Svenska Bridgeförbundet uttrycka sin tacksamhet och göra Mats Nilsländ till Ständig Medlem.

Du kände inte till utmärkelsen, så hur reagerade du?

– Jag satt i ett hörn i Conventum, mitt i en bricka, när folk började tjoa åt mig att springa fram till scenen! Det var verkligen kul och oväntat att få en den uppmärksamheten och uppskattningen.

Påverkat världseliten

De flesta konventioner har fått upphovsmannens namn, såsom Stayman, Blackwood, Stenberg o s v. Endast några få konventioner bär Nilsländs namn, som t ex Nilsländs slinkningar. Förvånansvärt få, givet alla innovationer karln sprutat fram. Varför?

– Många av mina idéer har påverkat hur världseliten bjuder och spelar. Visst

FAKTA MATS NILSLÄND

Aktuell för Tilldelats ständigt medlemskap och diplom vid en ceremoni under Bridgefestivalen.

Ålder 72 år.

Bor I Bjuv och Las Palmas.

Klubb Överums BK.

Familj Lena, vardera två barn och Mats har fyra barnbarn.

Gör Dataprogram.

Dricker Kaffe och vin.

Äter Det mesta.

Nick på nätet Nilsländ.

System 5533.

Största framgång Silver i EM 1991, 1999 och 2018. Brons i VM 1986, 1991 och 1998. Fyra i OS 1992.

Rekommenderad bok Spelföraren av Terence Reese.



har jag varit upphovsman till många konventioner, men aldrig har jag varit lockad av att ge dem mitt eget namn.

Någonstans läste jag att du fick stora delar av Sverige att byta utspelsregel, från 11-regeln (fjärde kortet uppifrån) till 10-12-regeln (tredje eller femte kortet uppifrån). Stämmer det?

– Nej, det var Sven Weliths idé. Men det är bara vi svenskar som nappat på det. I sang rekommenderar jag att behålla 11-regeln. Det lönar sig också att variera sina utspel.

Även om ett omfattande budsystem bara sägs ge 3% fördel (om man minns alla buden) har Mats alltid varit intresserad av att utveckla budgivningen. Genom åren har bridgepartners valts utifrån kriteriet om de varit intresserade av att utveckla budsystemet eller inte.

Det finns knappt något system Mats inte testat. Alltifrån mer ovanliga pass-system – där pass är det starkaste öppningsbudet – till varianter av naturliga system har funnits på repertoaren.

– För mig handlar det mer om ett intresse för att utveckla sitt omdöme och förmågan att värdera sin hand. Jag fascineras av att utveckla system där man får en valmöjlighet; där det går att bjuda si eller så för att visa sin hand. Det är roli-

gare att kunna välja mellan olika bud än att vara tvingad till ett specifikt bud – och mer effektivt, givet en god kortvärdering. Nu har han gått varvet runt, skulle man kunna säga, och Mats spelar numera ett naturligt system med femkorts högfärg i grunden.

Författare

Mats startade en egen bridgetidning så tidigt som 1967 och har genom åren skrivit flera bridgeböcker. 1978 lanserade han begreppet Modern Standard. Det var det namn han gav det budsystem, som i decennier kom att dominera den svenska systemdeklarationen. I boken presenterades också nya, effektivare, metoder för kortvärdering.

– Det var lite roligt när jag läste en intervju med golfaren Jesper Parnevik. På frågan vilken bok han senast läst var svaret Modern Standard!

Förlaget han startade, *Scania Bridgekonsult*, överläts till Anders Wirgren och Magnus Lindkvist, efter att den första boken av *Modern Standard* utkommit. De senare kompletterade serien med ytterligare tre delar.

– Jag har varit bra på att starta saker för att sedan lämna vidare till andra, säger Mats och ler.

Efter ett långt uppehåll kom så för fyra år sedan boken *Five Card Majors* och ifjol *Competitive Bids*. Båda är på engelska.

Juniorer från hela världen fick möjlighet att teckna sig för 100 böcker av *Five Cards Majors* som Mats ville skänka bort. Det tog en kvart innan listan var fulltecknad, så han beslöt att utöka antalet böcker till 200.

– Det var juniorer från 43 olika länder. Fraktkostnaden blev ofta större än kostnaden för tryckningen. Det är många som tackat mig, för det är inte helt lätt att få tag i bridgelitteratur i alla länder. Kanske kan boken inspirera till något.

Det är inte omöjligt att vi nästa år får se ännu en bok signerad Mats Nilstrand.

– Det är inte helt säkert och jag har inte gjort klart med något förlag ännu, men den kommer i så fall att handla om slambudgivning.

Det märks att Mats vurmar för juniorbridgen. Han sponsrar gärna svensk juniorbridge och ställer ofta upp som sparringpartner till många coming boys and girls.

Framtiden för svensk juniorbridge ser dock rätt mörk ut, menar Mats.

– Danmark har bridge på nästan 100 skolor. Polen, Nederländerna, Indonesien är exempel på länder som gör stora



Mats med "Five Card Majors" som han skänkte till 200 juniorer i 43 länder.

satsningar på juniorbridgen. Sverige får svårt att hävda sig framgent, siar Mats.

Kanske kan bridge online vara vägen in för ungdomarna. Vi frågar vad Mats har för syn på bridge på nätet.

– Online-spel är ett otroligt bra komplement till livebridge och absolut här för att stanna.

Bridgeminnen

Vilket är det roligaste bridgeminnet?

– Den roligaste tävlingen jag vunnit var nog när Björn Fallenius, Peter Fredin, Magnus Eriksson och jag skulle spela lilla EM i Bonn med ett 20-tal startande landslag. Min fru Lena fick hoppa in och spela tävlingen när Björn blev sjuk. Vi ledde i halvtid med 48-0 men tappade 47 imp av dessa i andra halvlek, så vi vann med 1 imp!

Tråkigaste minnet?

– Inget minne direkt, men möjligen är det lite trist att jag fått medaljer i flera EM, VM och OS men aldrig vunnit något större mästerskap.

Bättre teknik och säkerhet kring mästerskap har gjort att fuskare på yppersta elitnivå ertappats under senare tid.

Tror du att Sverige missat någon medalj genom åren p g a fusk? Kanske vi hade haft en Bermuda Bowl-titel!?

– Det vet jag inte, men själv har jag aldrig sett något som varit misstänksamt.

Vilken spelare har imponerat mest på dig?

– Det finns många skickliga spelare, men bridge är ett parspel. Det får man inte glömma!

Slutligen frågar vi Mats, vad han känner sig mest stolt över efter över 55 år som spelare, författare och budteoretiker?

– Då är det nog systemet *Modern Standard*. Det kom ju att bli var mans system i många år, så det är en gärning jag blir ihågkommen för.



En ung Mats med framlidne vännen och BRIDGE-medarbetaren Anders Wirgren. Mats startade förlaget Scania Bridgekonsult som sedermera Anders och Magnus Lindkvist tog över.

★ *Bridge* ★
Festival
För 27:e gången!

Örebro
2023

28 Juli ★ 6 Augusti

VÄRLDENS BÄSTA BRIDGEFESTIVAL

Häng på du med!

BRIDGE FÖR ALLA
NIVÅER AV SPELARE

09.00 - 22.30
VARJE DAG

28 JULI – 6 AUG
2023

 SVENSKA
BRIDGEFÖRBUNDET

SOMMAR & SOL | ROLIGT
VÄNNER | GOD MAT

CONVENTUM ARENA
ÖREBRO

Samlare önskar museum

Börje Kjellquist samlar kortlekar. Han har över 5 000 lekar i sin samling. Nu driver han på för att få till ett spelkortsmuseum i Kristianstad.



TEXT & FOTO: PETER VENTURA, KARLBO

Börje Kjellquist har samlat på kortlekar i över 40 år. Han har tusentals lekar i sin samling i huset hemma i Everöd som ligger ett par mil utanför Kristianstad. Det finns inte bara traditionella kortlekar i Börjes samling, utan även bl a tarotkort, spåkort, killekort och patienslekar.

Idag är Börjes samling uppe i över 5 000 lekar. En av de märkligare lekarna är en minimalistisk lek gjord för ett dockhus. Äldsta leken i samlingen är en dansk lek från 1783.

Kortspel kan tyckas vara obetydligt i skuggan av krig och annat elände. Men de har varit viktiga inslag i århundraden som nöje och avkoppling eftersom det varit en sysselsättning alla kan delta i. Precis som i bridgesporten spelar inte samhällsklass eller ålder roll vid kortspel, men en gång i tiden var kortleken en lyx som endast adeln hade råd med.

Kinesiskt ursprung

Kortleken sägs ha sitt ursprung i Kina, och att de kom till Europa på 1300-talet via handelsvägar från öst. Under 1300-talet blev kortspel allt mer populära. Dock förbjöds de av många makthavare i rädslan för att kortleken skulle få pesten att spridas. Kortspelets popularitet skedde sannolikt på bekostnad av tärningsspel som under årtusenden i nästan alla delar av världen hört till människans favoritnöjen. Man skulle kunna fråga sig om inte de under 1300-talet i nästan alla europeiska städer, åtminstone på pappret, rådande förbuden mot tärningsspel varit den omständighet som spelkorterna närmast haft att tacka för sin spridning. I och för sig skulle detta inte vara mer



Börje Kjellquist samlar på kortlekar.

märkvärdigt än att man längre fram i tiden vid talrika tillfällen försökt undgå betungande kortstämpelavgifter genom att illustrera korten, så att de av myndigheterna skulle kunna klassas som barnleksaker.

Det har slagits fast att det spelades kort i Sverige på 1400-talet, då de nämns i Stockholms stads skrifter.

I Sverige populariserades spelet kille i mitten av 1700-talet. Uttryck från några av lekens figurer ingår ännu i svenskt språkbruk, t ex *Svinhugg går igen*, om en elakhet som slår tillbaka, och *Gå värds-hus förbi*, om en chans som gått förlorad.

– Intresset för spel och dobbel i allmänhet, och kortspel i synnerhet, tog

ordentlig fart i Sverige under 1800-talet. På den tiden fanns inte TV eller radio så man träffades hos vänner och bekanta för att spela kort, berättar Börje.

Börje har haft en utställning med ett urval av sin samling på Regionmuseet i Kristianstad och han samtalar med Kristianstads kommun om ett permanent kortleksmuseum.

– Det finns en lokal på över 200m² som skulle bli perfekt. Tyvärr har min kontakt på kommunen slutat, så jag måste börja om lite från början.

Öbergs dominerade marknaden under 1900-talet och speljätten slukade efterhand mindre konkurrenter. Andra klassiska spelkortstillverkare är Litografen i Norrköping och Bomans.

Vi undrar hur Börjes samlarintresse för kortlekar väcktes.

– Det var rätt slumpartat, faktiskt. Frugan arbetade på en auktion och vid ett tillfälle när jag satt och väntade på henne drog jag i en byrålåda. Där låg två äldre och välbevarade kortlekar. Som den bridgespelare jag är bjöd jag fem kronor för dem och de blev mina. Sen bara fortsatte det!

Riktig fart tog samlandet 1990 när Börje slutade att röka.

– Jag rökte då minst ett paket om dagen och när jag slutade satsade jag istället de 1 000 kr i månaden som skulle gått till cigaretter på antika kortlekar.

Jakten på nya fynd leder honom ofta till antikaffärer och loppmarknader, men på senare år hittas en hel del på internet. Byteshandeln är också en viktig del. Den sker ofta mellan medlemmar i samlarklubben Kartofilen.



Fyra värdsdelar.

Tryckt i Sverige ca 1826.



Boman ca 1840. Boman använde trästock (fram till ca 1860).



Trollerilek, Richard Beber. Ca 1870–90, Danmark.



Hovkorterna från Linkeln, Göteborg 1833–37. Stålstickstryck. Känd i två ex.



Ernst Susz 1783. Danmark.
Aldrig spelad med.



Öberg 1902. Första året Öberg gav ut kortlekar. Översta troligen tryckt i Tyskland. Undre av Öberg.



Transformerslek ca 1860, Tyskland. Joseph Froman med dansk skattestämpel.



Max Levig. Danmark ca 1890-1910.

FAKTA KORTSPELETS HISTORIA

Det var under 900-talets tangdynasti som prinsessan Tongchang sägs ha spelat "lövspelet". Dethär lövspelet är förmodligen en äldre version av domino, snarare än den moderna kortleken, men ett århundrade senare sägs kejsaren Mu-Tsung ha blandat och spelat med riktiga kort. Trots att detta skedde tidigt i Kina, kom spelkortet inte till Europa förrän på mitten av 1300-talet. Vid den här tiden hade spelkortet redan en form som liknar dagens.

Så här långt tillbaka i tiden fanns det ingen tryckteknik eller massproduktion. Året efter kortens ankomst till Europa målades de för hand. Detta gjorde dem dyra att köpa och det var en lyx som endast var till för adeln och överklassen. I takt med att efterfrågan ökade, och ny teknik introducerades, blev kortet snart tillgängliga för alla.

Den första kortleken som utfärdades och introducerades för samhället bestod av fyra valörer. Dessa var koppar, svärd, mynt och poloklubbor. Den första upplagan hade inga kvinnliga ansikten på bilderna. Det var först i Frankrike, där kortfebern verkligen startade, i mitten av 1500-talet som valörerna och de klädda korten uppfanns.

Storbritannien verkar vara sist med att börja spela. Den första dokumentationen om spelkort är i en lag som 1462 förbjuder import. Lagen misslyckades med att hindra den nya flugan och 1629 hade brittiska korttillverkare sitt eget förbund. I slutet av 1600-talet fanns det flera kortspel.

Ytterligare bidrag till kortspelens utveckling kom från Amerika. Det var amerikanska tillverkare som gav oss kort med rundare kanter, jokerkortet, lamineringen och dussintals kortspel som glädjer människor världen över.

VIKTIGA TIDPUNKTER

- ÅR 820** Spelkortet uppfanns i Kina under Tangdynastin. De första kortlekarna föreställde mynt och valutor, vilket kan tyda på att de härstammar från riktiga pengar.
- 1300** Det här är troligtvis tidpunkten då spelkortet anländer till Europa. De har färdats från Kina via Indien och Mellanöstern.
- 1371** De första dokumenterade bevisen om spelkort i Spanien beskrivs i ett katalanskt rimlexikon.
- 1377** De första instruktionerna om hur man spelar kort beskrivs av den schweiziska munken John av Rheinfelden.
- 1380** Spelkortet sprider sig över världen.
- 1440** Johann Gutenberg uppfinner den första tryckpressen. Det här uppmuntrar till en massproduktion, vilket gör spelkortet tillgängliga för alla.
- 1462** Den tidigaste referensen om spelkort i Storbritannien.
- 1480** De fyra valörerna som används idag uppfanns i Frankrike och omarbetades från de tyska valörerna hjärtan, klockor, löv och ekollon.
- 1500** Korttillverkare skapar de vanligaste kortillustrationerna, som är kända idag.
- 1674** Det första försöket att skapa regler för kort- och tärningsspel görs.
- 1711** Den första systemskatten på kortlekar introduceras.
- 1793** Efterrevolutionära franska myndigheter förbjuder bilder av kungligheter på kort. Kungar, drottningar och knektar blir frihet, jämlikhet och broderskap.
- 1834** Det första dokumenterade pokerspelet spelas på en flodbåt längs Mississippi.
- 1850** Canasta uppfinnas i Sydamerika och blir populärt efter andra världskriget.
- 1909** På en klubb i New York uppfinner ET Baker gin rummy. Det sprider sig till Hollywood och resten av världen under 1940-talet.
- 1914-18** Soldater börjar spela kort. Pontoon är förstahandsvalet under första världskriget.
- 1925** Harold Stirling Vanderbilt förfinar reglerna till bridge på en kryssning från San Francisco till Havana.
- 1935** Ett försök att introducera en femte valör som kallades "örnen", som skulle haft färgen grön, görs. Försöket misslyckas.

Källa: Svensk Historia



Gullvi och Linda

– partnerskap i vardande

Gullvi Högberg och Linda Sandberg har spelat tillsammans i några år. Främst har det varit i damsammanhang. Båda betonar vikten av att ha det trevligt vid bordet och att hitta en partner man trivs med.



TEXT: SARA WRIGE, GÖTEBORG FOTO: HÅKAN GUSTAFSSON, SKÖVDE

Jag träffar Gullvi Högberg från Lidköping och Linda Sandberg från Skövde. De har börjat spela ihop en del. ”Inte så jättemycket ännu” som Linda påpekade, men det är ett partnerskap i vardande.

– Det är ju i damsammanhang vi spelar, säger Linda. När jag flyttade till Skövde, det var väl 2013, så tänkte jag redan då att Gullvi måste jag ju få spela med; jag frågar henne. Gullvi är väldigt trevlig och jag hade väl pratat med henne på någon tävling

– Ja, och visst frågade jag väl dig om en tävling då? Nu klarnar det, minns Gullvi, men du kunde inte.

– Ja, och så visade det sig ju att du inte bodde här i stan. Det var väl också lite längre mellan orterna i Skaraborg än jag förstod när jag var nyinflyttad.

– Sen fick vi chansen under pandemin, då hörde Gullvi av sig. DM spelades online och då blev det lätt att spela ihop. Det gick ju bra, vi blev distriktsmästare. Och så har vi fortsatt. Vi spelar en del på nätet, ibland är vi reserver i Uppsala-ligan, och så lite inför damtävlingar.

När det var dags för SM, efter online-DM, fick de kliva åt sidan. Det var bara några dagar efter det att Linda blivit mamma till Ester som nu är 16 månader.

Vann DM-damer igen

– Men sen gjorde vi om det i våras. Då var det ju live-spel i Skövde, och då vann vi där. Det var min första tävling sedan Ester föddes. Sen kom vi på 18:e plats i SM Par Dam i Örebro i somras.

Kan ni inte berätta lite om er själva?

– Jag är ju äldst och jag älskar att prata om mig själv, säger Gullvi med glimten i ögat. Jag är snart 60 år och arbetar som sjuksköterska på ett äldreboende och har varit vårdlärare. Och sen har jag spelat kort. Jag spelar bridge för Falköping BS,



Gullvi Högberg och Linda Sandberg vann DM-damer i Västergötaland. I sommarens SM-final vid Bridgefestivalen i Örebro slutade de på plats 18.

men är också engagerad i Lidköping där jag bor, bl a håller jag i nybörjarkurser där. Mycket kort blir det.

– På nåt sätt har jag väl alltid spelat bridge. Mamma och pappa spelade och när vi var små fick vi vara med och vara träkarl om någon skulle gå på toa eller fylla på i glaset. När jag var ungefär 13-14 år fick jag följa med pappa och spela första gången. Han spelade gärna med mig. Och sen har det väl liksom rullat på. Det var andra som frågade om jag ville spela och då gjorde vi det. Jag spelar ofta med Sören [Lennartsson] och vårt lag ska spela i Superettan nästa år.

– Nu har jag börjat spela med Linda. Jag har haft lite olika dampartners genom åren. Sen har jag väl inte alltid spelat i damsammanhang. Jag spelar ju som

en hel karl – Gullvi betonar ordet med en viss dialektal emfas – och har aldrig känt mig underlägsen utan spelar gärna med pojkarna också.

Linda är drygt 20 år yngre.

– Ja, så jag har ju inte spelat lika länge. Jag började när jag var så där en 18-19. Jag bodde i Uppsala och hade precis gått ut gymnasiet. Jag var inte sugen på att börja plugga direkt, utan jobbade lite extra och behövde väl något att göra. Jag tänkte att bridgekurs måste vara en bra idé. Jag kände till bridge, för morfar spelade, men jag spelade aldrig med honom, och när jag lärde mig hade han redan gått bort.

– Bridgens hus var ganska nybyggt och jag gick kurs där för Rolf Westman. Från kursen slussades vi direkt in i liga-

spel. Där satte de ihop lag med oss som var nybörjare. När man var färdig med kursen ingick vi redan i ett lag och spelade matcher. Jag fick också flera i min bekantskapskrets att börja spela bridge, och det blev en del hemmabridge.

– När jag flyttade till Helsingborg för att plugga kände jag några juniorspelare i Lund, så då kunde jag höra av mig till dem och fortsätta spela. I Helsingborg var det mer partävling, vilket då var ganska nytt för mig.

Vad är det som är så roligt med bridge?

– Ja, men, det är väl liksom allt, trevar Gullvi. Bridgen är halva min identitet. Jag är ju någon genom att jag spelar bridge. Och det är något som jag är hyggligt säker på. Ja, också jag gör ju fel, men jag är ju hemma i bridgen. Och så sammanhanget runt omkring, både det psykologiska runt spelet, och det sociala. Att man träffat så mycket folk. Det är en utmaning hela tiden.

Vill spela bricka efter bricka

– Det sociala sammanhanget är viktigt. Men jag tycker ju framför allt att det är så oerhört roligt att spela. Jag gillar verkligen själva spelet, säger Linda. Jag har svårt att sluta när jag har kommit igång. Jag kan bli fast och bara vilja spela bricka efter bricka. Jag är mycket mer intresserad av spelet än av budgivning och system.

– Där är vi lite lika, tycker Gullvi. Man tar sig vissa friheter och det är ingen som har ihjäl en för det.

Om det är två saker som Gullvi och Linda är tydligt överens om i vårt samtal, så är det att spelet är roligare och mer intressant än systemet och att de sociala dimensionerna är jätteviktiga.

– Det finns ju olika sätt att uppträda vid bordet, säger Gullvi. En del vill tuppa upp sig och på det viset ”äga” bordet. Jag vill hellre vara trevlig. Jag vill inte vinna poäng för att någon är rädd för mig. Jag vill heller inte spela med en partner som anmärker på varje fel jag gör. Då är det inte roligt, och då spelar jag också sämre.

– Det är ju viktigt både i ett lag och i ett partnerskap att vara positivt inställda till varandra, fortsätter hon, att ha roligt och att vara trygga tillsammans. Det är viktigt, det är livsviktigt, men det är inte på liv och död. Det är det där lilla ”menet” att vi ska ha roligt. Så tillägger hon med ett skratt: Sen är det ju så klart roligare när det går bra.

– Man ska väl passa ihop lite när man

spelar, säger Gullvi vidare. Det är svårt att sätta fingret på det, men så är det. Man behöver få utrymme att vara den man är, att jag får vara den jag är med min spelstil. Så är det ju med Sören, vi passar verkligen ihop. Det får jag ju med dig också, Linda.

– Det tycker jag att man märker när man spelar med dig Gullvi, säger Linda. Du har med detta när vi spelar. Det finns en förståelse. Jag är inte orolig för att du ska bli arg vilka misstag jag än gör. Det gör att man blir avslappnad

– Ja, man kommer mer till sin rätt, håller Gullvi med. Man känner att man är i famnen på någon. Särskilt tydligt blir det jämfört med när man varit med om det motsatta, att man får skäll vad man än gör.

Gör mycket att känna sig lugn

– Ja, för man tar ju beslut hela tiden när man spelar, säger Linda. Det kostar så mycket energi om man hela tiden ska vara osäker i alla de beslutstagningarna. Det gör mycket att känna sig lugn där.

– Ja, det tänker jag på ibland, säger Gullvi. Det är ju inte så att jag inte blir irriterad. Men då får jag ta hand om det själv. Jag kan inte lägga det på andra. Man får bära det själv. Man får ta hand om det.

Vad spelar ni för system?

– Vi spelar mitt system, säger Linda. Det fick jag välja när vi började, jag hade ju inte spelat på länge. Det är ett så enkelt system som möjligt, som ändå ska kännas naturligt. 5542 och svaga två. Jag är inte så bra på system, berättar Linda.

– Det är inte jag heller, säger Gullvi, så det har väl kostat några poäng ibland. Jag får ju läsa de där fyra sidorna och träna på systemet.

Vad uppskattar ni hos varandra?

– Jag uppskattar att det blir så himla bra stämning. Jag tycker att det är jätteroligt att spela. Gullvi är ju så trevlig vid bordet att vi får knappt motståndarna som motståndare vid bordet. Det är väldigt tacksamt att ha med sig det från bord till bord. Sen är hon ju fantastiskt

”

*Jag vill hellre vara trevlig.
Jag vill inte vinna poäng för
att någon är rädd för mig.*

GULLVI HÖGBERG

duktig på att spela och det är roligt att titta på när det händer.

– Att det är lugnt och fridfullt vid bordet, säger Gullvi. Vi är ganska lika där och att vi vill ha roligt. Vi gillar själva spelet, där är vi också lika. Och hon kan ju spela kort.

När blir det ett partnerskap och inte bara någon man spelar med?

– I andra sammanhang har jag ju mitt lag och det gänget. Men i damsammanhang så skulle jag ju inte fråga någon annan. Nu är ju vi partners, Linda och jag. Då vill man ju också sträva lite.

– Vi har ju precis börjat och känt lite på varandra, säger Linda, men det känns som att det är på gång. Vi tappar en del på att vi inte är så samspelade i alla lägen. Men det får vara okej att det får ta lite tid också.



Bridgeresor 2023

Cypern - Pafos

- Bridge, utflykter, sol och bad - med Kalle Persson

Medlemspris: 16 950 kr

11 dagar, 11 mar 2023

Albanska Rivieran - Dhërmi

- Bridge, historia och kultur - med Kalle Persson

Medlemspris: 15 950 kr

9 dagar, 19 apr 2023

Boka på www.reseskaparna.se

ReseSkaparna
EVENT & RESOR

08-94 40 40

110-åring i Ronneby

Föreningen Sällskapet i Ronneby har firat 110 år! Jubiléet firades med en festmåltid, sång, musik och bridgetävling.

TEXT: BERTIL WALTHERSSON, RONNEBY FOTO: PER MYRBECK, RONNEBY

14 augusti 1912 bildades det som från början var en exklusiv herrklubb för, som det hette, "sällskaplig samvaro", där man bland annat spelade vira och auktionsbridge. I stadgarna som antogs samma dag och år, står att Sällskapets ändamål var att "i egen fastighet eller i förhyrda, eller på annat sätt anskaffade lokaler, bereda tillfälle för dess ledamöter till diskussion om allmänna frågor, läsning af tidningar, m m, samt sällskapliga förströelser."

Inträdesavgiften var 15 kronor, och den

årliga avgiften 10 kronor per person. 25 kronor var mycket pengar, med tanke på att en hel supé på stadshotellet kostade två kronor.

Man hyrde en svit på fyra rum på stadshotellet – och där stannade man i 50 år!

Efter det att stadshotellet rivits i början av 60-talet flyttade man runt i åtta olika spellokaler fram till år 2009, då man fick tillgång till sina nuvarande, ljusa och trevliga lokaler på Soft Center.

Renodlad bridgeklubb blev man inte förrän på 40-talet. Då övergick man till att spela kontraktsbridge, och 1948 ansökte man om medlemskap i Sveriges Bridgeförbund.

Under åren 1951-1971 arrangerade Sällskapet en årlig, nationell bridgetävling på Ronneby Brunn. Den blev populär hos den sydsvenska bridgeeliten och gästades av bl a Putte Kock. Tävlingen hette Brunnskannan och lockade ett stort startfält till Ronneby.

Anmärkningsvärt är att det dröjde 46 år innan första kvinnan beviljades medlemskap i Sällskapet 1958!

I samband med 100-årsjubiléet 2012 tog Bertil Walthersson fram en jubileumsskrift på 80 sidor!

Idag är Sällskapet en liten välmående klubb med ett 100-tal medlemmar som samlas för gemytligt spel två gånger i veckan, genomför årlig nybörjarkurs och spelar intern lagbridge inom klubben.



Ordningsbestämmelser

för föreningen "Sällskapet" i Ronneby.

§ 1.

"Sällskapets" lokaler äro tillgängliga för dess medlemmar alla dagar utom då R. B. F. har sina sammankomster, eller då lokalerna disponeras för annat ändamål, i vilket senare fall annan lokal skall vara tillgänglig.

§ 2.

I "Sällskapets" lokaler läger medlem medtagna främring, vars namn inskrives i därtill avsedd bok, varjämte stadgad avgift erlägges.

§ 3.

"Sällskapets" tidningar, böcker eller andra tillhörigheter begagnas med aktsamhet och få ej från lokalerna bortflyttas.

§ 4.

Spelborden få på inga villkor användas för servering i någon form.

§ 5.

Största sparsamhet med belysning torde iakttagas. Kostnaderna för belysning efter kl. 1 på natten erlägges av var och en vid tiden närvarande med 25 öre per timma eller del därav.

§ 6.

Servering i lokalerna ombesörjes av Stadshotellet enligt överenskommen prislissa.

§ 7.

Hundar få ej medtagas i lokalerna.

§ 8.

Ordinarie klubbafnär: onsdagar och lördagar.

§ 9.

Eventuella anmärkningar eller önskemål böra framställas till klubbmästaren.

Ronneby i december 1914.



BILDER

Överst: Det är inte varje dag man kan skåda en tårta med texten "110 år"!

Mitten: Årets klubbmästare, Agneta och Jan-Erik Wildros.

Nederst: Nils Ingmar Thorell och Cecilia Mårtensson och är två medlemmar som spelat sen barnben. Vid jubiléet berättade de minnen från bordet och klubben. Skillnaden mellan bridgen för 40 år sedan och nu är påtaglig.



SBF-tävlingar på Funbridge

HUR SPELAR JAG EN SBF-TÄVLING PÅ FUNBRIDGE?

Du spelar Funbridge på din dator, platta eller smartphone. Din partner och dina motståndare är dock inte människor utan s k "robotar".

VILKA UPPGIFTER BEHÖVS?

Inför varje tävling måste man registrera sig och ha uppgivit sitt MID-nr.

NÄR KAN JAG SPELA?

Du kan sedan spela två SBF-tävlingar varje dag. Tävlningarna börjar kl 03.00 och avslutas 02.59 nästa dygn. Du kan spela när som helst under dygnet och även pausa och återuppta spelet.

NÄR MÅSTE JAG ANMÄLA MIG?

Anmälan öppnar en vecka innan tävlingsdagen och stängs 40 minuter innan tävlingen avslutas, d v s senast kl 02.19.

VILKEN TÄVLINGSFORM ÄR DET?

Partävlingsberäkning. Två tävlingar spelas med lagberäkning.

DELAS DET UT MÄSTARPOÄNG?

Javisst! I SBF:s förbundstävlingar på Funbridge vinner du helt vanliga bronspoäng, enligt SBF:s normala bronspoängsskala för individuell tävling delat med två (50%).

KAN JAG VINNA PRISER?

Javisst! Funbridge delar ut priser i form av "diamanter" (Funbridges valuta) eller frispel på övriga delar av Funbridge.

VAD KOSTAR DET?

Ungefär 1 kr per giv. Startavgiften är 40 "diamanter" (Funbridges valuta) per tävling som omfattar 20 brickor. Den exakta kostnaden per tävling beror lite på hur många diamanter du köper; ju fler desto lägre pris. Köper du 100 diamanter kostar varje tävling drygt 20 kr. Vid köp av fler går kostnaden ner.

HUR BETALAR JAG?

Med kreditkort på Funbridges hemsida, www.funbridge.com.

VAR KAN JAG FÅ MER INFORMATION?

På www.svenskbridge.se och www.funbridge.com.

Landslagstrupp

På nästa uppslag presenteras truppen för det öppna laget samt nye kaptenen, Fredrik Kronmarker, som efterträtt Jan Lagerman. Mixedlandslaget och ett av juniorlagen har vi kvar att presentera i kommande två nummer av denna förnämliga tidning.

TEXT: JOHAN SYLVAN, STOCKHOLM

Upplägget inför kommande NM till våren är att Fredrik utsett två lag som får utmanas av andra lagkombinationer. Förutsättningen är att vinnarlaget spelar EM och att Fredrik kan komplettera med ett tredje par. Jag tycker detta är ett bra upplägg eftersom det "bara" handlar om ett NM. Ambitionen är givetvis guld, inte minst med tanke på de mindre lyckade resultaten detta år. Vidare utgår jag från att uttagningarna till EM och VM kommer att vara mer komplicerade och att Fredrik får nåt erfaret bollplank, eftersom han själv, enligt egen utsago, är relativt "färsk" i bridgesammanhang.

Så första tipset till Fredrik, är att jag själv hjälper honom med uttagningen inför EM 2024! Särskilt som min partner och jag då anser oss vara konkurrenskraftiga...

Jag känner hela truppen tämligen väl och har också spelat i samma landslag med nästan alla dessa skickliga och målinriktade spelare. Inom ett område finns möjlighet till förbättring: fysisk och mental träning. Budträning kan man heller inte få nog av.

Jag ser de mindre lyckade insatserna i EM och VM detta år mer som "olycksfall i arbetet" och är övertygad om att vi snart får svenska medaljer igen.

Jag avslutar med några tänkvärda ord från en av våra mest framgångsrika spelare, Fredrik Nyström:

- Jag tycker att man verkligen ska tänka på att bridge är ett partnerskaps spel. När paret får ett dåligt resultat p g a ett eller flera misstag, var ödmjuk och självkritisk. Det är vanligt att många lägger fokus på det partnern kunde ha gjort bättre i stället för vad man själv kunde gjort annorlunda. 



Öppna landslagstruppen

Detta nummers landslagspresentation handlar om vår nye kapten samt de åtta spelare som ingår i truppen för vårt öppna lag.

TEXT: JOHAN SYLVAN, STOCKHOLM FOTO: THOMAS WEDIN, SKÖVDE, AMELIE SYLVAN, STOCKHOLM & WBF



Fredrik Kronmarker, Stockholm

Fredrik, vår nye kapten för det öppna laget, har bara spelat bridge i fem år. Dotter Tuva Nilsmark och pappa ville bli bättre än Fredriks föräldrar. Mission accomplished. Åtminstone Tuvas utvecklingskurva går spikrakt uppåt.



Han spelar bara med snälla personer: Dottern och Bengt Stahre i Sverige, Göran Hammarström i Spanien och i nästa National i USA med Ann-Sophie Andersson.

Ett livsmål är att hans familj ska vara nöjda med honom. Den som ändå kunde uppnå det...

Fredrik är entreprenör och bygger för närvarande padelbanor i Asien, men hans utbildning är inget att skryta med. Det känns igen...

Stuvade makaroner med lättmjölk är favoritmåltiden. Billig att middagsmuta om man vill ha en landslagsplats alltså...

Favorithobby är auktioner och annars är han en sportmupp rent generellt.

Fredrik kan enligt egen utsago släppa hem vilket sangkontrakt som helst. Se där, ett tips när ni möter honom.

Han har bra bollsinne och har nått framgångar i flera bollsporter.

Vad gäller styrkor/svagheter hos nye landslagskaptenen avstår han inte helt oväntat att svara på. Kanske är han jävig.

Han lyssnar gärna på Lady Gaga medan han läser bridgeböcker skrivna av Mike Lawrence.

Marion Michielsen, Stockholm

Marion är enda kvinna i öppna truppen och det är definitivt inte tack vare könskvotering hon förtjänat sin plats! Hon anses (inte minst av mig) vara en av världens absolut bästa spelare.



Hon började spela tillsammans med sin bror när hon var 13 år och hennes

nuvarande partner är Per-Ola Cullin.

Marion är liksom de flesta andra i truppen bridgeproffs, men hon pluggar också till Java-utvecklare efter att tidigare tagit en master i juridik.

Indisk mat med vin hör till favoriterna för vinnarskallen som hatar att förlora.

Per-Ola "Pocken" Cullin, Enskededalen

Hur det kom sig att "Pocken" började spela bridge är en så lång historia att den kommer ut i bokform till nästa jul.



Marion Michielsen är hans partner i de flesta bridgesammanhang. De budtränar liksom de flesta andra elitspelare numera mest på Emanuel Unges och Daniel Gullbergs app *Cuebids*.

"Pockens" mål är att vinna Bermuda Bowl (VM) samt att hålla världselitnivå lika länge som jag själv! (OBS! Det är inget jag själv hittat på utan det är hans egna ord! Man undrar hur mycket han vill låna...?).

Pocken är en av få svenska landslagsspelare som också har en civil karriär: Han är utbildad jurist, jur kand från Lunds universitet. Tidigare var han ordförande i förbundets Disciplinnämnd. Bridge, familj och juridik gör att det numera saknas utrymme för hobbyer.

Gunnar Hallberg är förebilden, något han inte är ensam om att ha.

Krabba och långhalsar (portugisisk rätt) med gott vitt vin är önskemåltiden.

Han känner sig själv bra eftersom en av hans påstådda svagheter är hans allmänt kända långsamhet...

OS-guldet i Lille 2012 och hans familj är (än så länge) hans största framgångar i livet.

"Pockens" musiksmak är alltför komplicerad att skriva om här. Jag varken känner till någon av artisterna eller musikstilarna.

Vad gäller råd till nya bridgespelare skriver han, att han inte orkar skriva floskeln "Spela mycket" så då gör inte jag det heller...

Ola Rimstedt, Täby

Liksom brorsan Micke tillhör Ola klanen Rimstedt och man vet ju hur det är i klaner...



Man har inget val helt enkelt! Å andra sidan är det nog fler än Ola som skulle tycka att det är okej att tvingas spela bridge med tanke på hans framgångar. Hur som helst var han ca fem år när han lärde sig bridge-reglerna av mamma Ann och nuvarande klanledare, pappa Magnus.

Ola gör något bridge relaterat varje dag. Man undrar just vilken jultradition de har...

Även Ola tränar budgivning på *Cuebids*. Geir Helgemo och Brink-Drijver inspirerar honom. Det kan man förstå.

All mat och alla drycker är favoriter. Man undrar hur han håller formen... Jaha, golf verkar det vara. Med tanke på Olas ödmjukhet är han nog inte minushandikappare. Då hade han nog anggett det... Jag gissar på 1 eller 2.

Snabbhet är hans styrka i bridge, men det kan samtidigt vara en svaghet och leda till ett av hans sällsynta misstag.

Framgångar är guld i EM och VM för juniorer, Öppna VM-par och de flesta nationella tävlingar. Triumfen i senaste Julkul hos Johan Nilsson smäller högst.

Vad gäller framtida mål är han som vanligt ödmjuk och nöjer sig med scratch i golf.

Modern pop är favoritmusiken. Det är åtminstone ett begrepp jag förstår.

Ola har läst ytterst få bridgeböcker, vilket tyder på att det är kraftigt övervärderat att läsa sig till kunskap...

Att våga fråga bättre bridgespelare är bl a vägen till framgång, så det är bara att ringa mig Ola när du är osäker...



Frederic Wrang, Hägersten

Frederic började spela bridge vid 14 års ålder. Även "Freddan" är från en "bridgeklan" där hans båda bröder, David och Thomas, ingår.



Nuvarande partners är Fredrik Nyström och António Palma.

Han föredrar livespel där hans poker-skicklighet kommer väl till pass, men han budtränar givetvis också en hel del.

Att vinna ett stort mästerskap är hans stora dröm, vilket förhoppningsvis bara är en tidsfråga.

Freddan jobbar civilt som säljare i familjeföretaget (presentartiklar m m).

Även Freddan har Gunnar Hallberg som förebild och dessutom är Bob Hamman grym, tycker han.

Åländska kräftor med ett gott Rieslingvin är favoriten. Jag ser fram mot en inbjudan till Åland i klanstugan.

Han gillar att spela golf och är dessutom fotbollsnörd utöver det vanliga.

Freddan gillar motspel och ger aldrig upp. Det kan jag som f d partner intyga. Dock brukar han glömma svaret på essfrågan, så jag rekommenderar minnesregeln Pi (0314) istället för de moderna svaren (1430). Å andra sidan är 1430 lillslam i zonen i högfärg, så det borde inte heller vara så svårt att komma ihåg...

Han har silver i Bermuda Bowl, Rosenblum Cup och EM, guld i Sydamerikanska Mästerskapen och två raka vinster i SM i Backgammon för "100 år sedan".

"Freddan" gillar att lyssna på Adele och Roy Orbison. Det är äntligen några artister jag kan relatera till och det beror väl på att vi tillhör samma generation.

Fredrik Nyström, Stockholm

Fredrik började bridgerna på en gratis kurs på BK S:t Erik. Han spelar för tillfället med Frederic Wrang i landslagstruppen, med Geir Helgemo i USA och hoppas inom kort återuppta sitt partnerskap med Johan Upmark.



Även Fredrik spelar numera bridge på heltid och har en avbruten matematikutbildning där han kan tillgodoräkna sig två år om han (mot förmodan) tröttnar på bridgen...

Daniel Auby och Jörgen Lindqvist (båda avlidna) är fortfarande stora förebilder och han ser dansken Dennis Bilde som ett föredöme.

Vällagade råvaror med ett bra rött vin slinker alltid ner och kanske en kall öl efter ligamatcherna på BK S:t Erik

Trav, sport, spel och filmer är de huvudsakliga fritidsintressena och Fredrik har också tidigare jobbat på ett spelbolag.

Budgivning är Fredriks bästa gren medan en viss okoncentration när det inte gäller så mycket kan kosta imp.

Segern i OS 2012 är höjdpunkten i Fredriks sanslöst framgångsrika karriär.

Klassisk rock till en Victor Mollo-bok är inte fy skam.

När det gäller partnerskap är det viktigt att vara ödmjuk och självkritisk, även om man till en början tycker att något enbart är partners fel.

Peter Bertheau, Täby

Peter (tidigare Strömberg) startade liksom Fredrik sin framgångsrika karriär i ett lag där även jag själv deltog, så han har mig att tacka för allt han uppnått.



Nuvarande truppartner är Simon Hult och i amerikansk sponsor är Daniel Zagorin.

Peter tränar på *Cuebids* men även en del på *BBO*.

Han vill vinna allt som är möjligt och ägnar sig huvudsakligen åt bridge och poker.

Gunnar Hallberg (såklart) och Lok-Pelle Petterson är starka förebilder.

Japansk mat med Trocadero är den något ovanliga måltidskombon. Padel håller honom i form.

Han får en del "hjärnisar" på g a slarv, men å andra sidan är han mycket social så motståndarna kanske inte utnyttjar misstagen varje gång.

Även Peter har en uppsjö medaljer med guld i OS 2012 som given höjdpunkt.

Han gillar allt inom musik och är mycket allmänbildad.

Med allt han ska hinna med har Peter inte tid att läsa bridgeböcker längre, men *Spelföraren* (Reece) och Mike Lawrences böcker var tidigare läsfavoriter.

Simon Hult, Täby

Simon började som nioåring och spelar för tillfället med Peter Bertheau i landslaget och Gunnar Hallberg (alltid denna Hallberg!) i England, där Gunnar är bosatt sedan åtskilliga årtionden.



40-70 brickor är den dagliga dosen och därtill en del budträning.

Även Simon är bridgeproffs och målet är att vinna Bermuda Bowl.

Som utbildad elektriker har han något att falla tillbaka på den dag han lägger kortleken på hyllan. Den dagen kommer nog aldrig...

Han har inte någon direkt förebild, men ser upp till många spelare. Jag som är lång tillhör antagligen dessa.

En medium-rare köttbit med ett svin-dyrt rödvin gör Simon på bra humör.

Han spelar squash, padel och ibland deltar han på golfbanan också, men håller sig då mer ute i skogen än på banan. Vad är det för fel på skogs promenader?

Han har bra bordsnärvaro, men svårt att svara på mail. Båda dessa saker har jag själv dyrköpta erfarenheter av.

Simon är alltid glad och trevlig, även när mitt lag (något turligt) vann med 25-0 i S:t Eriks liga häromåret. Den för-lusten har han väl hört till leda...

Mikael Rimstedt, Täby

Detta lär väl i princip bli en kopia av tvillingbrodern och bridgepartnern Olas text. För att spara plats och tid skriver jag bara om det finns något som skiljer deras svar åt... Se alltså Olas ruta vad gäller det mesta!



Padel spelar Micke också men det gissar jag att Ola utelämnade i sina svar...

Zia är förebilden. Husmanskost med cola eller öl är kulinariska favoriten.

Golf, padel, gym och jaga brudar är Micks hobbyer, dock inte nödvändigtvis i den ordningen...

Han har utöver Olas meriter även ett par topplaceringar i pingisturneringar som "pojkspoling" (det är han väl fortfarande?). Han tipsar om att spela med och mot bättre spelare. Se där, vilken ödmjukhet (att han tycker att dessa existerar, alltså).



Svenskt medaljregn i VM

35 svenska spelare deltog i de olika öppna VM-klasserna och det blev en hel drös medaljer till Sverige!

TEXT: PETER VENTURA, KARLBO FOTO: CLAUDIO FOSSATI, WBF



Det 16:e öppna VM spelades i Wroclaw, Polen, 20 augusti–3 september. En skillnad mot ett vanligt VM är att det finns möjlighet till att kombinera spelare från olika nationer i ett öppet mästerskap.

Det blev ett av de bästa svenska mästerskapen någonsin sett till antalet medaljer. Totalt hela sju medaljer gick till Sverige!

Ädlaste valör blev det på medaljen för Cecilia Rimstedt, Marion Michielsen, Sandra Rimstedt, Joan Brody och Brigitta Fischer i lag *Brody*. De spelade en mycket jämn final i McConnell Cup mot Jessica Larsson, Kathrine Bertheau, Nevena Senior, Hjördis Eythorsdottir, Janice Seamon-Molson och Nicola Smith i *Tri Polar*. Den som är gladast för segern är förmodligen Sandra Rimstedt som tog sitt första VM-guld. Därmed kan samtliga syskonen Rimstedt titulera sig världsmästare!

Lag *Ventín* med Frederic Wrang, Guy Mendes De Leon, Joaquín Pacareu, António Palma, Thibo Sprinkhuizen och Juan Carlos Ventín tog silver i Rosenblum Bowl efter en rafflande final där man till slut förlorade mot *Nickell* med 164–186. Lag *Black* med Peter Bertheau, Simon Hult, Gunnar Hallberg, Andrew McIntosh och Thomas Paske förlorade semin mot *Nickell* och blev därmed bronsmedaljörer.

Det blev silver och brons Lag Mixed. Silvret gick till *Miniter* med Jessica Larsson, Sanna Clementsson, Fredrik Nyström, Geir Helgemo, Gillian Miniter och Joe Grue. Bronset gick till *Donner* med Cecilia Rimstedt, Marion Michielsen, Sandra Rimstedt, Per-Ola Cullin, Leslie Amoils och Kevin Dwyer.

I öppna VM Par spurtade Fredrik Nyström med norske Geir Helgemo hem bronsmedaljerna. Det var följande Helgemos 20:e VM-medalj.

Dessutom var Ylva Pyykkö–Lena Johansson irriterande nära medalj i VM Par Damer där de slutade på en hedrande fjärde plats.



Segrare i McConnell Cup (öppna VM för damlag) blev Sandra Rimstedt, Marion Michielsen, Joan Brody, Brigitta Fischer och Cecilia Rimstedt.

Sverige blev fjärde bästa nation. Räkna vi med emigrerade Sandra var vi näst bäst efter USA.

Här följer några brickor från VM.

Systrar i huvudrollen

På den här brickan hade systrarna Rimstedt huvudrollen.

♠ kn 9 8 6 2	♠ 7 5 3	♠ KD 10 4	♠ 6
♥ E	♥ K 9 8 4	♥ D 10 7 5 3	♥ 6
♦ D kn 7	♦ E 10 5 4 3	♦ K 8 6	♦ 6
♣ E 10 7 5	♣ D	♣ 6	♣ 6
	♠ E		
	♥ kn 6 2		
	♦ 9 2		
	♣ K kn 9 8 4 3 2		
SYD	VÄST	NORD	ÖST
S. Rimstedt	Christensen	Brody	Visser
3♣	pass	pass	pass

Sandra spärröpnade med 3♣ och Öst funderade länge innan hon passade. En straff för –100 var mager kompensation för den utgång i spader Öst-Väst kan klara.

Det andra bordet:

SYD	VÄST	NORD	ÖST
Kolen	Michielsen	Arnolds	C. Rimstedt
3♣	pass	pass	D
pass	pass	pass	

I samma läge dubblade Cecilia. Marion passade glatt med tre egna stick.



Lyckad svensk-norsk union gav VM-brons för Fredrik Nyström och Geir Helgemo.

Här fick spel föraren bara sju stick för -500 och 9 imp till *Brody*.

På följande giv var det storasyrran Sandra som la grunden till en fin vinstbricka - fast egentligen var det Väst som med sin femkortspärr grävde en grop hon själv föll i.

♠ E 7 4	♠ D 2	♠ 9 8 5 3	
♥ D 10 5 4 3	♥ E K 8 7 2	♥ 9 6	
♦ 8 6	♦ D kn 10 7	♦ K 9 4 2	
♣ D 10 7	♣ kn 6	♣ 9 4 3	
♠ K kn 10 6	♠ 5	♠ 5	
♥ kn	♥ E 5 3	♥ D kn 9 8 7 5	
♦ E 5 3	♦ E K 8 5 2	♦ E 9 6 5	
♣ E K 8 5 2	♣ E D	♣ E D	
SYD S. Rimstedt	VÄST Christensen	NORD Brody	ÖST Visser
D	2♥	pass	pass
	pass	pass	pass

Utspellet ruterdam duckades, liksom knekten. Nord vände med spaderdam, Sandra tog över med kungen och spel föraren vann med esset. Mer spader gick till Syds tia. Sandra tog även för spaderknekt och spelade därefter klöveress, -kung och mer klöver till stöld. Rutervändan stal spel föraren för att fortsätta med låg hjärter till Sandras knekt. Efter det fick spel föraren ett trumfstick, så fem zonbet för -1100.

Andra bordets normala 3NT med ett övertrick tätade inte tillräckligt; 10 imp till *Brody*.

Nära VM-guld

Frederic Wrang var som nämnts nära att spela hem VM-guldet med sitt lag *Ventín*, men föll i en hård finalmatch mot *Nickell*. Den här brickan från finalen både bjöd och spelade Frederic och partnern António Palma bra.

♠ K kn 9 8 6	♠ E 3 2	♠ D 10 7 4	
♥ 10	♥ E 4 2	♥ K 6 3	
♦ kn 10 8 7 3	♦ D 4 2	♦ K	
♣ 6 4	♣ K 9 8 7	♣ kn 10 5 3 2	
♠ 5	♠ 5	♠ 5	
♥ D kn 9 8 7 5	♥ E 9 6 5	♥ E D	
♦ E 9 6 5	♦ E D	♦ E D	
♣ E D	♣ E D	♣ E D	
SYD Wrang	VÄST Hampson	NORD Palma	ÖST Greco
1♦*	2♠	1♣	pass
D	pass	pass	pass

1♦ visade hjärter. Som i given från damklassen staffades här ett aggressivt hoppinklöv med bara fem kort i färgen.

Nord spelade ut en trumf som spel föraren vann för att spela ruter till kung och Syds ess. Frederic hämtade hem två klöverstick innan han spelade hjärter till partnerns ess. António fortsatte det bländande motspelet med att spela spaderess och mer spader. Spel föraren förlorade därmed ett ruterstick för tre bet och +500.

Budgivningen vid det andra bordet:

SYD Nickell	VÄST Sprinkhuizen Katz	NORD 1♣	ÖST de Leon
1♥	2♣*	D	pass
5♦	pass	5NT*	pass
6♥	pass	pass	pass

Västs 2♣ visade spader och ruter, så då hivade sig Öst upp till 4♠. I motsats till Frederic valde Nickell att bjuda vidare. När han introducerade rutern bad Nord 5NT Syd att välja slam.

Spel föraren vann spaderutspelet på handen och hade inte råd med någon stickförlust i trumf. Nu satt det inte så, utan *Ventín* vann 12 imp på brickan - men förlorade så småningom matchen.

Magnifik budgivning

Här bjöd Simon Hult och Gunnar Hallberg fint till storslam i semifinalen mot *Zimmermann*.

♠ K D 7 5	♠ E kn 10 4	♠ 9 6 2	
♥ 9 2	♥ kn 5	♥ D 6 4	
♦ K kn 10 7 4	♦ E 8	♦ D 6 5 3 2	
♣ 8 5	♣ D kn 10 7 2	♣ 4 3	
♠ 8 3	♠ 8 3	♠ 8 3	
♥ E K 10 8 7 3	♥ E K 10 8 7 3	♥ E K 10 8 7 3	
♦ 9	♦ 9	♦ 9	
♣ E K 9 6	♣ E K 9 6	♣ E K 9 6	
SYD Hallberg	VÄST Piedra	NORD Hult	ÖST Zimmermann
1♥	pass	2♣	pass
3♦*	pass	3♠*	pass
4NT*	pass	5♠*	pass
7♣	pass	pass	pass

Det svensk-engelska paret (Hallberg bor i England sedan många år) visade prov på effektiv budgivning på ett enkelt sätt. 3♦ visade kortfärg i ruter och klöverstöd. Ett kontrollbud i spader följdes av essfråga. När Simon visade två ess och trumfdamen bjöd Gunnar storslam.

Standardutspelet mot storslam - trumf - vann Simon och la ner hjärteress innan han drog ut trumfen med en andra trumfrond. Därefter kunde han stöldresa hjärtern och stjäla en ruter för hemgång; Nord-Syd +1440.

Då de regerande nederländska världsmästarna Brink-Drijver vid det andra bordet bara nådde till 4♥ betydde det 14 imp till "svenskarna".



Svenskt silver i Rosenblum Bowl genom Frederic Wrang (spelare två från vänster). Övriga i laget var António Palma, Juan Carlos Ventín, Guy Mendes de Leon, Thibo Sprinkhuizen och Joaquín Pacareu.

Harplinge mästare i kavaj

Med två matcher kvar att spela av årets Allsvenska hade halländska Harplinge BK redan avgjort tillställningen.

TEXT & FOTO: BERTIL G JOHNSON, PORTUGAL & TOMAS BRENNING, ENKÖPING



Ifjolårets Allsvenska vann *Norrorts Bridge* endast 0,09 VP före *Harplinge BK*. I år fick hallänningarna revansch med råge. Med två matcher kvar var avståndet 46 VP ned till blivande tvåan *BK S:t Erik, Ebenius Crew*. Det var en ointaglig ledning. Vi gratulerar Magnus Eriksson, Tobias Törnqvist, Marion Michielsen, Per-Ola Cullin, Ola Rimstedt, Mikael Rimstedt, Cecilia Rimstedt, och Kevin Dwyer till vinsten i Elitserien.

Kampen om bronset blev stenhård med sex lag inom 10 VP inför sista matchen. *LudvikaBygdens BK, Bosse* avgick med seger i den interna kampen och knep bronset.

I andra änden av tabellen fick *Uppsala-bridgen, Trifolium* och *BK Lejonet, Harald* respass till Superettan nästa år.

I Superettan blev det desto mer dramatik. *Sällskapet Ronneby, Kusinerna* ledde större delen av sista omgången men trillade ned till delad andraplats inför sista matchen. Där tog de sig dock i kragen och vann sin match komfortabelt för att vinna Superettan och ta den första uppflyttningsplatsen, och dessutom sitt första besök i Elitserien. Stort grattis säger vi till Marie Johansson, Johnny Petersson, Björn Davidsson och Henrik Sällberg.

Tvåan *Filbyter Bridge, Dyra Englund*, som efter en miserabel första omgång där de låg på nedflyttningsplats, ridade upp vinst på vinst i andra omgången för att leda inför sista matchen. Tempot hölls dock inte uppe vilket gjorde att de kom tvåa med endast 0,05 VP i marginal. Uppflyttningen till Elitserien får vara plåster på såren för Martin Löfgren, Carl Ragnarsson, Erik Fryklund, Johnny Blid, Mikael Arnberg och Tomas Börgeesson.

Lagen som får tillbringa nästa år i division 2 är *Malmö BK, STG* (som spelade i Elitserien så sent som förra säsongen), *Uppsala-bridgen, Bill & Bull, Åmåls BS, Hulta* och *BK Everfresh, Ljungblad*.



Harplinge BK var i en klass för sig i årets Allsvenska. Fr v. Tobias Törnqvist, Ola Rimstedt, Magnus Eriksson, Mikael Rimstedt, Per-Ola Cullin, Marion Michielsen. Saknas på bilden gör Cecilia Rimstedt och Kevin Dwyer.

Blandat från de gröna borden

Kevin Dwyer ställdes inför ett ovanligt avgörande på denna bricka:

♠ kn 10 8 7	♠ E 9	♠ K 6 5 4 2
♥ KD 3 2	♥ 7 4	♥ E kn 8 5
♦ E 6 5 4 2	♦ D 9 8 7	♦ K
♣ -	♣ 10 6 5 4 2	♣ D 7 3
	♠ D 3	
	♥ 10 9 6	
	♦ kn 10 3	
	♣ E K kn 9 8	
SYD	VÄST	NORD
Simon Ekenberg	Cecilia Rimstedt	Peter Fredin
pass	4♣*	pass
pass	5♣*	pass
pass	pass	pass
		ÖST
		Kevin Dwyer
		1♠
		4NT*
		6♠

Förr i tiden krävdes 26 hp för att bjuda utgång. Numera räcker det för proffsen med 22-23 hp. Här bjöds det slam med 23 hp!

Jag kan väl inte höja budgivning till skyarna – en slam med E-D-9-x i trumf borta är knappast vad man önskar sig.

Men så blir det ibland när båda parter ligger i underkant för sina bud. ”Cillas” 4♣ är lite tunt om det ska visa öppningsstyrka och renons och Kevin har bara 11 aktiva hp om än rätt typ av fördelning. En trumfdamsfråga hade kanske varit på sin plats!

Vid andra bordet landade Lahrman-Larsson utan åthävor i 4♠.

Näväl, alldeles omöjligt var kontraktet inte. Egentligen hängde det bara på att hitta rätt trumfhandling och E-D-9 fick det inte sitta på någon av mothänderna. Därmed handlade det i praktiken om 2-2-sits med tillägget att liten till kungen också klarar dam singel. Inte direkt goda odds men framgångsrikt med den aktuella sitsen.

Det som faktiskt hände satte emellertid krydda på anrättningen: Simon Ekenberg spelade ut spadertre från D-3!

Jag var inte ensam åskådare om att i förstone se detta som dödande. Vem spelar ut trumf från den kombinationen? Visst skulle Dwyer luras bort från den naturliga trumfhandlingen?

Vi var för snabba i förhoppningen om en sensation – det blev tydligt när Peter Fredin tog för esset för att spela nian till-

baka och Dwyer gick upp med kungen.

Naturligtvis hade Peter inte ♠E-D-9, för då hade han ju inte tagit esset. Enkel logik, men det är inte dumt det heller.

Gudfadern

Halvvägs in i serien visade tabellen att Harplinge hade ett snitt på drygt 17-3 i sina matcher. Tvåan hade drygt 12; skillnaden motsvarar hela sista långsidan i ett 400-meterslopp.

I dessa tider av konspirationsteorier på sociala medier är det inte konstigt att det börjar mumlas en del. Hur kan denna lilla halländska ort med 1 600 invånare så fullständigt dominera?

Svaret är *Gudfadern*. Alltsammans handlar om kontakter, makt och hänsynslöshet.

Kontakter: han ljar sig med Ann och skapar med henne en hel dynasti (Sandra, Cecilia samt tvillingarna Ola och Mikael) som han fostrar i samma anda.

Makt: bara genom att finnas i omlopp tvingar han motståndarna till underprestation.

Hänsynslöshet: när motståndarna begår misstag är han ögonblickligen där med bestraffningar.

Att han dessutom är förledande trevlig och i lönnedom en j-t bra bridgespelare är ytterligare en suspekt omständighet.

Se bara hur det går till när han styr och ställer.

♠ D 10 7 3	♥ E K kn 10	♦ 7 6 3	♣ 9 6
♠ K 2	♥ 9 7 6 3	♦ K 2	♣ kn 7 4 3 2
♠ E kn	♥ D 8 5 2	♦ E 10 9	♣ E D 8 5
♠ 9 8 6 5 4	♥ 4	♦ D kn 8 5 4	♣ K 10
SYD Olle Wademark	VÄST Ola Rimstedt	NORD Jan Selberg	ÖST Mikael Rimstedt
pass	pass	1♣*	1NT

Det här är vad som händer i den vanliga världen. Öst-Väst hittar sitt lugna delkontrakt och spelar hem det. Visst hade 2♥ varit aningen bättre, men 120 eller 140, vad spelar det för roll?

Men så blir det inte där Gudfadern är på plats:

SYD Tobias Törnqvist	VÄST Tommy Bergdahl	NORD Magnus Eriksson	ÖST Lars Andersson
1♠	1NT	pass	1♣
pass	4♥	D	D
pass	pass	D	pass

Två sansade motståndare bjuder en tuff utgång med en urusel trumffärg just när det sitter som det gör och just mot Gudfadern. Och dessutom dubblar han. Det kan inte vara en tillfällighet.

Prydlig slam

I matchen mellan *Harplinge* och blivande tvåan *Ebenius Crew* bjöd Marion Michielsen och "Pocken" Cullin en prydlig slam.

♠ E K D 10 9	♥ E 10 4	♦ 9 7 5	♣ 5 4
♠ 6 5 3	♥ D 7 3	♦ 10 8	♣ kn 9 8 3 2
♠ 8 7	♥ K kn 9 5	♦ E K D 6 3 2	♣ 6
♠ kn 4 2	♥ 8 6 2	♦ kn 4	♣ E K D 10 7
SYD Leif Bremark	VÄST Marion Michielsen	NORD Antônio Palma	ÖST Per-Ola Cullin
pass	1♠	pass	2♥
pass	2♠	pass	3♦
pass	4♦	pass	4♥*
pass	4♠*	pass	4NT*
pass	5♦*	pass	6♦
pass	pass	pass	pass

Med tanke på att Väst förnekade klöverkontroll med 4♦ så visade antagligen 4♥ kontroll i både klöver och hjärter.

Vid det andra bordet hamnade Fred-

Ebenius Crew slutade tvåa i Allsvenskan. Fr v Simon Hult, Frederic Wrang, Fredrik Nyström, Leif Bremark, Dennis Bilde Cilleborg och Antônio Palma.



rik Nyström och Dennis Bilde Cilleborg i 4♥.

Spärr?

I toppmötet mellan *Harplinge* och *LudvikaBygden* ställdes frågan om Östs hand verkligen lämpar sig för spärrande 4♠ med E-K och en renons vid sidan. Det tyckte norske Kjell Gaute Fyrun:

♠ K	♥ 10 5 2	♦ E K D 10 7 6	♣ 9 7 2
♠ kn 8 7	♥ E K 4	♦ kn 3 2	♣ D kn 10 4
♠ E 10 6 5 4 3 2	♥ kn 7 6	♦ -	♣ E K 8
♠ D 9	♥ D 9 8 3	♦ 9 8 5 4	♣ 6 5 3
SYD Tobias Törnqvist	VÄST Svein-Gunnar Karlberg	NORD Magnus Eriksson	ÖST Kjell Gaute Fyrun
pass	pass	1♦	4♠

Per-Ola Cullin tyckte annorledes:

SYD Sara A. Sivelind	VÄST Ola Rimstedt	NORD Daniel Sivelind	ÖST Per-Ola Cullin
pass	2♣*	1♦	1♠
pass	6♠	2♦	4♦*
pass	pass	pass	pass

Pockens 1♠ gav Ola chansen att visa en bra spaderhöjning med 2♣. När Pocken sedan visade intresse för högre höjder med en ruterrenons, väntade vi oss 4♥ som kontrollbud men Ola tog hela resonemanget fullt ut. "Har partnern till en slaminvit efter min begränsade höjning och jag har precis rätt värden – klart att det finns slam".

Bra bridge är vad jag kallar det.

Lag Yvonne cupmästare

I finalspelet av Svenska Cupen gjorde 16 lag upp om segern. Årets slutspel var inte ett av de mest dramatiska genom åren.

TEXT: PETER VENTURA, KARLBO FOTO: TOMAS BRENNING, ENKÖPING



För nionde gången hölls Svenska Cupens finalspel på Bridgens Hus i Uppsala, där även sidotävlingar i par och populära Uppsala lagguld arrangerades parallellt.

16 lag hade nått slutspelet genom att undvika blind och skär i upp till sju utslagsmatcher. Inget av lagen som tog sig till kvartsfinal 2021 fanns med, men såväl en del nya bekantskaper som segrarlaget från 2018.

I semifinalen såg vi fyra mycket välmeriterade lag. Glädjande innehöll samtliga lag i semin spelare under 30 år och flertalet spelare har medaljer från såväl SM, EM och VM. Carina Wademark räknade till totalt 97 medaljer i EM och VM för de fyra lagen i semifinalerna!

Finalagen hade hyfsat bekväma resor fram till finalen. Lag Yvonne med Yvonne Stokka, Adam Stokka, Emanuel Unge, Mikael Rimstedt och Ola Rimstedt hade att möta *No Johnny Cash* med Emma Övelius, Castor Mann, Daniel Gullberg, Jan Lagerman, Tommy Bergdahl och Lars Andersson.

No Johnny Cash startade bäst och vann första segmentet av fem med 34–18. Sedan tog Yvonne över och ryckte åt sig ledningen efter 70–23 i andra segmentet.



Lag Yvonne vann Svenska Cupen 2022. Fr v: Mikael Rimstedt, Adam Stokka, Yvonne Stokka, Emanuel Unge och Ola Rimstedt. Lille parveln i mitten heter Finn Stokka. Peter Bertheau, Simon Hult och Fredrik Alfredsson ingick också i laget men ingen av dem spelade i finalen.

I det tredje segmentet ökade Yvonne försprånget med ytterligare 20 imp, bl a tack vare denna lillslam. Adam krävde först med 3♠ och 4♦ angav sedan slamtempo med ruter som trumf.

Det blev klöverutspel till esset följt av spader till kung och ess. Nord försökte korta bordets trumf, men spelföraren kunde vinna på handen och stjäla en spader. In på hjärter och ännu en spaderstöld. Mer hjärter till handen, uttrumfning och det var över. Öst-Väst –1370.

Det var värt 12 imp för Yvonne när man vid det andra bordet stannat i 3NT med två övertrick.

♠ K 6 2	♥ KD kn 10	♦ EK 10 8 4	♣ 4
♠ ED kn 9 7 3	♥ 5 3	♦ 9 6	♣ 10 8 6
♠ 4	♥ E 8 4	♦ D kn 5	♣ ED kn 7 3 2
♠ 10 8 5	♥ 9 7 6 2	♦ 7 3 2	♣ K 9 5
SYD Tommy Bergdahl	VÄST Emanuel Unge	NORD Jan Lagerman	ÖST Adam Stokka
pass	1♦	2♠	3♣
pass	3♥	pass	3♠*
pass	3NT	pass	4♦
pass	4♥	pass	4NT*
pass	5♥*	pass	6♦
pass	pass	pass	

♠ 3	♥ 6 3	♦ D 9 8 7 6 4 2	♣ 9 7 6
♠ D 9 8 7 5 4	♥ K 9 8	♦ 5	♣ 10 5 3
♠ kn	♥ D kn 5	♦ kn 10 3	♣ EK D 8 4 2
♠ EK 10 6 2	♥ E 10 7 4 2	♦ EK	♣ kn
SYD Tommy Bergdahl	VÄST Emanuel Unge	NORD Jan Lagerman	ÖST Adam Stokka
2♣*	pass	4♠	5♣
6♠	7♣	pass	pass
D	pass	pass	pass

SYD Mikael Rimstedt	VÄST Daniel Gullberg	NORD Ola Rimstedt	ÖST Emma Sjöberg
2♣*	pass	4♠	1♣
pass	pass		pass

2♣ visade högfärgerna. Micke tog sig en stekare på 4♠ och passade sedan okarakteristiskt.

Det krävs visserligen bra anpassning i hjärter eftersom det troligen finns en klöverförlorare direkt i stick ett.

I och med att en hjärter kan fimpas på andra rutern går hjärtern att stöldresas för 12 stick.

Budgivningen vid det andra bordet:

SYD Tommy Bergdahl	VÄST Emanuel Unge	NORD Jan Lagerman	ÖST Adam Stokka
2♣*	pass	4♠	5♣
6♠	7♣	pass	pass
D	pass	pass	pass

Även här visade 2♣ högfärgerna. Tommy lyfte till 6♠. Möjligen hjälpte Östs 5♣ till. Emanuel tog den korrekta offringen i 7♣. Operationen lyckades men patienten dog. Fem straff för 1100 istället för 1430 ut var en bra affär, men tyvärr blev det en nia i diket när tvillingarna som vi såg inte nådde längre än till 4♠.

Yvonne tog ett ordentligt grepp om finalen efter 37-17 i segment tre. Med 32 brickor kvar var ställningen med 125-75 i Yvannes favör.

Här lirkade Micke hem en utgång:

♠ KD	♠ E 9 6 3	♠ kn 10 7 5
♥ 9 3 2	♥ E kn 7	♥ 6 5 4
♦ kn 10 9 3 2	♦ EK 4	♦ D 8 7 5
♣ E kn 5	♣ K 7 4	♣ D 6
	♠ 8 4 2	
	♥ KD 10 8	
	♦ 6	
	♣ 10 9 8 3 2	

SYD	VÄST	NORD	ÖST
Mikael Rimstedt	Castor Mann	Ola Rimstedt	Emma Sjöberg
2♥	3♦	4♥	pass
pass	pass		

3♦ dubbelt i zonen hade med bästa motspel resulterat i tre straff för +800. Ola satsade på egen utgång - och den såg inte så lysande ut när träkarlen kom upp på bordet. Magra tillgångar och bara 4-3 i trumf.

Spaderkung fick behålla första stick. Nästa spader vanns med esset och på två höga ruter försvann handens tredje



"No Johnny Cash" slutade tvåa. Fr v. Castor Mann, Daniel Gullberg, Lars Andersson, Emma Övelius och Tommy Bergdahl. På bilden saknas Jan Lagerman som också var med i Uppsala samt Erik Hansson och Peter Görnandt som hjälpte till på vägen fram till slutspelet.

spader. Ruter till stöld följdes av klöver till kungen, som stod. Mer klöver spelade in Öst, men oavsett vända kunde inte motspelarna hindra Micke från att ta tio stick.

Nord-Syd vid det andra bordet spelade 2NT med jämn hemgång. Uppförbacken blev allt tyngre för No Johnny Cash när det betydde fler imp till Yvonne; 11 närmare bestämt och en ledning med 77 imp i det läget.

No Johnny Cash putsade siffrorna på slutet, men segment fyra slutade 32-20 till Yvonne ledde komfortabelt: 157-95.

No Johnny Cash kastade inte in handduken utan försökte med alla till buds stående medel att vända matchen. Det gav inte någon större effekt.

Med bara 16 brickor kvar av finalen och 62 imp att ta igen försökte No Johnny Cash med desperat bridge.

Tommy Bergdahl var som Nord giv på första brickan och kastade direkt upp en boll i luften. Med

♠ 10 9 8 6 3 ♥ EK 6 4 ♦ 5 ♣ 8 5 2

öppnade han med 1♥!

När bollen dalade ner hamnade den i Lars Anderssons knä, som var svärstoppad under utgång. Det blev en dubblad bet för -100, men "bara" en tvåa till Yvonne, då man vid det andra bordet gick bet i 2♥ för -50.

Vid det andra bordet satt en annan desperado i Daniel Gullberg. På följebrikan, i första hand i zonen, spärrade han med 3♥ med följande sortering:

♠ E ♥ kn 10 9 6 5 4 ♦ 9 7 6 ♣ D 5 2

Ibland slutar såna tag lyckligt, men inget flyt denna gång. Micke Rimstedt satt efter med ♥K-D-8-7-3. +500 till tvillingarna slutade det kalaset och en tolv i baken för No Johnny Cash.

Vi avslutar med en Vienna Coup för ett dubblat övertrick.

♠ 9	♠ E 7 5
♥ EK kn 7 3 2	♥ D 9 6
♦ 7 6 5 4	♦ E kn 9
♣ 7 2	♣ KD 9 5
♠ kn 10 8	♠ KD 6 4 3 2
♥ 8 5 4	♥ 10
♦ KD 10 3	♦ 8 2
♣ E 8 6	♣ kn 10 4 3

SYD	VÄST	NORD	ÖST
Mikael Rimstedt	Castor Mann	Ola Rimstedt	Daniel Gullberg
pass	3NT	D	pass
pass	pass		

Dubblingen var gissningsvis modellen "sämsta högfärg i utspel, partner".

Hjärter ut till ess följdes av hjärterkung, med högmärkning för spader av Syd, följdes av spadvända. Syd fick vinna med damen och han slog sen ut sig i ruter. Spelföraren vann på handen, tog ut hjärterdam och spaderess för att förbereda för skvisen. Efter tre ronder ruter med bordet inne var läget:

♠ -	♠ 7
♥ 7 3	♥ -
♦ 7	♦ -
♣ 7 2	♣ KD 9 5
♠ kn	♠ K
♥ -	♥ -
♦ 10	♦ -
♣ E 8 6	♣ kn 10 4 3

På rutertian sakar Öst sin spaderhacka och Syd får sträcka vapen. Antingen ge upp spaderkung, så att bordets knekt växer till ett stick, eller ge upp klöverhållet. (I praktiken hade Syd lagt av sig en klöver i sticket innan.)

Kontraktet var dubblat även vid det andra bordet, men övertricket var värt 5 imp för No Johnny Cash.

På det hela taget var Yvonne det bättre laget och värdiga vinnare. Femte segmentet slutade 47-29 och finalen 204-124.

NYTT NUMMER FÖR TEKNISK SUPPORT

Från den 1 september har ett specifikt telefonnummer införts. Det ringer funktionärer för tävling som är i behov av teknisk support.



Notera telefonnummret:

019 – 368 07 00

Skriv gärna upp telefonnumret och klistra upp i närheten av er tävlingsadministration på klubben, så det finns lättillgängligt vid behov.

Supportnumret kommer att ha följande telefontider:

**Alla helgfria vardagar
08.00 – 22.00**

**Lördag-Söndag
08.00 – 20.00**

Supportväxeln är alltid bemannad av någon av vår kunniga personal Thomas Winther, Johan Grönkvist eller Björn Holm.

Vi vill dock starkt uppmana, att vid icke akuta ärenden i första hand kontakta oss dagtid.

Observera att funktionärer som direkt kontaktar våra **externa** IT-konsulter för support, inte längre får detta sanktionerat av förbundet. Kostnaden för eventuell sådan support sker fortsättningsvis i överenskomelse med dessa.

Öresundscupen

BK Tre Sang, Helsingborg, har på ett fantastiskt sätt lyckas återuppliva den tidigare populära lagtävlingen, Öresundscupen.



TEXT & FOTO: SUZANNE LEMBORN, FALKENBERG



Det är hela 17 år sedan lagtävlingen Öresundscupen senast spelades, så någon rutin för att planera och genomföra arrangemanget – eller garanti för att tillräckligt många lag skulle anmäla sig – fanns förstås inte att luta sig mot.

Genom ett gediget arbete av hela klubben, med Anders Hagen i spetsen, lyckades det över all förväntan. Det blev inte bara 24 lag som kom till start (vilket var målet från början) – utan hela 32! Det var exakt så många som det rymdes i lokalen.

Många timmar har lagts ner på planering och samtal under våren för att göra Öresundscupen till en ny stor tävling. Under hela speldagen var många av klubbens medlemmar involverade.

Vi fick god mat i lokalen, det fanns sponsrade priser som räckte till alla (!) samt service med kaffe och fika. Härligt! Stort tack till er alla som gjorde vår dag så bra!

Henrik Johansson hade ansvar som

tävlingsledare för ett lite annorlunda upplägg än kanske de vanligaste lagtävlingarna som vi brukar spela. Han fick jobba hårt med fyra ruterprogram i gång samtidigt, men skötte det förstås med den äran.

Tävlingen spelades under förmiddagen med kval i fyra seedade grupper (sju matcher á fyra brickor). De två främsta lagen i varje kval gick sedan vidare till A-final, trean och fyran till B-final o s v.

Totalt fyra finaler (A-D) spelades på eftermiddagen (7 matcher á 6 brickor). Det påminner lite om spelet i Chairman's Cup med korta matcherna där man hela tiden får möta nya motståndare.

Många uttryckte hur roligt de tyckte det var att spela på detta sätt, då man oftare får prata med både sina lagkamrater och övriga i småpauserna.

Bäst i A-finalen lyckades lag *Essen* som i överlägsen stil vann både sin kvalgrupp och sedan helt ohotade gick i mål som värdiga vinnare av hela Öresundscupen.



Öresundscupen 2022 vanns av Staffan Essén, Håkan Litsegård, Mats Berggren och Johan Noberius.

Svenska mästaren i poker spelar helst bridge

Fredrik Andersson, 42 år från Stockholm, spelade för en månad sedan hem drygt 700 000 kr i Poker-SM. Men helst spelar pokereset bridge.



TEXT: THOMAS WEDIN, SKÖVDE & PETER VENTURA, KARLBO FOTO: THOMAS WEDIN, SKÖVDE

Fredrik Andersson har stort intresse för kortspel och spelar mest bridge. Några bridgekompisar kunde glädjas åt Fredriks pokerframgång i dubbel bemärkelse:

– Jag sålde tio procent till min bridgepartner och fem procent till vår bridge-lärare. Det var mest för att det var kul och då hade jag ju gått plus på turneringen när den startade. Jag gillar att spela länge, berättar Fredrik för Svenska Spel som arrangerar Poker-SM.

Han hade lånat en väns lägenhet i Uppsala för kvällen. En bit därifrån samlades bridgevänner som efter Svenska Cupens finalspel och Uppsala lagguld följde Fredriks väg mot SM-titeln. När titeln var säkrad firade de tillsammans med champagne.

– Det var väl 15 personer där och det blev mycket gratulationer. Sen firade vi i Uppsalanatten. När jag kom tillbaka till lägenheten på natten stod datorn på, där det stod ”din senaste transaktion: 709 458 kronor”. Pengarna är på kontot men jag har fortfarande svårt att förstå att det verkligen hänt.

– Resan att tagit sig igenom 1 890 personer i en tävling. Det är en häftig grej jag aldrig kommer glömma.

Spikrak bridgekarriär

Med en SM-titel hemspelad siktar han nu vidare mot nästa mål. Att bli svensk mästare i bridge. Dit har han en bit kvar. Karriären vid bridgebordet har gått spikrakt uppåt. Han började spela bridge i mars 2021, spelade sin första tävling en månad senare, fick klövernålen förra hösten och i slutet av juni i år fick han ruternålen.

– Mitt mål var att få ruternålen innan 30 juni, säger Fredrik Andersson och fortsätter.

– 28 juni ramlade de sista poängen in från S:t Eriks lagspel.



Fredrik Andersson, nykorad svensk pokermästare, avancerar snabbt på bridgestegen.

Den korta bridgekarriären till trots, i år kvalade han in till finalen i SM Par som avverkades under Bridgefestivalen i Örebro.

– Egentligen hade det hade varit roligare om jag bara haft klövernålen och spelat final, men det är nog inte många som spelar final som bara har ruternål, säger han skämtsamt.

Hans första tävling (som spelades på RealBridge) nådde han och partnern Linnea Edlund lite över 50 procent.

– Det var ett lyckoskott. Är det så här det fungerar, tänkte jag. Sedan gick det inte lika bra under en period.

Klubbkamraten Linnea Edlund var den som tog sig an Fredrik Andersson.

– Linnea sa till mig att spela tävling. Du måste prova! Du bjuder färg och jag bjuder samma färg så får du träna så hon, berättar Fredrik som spelat kort sedan barnsben.

– Jag spelade kort med mina mor- och farföräldrar där whist och plump var populärt. Bridge är lite kombination av alla de spelen, tycker jag.

Vann utlottning

Att Fredrik Andersson började spela bridge har sin början i att han var med i en utlottning på pokerkanalen Twitch.

– Jag vann. Priset var att spela online med Nichlas Eliazohn.

Nichlas Eliazohn, som kommenterar både poker och bridge på nätet, är professionell kortspelare och har nått flera fina framgångar inte minst runt pokerbordet men också inom bridgen.

– Men jag hade inte lagt ett kort i bridge. Det tog många timmar innan jag förstod vad fyrkortsfärger nerifrån innebar, skrattar Fredrik.

Polletten trillade ner och förra året spelade han silverlag som spelades under förra årets onlinefestival på Realbridge.

– Vi kom trea av tio lag och jag spelade varje bricka.

Ett år senare spelar Fredrik Andersson SM-par final i par med Fredrik Norling, BK S:t Erik.

I kvalet (semifinalen) tog sig två gånger Fredrik in på plats 34. De 52 bästa par kvalificerade sig för lördagens- och söndagens final.

– Vi hade riktigt bra spel och det var inte ens med en kantboll vi nådde finalen, säger Fredrik inte utan att vara lite stolt över prestationen.

– Under lördagen gjorde vi tre gånger så många fel på 24 brickor som 60 brickor i kvalet.

Varför bridge?

– Det är kul och så träffar man en massa nya vänner.

Så sant som det är sagt.

Och ibland går det bra, ibland mindre bra.

Men sån är bridgen.



Bild från spellokalen. I den svarta kassen, som fanns vid varje bord, låg brickor för hela speldagen.

Till Elsas minne

Upphärads BK har en ny tävling i spelprogrammet: Elsas minne.

TEXT & FOTO: BENGT OLSSON, TROLLHÄTTAN



Elsa Persson var sekreterare i Upphärads BK och var känd av många bridgespelare i Bohuslän-Dal och Västergötland. Elsa

avled tidigt under 2022 och klubben beslutade att under hösten spela en silvertävling till hennes minne.

Inbjudan till denna tävling hörsamades av många spelare från både närliggande klubbar och även lite avlägsnare. Vi fick besök från Varberg, Göteborg och Skövde för att nämna några orter ganska långt från Upphärads.

Elsa blev därmed verkligen hedrad för den gärning hon gjort inom bridgerörelsen.

Klubbens ordförande Lennart Ragnarsson hälsade välkommen till tävlingen, varefter tävlingsledaren Ole Jensen tog över och ledde tävlingen till allas belåtenhet. Stämningen var god under hela dagen och den försämrades inte av den goda mat som bjöds under lunchen. Ett par spelarfruar, Reidun Ragnarsson och Birgitta Persson, hade dukat upp vackert i ett närliggande utrymme och erbjöd rikligt med mat till de hungrande spelarna.

När tävlingen var över stod distriktsordföranden Thomas Axenbrant och hans partner Lars Göran Larsson som segrare. Två blev Thomas Johansson och Clas Olof Olofsson och trea Benny Ols-son och Roger Nyman.

Propagandatidning

Vi har nog alla någon gång fått frågan vad bridge är. För att ha något att sticka i händerna på dessa – och kunna marknadsföra vår fina tanke-sport – har planeringen av en propagandatidning pågått under året.

Propagandatidningen kommer ha som syfte att användas för att marknadsföra bridge och ska ha ett innehåll som är tidlöst och kan användas många år framöver.

Tidningen ska göras i ett något mindre format än vår medlemstidning och med endast 16 sidor men i betydligt större upplaga.

Kostnaden för produktion, tryckning och distribution kommer kostnads-mässigt bli likvärdig en normal ut-gåva av BRIDGE. För att finansiera denna marknadsföringsåtgärd har styrelsen därför beslutat att ordina-rie utgåva av tidningen BRIDGE utgår

i februari. Nästa års första nummer distribueras därför i april.

Eftersom "propaganda-numret" är avsett att användas för synliggörande och rekrytering ska det tillhandahållas till klubbar för utdelning lokalt. Den ska kunna användas vid exempelvis nyrekrytering, som läsmaterial i väntrum, bibliotek, till utsedda mål-grupper etc. Förhoppningen är att få en spridning som kan skapa intresse, och användas som ett kvalitativt material att distribuera vid tillfällen när vi önskar beskriva vad bridge är, att vår verksamhet finns, och hur den fungerar.

På baksidan av tidningen kommer utrymme att finnas där kontaktuppgifter till lokala klubbar/distrikt kan skrivas in, och inuti tidningen kommer en QR-kod att finnas som leder till vår hemsida.



Hallå där, Aksel!

Aksel Wännström, Uppsala, var en av dem som gick onlinekurs.

TEXT: SARA WRIGE, GÖTEBORG FOTO: PRIVAT



I våras pratade vi med Aksel Wännström (bilden) som då gick nybörjarkurs online. *Nu är vi nyfikna, hur går det med bridgen?*

– Det går bra. Jag var i Örebro och spelade under festivalen i somras. Vi kom på fjärde plats i ett av handikapp-bronsen; det var väldigt roligt. Då spelade jag med min far. Jag spelar mest med familjen, men även med andra.

Känner du dig som en bridgespelare?

– Nej, inte riktigt. I mina ögon är det en person som ofta går till klubben och spelar. Med jobb och annat kan jag inte

riktigt prioritera det. Bridge blir mer något jag ägnar mig åt när jag är ledig. *Gav kursen det du hade förväntat dig?*

– Ja, det gjorde den. Jag kunde en del innan, så i början gick det lite långsamt. Men sen lärde jag mig mer. Jag ville förbättra mitt grundsystem och min förståelse av bridgen, och det gjorde jag.

– Jag upptäckte att bridge är en levande sport med budsystem som förändras. Det var nytt för mig och gör bridgen ännu mer intressant.



MiniBridge

Minibridge är ett bra sätt att introduceras i bridgens fascinerande värld.



Så fort spelaren till vänster om speelföraren spelat ut sitt första kort lägger tråkarlen upp alla sina 13 kort på bordet i synliga kolumner. Speelföraren spelar både sina egna och tråkarlens kort. Tråkarlen får inte lägga sig i spelet, utan gör bara vad speelföraren läger.

Den spelare som vunnit föregående stic startar nästa stic. I bridge är esset det högsta kortet och tvån det lägsta. I varje stic får du spela vilket kort du vill, högt eller lågt. I den utspelade färgen.

Vad varje spelare ska sedan i tur och ordning spela ett kort i varje stic till alla kort är spelade. Spelarna behåller sina kort och placerar de spelade korten framför sig i en rad (med baksidan nedåt) som en etta om sticket vunnits och som ett minus om sticket förlorats.

I spel utan trumf är det alltid det högsta kortet i den spelade färgen som vinner sticket. I trumfspel kan du vinna stic genom att spela ett kort i trumfärgen när du inte har något kort i den spelade färgen. Kan du inte följa färg får du dock lägga vad du vill.

Om flera spelare trumfar i samma stic vinnas sticket av den som spelat det högsta trumfen. Observera att du inte är tvungen att spela trumf när du inte kan bekänna färg. Du får lägga vilket kort som helst i de övriga färgerna.

På så vis kan övriga bord spela med exakt samma kort och jämföra resultaten för att se vem som vunnit, vilket gör att tummomentet elimineras och du kan aldrig säga att du haft dåliga kort.

Segrare
När alla 13 stic är spelade gör du en notering om vilken gör det var och hur många stic respektive sida vann. Resultatet jämför du sedan mot de andra bord som varit med och spelat. På så sätt vet du om ni vunnit eller ej då vart och ett av parerna summerar alla sina vunnna stic.
Protokoll finns på nästa sida.

Rättvist spel
I tävlingsbridge spelas det vid minst två bord. Genom att använda sig av en bricka, en rektangulär plastbricka med fyra färor, markerad med Nord-Syd-Öst-Väst, kan du efter spelet lägga in korten i brickan.

Foldern "MiniBridge" kan beställas kostnadsfritt på www.bridgeforlaget.se. Endast eventuell frakt debiteras.

Utbildning för bridgelärare

I höst drillades ett 40-tal bridgelärare, assistenter och hjälplärare vid två separata endagsutbildningar, först i Stockholm på BK S:t Erik och sedan i Varberg på BK Albrekts.

Programmet var identiskt på båda orterna och kärnan för utbildningarna handlade om de tre faserna vid nyrekrytering av spelare: rekrytering, genomförande samt från kurs till klubb. Varje fas hade sina underliggande punkter såsom genomgång av tillgängliga utbildningsmaterial, pedagogiska tips, hur man utbildar, arbetar med mentorer och mycket annat smått och gott.

I Stockholm genomfördes utbildningen av Catharina och Krister Ahlesved och i Varberg av Britt-Marie Warborn och Florence Fridén. Micke Melander var med vid båda utbildningarna och alla fem ingår i förbundets utbildningskommitté.

En av deltagarnas kommentarer dagen efter utbildningen: "Tack för en inspirerande, givande och trevlig kursdag. Jag gillar att det var tre professionella kursledare som varvade dagen med sina kunskaper. Allt var kanonbra."

Det hela kan ses som ett första skarpt test där SBF arrangerar regionala utbildningar för funktionärer som begränsar resandet och minskar behovet av övernattnings.

En tredje utbildning på samma tema kommer arrangeras i Norrköping den 18 mars och möjligen även en fjärde kommer i norra delarna av landet.





Går det att på bara fyra månader lära upp en nybörjare i bridge till svensk elitklass? **Professor Sylvan**, som är en född optimist med ett inte alltid motiverat självförtroende, var övertygad. Åtminstone om han själv fick sköta utbildningen. Det hela utmynnade i ett vad, där insatsen var en Zia-ledd bridgekryssning i Karibien. Efter en grundlig genomgång i backgammongänget hittade professorn slutligen **Eliza** – som med alla kriterier gjorde henne till den perfekta kandidaten. Eliza visade sig vara en naturbegåvning och lärde sig snabbt grunderna bara på några timmar! Både Eliza och professorn insåg liksom Edmund Hillary, att Mount Everest kunde besegras trots allt...

TEXT: JOHAN SYLVAN, STOCKHOLM

Redan efter någon vecka blev Eliza tvungen att kasta sig ut i hetluften och visa sina färdigheter. Professorns ligalag var en man kort och ingen kunde hoppa in som reserv. Eliza var helt enkelt tvungen att ställa upp. För att underlätta för Eliza att komma ihåg vad hon dittills lärt sig repeterade hon de tumregler hon lärt sig av Professorn. Högt i tredje hand, täck honnör med honnör, elvaregeln, dra aldrig för ess i färgspel o s v.

Professorn skulle möta sin skräckmotsståndare, en norsk invandrad kvinna som besegrat honom nio gånger i rad de senaste säsongerna. Katarina, som hon hette, anlände segervisst till bordet med en vass kommentar på klingande norska: ”Tionde gången gillt som ni säger i Sverige, ha-ha”.

Hon visste ju dessutom att Eliza var en av Professorns elever och redan gottade hon sig redan åt de gliringar hon skulle utsätta Professorn för efter ännu en vunnen match. Om möjligt blev hon än mer segerviss redan efter första brickan, trots att det var en trolig förlustbricka.

Katarina satt i fjärde hand och tittade in i:

♠ EK 9 6 4 ♥ 8 5 3 ♦ E 7 ♣ E 10 6

Efter tre inledande pass öppnade hon med 1♠. I Norge får man som bekant bara öppna med 1NT om man har helt jämn fördelning. Budgivningens är inte deras starkaste sida, men de är ju duktiga på själva kortspelet åtminstone. Hennes partner Martin, som är ordförande för klubben sedan femtioelva år och till skillnad från många andra ordföranden dessutom tillhör den absoluta eliten (i bridge alltså), svarade 3♥ som *minisplinter*. Budet visar fyrstöd i spader och högst en hjärter. Detta passade ju Katarina som vantens, som de säger i Norge,

så efter att ha fått in spaderdam och lågfärgskungarna avslutade hon med 6♠. Det kontraktet borde ha en bra chans.

Eliza spelade ut hjärterknekt och Katarina kunde överblicka:

♠ D 10 7 3
♥ 7
♦ K 9 5
♣ K kn 8 5 2

♥ kn

N
V Ö
S

♠ EK 9 6 4
♥ 8 5 3
♦ E 7
♣ E 10 6

Vid en första anblick såg det ut att hänga på att hitta klöverdam.

Eliza vann första sticket och vände sedan i trumf.

Katarina gick igenom budgivningen och spelet så långt. Hon konstaterade nöjt att Professorn, som var prickad med E-K-D i hjärter, knappast kunde ha klöverdam eftersom han inte öppnat i tredje hand.

Ännu mer övertygad blev hon när Professorn spelade spaderknekt i andra stick. Inte ens den konservative professorn, som alltid med råge har till sina bud, skulle passa ner 12 hp i tredje hand.

Så efter att ha stulit två hjärter, trumfat ut på vägen samt tagit ut klöveress slog Katarina segervisst masken med klöverknekt. Hon höll på att trilla av stolen när professorn tog för klöverdam! Inte blev det bättre av att Eliza frågade Professorn: ”Det var väl fjärde från topp när man spelar med elvaregeln?”

Professorn kunde inte hålla sig från att svara: ”Helt rätt Eliza! Jag tror dock inte de spelar med elvaregeln i Norge, där de har norska utspel, så Katarina var chanslös.”

Hela sitsen var alltså:

♠ D 10 7 3
♥ 7
♦ K 9 5
♣ K kn 8 5 2

♠ kn
♥ 10 9 6 4 2
♦ D kn 10 3 2
♣ D 7

N
V Ö
S

♠ EK 9 6 4
♥ 8 5 3
♦ E 7
♣ E 10 6

Katarina skakade fortfarande när nästa bricka skulle spelas. Eliza tog upp:

♠ 8 5 ♥ 10 7 4 ♦ D 10 8 5 2 ♣ E 10 9

Professorn öppnade med 1♥ och Eliza svarade 1NT. Professorn gick därpå raka vägen till 3NT. Ordföranden spelade ut spadersex och Eliza kunde överblicka träkarlen:

♠ ED kn 9
♥ EK 8 5
♦ kn 9
♣ K 4 2

♠ 6

N
V Ö
S

♠ 8 5
♥ 10 7 4
♦ D 10 8 5 2
♣ E 10 9

Eliza hade ju just lärt sig maska och det visade sig att spaderdam vann första stick. Eliza hade också lärt sig räkna stick medan hon planerade spelföringen och räknade till två spader-, två hjärter-, tre ruter- och två klöverstick. Detta efter att ess och kung i ruter drivits ut. Att hon hade lite dåligt med ingångar till handens ruter var inte något hon reflekterade över, så hon spelade stolt ruter-knekt i andra stick!

Katarina och Martin var dock inte

födda igår, så båda duckade och lät Eliza behålla sticket. Glad i hågen spelade Eliza en ruter till. Nu passade det Martin bättre som stack med kungen och vände med klöverdam. Läget var nu:

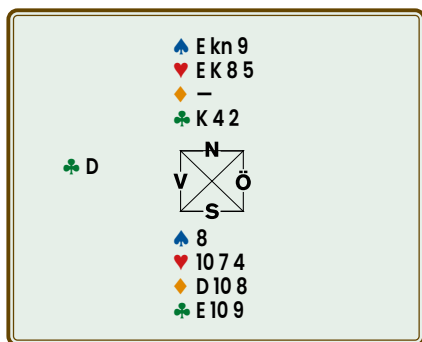

Eliza hade ju lärt sig att "täcka honnör med honnör" så klöverkung spelades närmast automatiskt. Dock kom hon strax på att hon ju måste godspela sina ruterstick och för det måste hon vara inne på handen. Hon tog alltså över bordets kung med handens ess!!

Åskådarna som börjat samlas runt bordet, dels på grund av Professorns och Katarinas allmänt kända rivalitet men också för Elizas vackra utseende, drog efter andan. Katarina log segervisst inom bords inför denna uppenbara idioti.

Några minuter efter det att Eliza godspelat sina ruterstick med en säker klöverringång, då 10-9 i klöver blivit det, alldeles oavsett hur de övriga korten var fördelade, ändrades tongångarna. Eliza började redan betraktas som en "rising star". Ingen av de bakblåsande "experterna" hade sett det geniala i spelföringen vid första anblicken.

Katarina gnisslade tänder när hon något ansträngt fick fram *gott spill...*

Men det var inte slut på Katarinas prövningar denna kväll ännu!

Några givar senare tittade Eliza in i:



Katarina och Ordföranden bjöd sig raskt till 3NT med Ordföranden som spelförare. Professorn spelade ut spaderknekt och Katarina la upp träkarlen.

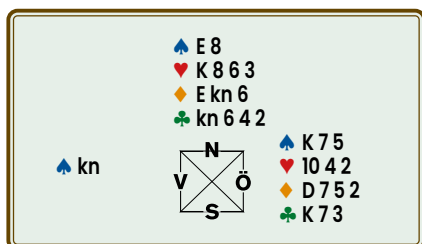

Ordföranden la efter sedvanlig begrundan lågt och Eliza hade ett dilemma. Hon kunde inte för sitt liv komma ihåg om tumregeln var *lågt* eller *högt* i tredje hand. Hon satt och velade ett bra tag, ända tills hon fick inspiration av hur Katarina såg ut att må för tillfället ...

Lågt fick det bli och Ordföranden vann med damen. Eliza grämde sig – det här var ju inte bra. *Högt* i tredje hand var ju tumregeln! Nu skulle hon säkert få skäll av den annars så snälle Professorn.

En låg klöver spelades i stick två och Professorn vann med esset varpå ytterligare en spader kom i vända. Nu visste dock Eliza vad som gällde och kungen lades nästan samtidigt som spaderesset (i brist på alternativ) spelades från bordet. Spelföraren kunde inte klara kontraktet utan att godspela klövern. När Eliza kom in på klöverkung kom en annan av Professorns tumregler till god nytta: "Returnera alltid partners färg". Man får dessutom mindre skäll om det visar sig vara fel, var hans kloka råd. Spadersju beseglade därmed kontraktets öde och bakspelarna nickade nöjt över Elizas bländande teknik.

Det som slutgiltigt knäckte Katarina var dock Elizas kommentar till Professorn "Hade vi fått fler straff om jag hade spelat högsta i tredje hand på utspelet?" Hela given var alltså:

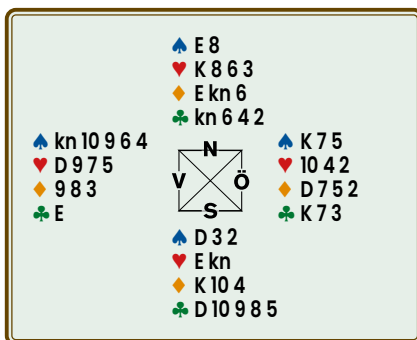

Resten av matchen blev ett långt triumftåg för Eliza. Professorn bröt äntligen sin långa förlustsvit mot Katarina som slokört lämnade lokalen medan Professorn och Eliza firade med champagne och ostron på närmaste etablissemang.

Vad månne bliva, tänkte de åskådare som bevittnat utskåpningen.

Fortsättning följer i nästa nummer.

Spa och Bridge i Pärnu, Estland

14 – 22 februari
5 995 kr

På dagarna njuter vi av behandlingar, spa och god mat. På kvällarna spelar vi bridge. Spelledare är Britt och Christer Cedergren.

I resan ingår: Kryssning B2-hytt med Tallink Silja inkl frukost, logi med del i standardrum, helpension, läkarbesök och tre behandlingar per dag på hotellet, spelavgift samt avslutningsmiddag på Baltic Queen.

Läs mer och boka:
www.vidaresor.se

Mail: info@vidaresor.se
Tel: 020-89 94 90

Vida Travel Group AB

TALLINK SILJA LINE visit estonia

Bridgeresor med ReDubbel Trivsel vår – höst 2023

Kreta All inclusive
(Rethymnon stad)

Arr: Apollo
15 – 29 april 2023

Rhodos All inclusive
(Rhodos stad)

Arr: Apollo
24 sept – 8 okt 2023



F-skattebevis, Klubb i SBF, Ruter, Bronspoäng, Bridgemate, Givsamlingar

Lisbeth och Claes Engdahl
0708 – 97 11 28

Mail:
rdtrivselbridge@telia.com
Hemsida:
www.rdtrivselbridge.se

Varför maskar alltid experten åt rätt håll?

Det kan så se ut, att experten alltid hittar rätt väg när han kan maska åt två håll. Men att experten alltid slår lyckade maskar är en myt. Sanningen är den, att en mer erfaren spelare först söker information innan det avgörande beslutet tas.



TEXT: ZIA MAHMOOD, LONDON ILLUSTRATION: ARNE LARSSON, SUNDSVALL

Varför slår experten alltid masken åt rätt håll? Nej, det är fel! Det är, tyvärr, en myt. Jag skulle verkligen önska att mina maskar alltid skulle gå. Jag förväntar mig dock att jag oftare gissar rätt på var en saknad dam befinner sig än att jag bommar.

En expert som står inför en ren gissning kommer att göra fel lika många gånger som du – *d v s* statistiskt hälften av gångerna. Men det som för den vanlige spelaren kan se ut som en gissning är kanske inte det för en expert. Kanske kan jag hjälpa dig att "gissa" bättre i fortsättningen.

Först och främst, för att det ska vara något att välja på måste vi kunna slå masken över båda motståndarna, en *s k* tvåvägsmask. Det enklaste exemplet är en färg som denna:

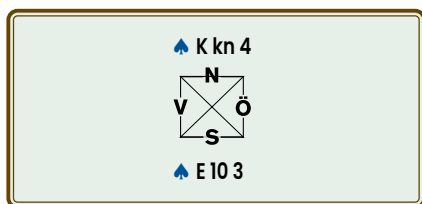

Spelföraren, som behöver tre stick i färgen, kan slå masken över Väst eller Öst. Om det är Väst som har damen, bör spelföraren inkassera esset och därefter maska med Nords knekt. Om det är Öst som har damen bör spelföraren först inkassera kungen och därefter spela spaderfyra till tian. För att lyckas måste spelföraren gissa vem som har damen och slå masken "rätt väg". Hur löser man det problemet?

Låt oss placera spaderfärgen i en hel giv och spela den tillsammans.

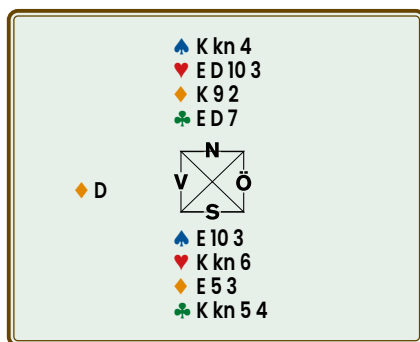

Du sitter Syd och har i optimistisk stil hamnat i 7NT. Väst spelar ut ruterdam.

Hur bör du spela för att hämta hem alla 13 sticken?

Med tolv toppstick (två i spader, fyra i hjärter, två i ruter och fyra i klöver) saknar du ett spaderstick för att bärga storlammen. En grundläggande teknik experten använder sig av, för att förbättra oddsen för en ren gissning – och ibland förvandla den till en vattentät plan – är att avslöja så mycket som möjligt om motståndarnas händer innan man tar itu med problemfärgen.

Så låt oss vinna ruterutspelet med esset och hämta hem fyra hjärterstick, med sakning av en ruter på handen. På den tredje hjärteronden visar sig Öst vara renons och denne sakar två spader. Väst följer på alla hjärter.

Aha! Väst startade med fyra hjärter och Öst med två.

Vi försöker bygga en bild av motståndarnas fördelning. Vi kan nu fylla i hjärterfärgen:

Väst ? spader – 4 hjärter – ? ruter – ? klöver

Öst ? spader – 2 hjärter – ? ruter – ? klöver

Vi fortsätter med att inkassera klöversticken och sakar en ruter från bordet på den sista klöver. Väst följer färg i två ronder och sakar två ruter. Öst följer hela tiden färg.

Nu har vi fler data till vår beräkning: Öst startade med fyra klöver medan Väst hade två. Vi uppdaterar bilden av motståndarnas händer, som nu ser ut så här:

Väst ? spader – 4 hjärter – ? ruter – 2 klöver

Öst ? spader – 2 hjärter – ? ruter – 4 klöver

Detta är nu läget:

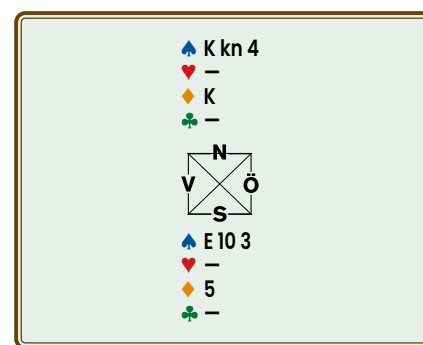

För att samla in den sista biten information spelar vi ruter till kung. Öst har ingen!

Så Väst startade med sex ruter, medan Öst bara hade en.

Hur bör vi tackla spaderfärgen?

Till en början såg spaderbehandlingen ut att handla om en ren gissning, men om du nu reflekterar över den fakta vi samlat in inser du att spaderbehandlingen nu är 100% säker.

Vi kan uppdatera vår mentala bild av fördelningen:



men som en generell regel bör du spela den med längd i en särskild färg för att ha det kort du söker.

Här följer ett annat expert-tips. Säg att du har en färg som denna:

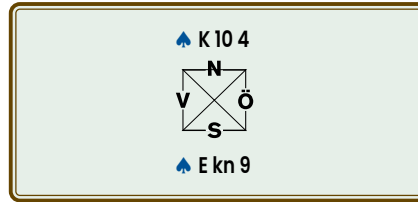

Denna gång finns emellertid ingen fakta eller hjälp att guida dig. Du kan försöka förbättra dina chanser genom att spela knekten från den dolda handen. Det är ofta rätt att täcka honnör med honnör, som om Väst har spaderdam kan han få ett problem om han ska täcka eller ej. Det kan tänkas att han offerar damen – eller avslöjar damens placering genom att tveka en sekund eller två innan han lägger lågt.

Det är tillåtet att testa dina motståndare på det här sättet. Vad som inte är tillåtet är för Väst att låtsas som han har ett problem när han *inte* har damen. Genom årens lopp har jag mött mindre skrupellösa spelare som gör just så, alltså tänker en stund med sina hackor. Det är inte tillåtet och gör någon så mot dig se till att ropa på tävlingsledaren så att sådana fasoner beivras!

Ett annat knep som är illegalt är den legendariska *Alcatraz Coup*, antagligen namngiven efter en intern i det ökända fängelset som utförde denna coup. Här

följer ett exempel på hur den fungerar. Spelföraren har samma spaderkombination som vi tittat på tidigare:

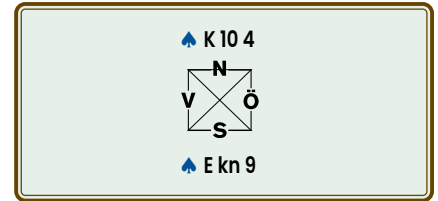

Det gäller alltså att hitta damen. Han spelar fyran från bordet och lägger knekten på handen – dock inte spaderknekt utan klöverknekt! Om Väst följer med en liten spader, ursäktar sig Syd – du vet hur dåligt lyse det kan vara i en fängelsecell – och ersätter klöverknekt med spaderknekt. Skulle Väst istället ta sticket med spaderdam, går Syd igenom samma ursäktsrutin som tidigare, men skiftar nu klöverknekt till spaderess. Sedan slår han spadermasken över Väst. Även om detta är moraliskt förkastligt, är det fullt tillåtet då bridgelagen tillåter Syd att byta sitt kort också efter det att Väst spelat på.

Jag är tämligen säker på att ingen av tidningens läsare någonsin vill hamna på Alcatraz. Men om så skulle ske, måste du känna till *Counter Alcatraz Coup*. Bridgelagen säger också, om Syd ändrar sitt kort så kan Väst göra detsamma. Detta betyder, att om du som Väst har spaderdam måste du lägga en liten spader när klöverknekt kommer från Syd. Och så, när Syd byter klöverknekt till spaderknekt, kan du ersätta din lilla spader med spaderdam!

Väst? spader – 4 hjärter – 6 ruter – 2 klöver

Öst? spader – 2 hjärter – 1 ruter – 4 klöver

Allt som återstår är att fylla i de två frågetecknen. Eftersom alla bridgehänder innehåller 13 kort, är det så enkelt att fylla i det tal som får summan att bli 13. Så här blir Öst-Västs fördelningar:

Väst 1 spader – 4 hjärter – 6 ruter – 2 klöver

Öst 6 spader – 2 hjärter – 1 ruter – 4 klöver

Du inkasserar spaderkung hos träkarlen och maskar självsäkert med spadertio.

Hela given såg ut så här:

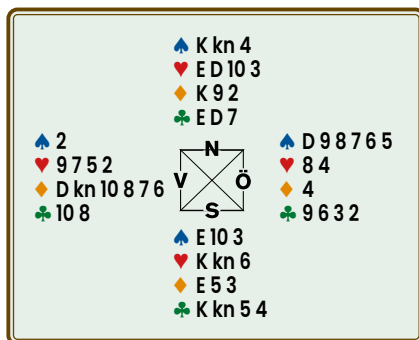

I det här exemplet gick det att få till en komplett bild över motståndarnas fördelning. Ofta är inte det fallet, så du får för det mesta bara fram en ofullständig bild. Men med slutledning av budgivningen, utspelet och den fördelning du lyckats få fram ökar du chansen att lyckas. Du måste kanske alltså gissa lite,

Zias tips

1 När du står inför en tvåvägsmask, skjut om möjligt upp avgörandet till sista ögonblicket..

2 Sannolikheten är större för att ett saknat kort sitter hos den motståndare med flest kort i den aktuella färgen.

3 Räkna fördelningen i de andra färgerna för att veta vilken hand som troligen har kortet du vill lokalisera.



Lyssna på budgivningen

Utspelskortet är det kort som enskilt kan påverka en giv mest. Om du lyssnar på motståndarnas budgivning ökar chansen att lyckas oftare.

TEXT: JOHAN SYLVAN, STOCKHOLM FOTO: AMELIE SYLVAN, STOCKHOLM



Innan du spelar ut är det viktigt att skapa sig en bild av träkarlens och spelförarens händer. Ibland har man knappt några ledtrådar alls; motståndarna kanske bjuder 1NT–3NT och då är det enda man vet att spelföraren har 15–17 hp, en jämn hand och att de har utgångsstyrka.

Oftast har man dock lite mer att gå på och då är det viktigt att man utnyttjar informationen för att hitta det – i längden – bästa utspelet.

Jag kommer nu att beskriva en budgivning där motståndarna avslöjar en del. Sedan ges du några olika händer att spela ut från. Försök att först bestämma vad du tror är bästa utspelet innan jag avslöjar ”facit”, alltså min egen analys...

Budgivningen

Du sitter Väst och lyssnar till följande budgivning:

SYD	VÄST	NORD	ÖST
1♠	pass	2NT*	pass
3♦*	pass	3♥*	pass
3♠	pass	4♦*	pass
4♠	pass	pass	pass

Först frågar vi förstas motståndarna vad de olika buden betyder. Vi får dessa svar:

- 1♠ 11-21 hfp, femkortsfärg
- 2NT Stenbergs (öppningshand och stöd)
- 3♦ Tillägg, ca 16+ utan kort färg
- 3♥ Singelklöver
- 3♠ Vilande
- 4♦ Kontroll (ess, kung, singel el renons)
- 4♠ Saknar oftast kontroll i hjärter

Vad vet vi?

Eftersom redan 2NT var utgångskrav, men motståndarna ändå avger flera bud innan de landar i 4♠ är de slamintresserade. Alltså har de överstyrka för sitt kontrakt. Det är en stor skillnad och viktigt att känna till för dig som utspelare, än om de t ex hade inviterat till utgång och sedan bjudit 4♠. När de nu poäng-

mässigt ligger mellan utgång och slam krävs det normalt sett något oväntat för att kunna straffa kontraktet. Det kan exempelvis vara snedsits i trumf eller att vi kan få en eller flera stöder.

Redan 3♦, som alltså lovar tillägg, visar ju att de har extra styrka.

Vi vet också att träkarlen har singelklöver. Om vår partner hade haft fina kort i hjärter hade han kunnat dubbla 3♥ för att hjälpa oss med utspelet.

Dessutom vet vi att träkarlen har kontroll i ruter (ess, kung, singel eller renons). Inte heller 4♦ dubblades av partnern, så där finns inte heller mycket till vår hjälp.

Hade spelföraren haft hjärterkontroll hade han normalt sett bjudit 4♥ över 4♦ istället för 4♠. Man visar normalt alla kontroller nerifrån, så när ett bud hoppas över saknas oftast kontroll där.

Så ett klöverutspel är meningslöst (träkarlen har ju singelton), ruter är meningslöst och hjärter är meningslöst. Tufft läge! Det blir i teorin bara trumf kvar... Nja, vi får först resonera oss fram.

Det kan vara rätt att dra för hjärter eller ruterkung, för partnern dubblar knappast med bara damen hög i färgen, ibland inte ens med kungen. Dessutom kan vi ju ha en egen sekvens, t ex K-D-kn-10 i ruter som gör vårt val av utspel lätt.

Exempelhandsaker att spela ut från

Med allt detta sagt – vad spelar du ut från följande händer:

A	♠ 874 ♥ 5 ♦ D852 ♣ kn10942
B	♠ Dkn109 ♥ 653 ♦ 7 ♣ Kkn1072
C	♠ E5 ♥ 10987654 ♦ kn54 ♣ 4
D	♠ – ♥ Dkn1098 ♦ Dkn109 ♣ 9876

Fundera innan du läser vidare! För här kommer **Facit** – eller rättare sagt, vad jag själv skulle ha spelat ut.

A Här ser vi att trumfen sitter bra för spelföraren. Vi har inget extra i lågfärgerna heller. Enda betchansen är att vi kan få en eller två hjärterstöder. Så **hjärterfem** är det givna utspelet.

B Vi har två säkra trumfstick som motståndarna inte räknat med. Att spela ut singelruter för att få stöder tillför ingenting, eftersom vi då bara stjälar bort säkra trumfstick. Däremot kanske vi kan ta bort klöverstöder från träkarlen om vi spelar ut trumf. Denna gång verkar alltså **spader** bäst.

C Att spela ut singelklöver för att få en stöld är ingen bra idé, eftersom vi vet att även träkarlen har singelklöver och kan stjäla över vår ynkliga trumffemma. Däremot är chansen mycket god att partnern är kort i hjärter och kanske kan få både en och två hjärterstöder. Eftersom bordet har singelklöver är det sannolikt att det dyker upp några hjärter och spelföraren som saknar hjärterkontroll har ju minst två hjärter. Så **hjärtertio** får det bli denna gång.

D Nu är lite svårare. Både hjärter och ruter är tänkbart. Men eftersom det finns färre hjärter ute är sannolikheten för att vi ska kunna godspela stick där mindre än i ruter. Det som möjligtvis talar för hjärterutspel är att spelföraren saknar kontroll, så att vi kanske kan ”skjuta” bordets hjärterkung. Fast partnern kunde ju som sagt dubbla 3♥ med bra hjärter också... Allt sammantaget talar för **ruterdam** knappast följt av hjärterdam.

Kom ihåg!

1 FRÅGA om motståndarnas alla bud.

2 RÄKNA UT hur det sitter innan du spelar ut.

3 MOTSTÅNDARNAS STYRKA kan ge vägledning om val av utspel.

Artikeln är baserad på Johan Sylvans blogg: <http://sylvanbridge.se/blog/>

Tävlingsledarens viktiga roll

Tävlingsledaren är viktig för att den organiserade bridgen ska fungera.

TEXT: FREDRIK JARLVIK, MALMÖ FOTO: PETER VENTURA, KARLBO



Som nyttillträdd ordförande i Lagkommissionen vill jag börja med att tacka alla tävlingsledare och alla andra som hjälper till med våra tävlingar runt om i landet. Och då menar jag alla!

Ni som är tävlingsledare på den lokala klubben, ni som avsätter en lördag eller söndag för

att vara tävlingsledare på en silvertävling och ni som är tävlingsledare på elitnivå och fattar de avgörande domsluten.

TL är nödvändig för att den organiserade bridgen ska fungera. Man har olika roller beroende på vilken nivå man är på. På klubbnivå är det tävlingsledaren som oftast kommer till klubben först och ser till att alla bord står på plats, kaffet sätts på, brickor finns tillgängliga och att datorn fungerar. På silvernivå ser man till att tävlingen arrangeras på ett rättvist och korrekt sätt och på högsta nivå har man ansvar för att det skipas rättvisa i de stora mästerskapen. Det är mycket mer än så, men alla är lika betydelsefulla även om man har lite olika uppdrag.

På våra klubbävlingar har vi nästan alltid en spelande tävlingsledare, många av dem har förhoppningsvis en steg-1-licens, men det är inte nödvändigt. Samtidigt är det på våra klubbävlingar som det mest konstiga händer, och där man behöver få hjälp av en tävlingsledare. Det gör att våra klubbävlingar har en besvärlig uppgift.

På högre nivå får tävlingsledaren oftast reda ut mer komplicerade fall, som ibland också kan bli avgörande för vem som ska vinna ett mästerskap. Också det är en svår uppgift.

Vi som spelar har också en avgörande roll. När det händer något som inte är korrekt enligt reglerna så ska vi kalla på tävlingsledaren. Det ska inte uppfattas som något otrevligt. Precis tvärtom, det är för att skipa rättvisa för alla, även för de andra i tävlingen. I andra sporter finns domaren (tävlingsledaren) på plats hela tiden och blåser av när det behövs; i bridge behöver vi kalla på domaren som i vår sport kallas för tävlingsledare.

Det viktigaste är att vi respekterar våra tävlingsledare. De ställer upp för vår skull!

Tänk på att alla lär sig av att reda ut felaktigheter på rätt sätt och det bästa är att göra det med hjälp av en tävlingsledare.

Min egen erfarenhet som tävlingsledare är att jag har lärt mig väldigt mycket av att döma aktivt, antingen vid bordet eller som distriktstävlingledare i Skånes BF. En annan erfarenhet är att det blir många missförstånd och det sprids många felaktiga rykten när spelarna själva försöker döma vid bordet.

Som avslutning vill jag tacka min företrädare, Jan Eric Larsson, för hans betydande insatser i LK och för att han har översatt lagboken från engelska till svenska, något som jag nu slipper göra.

Om ni har något som berör lagar eller liknande som ni undrar över så tveka inte att skriva eller ringa till mig. Se kontaktuppgifter i rutan här nedan!

KONTAKTA LK

Fredrik Jarlvik Malmö

Mailadress: fjarlvik@gmail.com

Tel: 0705-49 78 29

Fortsatt Skåne på LK-tronen

SBF har utsett Fredrik Jarlvik, Malmö, till ny ordförande i lagkommissionen. Fredrik efterträder Jan Eric Larsson, Lund, som önskat frånträda sitt uppdrag av personliga skäl. Nedan presenterar Fredrik sig själv.

Jag är född 1959 och bor i Malmö. Mina första kontakter med bridgen kom på tidigt på 60-tal då jag fick sitta vid bordet när mina föräldrar spelade hemmabridge fram till sent på kvällarna.



På den tiden fick jag mest vara tröskarl och passiv rökare (askkopporna pyrde i varje hörn av bordet), men jag lärde mig nog också lite om spelet och Culbertsons avancerade budmetoder. Jag lärde mig sedan lite mer vid juniorbridgen på Malmö Bridgeklubb och fick mina första bronspoäng 1967. Sedan dess har det rullat på med blandade framgångar fram till nu.

Efter att ha arbetat på Postverket, Sparbanken och på en bensinmack efterträdde jag Hans-Olof Hallén som kanslichef på Skånes Bridgeförbund 1994. Där har jag dessutom varit distriktstävlingledare, hållit bridgekurser, tävlingsledar- och funktionärsutbildningar och har TL-steg 3 licens. Utöver detta har jag från och till varit engagerad i Svenska Bridgeförbundet och på klubben (Malmö BK) hemmavid.

Sedan maj i år har jag valt att "pensionera" mig och ska ägna mig mer åt att spela bridge, golf, resa, sortera frimärken och snickra i stället. För att inte släppa bridgearbetet och bridgeorganisationen helt så tackade jag ja till att bli ordförande i Lagkommissionen när jag fick frågan. Det har genom åren suttit många skåningar som ordförande i LK så jag tänkte att jag skulle föra det arvet vidare ett tag till.

Det kommer nog inte bli några större synbara förändringar. Jag vet att vi har många väldigt kunniga och meriterade tävlingsledare och spelare inom LK-gruppen som ser till att vi får rättvisa bedömningar när det behövs.

Ett steg i taget

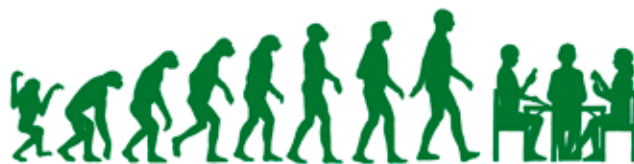

Vill du testa dig själv? Här tar vi ett steg i taget. Stanna till när en fråga dyker upp. Gå sedan vidare när du tror dig ha det rätta svaret. Lycka till!



TEXT: MAGNUS LINDKVIST, THAILAND ILLUSTRATION: DICK HOLST, HALMSTAD

Att kunna säkerhetsbehandla en färg är väldigt viktigt, särskilt i lagtävling eller hemmabridge där övertricken spelar liten roll. Att i möjligaste mån garantera hemgången är vad som gäller.

Säg att du har landat i 6♥ med följande resurser och ruterdam i utspel:

	♠ KD kn 10 2						
	♥ 8 6 5 2						
	♦ 7						
	♣ EK 4						
♦ D	<table border="1"> <tr><td>N</td><td></td></tr> <tr><td>V</td><td>Ö</td></tr> <tr><td>S</td><td></td></tr> </table>	N		V	Ö	S	
N							
V	Ö						
S							
	♠ E 7 3						
	♥ ED 10 4 3						
	♦ E 10 3						
	♣ 10 2						

Hur lägger du upp spelföringen i lagtävling?

Du har gott om stick och enda risken att gå straff är att du förlorar två trumfstick. Så allt handlar om hur du behandlar trumffärgen. Några idéer?

Säg att du spelar in dig på klöverkung och spelar en liten trumf mot handen. Öst bekänner med en hacka och du lägger... ja, vilket kort?

Låt oss anta att du maskar med damen och Väst vinner med kungen. Du kommer in på bordet i nästa stick oavsett vilken färg Väst spelar. Nu följer en liten hjärter mot handens E-10-4-3 och Öst lägger en andra hacka. Toppar du med esset eller maskar du med tian? Det här är inget roligt läge eftersom du går straff i din slam om du gissar fel. Det är lite bättre att toppa, men skillnaden är liten.

Vi går tillbaka till stick två. Du spelar en hjärter mot handen och väljer den här gången att maska med tian istället för damen. Nu vinner Väst sticket med knekten enligt lagen om alltings djävulskap. Senare spelar du en andra rond hjärter från bordet och Öst bekänner med en

hacka. Nu är situationen densamma som om du maskat med damen. Ska du toppa eller maska?

Hur kan du undvika de här obehagliga gissningarna?

Jo, genom att *säkerhetsbehandla* trumffärgen. Kan du se hur?

Rätt spelföring är att inleda med *hjärteress* i andra stick. Om Väst eller Öst lägger knekten fortsätter du med en hjärter och tvingar ut kungen. Hemgången är klar.

Skulle Väst bekänna med kungen spelar du in dig på bordet och maskar ut Östs förmodade knekt.

Om båda motståndarna bekänner med hackor på hjärteresset går du in på bordet och spelar en hjärter mot handens D-10-4-3. Genom att behandla hjärtern på det här viset klarar du hemgången utom den gången Väst hade K-kn-x eller K-kn-x-x och då var du chanslös.

Om du istället landat i storslam med precis samma kort måste du behandla trumffärgen utan förlorare. Hjärterfärgen var ju denna:

	♥ 8 6 5 2						
	<table border="1"> <tr><td>N</td><td></td></tr> <tr><td>V</td><td>Ö</td></tr> <tr><td>S</td><td></td></tr> </table>	N		V	Ö	S	
N							
V	Ö						
S							
	♥ ED 10 4 3						

Nu är det inte korrekt att inleda med esset. Den enda gången det lönar sig är om hjärtern sitter exakt så här:

	♥ 8 6 5 2						
♥ K	<table border="1"> <tr><td>N</td><td></td></tr> <tr><td>V</td><td>Ö</td></tr> <tr><td>S</td><td></td></tr> </table>	N		V	Ö	S	
N							
V	Ö						
S							
	♥ ED 10 4 3						

och det är inte särskilt sannolikt.

Hur spelar du hjärterfärgen bäst om du inte får förlora något stick?

Vi har ju redan konstaterat att du inte ska spela esset först, så antingen ska du maska med tian eller med damen.

Att maska med tian är lyckat om Öst har K-kn-x, alltså om hjärtern sitter så här:

♥ 7	<table border="1"> <tr><td>N</td><td></td></tr> <tr><td>V</td><td>Ö</td></tr> <tr><td>S</td><td></td></tr> </table>	N		V	Ö	S		♥ K kn 9
N								
V	Ö							
S								

Det är heller inte särskilt troligt.

Det är klart bättre att direkt maska med damen. Då klarar du hemgången om hjärtern sitter så här:

♥ kn 7	<table border="1"> <tr><td>N</td><td></td></tr> <tr><td>V</td><td>Ö</td></tr> <tr><td>S</td><td></td></tr> </table>	N		V	Ö	S		♥ K 9
N								
V	Ö							
S								

Eller så här:

♥ kn	<table border="1"> <tr><td>N</td><td></td></tr> <tr><td>V</td><td>Ö</td></tr> <tr><td>S</td><td></td></tr> </table>	N		V	Ö	S		♥ K 9 7
N								
V	Ö							
S								

Om du spelar partävling, där varje stick är guld värt, bör du alltså maska med damen för att maximera chanserna att göra ett övertrick. Men kanske har de flesta inte bjudit slam. Då har du redan en bra bricka och bör säkerhetsbehandla hjärtern.

Ibland får man väldigt starka kort:

♠ EK	♥ KD 3 2	♦ EK 8 2	♣ K 9 6 2
------	----------	----------	-----------

Du har fått en riktigt fin hand och inleder med kravbudet 2♣. Din partner svarar 2♦ och du återbjuder 2NT som visar 22-24 hp och en balanserad hand. Nu bjuder din partner 3♣ som är högfärgsfråga och du förnekar högfärg genom att svara 3♦. Din partner hoppar till 6NT som blir slutbud.

Väst spelar ut hjärtertio och du ser:

♠ D kn 6 2
 ♥ E 6 4
 ♦ 6 3
 ♣ E kn 4 3

♥ 10

♠ EK
 ♥ KD 3
 ♦ EK 8 2
 ♣ K 9 6 2

SYD	VÄST	NORD	ÖST
2♣	pass	2♦	pass
2NT	pass	3♣	pass
3♦	pass	6NT	pass
pass	pass		

Hur tycker du kontraktet ser ut?

Alldeles utmärkt. Ni har 34 poäng tillsammans så det borde finnas hyggliga chanser att skrapa ihop 12 stick.

Hur många säkra stick har du?

Du har 11 säkra stick och den enda färgen där du kan ordna extrastick är i klöver. Om du kan ordna ett tredje stick i klöver har du dina 12 stick klara. Därför handlar hela den här bricken om hur du ska behandla klöverfärgen.

Hur spelar du bäst klöverfärgen?

Om du spelar klöver korrekt får du faktiskt alltid tre stick i färgen. Men frågan är hur?

Låt oss anta att du börjar klöverbehandlingen med en liten till knekten. Om Öst vinner med damen kan du gå straff om klöver sitter så här:

♣ 10 8 7 5

♣ D

Det är inte särskilt troligt, men det är onödigt att ta risken.

Om du istället väljer att först lägga ner kungen och sedan spela en klöver mot bordet ligger du illa till den gången klöverfärgen sitter så här hos Öst-Väst:

♣ 5

♣ D 10 8 7

Inte heller denna sats är så trolig, men återigen varför riskera hemgången?

Kan du räkna ut hur du ska behandla klöver för att med 100% garanti få tre stick i färgen?

Det är inte helt lätt att se. Vad du ska göra är att börja med en liten till esset.

Om antingen damen eller tian syns till är det enkelt att få tre klöverstick. Därför antar vi att båda motståndarna bekänner med hackor. Läget är nu detta:

♣ kn 4 3

♣ K 9 6

Motståndarna har D-10-x kvar i klöver.

Hur fortsätter du?

Spela en liten från bordet! Lägger Öst damen eller tian tar du kungen och du kan sedan tvinga ut det kvarvarande höga kortet. Skulle Öst saka tar du kungen och spelar en liten mot knekten och ordnar därmed ditt tredje klöverstick. Vad gör du om Öst bekänner med en låg klöver?

Då ska du nöja dig med nian. Om Väst vinner sticket med damen eller tian kommer din kung att fälla den kvarvarande klöver och dina tre klöverstick är klara. Vitsen med att nöja dig med nian är om klöver sitter så här:

♣ 5

♣ D 10 8 7

Då vinner du sticket med nian och du har dina tre klöverstick. Den här färgbehandlingen klarar också alla 5-0-sitsar i klöver.

Hur spelar du de här färgerna för att få fyra stick?

1

♥ E 10 6 5 4

♥ D 8 7 3 2

2

♦ EK 9 8

♦ 7 6 5 3 2

3

♣ E 9 5 4 3

♣ D kn 6 2

Hur spelar du de här färgerna för att få fem stick när det är möjligt?

4

♠ ED 9 7 2

♠ K 8 4 3

5

♥ KD 10 5 3

♥ E 9 6 2

Som avslutning får du detta spelproblem.

6

♠ kn 7 5

♥ EK 4

♦ E 9 4 3

♣ KD 4

♠ ED

♥ D 6 3

♦ K kn 7 2

♣ E kn 10 3

♣ 5

Hur spelar du på bästa sätt för att ordna hemgång i 6NT?

Facit på spelproblemen hittar du på nästa sida.

FRÅGA BRIDGE

Alla frågor om bridge, oavsett om det gäller budsystem, färgbehandlingar, böcker, berömda spelare eller annat skickas till Bridge.

Våga fråga! E-posta till bridge@svensktbridge.se

Bridgehöst



Efter besök på Bridgefestivalen inleddes bridgeallvaret med sedvanliga Allsvenskan. För Ahto betydde det spel i division 3.



TEXT: AHTO UISK, UPPSALA FOTO: THOMAS WEDIN, SKÖVDE ILLUSTRATION: ARNE LARSSON, SUNDSVALL

Hösten kommer snabbt på. Ni känner säkert till Stig Dagermans fina lilla dikt, om ”hur fort bli lönnarna gula / som lysa vår vandring i parken”.

Min äldsta dotter Sissela hävdar bestämt att hon blir deprimerad så fort hösten rullar fram över landet, varje år. Det måste kännas jobbigt. Själv blir jag mest lite vemodig inför höstfärgerna och gruvar mig inför däckbyte och farliga vintervägar.

Men det är klart, när min äldsta bror Lembit, boende i Västerås, gick bort för snart ett år sedan kändes saknaden svår. Han blev 91 år gammal, så han var ingen ungdom längre, men ändå.

Vi spelade bridge ihop, lite sporadiskt, mest hemmabridge men ibland på en av västeråsklubbarna, särskilt förr när jag höll på och tog studenten i Västerås. Vad jag vet läste han aldrig några bridgeböcker, men han var en säregen naturbegrävning, ofta riktigt bra i motspelet. Det viktigaste för mig var förstås att han var en pålitlig storebror.

Vårt lag har också varit i Västerås i höst, tre gånger i rad, för spel i Allsvenskan division 3. Vi slutade någonstans mitt i fältet.

En av givarna såg ut så här:

♠ KD9	♥ 9	♦ kn 83	♣ KD kn 853
♠ 1042	♥ E7542	♦ 7	♣ 10972
♠ kn 8765	♥ KD86	♦ K54	♣ 4
♠ E3	♥ kn 103	♦ ED10962	♣ E6

Syd var spelförare i 3NT. Ylva spelade ut hjärterfyra till min dam. Jag fortsatte med hjärterkung och hjärteråtta till knekt och ess. Ylva kunde nu ta för hjärtersju, då jag lade sexan, och avsluta med hjärterfem för en straff.

Inget märkvärdigt, men några par fick

hem tresangaren när Öst vände med sin hjärtersexa i stället för åttan. Den här åttan blockerade nu färgen.

Där såg jag faran. Det kunde jag inte berömma mig av på den här bricken:

♠ 7653	♥ 10	♦ kn 973	♣ 8762
♠ D kn 42	♥ E kn 974	♦ K8	♣ K4
♠ K98	♥ D865	♦ D52	♣ D93
♠ E10	♥ K32	♦ E1064	♣ E kn 105

Jag var som Öst spelförare i 4♥, efter det att Syd hade öppnat med 1NT. Utspelet var klövertio. Jag tog med damen, och fortsatte med hjärterfem, för att maska med bordets knekt. Det gick bra.

Vad gör jag nu?

Jag provade ruterkung, för att Syd skulle ta med esset så att jag skulle få en ingång på ruterdam. Men Syd lade låg ruter, och jag insåg att jag var illa ute. Hur skulle jag ta mig till handen för att maska en gång till i trumf, när Syd uppenbarligen var medveten om mitt problem?

Jag spelade spaderdam, som Syd duckade. Spaderknekt tog han med esset, för att fortsätta med klöveress, och klöverknekt som jag måste stjäla på bordet. Så var jag fast där igen. Spaderkung var ju ingen ingång till min hand, eftersom Syd kunde stjäla den.

Det var fler än jag som hade slarvat och fått straff, vilket dock inte gjorde saken bättre för min del. Jag borde ha inlett med hjärterdam från handen. Syd var ju rätt prickad med kungen.

Ett annat lag från Uppsala, Uppsala-bridgen *Falkens Vingar*, gick riktigt bra och vann serien.

SVAR – STEG FÖR STEG

- Inled med en liten mot bordet. Om Väst bekänner med nian nöjer du dig med tian. Då förlorar du bara ett stick om Väst har K-kn-9.
- Spela en liten mot bordet. Om Väst bidrar med fyran maskar du med åttan. Då får du fyra stick även om Väst har D-kn-10-4.
- Börja med att spela en liten mot damen. Då klarar du 4-0 hos endera motståndaren. Har Öst K-10-8-7 kan du spela upp mot dina D-kn två gånger. Om Väst har K-10-8-7 kan du maska ut hans tia senare.
- Du kan inte få fem stick den gången Öst har kn-10-6-5. Men om det är så att Väst har alla fyra spaderna är det viktigt att du inteder med kungen. Då kan du maska ut både knekten och tian.

5 Den är gången har du både nian och tian. Det betyder att du kan klara kn-8-7-4 hos endera motståndaren. Inled med kungen för att se hur färgen sitter.

6 Du har tio säkra stick och har möjligheter att få extrastick i såväl spader som ruter. Frågan är om du ska säkerhetsbehandla ruterfärgen eller om du måste få fyra stick i ruter fär för att klara hemgången. För att få besked om det ska du inleda med att maska i spader. Om spadermasken lyckas har du elva stick. Då har du råd att spela säkert i ruter. Det går du genom att inleda med kungen och sedan spela liten upp mot E-9-4. Skulle Väst bekänna lågt nöjer du dig med nian, precis som vi sett tidigare i artikeln.

Skulle spadermasken misslyckas måste du få fyra stick i ruter. Då är det korrekta att spela en ruter till knekten, utan att ta ut esset först. Då klarar du hemgången om Öst har damsingel, D-x eller D-x-x i ruter.

Fråga Daniel

Daniel Gullberg svarar på läsarnas frågor.
Alla frågor skickas till bridge@svensbridge.se



TEXT: DANIEL GULLBERG, HÄGERSTEN

Vilka namn har tvåöppningar?

Vi spelade sällsksbridge på BBO med goda vänner och satt Nord-Syd. I given nedan öppnade Öst med en svag tvåöppning i spader, och den fortsatta budgivningningen ledde till 3♠.

♠ E 2	♠ K 8 2	♠ 9 6	♠ E K 10 9 7 2	♠ K kn 9 8 5 4
♠ D 10 7 3	♥ kn 9 4	♥ E 10 8 5 3	♥ 3	♥ D 10 6
♠ 6	♥ E 7 5 3	♦ K D 7 4	♦ D kn 5 4	♦ kn 2
♠ 3	♣ 8 6			♣ 8 6
SYD	VÄST	NORD	ÖST	
D	pass	3♣	pass	2♠
pass	3♠	pass	pass	
pass				

Resultatet blev 3♠ med en straff. Trots att Öst-Väst inte spelade hem delkontraktet fick de ändå många poäng, eftersom Nord-Syd vid nästan alla andra bord hade bjudit 5♣ och klarat att spela hem det kontraktet. Hur skulle vi bjudit?

Ta gärna upp exempel på hur man försvarar sig mot svaga 2-öppningar.

Bertil Olsson

Daniel svarar

Det blir alltid svårare när motståndarna spärrbjuder! Syds dubbling är en upplysningsdubbling, som visar stöd i de objudna färgerna och minst en öppningshand, cirka 12 hp (eller möjligen strax under öppning med perfekt fördelning). Nord har också en öppningshand och ska därför se till att man hamnar i utgång, enligt regeln att "när två öppningshänder möts skall utgång bjudas". Därför bör Nord bjudas 5♣, eller kanske 3NT eftersom Nord har spaderhåll.

I många budgivningningar är ny färg krav, men det gäller inte Nord's 3♣ här. Anledningen är att Syd med sin upplysningsdubbling tvingar Nord att välja en

färg. Att passa bara för att ingen färg ser aptitlig ut är inget alternativ, eftersom då får Öst-Väst spela 2♠ dubbelt som blir väldigt bra för dem om det går hem. Så eftersom Nord är tvingad att bjuda kan man bjuda 3♣ på så lite som 0 hp, och därför kommer Syd att passa på det med minimum (som skedde här).

Om motståndarna öppnar med 1♠ och ni gör en upplysningsdubbling så kan man bjuda på tvåläget med en svag hand, hoppa till treläget som en invit till utgång och bjuda utgång med en egen öppningshand. När motståndarna öppnat med 2♠ finns inte utrymme till det. Treläget kan man som redan nämnts bjuda på utan någon styrka, och att hoppa till exempelvis 4♥, som en invit till utgång, fungerar inte – det är ju redan ett utgångsbud! Det verkar helt enkelt inte finnas utrymme för att visa allt. Eller?

Det finns en utmärkt konvention som heter *Lebensohl*, som används i detta läge för att lösa just det problemet, att man både ska kunna hantera svaga händer och invithänder. *Lebensohl* används efter det att motståndarna öppnat på tvåläget och vi har gjort en upplysningsdubbling. (Det är även vanligt att spela *Lebensohl* efter att vi öppnat med 1NT och motståndarna kliver in på tvåläget, den fungerar då i princip likadant som nedan.) Så här fungerar det:

- Färgbud på tvåläget är svagt. I detta exempel går det inte. Om öppningen varit 2♥ kan man bjuda 2♠.
- Ett direkt bud på treläget (med eller utan hopp) är inviterande.
- 2NT säger till dubblingshanden "Jag har en svag hand och vill spela en färg på treläget. Bjud 3♣ så kommer jag att passa med klöver eller bjuda den färg jag har." Dubblaren bjuder normalt sett 3♣ och så passar partnern eller bjuder sin färg. Har dubblingshanden väldigt bra kort och inte vill spela bara 3♣ får man bjuda något högre bud, som då visar att man hade en väldigt stark hand för sin dubbling.

Det enda man ger upp för att få denna fördel är att man inte längre kan bjuda ett naturligt 2NT, vilket är ett litet pris att betala. De händerna kan oftast bjuda någon färg på treläget (antingen svagt eller inviterande, beroende på handens styrka), eller till och med straffpassa med väldigt bra i öppningsfärgen.

Det fins några saker till att säga om *Lebensohl*, som t ex hur man hanterar starkare händer som vet att man vill spela utgång (så en egen öppningshand). Det finns en hel del budsekvenser som inte täcktes in av beskrivningen ovan, och det är just de man använder för de starkare händerna. Om man definitivt vet vilken utgång som ska spelas kan man så klart bjuda den, men ibland är det inte så givet. Det kan dels handla om osäkerhet huruvida en färg duger som trumf, eller om man har håll för att kunna spela 3NT eller ej. Dessutom kan ju slam vara tänkbart om dubblaren har lite tillägg, så att hoppa till utgång är inte alltid rätt. Gemensamt för många varianter är att man bakar in starka händer som alternativ när man bjuder 2NT, så att det antingen är en svag hand som vill lägga av i en färg, eller krav till utgång. Det ändrar inte förutsättningen för dubblaren, som säger 3♣ med en normal hand.

- För att fråga efter håll kan man ta till överbudet i motståndarnas färg. Och med håll kan man bjuda 3NT. Det finns också varianter av konventionen då man kan bjuda antingen direkta 3NT eller 2NT följt av 3NT för att visa eller förneka håll i motståndarnas färg. Om man spelar så är överbudet ledigt (både direkt och efter 2NT) och brukar då visa fyra kort i den andra högfärgen (med eller utan håll i motståndarnas färg beroende på om man bjöd 2NT först eller ej).
- 2NT följt av bud i en högre färg (till exempel om öppningen är 2♥ och man bjuder 2NT följt av 3♠ på 3♣) är krav med den bjudna färgen.
- Fyra i lågfärg (antingen direkt eller efter 2NT) är ledigt, och kan vara krav med den bjudna färgen, då oftast med intresse för slam.

Som avslutning kan jag nämna att man inte spelar *Lebensohl* om motståndarna öppnar på högre nivå, t ex treläget. Då behöver 3NT vara naturligt, eftersom det är en utgång man ofta vill spela.

Jag hoppas att ni nu är rustade för att försvara er mot spärrbud i nästa dust!

Spelproblem för alla

LITELAGOM Här följer tre lagom svåra testspel i lagtävling.

TEXT: TOMMY GULLBERG, HÄGERSTEN



1

♠ EDkn 8762
♥ 95
♦ E2
♣ kn 6

♣ K

♠ K3
♥ K1072
♦ KD85
♣ E82

SYD	VÄST	NORD	ÖST
	1♥	4♠	pass
4NT*	pass	5♠*	pass
6NT	pass	pass	pass

Syd driver ambitiöst på till lillslam efter essfråga med svaret två ess och trumfdam. Hade Nord inte haft två ess riskerar det att bli straff i 5♠. Utspel: klöverkung.

Hur ska Syd spela?

2

♠ 9543
♥ D1098
♦ 42
♣ D76

♥ E

♠ EK Dkn 108
♥ kn 6
♦ ED10
♣ K3

SYD	VÄST	NORD	ÖST
	1♥	pass	pass
4♠	pass	pass	pass

Utspel: hjärteress.

Väst inkasserar ess och kung i hjärter och spelar sedan en tredje rond hjärter, som Öst stjälar.

Spelplan?

3

♠ E86432
♥ kn
♦ 86532
♣ E

♦ E

♠ 7
♥ EK D532
♦ 7
♣ Dkn 1096

SYD	VÄST	NORD	ÖST
1♥	pass	1♠	pass
2♣	pass	2♠	pass
3♥	pass	4♥	pass
pass	pass		

Utspel: ruteress följt av ruterkung.
Gardera om möjligt hemgång!

LITELÄTTARE Två enklare spelproblem!

TEXT: PETER VENTURA, KARLBO



1

♠ EK 2
♥ KDkn 10
♦ E8765
♣ 5

♠ D

♠ 543
♥ E983
♦ kn
♣ ED743

SYD	VÄST	NORD	ÖST
1♣	pass	1♥	pass
2♥	pass	4NT*	pass
5♥*	pass	6♥	pass
pass	pass		

När Syd stöttade hjärtern satsade Nord på slam. Syd visade två ess av fem på essfrågan och Nord nöjde sig då med lillslam, eftersom Syd inte visat någon extra styrka med 2♥. Med tillägg kan Syd hoppa till 3♥.

Utspel: spaderdam.

Hur vill du spela ?

2

♠ D4
♥ 752
♦ 8765
♣ E872

♣ K

♠ 532
♥ EK Dkn 106
♦ EK
♣ kn 3

SYD	VÄST	NORD	ÖST
1♥	pass	1NT	pass
4♥	pass	pass	pass

Syd öppnade med 1♥ och efter Nord's sangbud satsades det på utgång i hjärter.

Utspel: klöverkung.

Hur vill du spela?



MYCKET KLURIGARE

Det gäller att vara rejält klurig för att klara denna giv.



TEXT: MAX ÖDLUND, ÅKERSBERGA

♠ kn 63
♥ 843
♦ 8532
♣ 642

♦ K

♠ EK D1085
♥ ED
♦ 74
♣ EK 3

Efter Västs hjärteröppning pressas Syd upp till 4♠.

Väst spelar ut ruterkung, på vilken Öst lägger damen. Så följer ruter till Östs knekt, och hjärterknekt i vända.

Finns det nån chans med hjärterkung till vänster?



LITE SVÅRARE Mer utmanande spelproblem.

TEXT: PO SUNDELIN, STOCKHOLM

Först ett rejält pudelavsnitt om några av givarna i förra numret. I **1** med



♠ 8		
♥ 2		
♦ 10 8 7 6 5		
♣ 9 8 6 5 4 2		
♠ D 4 3		♠ EK kn 10 9
♥ D 9 6 3		♥ 5 4
♦ EK D		♦ kn 4 3 2
♣ E 7 3		♣ D 10
♠ 7 6 5 2		
♥ EK kn 10 8 7		
♦ 9		
♣ K kn		

skrev jag att spelföraren efter E-K i hjärter i 4♠ hade duckat den tredje och stulit på bordet och sen lyckats gå bet. Hans Ringerz påpekade att man går hem om man kan räkna till tio.

I **2** påstod jag att Syd kom in på hjärtertio i stick åtta. May-Lis Lindblom ansåg att det svårligen kan hända eftersom tian gick åt i stick ett. (I mitt manus hade jag gett Syd fjorton kort varav redaktören klokt tagit bort den extra hjärternian).

Vi byter Syds klöverfemman mot Nordts hjärternia.

Och i nr **3** påstår jag att Syd i slutläget skulle ta bort Västs sista ingång med hjärtervända. Det ska förstås vara rutervända.

Men nu är det snart jul och vi hoppas på färre misstag. Väst är alltid spelförare på givarna, om inget annat anges. Ros, ris och förslag på nya knepigheter skickas som vanligt till: posundelin@yahoo.se.

Lite svårare 1

Vi inleder med ett lån (stöld?) från *Bridge i Norge*. Ni har tagit er till 6♦ efter Syds svaga 2♥.

Nord inleder med klöverkung.

♠ E 8 2		♠ K 7 3
♥ 4 3 2		♥ EK 6
♦ EK kn 9 6 5		♦ D 10 3 2
♣ 2		♣ E kn 8

Hur spela?

Lite svårare 2

Jag erkänner villigt att även följande idé härstammar från BIN. Kontraktet är 3NT med hjärterutspel från Nord till din knekt. Du duckar en klöver till Syd, som returnerar hjärter.

♠ D 7 6 2		♠ kn 8 3
♥ EK kn		♥ 8 5
♦ 10 3 2		♦ EK D
♣ K 6 5		♣ E 8 7 3 2

Din tur!

Lite svårare 3

Väst har åter hamnat i 3NT. Nord inledde med hjärter två, visande tre- eller femkortsfärg.

♠ D kn 10 9 8		♠ E 2
♥ EK		♥ kn 10 3
♦ E		♦ D kn 10 9 8 2
♣ E D kn 10 9		♣ 3 2

Hur spelar du för bästa hemgångschans efter att ha vunnit första stick med esset utan att någon dam dök upp?

Lite svårare 4

Öst-Väst har tagit sig till 6♥ efter Syds svaga tvåöppning i spader, visande sexkortsfärg med 4-10 hp. Nord spelar ut spadernio som går till din dam.

♠ E D 8 3		♠ 2
♥ K kn 4 3 2		♥ E 7 6 5
♦ kn		♦ E D 10 2
♣ K kn 2		♣ E 4 3 2

Den som brukar slå alla eventuella maskar åt rätt håll har förstås inga svårigheter, men vi som gissar fel ibland försöker slippa gissa.

Hur då?



Börje Kjellqvist har över 5 000 kortlekar. Vad säger han om det?

Den fyndigaste pratbubblan vinner ett presentkort. Förslag till pratbubbla vill redaktionen ha senast **10 mars** till adressen: Bridgeförlaget, Hansens väg 10, 775 70 Krylbo eller till e-postadressen bridge@svenskrbridge.se.

Namn:

Adress:

Postadress:



Här står Lars Moquist vid en skog av bordskryss på klubben Bridgekamraterna Nybro. De kom till nytta under pandemin, så att många klubbar kunde hålla igång. Vem vet, kanske behövs de igen. Vad säger Lars?

Carl-Sture Andersson, Färjestaden författade vinnarbubblan: *Man över bord!* Grattis! Pris kommer med posten.

Lösning – Lite lättare 1

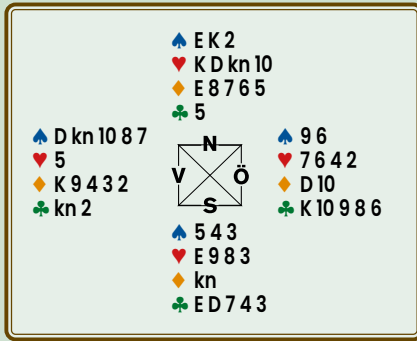

Ojdå, här finns bara åtta toppstick och det saknas fyra för att bärga slammen. Det gäller att nyttja trumfen för stölder – och när det bara finns fyra säkra stick utanför trumfärgen (två spader, ett ruter och ett klöver) krävs det att varenda trumfkort genererar stick! Så spelvändaren satsade på korsstöld. Det betyder att man aldrig dra ut trumfen, utan försöker istället stjäla på båda händerna. Efter att ha vunnit spaderutspelet fortsatte spelvändaren med ruteress och en ruterstöld. Därefter följde klöveress, klöverstöld och spelvändaren begärde en ruter till från bordet. Öst sakade nu sin sista spaderhacka – och kontraktet gick inte längre att spela hem. Usch! Vad gick fel?

Spelvändaren hade glömt det vitala vid korsstöld, att först hämta hem sina säkra stick i sidofärgerna.

Efter att ha vunnit utspelet med spaderkung gäller det att också se till att direkt hämta hem spaderesset. Först där efter kan korsstölden inledas. Öst-Västs trumf är så små, att de på slutet får gnissla tänder och stjäla under spelvändarens höga hjärter.

Summa summarum blir det två stick i spader, ett i ruter, ett i klöver och därtill åtta stölder för jämn hemgång.

Trumfutspelet gör tillvaron skrynklig för spelvändaren. Denna gång går det att falla tillbaka på en lyckad klövermask.

Det duger inte att vinna utspelet och direkt dra ut trumfen i tre varv. Resultatet blir då att spelvändaren kommer att förlora ett klöver- och tre spaderstick för en bet.

Det finns en färre spader på Nordshand, så spelvändaren behöver stjäla sin tredje spader på bordet. Efter att ha vunnit utspelet spelas därför spader i stick två. Motståndarna kan vinna sticket. Bäst vänder de i trumf, men du fortsätter i spader. Ännu en trumfvända kortar bordets trumf, men det finns ändå en trumf kvar för att själa handens tredje spader med.

Denna manöver ger det tionde sticket (sex hjärter, två ruter, ett klöver och den avgörande spaderstölden).

Budgivningens avslöjade inget om att Syd behövde en stöld hos träkarlen, men om Väst annat det hade utspel i trumf varit det bästa. Denna gång hindrar dock bordets spaderdam motspelarna att spela tre ronder trumf, om spelvändaren spelar ruter till handen och spader mot bordet.

Lösning – Lite lättare 2

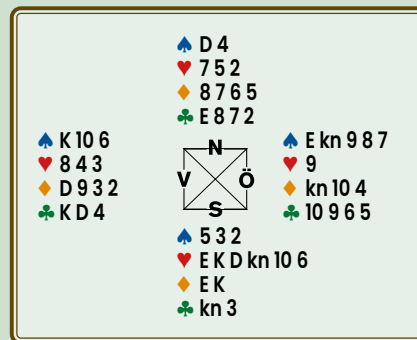

Lösning – Lite lagom 1

Det duger knappast att spela upp mot hjärterkung, med tanke på Västs hjärteröppning.

Hela given:

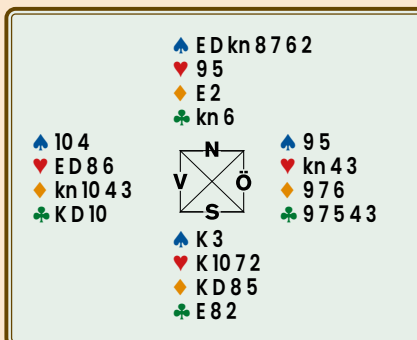

Ta klöveress och inkassera i stället sju ronder spader med klöver- och hjärter-sak från handen.

Läget före den sista spadern:

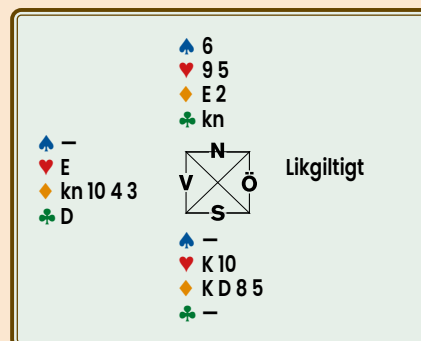

Spelvändaren sakar hjärtertio – men vad ska Väst lägga? Klöver eller hjärter duger definitivt inte. När det då blir rutersak står den färgen.

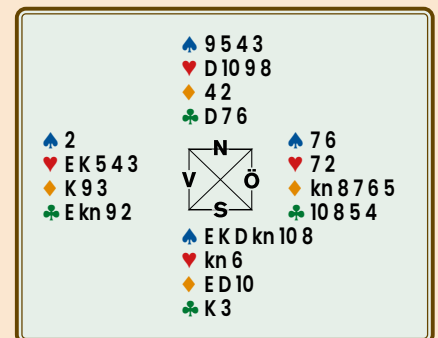

Stjal över hjärtern högt och trumfa ut. Fortsätt med låg klöver från handen! Vinner Väst, får ni ett klöversak. Därmed får ni senare tillfälle att saka undan två ruter på hjärterdam och klöverdam. Väljer Väst att inte ta sticket vinner ni med damen. Klöverkung försvinner då på hjärterdam. Väst får senare för ruter-kung.

Sparar man inte trumfätten kan Väst ingripa med klöveress, när ni spelar låg klöver och slå ifrån sig med den färgen.

Spelar man klöverkung från handen i femte stick, vinner Väst och returnerar hjärter eller klöver för bet.

Lösning – Lite lagom 2

Det var otur att Öst kunde stjäla tredje hjärtern men det finns bot. Åtminstone när hela given är denna:

Lösning – Lite lagom 3

Stjal andra rutern och inkassera klöveress. Fortsätt med trumfknekten – men stick den på handen!

Hela given:



Lösning – Mycket klurigare

Denna underbara giv finns i Ottliks och Kelseys avancerade bok *Adventures in Card Play*.

♠ 72	♠ kn 63	♠ 94
♥ K7652	♥ 843	♥ kn109
♦ EK109	♦ 8532	♦ D kn6
♣ D9	♣ 642	♣ kn10875

♠ EKD1085	♠ 74	♠ EK3
♥ ED	♥ 74	♥ EK3
♦ 74	♦ EK3	♦ EK3
♣ EK3	♣ EK3	♣ EK3

Ser du spelsättet med alla kort synliga?

Ta hjärteress. Så spaderess, och spaderätta till knekten. Ruter till stöld, spader till bordet, och ruter till stöld.

♠ -	♠ -	♠ -
♥ K76	♥ 84	♥ 109
♦ -	♦ -	♦ -
♣ D9	♣ 642	♣ kn108

♠ D	♠ D	♠ EK3
♥ D	♥ D	♥ EK3
♦ -	♦ -	♦ EK3
♣ EK3	♣ EK3	♣ EK3

På spaderdam sakar Väst hjärter och bordet klöver. Öst är skvisad och tvingas lägga en hjärter. Syd tar ut ess-kung i klöver och spelar hjärterdam. Väst får det tveivelaktiga nöjet att i stick 13 spela sin hjärtersjuan till bordets höga åtta!

♠ KD9	♠ E86432	♠ kn105
♥ 10876	♥ kn	♥ 94
♦ EK kn9	♦ 86532	♦ D104
♣ 43	♣ E	♣ K8752

♠ 7	♠ 7	♠ D kn1096
♥ EKD532	♥ 7	♥ D kn1096
♦ 7	♦ 7	♦ D kn1096
♣ D kn1096	♣ D kn1096	♣ D kn1096

Fortsätt med topparna i trumf och ge sedan bort ett stick till klöverkung.

Så länge som trumfen sitter sämst 4-2, får ni nu normalt hemgång.

Sticker man inte hjärterknekt, finns det oftast ingen hemgång om inte trumfen sitter 3-3.

Lösning – Lite svårare 1

Du har alltså optimistiskt tagit dig till 6♦ efter Syds svaga 2♥. Nord spelar ut klöverkung.

♠ E82	♠ K73
♥ 432	♥ EK6
♦ EK kn965	♦ D1032
♣ 2	♣ E kn8

Släpp klöverkung. Vinn ev hjärterfortsättning på bordet eller spaderfortsättning på handen. Trumfa ut och inkassera bordets klöveress och återstående hjärterhonnör(er). (Saka spader på klöveress) och dra resten av trumfen till följande trekorts läge inför sista trumfen:

♠ 8	♠ K7
♥ 2	♥ -
♦ 5	♦ -
♣ -	♣ kn

Högst sannolikt har Nord klöverdam och Syd en hög hjärter kvar. På den sista trumfen tvingas Nord och Syd i tur och ordning gå ned till singelspader och du får två spaderstick.

Lösning – Lite svårare 2

♠ D762	♠ K94	♠ kn83
♥ EK kn	♥ D7643	♥ 85
♦ 1032	♦ 9754	♦ EKD
♣ K65	♣ 4	♣ E8732

♠ E105	♠ 1092	♠ kn86
♥ 1092	♥ kn86	♥ D kn109
♦ kn86	♦ D kn109	♦ D kn109
♣ D kn109	♣ D kn109	♣ D kn109

Du vann hjärterutspellet, duckade en klöver, fick hjärtervända från Syd. Om du nu (slarvigt) tar ut klöverkung, finner du att klövern satt 4-1 och att vare sig du nu inkasserar hjärteress (som etablerar straffen) eller reser din klöver utan att hämta hem hjärteresset (så vänder Syd med ruter och du förlorar tre spaderstick).

Om du i stället i stick fyra spelar ännu en liten klöver och duckar, vare sig Nord bekänner eller inte, så har du kvar en ingång till ditt tredje hjärterstick och har rest klövern.

Lösning – Lite svårare 3

♠ D kn1098	♠ 43	♠ E2
♥ EK	♥ 842	♥ kn103
♦ E	♦ 7653	♦ D kn10982
♣ ED kn109	♣ K876	♣ 32

♠ K765	♠ K765	♠ K4
♥ D9765	♥ D9765	♥ K4
♦ K4	♦ K4	♦ 54
♣ 54	♣ 54	♣ 54

Utspellet gick till handens ess. Det hela ordnar sig nog med lyckade svarta maskar, men om inte de går ... ?

Vinn hjärteress, ta ut ruteress, spela spader till esset och fortsätt med ruterdam som du sakar hjärterkung på. Om motspelarna fortsätter med hjärter har du nio stick, om inte hinner du resa de behövligen sticken i svartfärgerna. Motspelarna får högst ett stick i varje färg.

Lösning – Lite svårare 4

Öst-Väst har tagit sig till 6♥ efter Syds svaga tvåöppning i spader. Det blev spaderutspel till Västs dam.

♠ ED83	♠ 96	♠ 2
♥ K kn432	♥ D108 / D8 / 8	♥ 765
♦ kn	♦ K987 / 76543	♦ ED102
♣ K kn2	♣ D987 / 654 / 6	♣ E432

♠ K kn10754	♠ 10 / 109 / D109	♠ 7654 / K98
♥ 10 / 109 / D109	♥ 7654 / K98	♥ 106 / 10
♦ 7654 / K98	♦ 106 / 10	♦ 106 / 10
♣ 106 / 10	♣ 106 / 10	♣ 106 / 10

Stjäl en spader, ta ut de röda essen och spela trumf till knekten om Syd bekänner. Antingen går masken och du stjäl ännu en spader för ditt tolfte stick, eller så kommer Nord in på damen och måste ge favör i någon lågfärg (du kom väl ihåg att ta ut ruteress).

Om Syd inte bekänner vinner du med kungen, stjäl spader med bordets sista trumf, stjäl ruter och släpper in Nord på trumfdamen (om han inte redan petat in sig själv genom att stjäla i med den på tredje spadern) för att invänta lågfärgsfavören.

Vågrätt

- 1 Frilla. (7)
- 5 Grums. (4)
- 8 Finns nog hos en bridgespelare med go. (5)
- 10 I och för sig. (8)
- 12 Fick de gamle grekerna betala för en speciell resa. (4)
- 13 Spelade fantastiskt både med ut- och insidan av huvudet. (4)
- 15 Målmedveten liksom våg 13. (6)
- 16 Har en bärande roll vid viss felbehandling. (5)
- 17 Känd Jensen en gång i bridgens topp. (4)
- 19 Knorr. (4)
- 20 Inget så förskräckligt djur som det benämns. (5)
- 21 Förbiseende. (6)
- 22 Massrörelse i Västerbotten. (4)
- 24 Gudinna med färgglans. (4)
- 26 Trick. (8)
- 30 Tvinga. (5)
- 31 Avser en öppning man helst inte vill framhäva. (4)
- 32 Risktagare, men inte i svampskogen. (7)

Lodrätt

- 1 Tråd. (3)
- 2 Lantlig. (5)
- 3 Har en omslutande betydelse inom klädesverksamheten. (3)
- 4 Tonnamn inom musiken. (3)
- 5 Kanta. (3)
- 6 Playboy. (7)
- 7 Minnesanteckning vid rättegång. (9)
- 9 Publik. (10)
- 11 Aga. (10)
- 13 Är rätt i förrättning. (9)
- 14 Kan få kungar på fall. (3)
- 18 Plågsam för våra samer. (7)
- 19 Klagan. (3)
- 23 Sopor. (5)
- 25 Kan tävlingsledaren anmärka på. (3)
- 27 Kan vitsigt sett verka uppuren. (3)
- 28 Motståndsmän inom forskningen. (3)
- 29 Så får det bli. (3)

		F	E	M	K	O	R	T		S			
	B		P		L			O	T	T	A		
M	A	R	I	N	A	D		N		A	U		
	C		K		T		W	I	N	T	E	R	
C	H	A	U	S	S	E		C		E		T	
E			R		C		E			R	O	R	
L		F	E	M	H	U	N	D	R	A		I	
S	L	Ö			A		D		E			S	
I		R		B		B	O	U	Q	U	E	T	
U	T	S	P	E	L		K		U		N		
S		V		S			O	R	D	I	N	Ä	R
	M	A	S	K			I		E			R	
		R		A	N	O	N	Y	M	T			

KORSORDET

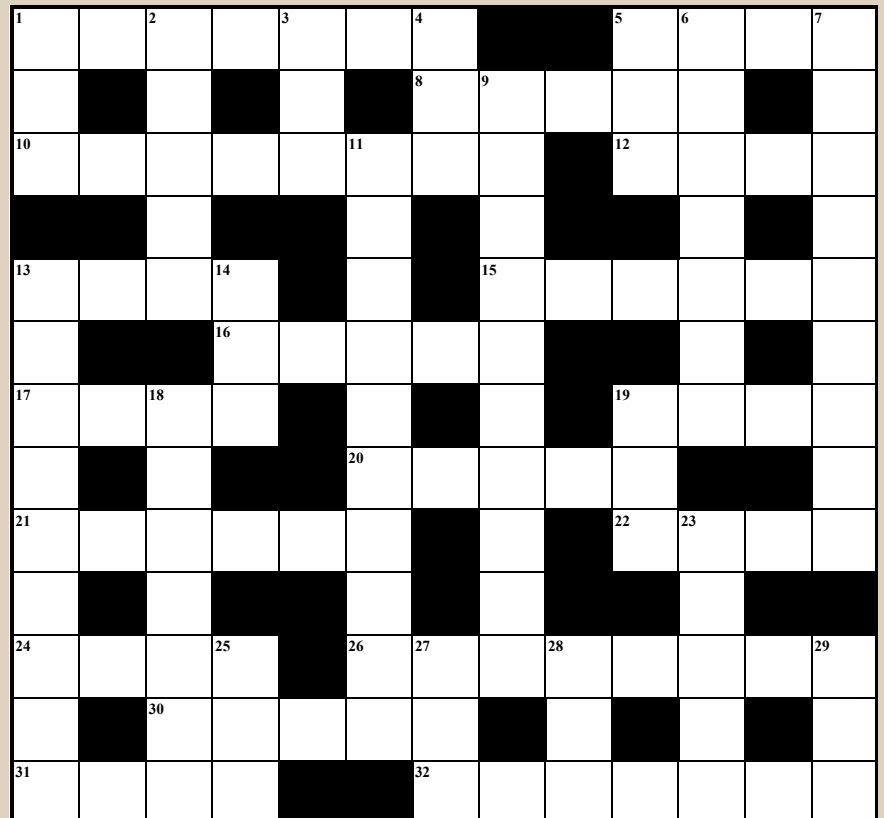

KONSTRUKTÖR: ERIK OLSSON

Namn

Adress

Postadress

Om du inte vill klippa sönder din tidning går det bra att kopiera denna sida.

Lösningar skickas senast **10 mars** till

Bridgeförlaget, Hansens väg 10, 775 70 Krylbo
eller e-post till bridge@svensktbridge.se

4/2022 – Kommentarer till några av lösningarna

- **Vågrätt 10** – Sten Njurling gav oss under sitt pseudonym Fred **Winter** många fina melodier som snart hundra år gamla ändå hörs ofta idag.
- **Lodrätt 6** – Det är Johann Sebastian **Bach** som vi med behag lyssnar till, och då bl a ifrån orgeln i kyrkan.
- **Lodrätt 17** – De **beska** dropparna vi får genom malört tycks gillas eller ogillas starkt. Skål!

Vinnare

- 1 Per och Kerstin Almkvist, Kungälv
- 2 Maria Klingspor, Norrköping
- 3 Anita Ljunggren, Lidköping
- 4 Hans Norling, Långsele
- 5 Lars-Erik Olsson, Karlstad



SM Par för hcp 30+

En del av SBF:s strategiplan är det ska finnas tävlingar för alla.

TEXT: CARL RAGNARSSON, LINKÖPING



Ett flertal distriktsförbund vittnar om att det genom åren blivit allt svårare att locka deltagare till sina DM-tävlingar (tillika SM-kval). Ett av skälen som förs fram är att det främst är spelarna med lite högre handikapp som inte finner något större nöje i att ställa upp; man blir mest till ett slags utfyllnad för att tävlingen ens ska kunna bli av.

Införandet av kategorin **SM Par hcp 30+** är ett första försök från SBF:s sida att skapa separata mästerskapstävlingar för de spelare som har ett något högre handikappvärde.

Hur går det till att kvalspela?

Distriktsförbundet (dfb) anordnar kvalspel. Det kan ske på två olika sätt:

- Direkt DM-final utan föregående kvaletapp(er) på klubbnivå,
- Klubbkval som föregår DM-finalen.

Oavsett vilket alternativ dfb väljer, utgör DM-finalen det sista kvalsteget före SM-finalen.

Vem får delta?

Båda spelarna i paret måste vid tidpunkten för anmälningstidens utgång till deras första kvaletapp ha ett spelhandikapp som är 30 eller högre.

Får 30+handikappare delta i "vanliga" DM/SM-tävlingarna också?

Ja, naturligtvis! SM Par hcp 30+ är en helt separat tävlingskategori.

Om mitt handikapp är lägre än 30 efter anmälningstidens utgång, får jag inte delta då?

Det som är helt avgörande är spelarens spelhandikapp vid tidpunkten för anmälningstidens utgång till deras första kvaletapp. Om spelarens spelhandikapp då är 30 eller högre får spelaren delta, även om dennes spelhandikapp krupit under 30 fram till tävlingsdagen.

En spelare som mellan två etapper sänkt sitt spelhandikapp till under 30, får fortsatt delta i kommande etapper av tävlingen.

Spelas tävlingsetapperna med eller utan handikappberäkning?

Samtliga tävlingsetapper (också SM-finalen) spelas med handikappberäkning och det är resultatet inklusive handikapp som utgör grund för vidare avancemang.

Vid uträkning av aktuell tävlingsetapp, är det spelarens spelhandikapp vid tillfället för tävlingsetappen som är beräkningsgrundande.

Mästarpoäng

För samtliga tävlingsetapper gäller att mästarpoäng utdelas endast utifrån slutresultatet inklusive handikapp. Inga mästarpoäng delas ut för scratchresultatet.

Fullständiga bestämmelser

Fullständiga tävlingsbestämmelser kan läsas i aktuella tävlingsbestämmelser för Svenska Mästerskap 2022-2023.

NYBÖRJARTRÄFFEN 2023

1 april – 14 maj

Alla klubbar anslutna till Svenska Bridgeförbundet är välkomna att delta i tävlingen!

Nybörjarträffen är ett viktigt led i uppföljningen av kursverksamheten. Vi hoppas att er klubb ställer upp och arrangerar ett heat för era nybörjare. Nybörjarträffen spelas som simultantävling, vilket innebär att man spelar samma givar på alla klubbar. Klubben avgör själv vilket datum inom perioden den önskar spela. Nybörjarträffen är öppen för alla som gått eller går en nybörjarkurs som startat tidigast 1 juli 2019 och är medlemmar i Svenska Bridgeförbundet. Klubbar anmäler heat via mail till order@bridgeforlaget.se.

De 24 bäst placerade paren kvalificerar sig till SM Par Nybörjarträffen. Finalen spelas 31/7-1/8 på festivalen i Örebro.

Mer information hittar ni på www.svenskbridge.se.



Bert Oscarsson och Anders Widman, vinnare 2022.





Distriktsträff 2022

4-6 november fanns delegater från nästan samtliga distrikt på plats på Scandic Väst i Örebro för årets Distriktsträff. Träffen är ett arbetsmöte distrikten emellan som vägleder förbundet inför framtiden.



TEXT & FOTO: PETER VENTURA, KARLBO

Distriktsträffen har, till skillnad mot Riksstämman, ingen formell beslutanderätt. Den är mer av rådgivande karaktär till sittande styrelse för hur verksamheten framåt ska bedrivas.

Under fredagskvällen mjukstartades det med middag och efterföljande musikquiz signerad Linnea Edlund, där Sveriges gemensamma nämnare hade nåt att göra med fordon. Det var bilar, mopeder och zeppelinare. Födda på 1800-talet hade vissa fördelar.

Lördag morgon hälsade ordförande Martin Löfgren alla välkomna. Framför delegaterna låg två dagars genomgång av förbundets verksamhet samt tre workshops med varierande teman.

Inledningsvis delades distriktsdelegaterna in i ett antal mindre grupper för mingel, där erfarenheter kunde utbytas. Efter ett par minuter blandades grupperna om och samtalen kunde fortsätta eller ta ny riktning. Samtalen fokuserades på hur verksamheten påverkats under och efter pandemin.

Undantag finns, men de flesta upplever att antalet medlemmar lokalt blivit färre och att tävlingar efter pandemin lockar 75-80% jämfört med tidigare. Många vittnar också om rekordlånga nybörjarkurser, som startats, stoppats och åter startats.

Bridgesverige, kanske hela bridgevärlden, står inför många utmaningar. Vi kan konstatera minskat medlemsantal, hög medelålder, inte ännu full spelaktivitet samt många klubbar som är beroende av drivande krafter som ibland får jobba ensamma.

Grupperna ställdes i helgens första workshop inför tre frågeställningar som kan sammanfattas så här:

- Vilka SBF-verktyg är användbara?
- Hur fördelas arbetsuppgifterna i klubb och distrikt?



Suzanne Lemborn leder en av grupperna under Distriktsträffen.

- Kan SBF (och distrikt) stödja klubbarna mer än idag?

Det konstaterades att SBF har en stor verktygslåda. Problemet är att inte alla känner till de många möjligheter som finns. Klubbar kan dra nytta av varandras erfarenheter med SBF som stöd.

En del distrikt och klubbar lider av funktionärsbrist. Många hade goda erfarenheter av att fördela klubbens arbetsuppgifter på flera händer. Risken finns annars att klubbens eldsjäl tröttnar och kastar in handduken. Det blir också trevligare med delat ansvar och möjligen en än bättre vi-känsla. Försök få fler att göra något litet!

Ekonomi

Inskjuten mellan gruppaktiviteterna fanns ett pass med formalia och ekonomisk redovisning för föregående verksamhetsår. Sex delegater från fyra distrikt kopplades upp digitalt för denna genomgång.

Förbundets ekonomiansvarige, Rolf Scherdin, redovisade för det ekonomiska utfallet verksamhetsåret 2021/22 samt konstaterade att antalet medlemmar sedan 2016 minskat med drygt 4 300.

Efter den bekymmersamma inledningen presenterade Rolf ett oväntat positivt resultat för det brutna verksamhetsåret september 2021 – augusti 2022: +6 000 kr. Med tanke på såväl färre betalande medlemmar som spelstarter får det anses vara ett mycket bra resultat. Det visade sig i realiteten vara lite för bra för att vara sant. Resultatet var ”dopat” med statligt covidstöd om ca 800 tkr samt uttag ur Landslagsfonden på 700 tkr.

Rolf berättade att över 75% av förbundets intäkter består av medlemsavgifter och spelavgifter. Intäkts- och kostnadstärter kan ses på nästa sida, liksom medlemsutvecklingen.

Förbundets större tävlingsarrangemang gav följande resultat under föregående verksamhetsår:

- Bridgefestivalen -7 tkr
- Svenska Cupen -42 tkr
- Allsvenskan -18 tkr
- SM-tävlingar + 201 tkr



Sen putsade Rolf kristallkulan och siade följande för innevarande år:

- Antalet betalande medlemmar ökar med 200 st
- Klubbspellet ökar svagt
- Liten resultatförbättring för övriga kostnader

Från den 1 januari höjer SBF debiteringen för spelavgifterna, vilket beräknas ge 575 tkr i tillskott.

Per Magnusson, Bohuslän-Dal, beklagade tajmingen av höjningen. Klubbar får för kort tid på sig för att parera höjningen då de flesta beslutat om spel-

avgifterna för pågående verksamhetsår, menade Per.

Han fick mothugg från sakrevisor Mårten Gustawsson, tillika ordförande för BK S:t Erik i Stockholm, vilken dels påpekade att förbundet måste agera när resultatet pekar mot ett större underskott, dels att beslutet togs flera månader innan justeringen träder i kraft.

Höjningen av spelavgiften till trots prognostiserar förbundet ett underskott för året på -338 tkr. En bidragande orsak till det är sjunkande aktiviteter på klubbarna, vilket gjort att intäkterna för spelavgifter sjunkit med omkring 1 Mkr.

Onlinespel

I workshop två låg fokus på online-bridge. Under pandemin blev onlinebridge en räddningsplanka för såväl klubbar och spelare. Många ville hålla igång bridgen, även om klubben hade skylten "tillfälligt stängt" på dörren. Vi fick lära oss ny teknik som Zoom och Teams allt medan BBO och så småningom RealBridge fick en stor tillströmning av nya spelare.

Distriktsrepresentanterna var eniga om att onlinespel är ett komplement till livebridge som dels kommit för att stanna, dels har vissa fördelar.

När pandemin härjade som mest anordnade 65 klubbar någon form av bridge online. En av de mest framgångsrika klubbarna var Karlstads BK som i sina partävlingar lockade omkring 60 par. Precis som på en vanlig klubb uppskattades välarrangerade tävlingar. Ett resultat för Karlstads BK var att de klev ur pandemin med bättre ekonomi än de ramlade in i den. Värmlandsklubben hör till en av få som klarat sig bra under pandemin. De allra flesta har drabbats hårt, ekonomiskt och framförallt av färre medlemmar som i sin tur ger färre bord på spelkvällarna. Idag arrangerar nio klubbar tävlingar online, vilket tyder på att fokus ligger på livebridgen.

När passar då onlinebridge bättre? Konsensus var vid långa resor och tränings- eller mentorspel. Framförallt i tävlingsformen lag upplevs onlinebridge ha en fördel. En del lagserier online erbjuder spel i flera divisioner, vilket gör att den enskilde spelaren och laget kan få den matchning som önskas.

Långa resor och minskat intresse för SM-lag har fått TK att behandla om den ska förläggas online. Beslut är inte taget. Summa summarum om livebridge och spel online, som någon uttryckte det:

- Bra att det finns både och!

Workshop 3 handlade om internkommunikation. Hur når vi ut med viktig information på alla nivåer, och hur kan vi sortera och dirigera information via våra hemsidor och utskick.

Många goda tips delades om hur man kan hantera informationen som kommer från förbundet, genom att kanalisera det genom informationsansvariga på klubb och i distrikt.

Intäkter

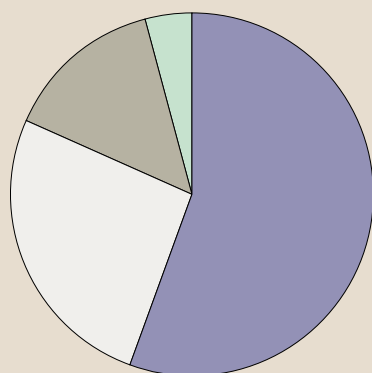

- Medlemsavgifter (55%)
- Spelavgifter (26%)
- Övriga tävlingar (14%)
- Övriga inkomster (4%)

Kostnader

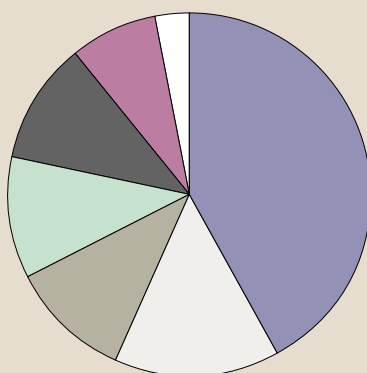

- Personal (43%)*
- Tidning (15%)
- IT (11%)
- Landslag (11%)
- Övrigt, t ex hyra (11%)
- Övriga tävlingar (8%)
- Internationella avgifter (3%)

* Ej bara fast anställd personal utan alla som fått någon form av lön/arvode för utfört arbete.

Antalet Medlemmar

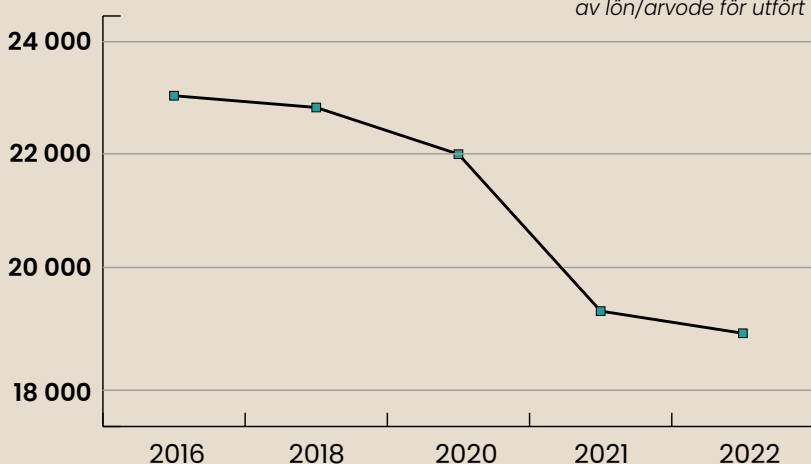

Ett av förbundets fem strategimål är *Stolthet*, vilket kan omfatta mycket. Vi är stolta över att vara en del av en gemenskap i världens bästa tankesport – och vi är stolta över egna och våra vänners bridgeframgång. En stolt bridgespelare är Matteo Nordqvist, 12 år ung.

Möte med framtiden

Unge gentlemannen Matteo, 12, är en stolt bridgespelare. "Bridge är en fin sport och man bör uppföra sig på ett trevlig sätt", säger han.



TEXT & FOTO: ELENA STRÖM, SOLNA

Det pratas mycket om återväxt inom svensk bridge och förbundet satsar hårt på rekrytering av unga talanger. En av de yngsta som betraktas som Sveriges framtid sitter nu mitt emot mig i BK S:t Eriks spellokal och ska ge sitt livs första intervju. Han heter Matteo Nordqvist, är 12 år och vill bli civilingenjör när han blir stor. Sedan 2021 spelar han bridge tre till fyra gånger i veckan på klubben och sju dagar i veckan på nätet.

Går det att kombinera bridge och skola?

– Ja, det funkar bra.

Hur skulle du beskriva dig själv med några få ord?

– Jag är snäll och rolig.

Hur känns det att alltid vara yngst i spellokalen?

– Jobbigt! Alla frågar samma sak: Oj, vad liten du är! När började du spela bridge? Å, så ung! Men jag har faktiskt spelat med en som var ett år yngre än mig; det var i somras på festivalen i Örebro.

Skulle du vilja undervisa ungdomar bridge en dag?

– Det kan jag nog – en dag senare i livet.

Du är väldigt artig vid bordet och glömmar aldrig att tacka motståndarna för spelet. Är det viktigt att uppträda på ett bra sätt?

– Vi, juniorer, träffas på klubben på fredagar och spelar fredagsbridge. Där säger vi till varandra att bridgen är en fin sport och man bör uppföra sig på ett trevligt sätt.

Vad är det svåraste i bridge?

– Att göra en skvis när man är spelförare i stor-slam. En gång skvisade jag Tommy Bergdahl och Max Ödlund och fick mycket beröm för det.

Ser du dig själv på prispallen i någon stor internationell tävling en dag?

– Kanske... om några år, men först måste jag bli lite bättre.

Drömmer du om att bli proffs och bo utomlands?

– Jag drömmer om att få representera Sverige vid internationella mästerskap.

Föredrar du par- eller lagtävlingar?

– Lagtävlingar är mer spännande! Det är då man måste hitta svåra säkerhetsbehandlingar som skapar poäng.

Jag såg dig på Bridgefestivalen i somras. Berätta om dina upplevelser där.

– Det var jätteroligt! Jag träffade nya vänner, juniorer från andra länder. Det var en jättebra stämning. Det är dåligt med återväxten i Sverige

i dagsläget. Vi måste alla hjälpas åt och prata med kompisar i skolan, för att hitta fler juniorer som kan komma till bridge-lokalerna.

Vad är ditt råd till de unga som ska åka till Bridgefestivalen nästa år?

– Spela så mycket du orkar och med flera olika partners.

Är dina föräldrar stolta och glada att du är en förebild för de unga bridgespelarna och att du är så populär och duktig?

– Mina föräldrar saknar mig! Jag är ju jämt upptagen med bridge när jag är hemma.

Jag är bombsäker på att föräldrarna är stolta över sonen. Jag är också stolt, för om några år kommer övertecknad att bli ihågkommen som den förste som intervjuade Sveriges bidgetalang, Matteo Nordqvist.



JUNIOR-SM PAR 2023

21-22 JANUARI • BK S:T ERIK, STOCKHOLM

Äntligen livespel!

JUNIOR

Mästerskap kan spelas igen. I JVM i Italien deltog Sverige både i U21- och U26-klassen.

TEXT: ERIK HANSSON, FINLAND & CASTOR MANN, ÄLVSJÖ



Trots blandade resultat i JVM blev resan väldigt lyckad – och det var mycket roligt att få träffa gamla vänner som man inte sett de senaste åren.

Tävlingen inleddes med en partävling som gick hyfsat. Med en rond kvar att spela var spänningen hög. När enbart tre brickor återstod att spela låg vi trea. Tyvärr var inte marginalerna på vår sida denna gång, och när ett franskt par vi mötte gjorde allt rätt på de sista brickorna föll vi hela vägen ner till en sjätteplats.

Inför lagtävlingen var vi synnerligen revanschsugna på g a besvikelsen i JEM. Med godkänt spel klarade vi oss till topp-8 efter ett kort kval på bara 48 brickor. Värt att notera var att de överlägsna vinnarna från JEM i Veldhoven, Frankrike, inte kvalade vidare bland de 17 lagen! Kanske är det så att slumpen spelar viss roll i kortare mästerskap som detta.

Kvartsfinalen mot Indien var en enkel match, som vi vann stort, men sedan tog det stopp. Semifinalen mot *BridgeNoobs* (Israel/Kanada/Nederländerna) präglades av en del slarv, men även oflyt i kombination med att fienden knappt gjorde några misstag. De kanske inte var några "noobs" trots allt!

Ett exempel från matchen, där du har följande hand i zon mot ozon:

♠ D kn 6 5 ♥ K D kn 7 5 ♦ 4 ♣ EK 4			
SYD	VÄST	NORD	ÖST
1♠	pass	1NT	?

Kliver du in med 2♥ eller passar du?

Visst finns det risk för att man kan gå för ett nummer, men i dagens bridge öppnar folk tunt och håller även igång budgivningerna med nästan inget, så risken för att missa en zonutgång är också hög! Vid bordet klev Sanna givetvis in med 2♥, vilket inte var någon succé denna gång. Öppningshanden upplysningsdubblade och svarshanden kunde inte tro sina ögon när han stirrade in i ♥E-10-9-8-6-4-3!

800 kostade det kalaset.

Vid det andra bordet spelades lugna 3♠ med bet när israeliten valde att passa.

När röken skingrat sig efter 28 brickor var gulddrömmen över och tyvärr fortsatte den negativa trenden i bronsmatchen mot Italien, vilken vi också förlorade. Vi får trots allt glädjas över att de svenska spelarna i U21 tog hem ett guld i lagtävlingen! (Se sid 53 i nr 4/22.)

Under en veckas bridge händer det rätt mycket. På en bricka fanns det en mycket avancerad spelföring. Vi bjöd oss lugnt och sansat upp till 6♠ mot Italiens unge stjärna, Donati, och blev belönade med 75%. Det var ju en juniortävling, så vi var inte enda paret i slam. Flera bord nosade sig upp till storslam. Att få hem 6♠ var inget problem, men hur bör man spela för att få 13 stick?

♠ ED 8 4	
♥ -	
♦ EK kn 9 3	
♣ EK 5 2	
♥ E	
♠ K kn 9 6 2	
♥ kn 10 9 3 2	
♦ 6	
♣ 6 4	

Vid ett bord gick budgivningen:

SYD	VÄST	NORD	ÖST
1♠	1♣	D	pass
4♠	2♥	3♣*	3♥
pass	pass	7♠	pass
pass	pass		

Storslammen ser sannerligen spelbar ut vid en första anblick. Klarar vi bara av att ta fyra lågfärgsstick ser det ut som att vi med hjälp av en korsstöld kan få ihop 13 stick. Efter hjärteress i utspel, som stals, och E-K i ruter med klöversak, så föll ruterdam från Väst! Finns det nu en bättre chans än den ursprungliga planen?

Fundera gärna en stund!

Nyckeln här är att inse att när ruterdam ramlat, innebär det att vi numera bara behöver stjäla tre hjärter på bordet för att få ihop 13 stick. Risken finns näm-

ligen att Väst har sexkorts klöver (rimligt med tanke på budgivningen) och således kommer Öst att stjäla klöverkung när vi försöker ta för den. Vi behöver alltså stjäla två hjärter till på Nord's hand, men hur kan vi då komma in på handen för att göra det?

En sannolik fördelning som Väst kan ha är 1-4-2-6. Vi kommer att behöva två ingångar till handen för att stjäla våra hjärter och en tredje för att dra ut trumfen. Samtidigt kommer vi behöva tre höga trumf för att dra trumfen. Vi får alltså inte stjäla högt på Syds hand.

Lösningen är att spela spader från bordet för att komma in på handen. Eftersom vi kommer behöva dra trumfen i tre varv krävs det direktmask med nian! Om nian vinner sticket kan vi stjäla en hjärter, stjäla en ruter lågt på vår hand, och stjäla en sista hjärter. Sedan stjäla vi återigen in oss på handen i ruter och drar ut Östs trumf med K-kn. Slutligen kan vi spela klöver till ess och kung och ta vårt trettonde stick med ruterknekt!

Så här vackert lirade USA:s Zach Grossack... för två bet. Väst hade visserligen precis den fördelning som vi trodde, men med singeltia i spader. Det var en bra spelplan ändå! Jag hoppas att du inte hade stulit lågt i stick ett, om vi hade flyttat på spaderättan och -nian, för om du gjort det hade det inte gått att maska i spader efter det att ruterdam föll.

Som en sista fråga, hade du som Väst hittat att lägga ruterdam på kungen om du haft föjande hand?

♠ 10	♥ EK D 5	♦ D 7 2	♣ D kn 10 9 8
------	----------	---------	---------------

Hela den aktuella given:

♠ ED 8 4		
♥ -		
♦ EK kn 9 3		
♣ EK 5 2		
♠ 10		♥ 7 5 3
♥ EK 7 5		♥ D 8 6 4
♦ D 2		♦ 10 8 7 5 4
♣ D kn 10 9 8 3		♣ 7
♠ K kn 9 6 2		
♥ kn 10 9 3 2		
♦ 6		
♣ 6 4		

Anna Zack Efraimsson

En sur bridgetant?



Anna Zack Efraimsson vill hjälpa oss alla att avlägga ett nyårslofte: Var extra trevlig vid de gröna borden!

Kan du skriva en krönika? Frågan kom litet olägligt. Den har alltså ställts till mig, som inte längre vill spela, utan hellre rensar bostadsrättsföreningens mailkorg. När jag numera tar mig in till hemmaklubben, där det tidigare brukade jubla i bröstet när vi gled in för ligakvällar eller barometer på helgerna, har spelsuget bytts till ett inre motstånd redan innan spelstart. Vad gör man åt det?

Enligt mig är ett av bridgens största problem att spelet går betydligt långsammare än förr. *Än förr.* Finns det något uttryck som i högre grad skriker sur tant? Tänker att jag måste passa mig noga så att det inte blir "Folköl och Dunkadunka" av den här texten.

En gång under en final i mästarserien på S:t Erik somnade jag i spelföringen när motståndaren var nere i tankeboxen. Jag vaknade av min egen snarkning! Visst är bridge en tankesport och därmed kan det faktiskt vara dags för mig att byta sport. Knyppling tänker ni, flipperspel tänker jag. Litet mer fart och fläkt över det! Enligt statistik vi nyss tog del av, minskar antalet förbundsanslutna spelare stadigt. Troligen har några gett upp medan de har väntat i en kvart på att motståndaren till höger ska släppa ett kort.

Vad har du för mål med ditt bridgespel? Mitt mål var att vinna SM och att ligga etta på damrankingen. Målen har uppnåtts. Kanske är det i stället just du som är den blivande mästaren?

För den som vill vinna tävlingar brukar målet utkristallisera sig ganska snabbt och vägen till målet går via olika sorters träning. Talang tar dig endast en bit på vägen. Det finns de som tränar genom att läsa kompendium. Just kompendieläsning skulle aldrig falla mig in, men träningsmängden har genom åren ändå varit hög. På min tid var det BBO för budträning, ty detta utspelade sig långt innan *Cuebids*, barn.

Ett problem som alla måste lösa är att hitta en bridgepartner med snarlik målbild. När man väl har hittat en sådan följer jakten på lagkamrater. Det hela kan verkligen vara en utmaning.

Turligt nog för mig, hittades Berik – också känd som *Esset* – som bridgepartner och därtill en hel hög med underbara lagkamrater genom åren. Visst har det funnits gånger när Beriks och mitt samarbete vid bridgebordet gnisslat, men på det hela taget har vi hållit ihop partnerskapet på ett väl fungerande sätt under många roliga år. Visserligen har B numera en liten affär vid sidan av, eftersom han är av modellen VSOP (very superior older player), men han sparar alltid sista dansen till mig.

Bridgen är ett av mitt livs stora lyckokast. Den gav mig familj, vänner för livet och har tagit mig ut i världen och ska därmed inte kastas bort alltför lättvindigt till förmån för flipper. Ett flipperspel tar dessutom ganska stor plats som behöver sparas till förvaring för alla mina skor. Önskar därför att ni alla där ute hjälper till att hindra förfallet. Passa på att berätta en göteborgshistoria för mig när vi möts vid bridgebordet. Hur många bridgespelare finns det i Tyskland? – Gööööormäny.

Det är inte bara jag därute som, oavsett kön, numera är en sur bridgetant. Om det inte är mig du möter, utan någon annan sur och trött spelare? Säg något snällt! Passa på att vara litet extra trevlig vid de gröna borden. Ställ en fråga och lyssna på svaret. Det tycker jag att vi alla kan hjälpas åt med inför 2023. Kanske är det så vi måste göra för att fylla lokalerna igen? Lovar du, så lovar jag.

♥ Anna Zack Efraimsson, 55 år, bor i Sundbyberg och är ekonomichef på AB Reservdelar. Anna har haft många framgångar vid bridgebordet. Hon blev silvermedaljör i öppna EM-mixed 2011 och senaste framgången kom i SM-lag 2019 där Anna ingick i vinnande laget.

Fredag v. 30 ★ Söndag v. 31

- VINNARLAGET 2022 -

BRIDGEFESTIVAL 2023

CHAIRMAN'S CUP

29 JULI - 3 AUGUSTI 2023
SPONSOR: MATS QVIBERG

CHAIRMAN'S CUP (CC) INLEDER SOM ETT KVAL I FORM AV GRÖNA HISSEN UNDER LÖRDAG-SÖNDAG. DÄREFTER VIDTAR TVÅ PARALLELLA CUPER:

- ♣ LAGEN PLACERADE 1-32 SPELAR HUVUDCUP (HC). I HC SPELAR MAN OM 1:A OCH 2:A PLATS.
- ♣ LAGEN PLACERADE 33-64 SPELAR BONUSCUP (BC). I BC SPELAR MAN OM 3:E PLATS.
- ♣ ETT LAG SOM FÖRLORAR I HUVUDCUPEN FLYTTAS NED TILL BONUSCUPEN.
- ♣ ETT LAG SOM FÖRLORAR I BONUSCUPEN ÄR UTSLAGET.
- ♣ FRÅN OCH MED TISDAG SPELAS KVARTSFINAL, SEMIFINAL OCH FINAL (64 BRICKOR). PÅ TORSDAGEN SPELAS FINALEN (64 BRICKOR) SAMT MATCH OM TREDJE PRIS (32 BRICKOR).

STARTAVGIFTER

2.800 KR/LAG. VID FÖRSKOTTSBETALNING SENAST ONSDAG 26 JULI GES 400 KR RABATT. DISTRIKTLAG SPELAR GRATIS*. I LAG MED MINST 4 JUNIORER SPELAR JUNIORER GRATIS OCH ICKE-JUNIORER BETALAR 500 KR. SENASTE ANMÄLAN: FREDAGEN DEN 28 JULI, KL 20.00.

PRISER

1:A 50.000 KR
2:A 25.000 KR
3:E 15.000 KR
4:E 10.000 KR
5:E 7.500 KR
6:E 7.500 KR
BÄSTA DISTRIKTLAG* 10.000 KR

JUNIORLAG

- ♣ LAG MED ENDAST JUNIORER SPELAR GRATIS.
- ♣ PRIS FÖR BÄSTA JUNIORLAG: 5.000 KR
- ♣ OM TVÅ ELLER FLERA LAG GÅR LIKA LÅNGT I TÄVLINGEN AVGÖR PLACERINGEN FRÅN GRÖNA HISSEN VINNAREN.

*DISTRIKTLAG

ALLA DISTRIKT FÅR ANMÄLA FRITT ANTAL LAG MED GRATIS START I CC. FÖLJANDE VILLKOR SKA DOCK UPPFYLLAS:

- ♣ HÖGST TVÅ I LAGET FÅR TIDIGARE HA DELTAGIT I CC.
- ♣ SAMTLIGA SPELARE I LAGET MÅSTE TILLHÖRA SAMMA DISTRIKT.
- ♣ LAGET MÅSTE BÄRA DISTRIKTETS NAMN FÖLJT AV EN SIFFRA. VID FLERA LAG HETER DE ÖREBRO 1, ÖREBRO 2 OSV.
- ♣ OM TVÅ ELLER FLERA LAG GÅR LIKA LÅNGT I TÄVLINGEN AVGÖR PLACERINGEN FRÅN GRÖNA HISSEN VINNAREN.



JULKLAPPSTIPS ♣ JULKLAPPSTIPS ♦ JULKLAPPSTIPS ♥ JULKLAPPSTIPS ♠ JULKLAPPSTIPS

Mike Lawrence: Spela bridge med en världsmästare

Boken beskriver en partävling som Lawrence spelar tillsammans med sin gode vän Alex.

I de 52 givar tävlingen omfattar, får läsaren god insyn i de problem som Lawrence får i budgivning, spelföring och motspel. Ibland går det bra för huvudpersonen, ibland alldeles åt skogen. Men oavsett vilket, är det hela tiden skrivet med glimten i ögat, såväl i efteranalysen som i skildringen av trevliga eller mindre trevliga motståndare. På svenska. **Pris:** 170:–



Låt julen gå i bridgens tecken!

Undvik trängsel och julstress! Gör dina julinköp i Svenska Bridgeförlagets internetbutik – och få varorna bekvämt levererade direkt hem till dig.



IBPA: ÅRETS BOK 2019!
**Unik spelare.
Unik bridge.
Mästerlig bridgepsykologi.**
En bok av Jeppe Juhl & Peter Fredin

Peter Fredin är en av de mest spektakulära spelarna i världen! Hans förmåga att ta tillvara de psykologiska aspekterna av spelet är långt viktigare än vad vi vanliga spelare tror. Sätter man ihop Fredins kortkänsla med förståelse för taktisk budgivning – och rent mod – så har man en extraordinär spelare. Världseliten fruktar och respekterar honom som en utmanande motståndare, med fantasifull stil och exceptionell kortläsning. **Pris:** 230:–

JACK 6.0 - TIOFALDIG VÄRLDSMÄSTARE FÖR BRIDGEPROGRAM - MED MODERN STANDARD!



JACK 6.0 – träna på din dator!

Jack har vunnit 10 VM för bridgeprogram. Få hjälp av "Professor Jack", spela turneringar, slumpa givar i all oändlighet, välj mellan många olika budsystem, bl a Modern Standard. Skulle ni finna att Jack spelar alltför bra, går det att skruva ner nivån med ett svårighetsreglage som går från 0 till 100. **Pris:** 835:–

Spela bridge hemma: Engelsk spelduk



Handskuren engelsk grön spelduk med broderade kortsymboler och sammetskänsla. Korttecken broderade i fyra hörn. Möjlig att tvätta i 30 grader. Härlig kvalitet till ett bra pris. Storlek: 119x119 cm. **Pris:** 395:–

Svarta **strumpor** med spelkort.

Storlek (one size): 39-45.

Pris: 79:–



4 st bläckpennor i exklusivt etui.

Vit- och guldfärgade med korttecken.

Svart bläck.

Pris: 215:–

– Detta är bara ett axplock ur vårt drygt 2.000 artiklar stora sortiment! –

**HANDLA DIREKT
PÅ WEBBEN:
WWW.BRIDGEFORLAGET.SE**



www.bridgeforlaget.se



INTERNET www.bridgeforlaget.se **GRATIS TEL** 020-52 13 13 **MAIL** order@bridgeforlaget.se

Uppge medlemsnr vid beställning och få **5% rabatt** på utvalda varor med förbundsrabatt samt möjlig rabatt på ordervärde. Frakt tillkommer.