

BRIDGE

BRIDGE SEPTEMBER | NUMMER 4 2024
ÅRGÅNG 56 PRIS 60,-

FILIP MATTEO CASTOR & ALEX

- SILVER & GULD I JVM -



SVENSKA
BRIDGEFÖRBUNDET



2024-2025 års SIMULTANTÄVLINGAR



Information

Att vara med i simultantävlingar kostar 10 kr/spelare. Avgiften dras från klubbens Ruterkonto. Normal klubbavgift om 5:-/spelare ingår i den avgiften.

För klubben är det som en vanlig tävling över 24 brickor. Skillnaden är att det efteråt centralt räknas fram scorer och ett slutresultat, där alla de deltagande klubbarnas resultat ingår, då alla spelat samma givar.

Plats: På din klubb

Tävling: 24 brickors par- eller barometertävling, minst fyra par/heat.

Kostnad: 10 kr/spelare (+ er normala bordsavgift).

Priser: Förutom en massa bronspoäng så utdelas presentkort till en silvertävling vid kommande Bridgefestival för de tre främsta paren i varje tävling. Alla vinnare uthämtar dessa vid informationsdisken i Örebro under Bridgefestival 2025.

Tidpunkter

Dagbridgen ska startas mellan kl: 12.00-14.00.

Kvällstävlingarna ska startas mellan kl: 18.00-19.00.

Söndagarna ska startas mellan kl: 13.00-17.00.

Övrigt

På www.svenskbridge.se/simultan finner du givfiler, resultat och allt annat som handlar om tävlingarna.

För anmälan, e-posta simultan@svenskbridge.se.

Vid frågor, e-posta adressen ovan eller ring kansliet på 019-277 24 80.

Hösten 2024

Augusti

26 Måndag Kväll
28 Onsdag Dagtid

September

1 Söndag Söndag
3 Tisdag Kväll
5 Torsdag Dagtid
9 Måndag Dagtid
11 Onsdag Kväll
17 Tisdag Dagtid
19 Torsdag Dagtid
21 Måndag Kväll
23 Onsdag Dagtid
29 Söndag Söndag

Oktober

1 Tisdag Kväll
3 Torsdag Dagtid
7 Måndag Dagtid
9 Onsdag Kväll
15 Tisdag Dagtid
17 Torsdag Kväll
21 Måndag Kväll
23 Onsdag Dagtid
27 Söndag Söndag
29 Tisdag Kväll
31 Torsdag Dagtid

November

4 Måndag Dagtid
6 Onsdag Kväll
12 Tisdag Dagtid
14 Torsdag Kväll
18 Måndag Kväll
20 Onsdag Dagtid
24 Söndag Söndag
26 Tisdag Kväll
28 Torsdag Dagtid

December

2 Måndag Dagtid
4 Onsdag Kväll
10 Tisdag Dagtid
12 Torsdag Kväll
16 Måndag Kväll
18 Onsdag Dagtid

Våren 2025

Januari

9 Torsdag Kväll
13 Måndag Kväll
15 Onsdag Dagtid
19 Söndag Söndag
21 Tisdag Kväll
23 Torsdag Dagtid
27 Måndag Dagtid
29 Onsdag Kväll

Februari

4 Tisdag Dagtid
6 Torsdag Kväll
10 Måndag Kväll
12 Onsdag Dagtid
16 Söndag Söndag
18 Tisdag Kväll
20 Torsdag Dagtid
24 Måndag Dagtid
26 Onsdag Kväll

Mars

4 Tisdag Dagtid
6 Torsdag Kväll
10 Måndag Kväll
12 Onsdag Dagtid
16 Söndag Söndag
17 Måndag Dagtid
18 Tisdag Kväll
26 Onsdag Kväll
27 Torsdag Dagtid

April

1 Tisdag Dagtid
3 Torsdag Kväll
7 Måndag Kväll
9 Onsdag Dagtid
13 Söndag Söndag
15 Tisdag Kväll
23 Onsdag Kväll
29 Tisdag Dagtid

Maj

5 Måndag Kväll
7 Onsdag Dagtid
11 Söndag Söndag
13 Tisdag Kväll
15 Torsdag Dagtid

www.svenskbridge.se/simultan

**Där finner du givfiler,
resultat och allt annat om
simultantävlingar!**

Innehåll

NR 4 2024

FÖRSTA STICKEN

2 SIMULTANTÄVLINGAR

Hela säsongens simultanprogram.

3 INNEHÅLL

Här är du just nu. •

4 INFORMATION

Kontaktinformation, Redaktion och Om medlemsavgifter.

5 LEDAREN

Martin Löfgren minns resor i bridge.

6-7 FÖRSTA STICKEN

Prova-på-påsar i Sundsvall, Ros-Marie spelade fyra finaler och om ärlighet.

8 16 ÅR OCH PROFFS

Nicolai Heiberg-Evenstad skippar flickvän och satsar på bridge.

9 WILMA DEJTADE BONDE

Wilma var med i Bonde söker fru.

REPORTAGE

10-11 BRIDGE – DÖRRÖPPNARE

Bridgen har öppnat många dörrar för Lars Karlström.

12-14 JAGA OCH KÄMPA

Vi besöker Åsa/Frillesås BK.

15 EM-SILVER

Per-Inge Helmertz-Arne Jordestedt vann silver men blev utan medaljer.

17 BRIDGE I BJÖRKARNAS STAD

Läs om Umeås bridgevecka.

18 MRS GUGGENHEIM

Vi kan alla vara denna kvinna ibland.

19 JAN SELBERG

En landslagsdebutant intervjuas.

TÄVLINGAR

16 SM-MIXED FÖR LAG

Lag X vann i stor stil.

20-23 EM-LAG

Inga svenska medaljer men VM-biljetter i de flesta klasser.

BRIDGEFESTIVAL

24-25 CHAIRMAN'S CUP

Tvillingarna gjorde't igen!
Jönköping blev bästa distrikt.

26 SM PAR VETERANER

Björn Wenneberg och Henrik Wegelius försvarade segern från 2023.

27 SM PAR DAMER

Jenny Evelius-Nohrén och Ylva Karlsson-Uisk blev bästa dampar.

28 SM PAR MIXED

Sofia Ryman och Jan Andersson gled förbi alla på sista rondan.

29 SM PAR OPEN & GULDGRUVAN

Simon Hult och Ola Rimstedt krossade motståndet. I Guldgruvan segrade Fredrik Alfredsson och Mattias Weiler.

32 SM PAR NYBÖRJARE

Malin Öberg och Martin Norbäck Olivers är årets bästa nybörjarpar.

32-33 VECKANS LIRARE

En 9-åring blev veckans lirare!

33 SM PAR HCP 30+

Johan Norberg och Patrick Kimari vann klassen för spelare med lägst 30 i handikapp.

34-35 SM PAR OPEN

Emanuel Unge försöker få Simon Hult att avslöja hur man blir överlägsen vinnare i SM Par Open.

36 SM-LAG VETERANER

Ingen rädde på lag *Seniorerna*.

37 UPPLÄNDSKA FESTIVALGULD

Ahto Uisk gottar sig åt guldmedaljer.

LÄR DIG MER

30-31 ALERTERINGSREGLER

Vi repeterar fjolårets nyheter.

38 FRÅGA DANIEL

Daniel svarar på träkarlsfrågor.

39 PARTÄVLINGSTEKNIK

Andrew Robson lär dig partävla.

40-41 ETT STEG I TAGET

Ett steg i taget med Magnus Lindkvist.

42-43 GLÖM INTE TRUMFDAMEN

Johan Sylvan lär oss bjuda slam.

PROBLEMHÖRNAN

44-45 SPELPROBLEM

Lite lättare, lite lagom, lite klurigare och lite svårare spelproblem.

45 PRATBUBBLAN

Vad sa Björn Wenneberg?



46-47 LÖSNINGAR

Tjuvkika inte här innan du löst allt!

49 KORSORDET

Erik Olsson levererar ett klurigt kryss.

JUNIOR

50-51 SKOLBRIDGE

Juniorkommittén vill ta bridgen in på skolorna.

52 SVENSKT JVM-GULD

Alexander Sandin och Castor Mann vann JVM-par.

53 SKÖNHET & TÄVLAN

En berättelse om resan till Bodö samt summering från JVM i Wrocław.

FÖRBUND

54 LAGKOMMISSIONEN

Vad gör Lagkommissionen?

55 ÖKAT INTRESSE FÖR HCP 30+

Hcp 30+ är en SM-klass som ökar.

56 DISCIPLINNÄMNDEN

Åsa Andersson är ny ordförande.

57 PROVA-PÅ-PÅSE

Bra att beställa inför Bridgens dag och andra PR-händelser.

SISTA STICKEN

58 SISTA STICKET

Erik Olsson, Malmö, är detta nummers krönikör.

59 RIKSLÄGER

Information om höstlovet's läger.

60 SVENSKA BRIDGEFÖRLAGET

Beställ marknadsföringsmateriel m m.

Kontaktinformation

TELEFONVÄXEL

Måndag-fredag kl 8-12.
☎ 019-277 24 80

TEKNISK SUPPORT

Vardagar kl 8-22 och helgdagar 8-20.
☎ 019-368 07 00

E-POST

✉ kansliet@svenskbridge.se

JOURTELEFON

Support vid tävlingsstarter.
Thomas Winther, ☎ 019-277 24 86

ADRESS

Svenska Bridgeförbundet
Karlskatan 28, 703 41 Örebro

SUZANNE LEMBORN

Verksamhetschef, 100%.
Ekonomi och övergripande ansvar.
Hemmakontor i Falkenberg.
☎ 072-644 96 60 ✉ sle@svenskbridge.se



JOHAN GRÖNKVIST

Konsulent, 100%. Allsvenskan, SM-finaler,
tävlingsupport, funktionärsadmini-
stration, teknisk support av klubb-
och distriktssidor samt IT-utveckling.
Kansliet – huvudkontor i Örebro.
☎ 019-277 24 81 ✉ jgr@svenskbridge.se



GUNNEL HAHNE

Kanslist, 50%. Allmän medlemsservice;
tävlingsrapporter, 50-lappen,
mp-bevis och nålar.
Kansliet – huvudkontor i Örebro.
☎ 019-277 24 89 ✉ gha@svenskbridge.se



MICKE MELANDER

Konsulent, 100%. Medlemsnytt,
Bridgefestivalen, SISU-stöd,
styrelse- och stadgefrågor
samt allmän medlemsservice.
Hemmakontor i Falkenberg.
☎ 019-277 24 85 ✉ mme@svenskbridge.se



THOMAS WINTHER

Konsulent, 50%.
Tävlingsupport Ruter och Bridgemate
samt TL-utbildningar och TL-stöd.
Hemmakontor i Sölvesborg.
☎ 019-277 24 86 ✉ twi@svenskbridge.se



CARINA WADEMARK

Konsulent, 50%.
Information på hemsidan,
landslagsstöd och TK-frågor.
Hemmakontor på Lidingö.
☎ 019-277 24 84 ✉ carina@svenskbridge.se



BJÖRN HOLM

Kanslist, 80%.
Tävlingsupport även onlinebridge,
tävlingsrapporter, Allsvenskan,
Svenska Cupen, onlinekurs
samt allmän medlemsservice.
Hemmakontor i Hedemora.
☎ 019-277 24 87 ✉ bho@svenskbridge.se



Om medlemsavgifter

KLUBBYTE

Om någon medlem önskar byta klubbtilhörighet så finns möjligheten att fritt göra det under perioden 15 juni-15 september. Mellan 16 september och 14 juni behöver medlemmen ett godkännande från både avlämnande och mottagande klubb och det ska rapporteras in till kansliet.

MEDLEMSAVGIFT SOM BETALAS PÅ KLUBBEN

Om medlemsavgiften betalas kontant på klubben kan avgiften regleras via Ruterkontot. Kontakta kansliet och ange medlemsnummer och belopp.

DUBBELBETALD MEDLEMSAVGIFT

När en medlem av misstag betalat sin medlemsavgift två gånger under samma verksamhetsår återbetalas avgiften till klubbens Ruterkonto.

INBETALNINGSKORT

I tidningen som utkommer i slutet av juni varje år, bifogas ett inbetalningskort med förtryckta uppgifter som avser medlemsavgiften för kommande verksamhetsår. Som alternativ till detta inbetalningskort kan man, vid särskilda skäl, göra en inbetalning via BG 373-3482. Viktigt att man då anger medlemsnummer och klubbtilhörighet i meddelandefältet.

ÖVRIGT OM MEDLEMSAVGIFTER

Frågor angående medlemsavgifter? Läs mer på vår hemsida under rubriken Bli medlem!

ADRESSER OCH KONTAKTUPPGIFTER

Kontrollera noggrant och håll dina kontaktuppgifter uppdaterade på "Mina sidor". Du behöver vara inloggad med lösenord för att ändra dina uppgifter (adress, telefonnummer, e-post etc). Saknar du lösenord för inloggning eller behöver hjälp för korrigerings så kontakta gärna kansliet.

BRIDGE



Officiellt organ för Svenska Bridgeförbundet

ISSN 1652-1943

Ansvarig utgivare Martin Löfgren

Prenumeration 280:- per år

Bankgiro 373-3482

Redaktör Peter Ventura

Redaktion Bridge, Svenska Bridgeförlaget, Hansens väg 10,
775 70 Krylbo. E-post bridge@svenskbridge.se.

Produktion AB Svenska Bridgeförlaget

Illustrationer Arne Larsson, Sundsvall & Dick Holst, Halmstad

Utgivning 2024 20 februari – 22 april – 27 juni – 12 september
– 10 december (Manusstopp: 25 januari – 20 mars – 25 maj –
9 augusti – 18 november).

Annonspriser Helsida 16.500. Halvsida 8.650. 1/6-sida 3.390.
1/12-sida 1.730. BRIDGE är befriad från moms och reklamskatt.

Annonsbokning bridge@svenskbridge.se

Framsida Filip Asplund Sivelind, Matteo Nordqvist, Castor
Mann och Alexander Sandin. Foto: Thomas Wedin, Skövde.

Den som gör en resa...

Med bridge i bagaget finns massor av upplevelser runt hörnet, oavsett om du är en relativt ny bridgespelare eller spelar med den svenska flaggan på bröstet.



Ett gammalt tyskt ordspråk säger: *Wenn Jemand eine Reise tut, so kann Er was erzählen*, fritt översatt, "den som gör en resa har något att berätta".

I bridge finns det många tillfällen till resor, liksom det omvänt finns mängder av möjligheter till att spela bridge när man är ute på vift. Förutom en mängd goda möjligheter till speciella bridgeresor kan man också ofta söka upp en bridgeklubb när man är ute och semesterar. Testa det själv, oavsett om du reser till Oslo eller Bangkok!

Ett av mina första egna minnen som sticker ut är när jag var reseledarpraktikant i Paris 1979 och sökte upp klubben *Tricolor* som ligger nära Eiffeltornet. En äldre dam höll lite hov och verkade kunna spelet rätt bra, så jag samlade ihop mod och frågade "bridgechans" på henne. Lite miss-tänksamt såg hon på mig och sa sen: jag gör det, "pour la Suède". Och oj vad hon kunde spela, även om jag blev lite konfunderad över hennes cigarrök och att hon tog sig en whisky i halvtid.

Det visade sig att Christiane Martin (fint efternamn, eller hur!?) vunnit EM för damlag 1939, alltså redan före andra världskrigets början!

Inte så lång resa var det till VM och Bermuda Bowl 1983; färden gick inte längre än till Stockholm. I en gastkramande finish gick USA om Italien och tog titlarna med 5 imp. Jag jobbade som någon slags funktionär, och fick följa med Giorgio Belladonna, kanske världens genom tiderna bäste spelare, storgråtande (Giorgio alltså..) i hissen från spelar-rummet.

Men i minnet finns också ett otal mindre högtidliga, men inte mindre trevliga, episoder i olika länder och världsdelar, med det gemensamma att man genom världens bästa tankesport fått stifta bekantskap inte bara med platser, utan med intressanta människor.

Vi går nu in i ett nytt verksamhetsår som ska bli riktigt spännande. Bridge-X börjar ta fart, vår "nya" Junior-kommitté lanserar "Juniorkampen", och vi erbjuder för första gången tre funktionärsutbildningar i januari, där varje person, om han eller hon vill, kan vara med i två. Vi ska dessutom söka medlemskap i Riksidrottsförbundet, stärkta av E-sportens inträde förra året.

Landslagen har "OS" i november och flera ska till VM andra halvan av 2025; juniorer, öppna, mixed och veteraner – och vi hoppas även damer. Digert bridge-program, med andra ord!

Men landslag i all ära – och våra är väldigt bra, vår framtid stöps på våra klubbar och i våra distrikt. Jag ser förstas fram mot att få träffa många i november under Distriktsträffen. Att diskutera förbundets framtidsfrågor med en massa kloka medlemmar ser jag som en högtidsstund!

Till sist, ett tack till alla er som gjorde den kanske roligaste resa man kan göra som bridgespelare, till Örebro och Bridgefestivalen. Tack även till alla fantastiska funktionärer, från tävlingsledare till brickläggare, från personal i informationsdisken till brickbytare. Suz Lemborn, Calle Ragnarsson, Tomas Brenning, och Micke Melander är alla guldskott utan vilka festivalen inte skulle vara lika väl skött.

Ha en riktigt fin bridgehöst!

Martin Löfgren

FÖRSTA STICKEN



Måndags- godis – ett nytt koncept

Fredagsgodis har under många år varit tävlingen där de flesta bridgespelare i Stockholm gjort sin tävlingsdebut.

Stockholms Bridgeskola och BK S:t Erik har nu skapat en liknande tävling som kommer att gå på måndagar med namnet **Måndagsgodis**.

Det spelas barometertävling, vilket betyder att alla bord spelar samma bricker i samma rond. Efter varje rond går det att se aktuell ställning.

Tävlingen spelas som handikapptävling och spelare med max ruternål får delta.

SUNDSVALL 400 ÅR

I år firar Sundsvall hela 400 år som stad. Tanken är att minnas stadens historia, uppmärksamma Sundsvall idag och hur invånarna vill utveckla platsen tillsammans.

Medelpads Bridgeförbund har enligt förbundets nya strategi hörsammat parollen *Syns vi inte, finns vi inte*, och valde att delta i Sundsvalls kommuns **Cityskoj** för att berätta om bridge och för att locka deltagare till höstens bridgeutbildningar.

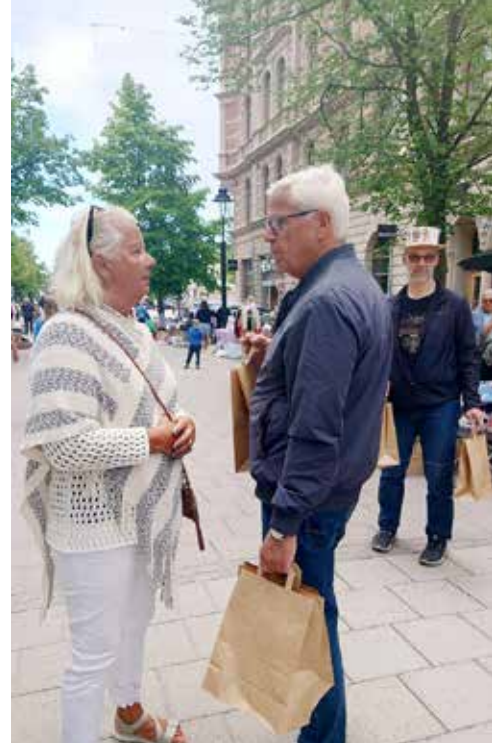

Sundsvallsbor och aktörer bjöds in till Cityskoj den 8 juni. Detta blev en dag för föreningar att visa upp sin verksamhet, möjlighet att värva nya medlemmar, men även en dag för alla att prova på olika sporter och aktiviteter. Ca 40 föreningar och organisationer var på plats.

Medelpads BF deltog med bridgespel, information och utdelning av SBF:s prova-på-påsar. Påsarna blev en mycket uppmärksam och uppskattad gåva som av flera sundsvallsbor omnämndes som bridgens goodiebags.

Sammanfattningsvis blev det ett mycket lyckat arrangemang för Medelpads BF som lyckades värva ett flertal till bridgen.

På bilderna ser vi Hans Selling och Per Jansson (hattbeprydd) dela ut prova-på-påsar.

2,6

Bridgefestivalens tävlingar lockade i år 2,6% fler par jämfört med 2023.

418 par spelade bronstävling

Tisdagen den 30 juli satte sig 836 spelare, dvs 418 par, för att vara med på Bridgefestivalens tolfte bronstävling för veckan. Det var rekord för året och det högsta deltagandet i en enskild partävling under festivalen sedan 2019.

Vinnare av tävlingen och ägare av massor av bronspoäng blev Ola Svensson och Jan-Inge Tuvevesson från Munka Ljungby BS.

Sammanlagt spelades 30 bronstävlingar under tio dagar.

”Kom ihåg att bridgens svåraste och mest betydelsefulla bud heter *PASS*.”



Myntat av Putte Kock, 1901–1979, svensk fotbollsspelare, ishockeyspelare, bridgespelare, idrottsledare och TV-journalist.

Spelade fyra finaler

Det är ingen självklarhet att kvalificera sig till någon av par-finalerna i SM. Men det gjorde 79-åriga Ros-Marie Jarl från Värnamo. Och inte bara en eller två, utan fyra finaler!

– Först är det SM-finaler och sedan springer jag och spelar bronstävlingen, säger hon.

Det blev många spelade bricker i festivalen för Värnamo BK:s Ros-Marie Jarl som fyller jämt senare i år.

– Förra året spelade jag 588 bricker under festivalen.

– Jag har två bra partners i Gunilla Åhlander och Bo Gisslander. Bo spelar jag mixed och open med.

Skulle SM-lag för veteraner ha andra speldagar skulle Ros-Marie säkert ha varit med där också. Men den tävlingen krockade med mixed-SM – som hon redan kvalificerade sig till.

Lagspel i SM har hon redan hunnit med samma sommar.

– Vi spelade mixed-lag i Falkenberg i juli. Vi slutade på en åttonde plats av 17 lag.

Det har bara hänt en gång tidigare att Ros-Marie kvalificerat sig till fyra finaler samma säsong.

Bästa placeringen hon nått är en fjärdeplats under pandemiåret 2021, då tävlingen avgjordes online i stället för på plats i Örebro.

– Då blev jag fyra i mixed i par med Bo Gisslander.

På festivalen 2019 nådde Ros-Marie också framgångar.



Då hon var med i det distriktslag som placerade sig bäst i Chairman's cup och fick 10 000 kr i prispengar.

Som sagt blir det mycket bridge för Ros-Marie.

– Min pappa spelade bridge och vi har alltid spelat spel i vår familj. Maken spelade golf. Jag var med en gång, men det var katastrof.

När maken spelade golf kunde Ros-Marie spela bridge efter det att hon tillsammans med sina arbetskamrater gått kurs.

– Jag tycker det är så roligt med bridge! Numera är jag ensam så jag har all tid i världen. Jag brukar spela måndag och tisdag och det blir en del andra tävlingar också. Men då får vi åka till Halmstad och Varberg, eftersom det är dåligt med tävlingar i Småland.

Ärlighet varar längst

Ärlighet varar längst. Det gladda spelarna i det norska laget *Norway juniors* som gick till 16-dels final i Chairman's Cup bonuscup.

Det uppstod viss förvirring i mötet i bonuscupens första rond i Chairman's Cup i mötet mellan det norska laget *Norway juniors* och svensklaget *Ylva and the rest*.

Efter den första halvleken var det klar norsk ledning med 21imps marginal. En stark andra halvlek, där slutbrickorna blev direkt avgörande, för *Ylva and the rest* gjorde att laget vände och vann med 42–41. Det norska laget godkände scoren och allt var i sin ordning tills lag *Ylva and the rest* upptäckte att de scorats för en imp för mycket...

Vad göra? Jo, de letade upp det norska laget som i ren besvikelse redan rivit sitt scorekort...

En besvikelse som blev till glädje när det konstaterats att *Norway juniors* tagit sig vidare via bättre placering i Chairman's Cup-kvalet.

I *Ylva and the rest* spelade Ylva Johansson, Louise Hallqvist, Kenneth Borin och Bosse Wiik. Hatten av!



Louise och Ylva.

16 år och redan proffs

Endast 16 år men redan en proffskarriär i sin linda. Norske Nicolai Heiberg-Evenstad har pekats ut som världens just nu största bridgelöfte.



TEXT & FOTO: ELENA STRÖM, SOLNA

Han är blott 16 år ung men har redan hunnit spela stora tävlingar i Europa, i Phoenix, Chicago, Atlanta, Marrakesh med flera. Enligt den kände Zia Mahmood är han en av de främsta unga bridgetalangerna i världen. Han drömmer om att bli bridgproffs, men det är han i praktiken redan nu.

Norske Nicolai Heiberg-Evenstad besökte Bridgefestivalen i år och berättade för BRIDGE mer om sig själv och sina planer för framtiden.

När debuterade du vid bridgebordet?

– Då var jag väl åtta år gammal. Föräldrarna och min syster spelade bridge hemma.

Vem subventionerar dina resor och logi utomlands?

– Det är mest mina föräldrar, men också sponsorer på sistone.

Visste du att Zia har berättat för redaktören för BRIDGE att han betraktar dig som en av världens mest talangfulla unga spelare? Har du spelat med honom?

– Har han sagt det? Det var väldigt roligt att höra! Nej, jag har spelat bara två brickor mot honom i Chicago. Det är en dröm att spela med honom en dag.

Vem är din favoritpartner?

– Jag har spelat med många toppspelare men min favoritpartner nu är definitivt svenske Peter Fredin. Han är spektakulär och skicklig. Jag hoppas att vi kommer att spela många gånger tillsammans i framtiden. Jag har läst hans bok *Mästerlig Bridgepsykologi* och den var suverän.

Läser du många bridgeböcker?

– Tre hittills. Förutom Fredins, också *Bridge at the Edge* av Boye Brogeland och Zias senaste, *Bridge – en kärlekshistoria*.

Har du några hobbies utanför bridgen?

– Nej, inte nu längre, jag är på resande fot hela tiden.

Planerar du att studera på högskola?

– Jag har inga konkreta planer. Bridgen tar all min tid.



Nicolai Heiberg-Evenstad.

Har du någon flickvän?

– Nej! Jag har inte tid med sådant. Jag koncentrerar mig på bridge och vill bli proffs.

Vad tycker du om Bridgefestivalen i Örebro?

– Det är ett fantastiskt arrangemang med perfekt organisation. Hit ska jag komma igen nästa år.

Vi avslutar med en giv Nicolai spelade i norska mästerskapen för klubbtag.

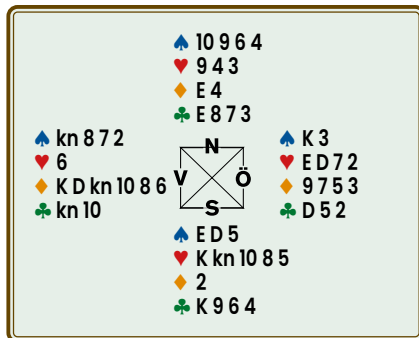

Väst spärröppnade i första hand med 3♦ och Öst spädde på med 4♦. Nicolai, Syd, bjöd ett praktiskt 4♥ och tre pass följde.

Väst spelade ut ruterkung till bordets ess. På hjärternio försåg sig Öst med esset. Ruterfortsättning stal Nicolai på handen. Så följde klöver till ess och trumf till knekt. Nicolai fortsatte med klöverkung och klövernio till Östs dam.

Om Öst spelar trumf får Nicolai en gratis trumfmask, och eftersom han avblockerat klövernio kan han därefter spela klöver till åttan och slå spadermasken för tio stick.

Om Öst istället spelar ruter mot dubbelrenons kan Nicolai stjäla på bordet och saka sin spaderförlorare på handen. Sedan fortätter han med en lyckad spadermask. Öst får ett trumfstick, men hemgång blir det.

Så Öst blev tvungen att fortsätta i spader, men Nicolai vann med damen, tog ut spaderess och spelade en ny spader till Väst – som blev inpetad i detta läge:

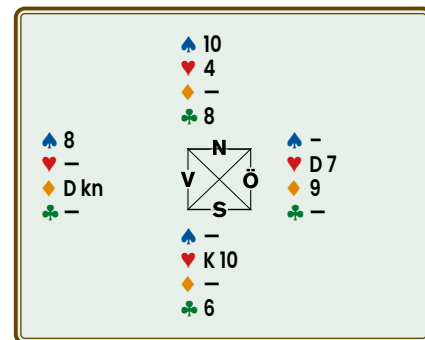

Spelar Väst spader till bordets tia, kan Nicolai trumfa över om Öst sätter i en trumf. Sedan kan han trumfa ut med kungen och vinna sista stick på Englund (klöveråtta). Sakar Öst ruternio slänger Nicolai klöversex och fångar sedan upp Östs trumf.

Inte heller blir det bättre om Väst spelar ruter. Då får bordet stjäla med hjärterfyra och klöversex kan sakas på handen. Östs hjärter fångas upp i de två sista sticken.

Om Öst inne på hjärteress returnerar en klöver kan utgången straffas. Det är dock inte någon självklar vända.

Snyggt spelat, Nicolai!

Wilma dejtade i Bonde söker fru

Wilma Danielsson är ett bekant ansikte för många på Bridgefestivalen. Många kanske också känner igen henne från dejtingprogrammet Bonde söker fru hösten 2022 då hon dejtade Henrik.



TEXT & FOTO: THOMAS WEDIN, SKÖVDE

Det kunde ha blivit vilken dag som helst för Wilma Danielsson på konditoriet i Örebro, där hon jobbar, den där dagen i mitten av juni 2022. Det blev det inte, för plötsligt ringer telefonen och det visar sig att det är produktionen av dejtingprogrammet Bonde söker fru som ringer.

– Jag stod på jobbet och blev uppringd av TV4 som sa att bonden Henrik läst mitt brev och ville träffa mig. De läste upp brevet för mig, berättar hon.

Men Wilma förstod absolut ingenting. Hon hade ju inte skrivit något brev.

– Det visade sig att det var min faster som skrivit brevet, berättar hon.

Bonden Henrik, hästbonde utanför Östersund, hade fastnat för Wilma.

Wilma har ett stort hästintresse, ett intresse som tar tid. Så mycket tid att 24-åringen lagt bridgen lite åt sidan.

– Jag skulle vilja spela mer bridge, men hinner inte riktigt med, säger Wilma som spelade junior-SM 2020.

Hon ”värvades” 2014 av grannarna Johan och Maria Grönkvist till festivalen.

– Jag började som brickybary. De senaste två åren har jag jobbat i informationsdisken.

Upplevelsen från 2022 blev lärorik.

– Det tog en stund innan jag förstod att det var mig det handlade om. Men det var snabba ryck. Redan samma dag skulle jag bestämma mig om jag ville vara med i programmet – och om jag tackade ja skulle jag behöva åka två dagar senare, berättar Wilma.

Det årets Bonde söker fru spelades in på herrgården Siggesta på Värmdö.

– Jag tänkte; Vad är det värsta som kan hända?

Örebrotjejen tackade ja.

– Jag började googla den där bonden.

Det var ett speciellt samtal med min chef... Ledigt fick Wilma och sedan bar



det iväg till inspelningen av det populära dejtingprogrammet där det är speeddejting nästan direkt.

– Det spelades in 2-3 avsnitt om dagen och redan den andra dagen var det dags för det första valet.

Då skickar bonden hem någon av deltagarna. Produktionen pressade på.

– Vad har du för känslor? Det var svårt att veta efter att ha träffats i 20 minuter.

– Jag blev kvar i första och andra valet och skulle också ha blivit kvar efter tredje svängen, men jag valde att åka hem.

– Det blev mycket känslor och påfrestande att man måste känna så mycket på så kort tid. I det sista avsnittet ses jag och Henrik igen, men det blev ingenting.

Kompisarna, vad sa dom?

– Eftersom jag var tvungen att hålla det hemligt tills det första avsnittet visades trodde de inte på mig först, men de följde programmet varje vecka. Jag hade ångrat mig om jag inte tackat ja.

Vad tyckte du om programmet?

– Det stämde bra med min egen upplevelse. Det var några saker som klipptes ihop och som framstod på ett annat sätt än det var. Jag tycker nog programmet var rättvist, men det var jättejobbigt att se sig själv.

I programmen framställs det som om det är konkurrens om bonden?

– Nej då, vi var jättebra kompisar.

Nu har det gått ett par år sedan inspelningarna på Siggesta gård. Även om det inte blev någon flytt till den jämtländska hästbonden så har de kontakt.

– Jag, Henrik och några av tjejerna som var med har lite kontakt, säger Wilma Danielsson som bor i stan och är uppväxt i stan.

Men hon är inte främmande för ett liv på landet, även om det inte blev rätt den här gången.

– Men programmet var en livserfarenhet, avslutar 24-åringen.

Bridge och golf – utmärkta dörröppnare

Lars Karlström lärde sig grunderna i bridge på Funbridge. Nu spelar han regelbundet. På semesterresa i England öppnade bridgen nya dörrar.

TEXT: LARS KARLSTRÖM, JÄRFÄLL FOTO: PRIVAT



Jag blev pensionär när pandemin med restriktioner drabbade oss alla. Vad skulle man göra som nybliven pensionär och restriktioner som hindrade människor att träffas? Jag behövde ha någon aktivitet för hjärnkontoret och hittade då Funbridge online.

På Funbridge kan man lära sig grunderna i bridge. Svenska Bridgeförbundet har avtalat olika delar för träning och tävling – tack för det! Jag nötte på med avsnittet ”Kom igång träna” – och gillade spelformen.

Efter pandemin så tog det ett tag innan jag lyckades komma igång med spel i olika sammanhang, främst i Västerort Stockholm. Som nybörjare är det en utmaning att hitta en spelpartner och jag har verkligen haft tur att hitta en partner som jag verkligen trivs med. Vi har nu spelat regelbundet över två säsonger och jag har fastnat för spelet och insett att det är beroendeframkallande!

Det är fantastiskt med aktiviteter som har samma regler globalt. Oavsett nationalitet, språk, religion, ursprung m m kan alla mötas och utföra aktiviteten tillsammans. För att få insikt i olika kulturer och samhällen är sådana aktiviteter utmärkta dörröppnare. Bridge och golf är exempel på sådana aktiviteter.

North Devon

En ny bridgevärld öppnades för mig i North Devon i England. Varför åker vi till North Devon? Inte är det för det stabila vackra vädret. Här är vädret ofta ostadigt med sval luft och friska vindar. Det som lockar är golfspel på en viss typ av banor, linksgolf.

Vi har ett antal år varit medlemmar i Saunton golfklubb. Det har medfört att vi genom åren fått många vänner lokalt och kommit in i samhället. Vi har blivit hembjudna till folk på Sunday roast och fester samt fått massa tips på aktiviteter

och ställen att besöka. Ställen som vi aldrig själva skulle hitta till.

I april och maj gjorde vi återigen en resa till North Devon för golf och för att träffa vänner. Nu ville jag även spela bridge.

Min bättre hälft spelar inte bridge ännu. Det medförde att jag behövde få spelpartners lokalt. Jag kontaktade och skickade med min systemdeklaration på svenska till Braunton Bridge Club. Där framfördes att jag ville spela och behövde få en partner som kunde tänka sig spela med mindre rutinerad spelare som mig. Den kontakten blev också en dörröppnare.

Jaqui, som är en motor för bridgen i North Devon, återkom relativt snabbt med besked. För att underlätta för mig, så skulle Carol som kunde lite svenska spela med mig. Carol var tidigare gift med en svensk man och flyttade tillbaka till England på 80-talet. Hon har barn



Lars och Sari Karlström vandrar utmed North Devons dramatiska atlantkust.



Bridge överbryggar. Här spel vid ett bord på Brauntons bridgeklubb.

och barnbarn i Gävle. Carol var erfaren och skicklig och har spelat bridge sedan 80-talet.

Vid mitt andra besök på klubben fick jag spela med Steph. Hon var också medlem i samma golfklubb som jag är. Så det blev lite golf- och bridgesnack under aftonen. Hon var mycket sällskaplig – och skicklig var hon också.

Spelavgiften är £4 (55 kr) och jag blev välkommen och väl omhändertagen.

Mina partners var hänsynsfulla och spelade enligt mitt system 5433. Jag tyckte att spelet fungerade bra vid båda tillfällena, men resultatmässigt så hamnade vi båda gångerna i de nedre regionerna. Det var inte oväntat med tanke på att det var första gången vi spelade tillsammans och det blev lite språkförbistningar. Jag lärde mig dock lite engelska speltermer. Sammantaget var det väldigt trevligt och lättamt.

Intrycket är att jag mötte skickliga, men ödmjuka, bridgespelare som hade spelat länge; paren var samspelade. Jag är nöjd med mina insatser och är glad att jag tog steget och kontaktade klubben.

Braunton Bridge Club är ansluten till North Devons distrikt. Distriktet är en del av EBU (English Bridge Union). Under pandemin upplöstes några klubbar, vilket medfört att distriktet har decimerats.

Alla klubbar som är anslutna till EBU använder EBU Score för att registrera och rapportera tävlingarna. EBU Score är kostnadsfritt för klubbarna, på samma sätt som Ruter är för klubbar anslutna till SBF.

Två vinnare per tävling

Man spelar varje onsdag. En gång i månaden spelar man handikapptävling.

Samtliga Nord-Syd sitter still och Öst-Väst är flyttepar. Sedan redovisas resul-

taten Nord-Syd för sig och Öst-Väst för sig. Mästarpoäng delas ut till de bäst placerade.

Spelkvällarna samlar för det mesta mellan fem och tio bord och man spelar oftast 24 brickor. Kaffe/te med godbit serveras också.

Man genomför också utbildningar för nybörjare, men har som i Sverige svårt att rekrytera nya spelare.

Bridgespel i regionen utövas också flitigt på icke anslutna klubbar och i andra olika grupperingar. Jag blev också informerad och inviterad att spela online på Real Bridge. Där spelar man tolv brickor och efter avslutat spel gick man ofta igenom några intressanta brickor. Den dörröppnaren ska jag försöka hålla i. Det blir ett bra sätt att utbilda sig och lära känna fler spelare.

Många andra aktiviteter

I regionen erbjuds många andra aktiviteter. Surfing är stort. Det finns ett rikt utbud på vandringsleder i olika miljöer och svårighetsgrader. För dem som vill cykla eller rida finns det särskilda leder. Det finns en del fina trädgårdar att besöka för den intressade. Text Rosemoor och nationalparkerna Exmoor och Dartmoor är lättillgängliga från North Devon. Dessutom finns det många pittoreska byar att besöka. Vingårdar och lokala bryggerier är också trevliga att uppsöka. Förutom en uppsjö av mysiga pubar, så erbjuder även regionen utmärkta restauranger.

Det bådär gott för framtiden med bridge och golf som dörröppnare och om någon/några orkat läsa ända hit och vill öppna och stiga in genom min dörr, så tveka inte att kontakta mig för bridge-spel.



SBF-tävlingar på Funbridge

HUR SPELAR JAG?

Du spelar Funbridge på din dator, platta eller smartphone. Din partner och dina motståndare är dock inte människor utan sk "robotar".

VILKA UPPGIFTER BEHÖVS?

Inför varje tävling måste man registrera sig och ha uppgivit sitt MID-nr.

NÄR KAN JAG SPELA?

Du kan sedan spela en SBF-tävling varje dag. Kl 03.00 börjar tävlingen och den avslutas 02.59 nästa dygn. Du kan spela när som helst under dygnet och även pausa och återuppta spelet.

NÄR MÅSTE JAG ANMÄLA MIG?

Anmälan öppnar en vecka innan tävlingsdagen och stängs 40 minuter innan tävlingen avslutas, dvs senast kl 02.19.

VILKEN TÄVLINGSFORM ÄR DET?

Partävlingsberäkning.

DELAS DET UT MÄSTARPOÄNG?

Javisst! I SBF:s förbundstävlingar på Funbridge vinner du helt vanliga bronspoäng, enligt SBF:s normala bronspoängsskala för individuell tävling delat med två (50%).

KAN JAG VINNA PRISER?

Javisst! Funbridge delar ut priser i form av "diamanter" (Funbridges valuta) eller frispel.

VAD KOSTAR DET?

Startavgiften är 29 "diamanter" (Funbridges valuta) per tävling som omfattar 12 brickor. Den exakta kostnaden per tävling beror lite på hur många diamanter du köper; ju fler desto lägre pris.

HUR BETALAR JAG?

Med kreditkort på Funbridges hemsida, www.funbridge.com.

VAR HITTA MER INFORMATION?

På www.svenskbridge.se och www.funbridge.com.

Jaga och jaga – kämpa och kämpa

Åsa/Frillesås BK är en liten klubb söder om Göteborg med aktiv kursverksamhet. Men rekrytering händer inte av sig själv, utan det gäller att synliggöra klubben och som de säger i Åsa/Frillesås: jaga och jaga – kämpa och kämpa!

TEXT & FOTO: SARA WRIGE, GÖTEBORG



ÅSA/FRILLESÅS BK



Frillesås är en ort i Halland. Vi möts i bridgelokalen för Åsa/Frillesås BK som ligger intill Lantmännen. I hörnet tvärs över rummet har tävlingskommittén möte och planerar höstens tävlingar. På utsidan av lokalen har en banderoll kommit upp med reklam för kommande nybörjarkurser, vi är verkligen i terminsstarttider.

– Bridgelokalen blev möjlighet efter en gåva från Rickard Nilsson för ca 10 år sedan. Sen fick vi också ett arv när han gick bort, som blev till en barometertävling bara för klubbens medlemmar, berättar Tove Roulund.

Tove är ansvarig i utbildningskommittén. Jag träffar henne och Mats Hammarqvist som är med i utbildningskommittén och den som håller i nybörjarkursen.

– Vi gör allt för att ha kurs varje år, säger Tove. Pandemin satte det lite ur

spel, men nu har vi haft två år med kurser igen.

Ni är ju två ganska små orter. Hur hittar ni de nya spelarna?

– För två år sedan var det tydligt att klubbmedlemmarna hittade intresserade kursdeltagare. Särskilt en som fick med



Rekrytering är den viktigaste frågan vi har inom bridgen.

TOVE ROULUND, ÅSA/FRILLESÅS BK

sig sex personer, berättar Tove. I fjol så var det någon i Kungälv som skickade några till oss, för där är det kurs på dagtid, och ett par behövde en kvällskurs eftersom de jobbade. Och så har vi en stor skylt på utsidan, som syns när man kör förbi. Den är det folk som sett.

– Men det är att jaga och jaga och kämpa och kämpa, konstaterar hon.

– Det kom också två från Värö BK, som är en mindre klubb. Vi hade alltså kursdeltagare som blev medlemmar i Värö. Men det viktiga är ju att tänka på bridgen i stort, inte klubbmässigt. Om vi får nya personer i spel så gynnar det alla. I Värö har de också använt vårt marknadsföringsmaterial. Vi använder de flyers som Bridgeförbundet har tagit fram och så har vi också gjort en film.

Filmen ligger på YouTube. Den heter ”Nybörjarkurs i bridge”. Du kan också hitta den via klubbens hemsida om du klickar på ”utbildning”.

Lättare eller svårare på mindre ort?
Är det lättare på en mindre ort med rekrytering? Eller svårare?

– Jag vet inte om det är någon skillnad. Vi har ju t ex inte gymnasium som i Varberg eller Kungälv och kan inte rekrytera där. Vi har inga köpcenter där vi kan sätta oss och berätta att vi har kurs. Vi har ju också Åsa-dagen och Frillesåsdagen; där vi haft ett stånd. Så har vi haft öppet hus här i lokalen med bridgeblandning, berättar Tove.

– Jag upplever att vi har det väl så tufft som andra. Det är svårt för alla att rekrytera, oavsett var du är i Sverige. I Varberg har man ju lyckats så bra med en kull gymnasister, och då blir det ringar på vattnet. Men jag vet inte hur vi ska få till sådana effekter.

– Rekrytering är den stora biten. Och sen dessutom fortsättningen, när de är färdiga med kurserna.

– Jag tycker att det är bra att vi inte säger att vi har kurs för ”sällskaps skull”, utan att vi från början har fokus på täv-



ling, för att få det lite mer spännande, och att andra förstår att vi tar det på allvar, säger Mats.

Hur började ni själva spela?

– Jag hakade på en granne för 10 år sedan, berättar Tove. Hon skulle gå nybörjarkursen och då hängde jag på. Sen blev det jag som blev kvar. Jag fascinerades av komplexiteten och att du aldrig är färdiglärd.

– Jag började med bridge på ett annat sätt. Mamma satte en bok i handen på mig, jag var väl 15-16 år, och hon sa ”nu ska vi spela tävling ikväll”, minns Mats. På gymnasiet var vi ett gäng som spelade alla raster. Sen spelade jag när jag pluggade på Chalmers. Därefter blev det ett längre uppehåll och så kom jag tillbaka för två år sedan ungefär och kom då med i bridgeklubben här.. Ganska snabbt satte Tove böcker i mina händer och tyckte att jag behövde uppdatera mitt system, men kanske hade hon också en annan tanke... Och nu är jag igång och leder kurserna. Man kan väl säga att jag inte hade glömt allt från tidigare, säger Mats lite underfundigt.

Utmaning med att hålla kurser

Vad är utmaningen med att hålla nybörjarkurser?

– Att hålla sig till materialet, svarar Mats snabbt. Man är så ambitiös och man vill berätta så mycket och plötsligt ser man hur det ryker ur öronen på dem. Deltagarna kan inte ta in för mycket på en timme. Varje steg behöver vara klart innan man går på nästa. Man kan inte hoppa fram och tillbaka. Det insåg jag nog den hårda vägen. Det var väl ett tillfälle som jag såg att många såg lite svettiga ut.

– Vi har ny kurs som startar i sep-



Mats Hammarqvist och Tove Roulund framför den egna lokalen..

tember, berättar Tove. Så nu är det dags att försöka hitta nya kursdeltagare. Vi har tre anmälda, men vi har inte satt in stöten ännu. Förra terminen började 13 personer, några ramlade av, och någon gick om igen. Det är fem stycken som är igång och spelar nu.

– Vi har använt 5533-materialet från Bridgeförbundet som börjar med mini-bridge. Det är bra, men man behöver ganska fort något mer. Så i år började vi med en fortsättningskurs och då har vi plockat ihop en del eget material.

Kan man säga att utbildningskommittén också är en rekryteringskommitté?

– Ja, tillsammans med styrelsen så kan man väl säga det. Det ligger som ett ansvarsområde hos oss. Men jag vill att frå-

gan ska ägas av styrelsen, för det är den viktigaste frågan vi har, menar Tove.

– Vi kämpar på, som en landsorts-klubb, så gott vi kan. Vi är inte så stora.

Drygt 100 medlemmar

Åsa/Frillesås BK har drygt 100 medlemmar. De har spel på måndagar och onsdagar, och stege på tisdagar.

Jag konstaterar att det ändå är ganska många och mycket med tanke på att orterna Åsa och Frillesås tillsammans har drygt 10 000 invånare.

Mats berättar:

– Sen hade vi ju den där anpassade torsdagsbridgen. Den har vi för att de som gått nybörjarkursen och fortsättningskursen ska få ett ställe där de känner sig trygga. En sak som var roligt var att det kom så många av de vanliga spelarna också, de lite mer erfarna. De kom glatt dit och tog hand om de nya. Det var jag imponerad av.

Han fortsätter:

– Det är väldigt fin stämning här, fortsätter han. Om inte klubben hade varit så välkomnande hade jag nog inte fortsatt att spela. Det är bra stämning och man hjälps åt att hantera någon som inte gör som man ska mot andra. Och så var det roligt när frågan kom om jag ville vara med i utbildningsgruppen. Det kändes väldigt kul. Jag tycker om att engagera mig och att känna mig nyttig.

Victor Bergström

Nybörjarkurs hösten 2023

– Jag är väldigt positiv till kursen vi gått. Min fru och jag har inte spelat kort förut. Det var en jättebra kurs, väldigt lärorikt, spännande och roligt! Man har legat på en schysst nivå för oss som var nybörjare. Sen har vi också blivit varmt välkomnade i klubben.

PR-tidning

Vi har nog alla någon gång fått frågan vad bridge är. För att ha något att sticka i händerna på dessa – och kunna marknadsföra vår fina tankesport – har förbundet tagit fram en PR-tidning.

Förhoppningen är att få en spridning som kan skapa intresse och beskriva vad bridge är, att vår verksamhet finns, och hur den fungerar – samt välkomna fler in i bridgevärmen!

Vi behöver hjälp från klubbar och medlemmar att sprida tidningen. Ge bort tidningar generöst. – och beställ fler när de tagit slut! Beställ tidningar på www.bridgeforlaget.se.



För mig låter det som att styrelsen och utbildningskommittén satsat lite extra, är det så?

– Nja, jag tycker nog att vi har hållit på ganska länge, säger Tove. Men kanske ändå, i våras satsade vi ju på den här spelkvällen på torsdagarna i samband med kursen. Det var en investering. Och att vi gjort nytt material.

– Vi försöker också finnas med på sociala medier, som Facebook.

Vad ser ni framför er för bridgen i Åsa/Frillesås?

– Jag tror att det kommer att bli ett evigt kämpande med att hålla medlems-talen uppe, menar Tove. Men jag vill också säga att det känns som att vår klubb är lite yngre än en del andra klubbar, även om vi ju inte alls har så många unga personer som i Varberg. Här finns ändå många som ännu inte är i pensionsåldern.

– Om man får drömma lite så skulle man vilja ha förnygring. Jag testade att ta med minibridge till jobbet en kväll. Då fick jag med ett gäng, vi var väl åtta, som tyckte det var roligt och inte ville gå hem.

Peter Wederbrand
Nybörjarkurs hösten 2023

– Den var väldigt bra, enkel och pedagogisk. Det var olika delmoment varje gång, och varje delmoment förklarades väldigt bra, bl a med ett bildspel som vi också fick sen som repetition inför nästa kurs. Jag har aldrig spelat bridge förut så det var helt nytt för mig. Det är ju svårt med bridge, men de gjorde det svåra lätt för oss.

Och de är väl i 30-40-årsåldern. Kanske kan man gå från dataspel till invecklade brädspel till bridge, funderar Mats.

– Man är så inne i det man håller på med, säger Tove när jag frågar lite vad hon önskar. Men det vore bra om vi kunde hjälpas åt mer för allmän synlighet t ex när vi har framgång för duktiga spelare. Tänk om man kunde få TV att göra något!

– Ja, jobba med imagen för bridgen, att det finns elitspelare som är proffs. Det vet man om schack och poker, men inte

om bridge, säger Mats.

– Också synliggöra att bridge är bra för hjärnan, lägger Tove till. Man kan inte bara träna kroppen, utan även knoppen behöver tränas.

Vi bryter upp. Folk börjar droppa in till spel. Tove är tävlingsledare ikväll. När hon hälsar välkommen blir det också handuppräknning för vilka som inte vill ha bulle. Det är ett sätt att minska matsvinnet.

Mats med partner kommer högt upp i listan denna sensommarkväll.

Detta ingår på Bridgeresan, 18–21 dec

- ✓ Direktflyg t/r från Arlanda eller Landvetter
- ✓ 3 nätter i dubbelrum på Hotel Salzburger Hof*****
- ✓ Bridgespel med bridgeledare Kalle Persson, 2 dagar
- ✓ Stor frukostbuffé varje morgon
- ✓ Berömt julbord á la TV-kocken Fredrik Eriksson
- ✓ Två högklassiga femrätters middagar
- ✓ Fri tillgång till två lyxiga spa-avdelningar
- ✓ Reseledarservice

Pris **6995 kr**

Flygskatt tillkommer med 69 kr/person

Enkelrum: 7 995 kr/person (begränsat antal)



Kombinera bridge och julbord i vinterparadiset Bad Gastein

Förra årets succé är tillbaka! Tillsammans med bridgeledare Kalle Persson arrangerar vi en bridge- och julbordsresa till Bad Gastein och Hotel Salzburger Hof i december. Under tre dagar (18-21 december) kommer vi att få njuta av fantastisk mat och dryck och två dagar bridgespel omgivna av det vackra snölandskapet. Resans höjdpunkt är det populära julbordet som komponeras av TV-kocken Fredrik Eriksson. Begränsat antal platser, först till kvarn!



STS alpresor

alpresor.se/bridgejulbord • 0771-20 20 20

EM-silver!

Det blev silver i öppna EM-par för veteraner för paret Per-Inge Helmertz och Arne Jordestedt. Men några medaljer hann de inte få på plats.

TEXT & FOTO: THOMAS WEDIN SKÖVDE

Efter europamästerskapet för veteraner hade duon bråttom iväg åt varsitt håll, Per-Inge till Malmö och Arne till dottern, som precis flyttat till Jylland.

– Det var lite olyckligt att det behövde bli så, säger de.

Inte minst med tanke på att pallplatser inte är vardagsmat för spelarna.

– Vi bestämde oss tidigt för att vara med. Det var ju nära seger och det var ett trevligt arrangemang. Herning är en konferensstad och där fanns allt, berättar de.

– I spelet gick det upp och ner, men vi spurtade bra. De allra bästa spelarna spelade lagspel så motståndet kanske inte var det allra bästa.

Det föringrar inte Per-Inge Helmertz och Arne Jordestedts insats som alltså räckte till en silvermedalj.

Fyra i klassen blev ett annat svenskt par, Pierre Carbonnier och Håkan Tjärnemo spelades för BK Lavec.



Per-Inge Helmertz och Arne Jordestedt.



MiXedmästare i lag

17 lag kom till start i årets SM för mixedlag som spelades i anslutning till Falkenberg's bridgevecka i mitten av juli. Lag X spelade relativt ohotat hem guld.



TEXT & FOTO: PETER VENTURA, KARLBO

Lag X med Lena Johansson, Leif Johansson, Ylva Pyykkö och Anders Eriksson vann SM Lag Mixed 2024 efter en övertygande seger med 17.47–2.53 i finalen mot kvalvinnaren, Lemmy. Det är två välmeriterade par som ingår i vinnarlaget. Båda paren har vunnit SM-mixed för par och därutöver har Lena och Ylva spelat hem SM-damer. Lena har ytterligare ett damguld, i par md Pia Andersson för några år sedan. Mot den bakgrunden var det inte någon oväntad triumf.

I silverlaget spelade Ylva Strandberg, Gudrun Strandberg, Gunnar Andersson, Tore Stormo och Michael Lemborn.

Kaptenen lyckades inte försvara fjol-årets seger men knep bronset efter en nagelbitare i bronsmatchen. Bronslaget bestod av Patricia Kronbäck, Pär Ol-Mårs, Gullvi Högberg och Sören Lennartsson.

Lena Johansson har bidragit med ett par givar från semifinalen mot lag 5 Ess.



Mixedmästare i lag: Anders Eriksson, Ylva Pyykkö, Lena och Leif Johansson.

♠ E kn 9 4	♠ 7 5 2	♠ 8	♠ 8
♥ D kn 9	♥ 10 8 7 6 5 2	♥ EK	♥ EK
♦ K 4	♦ E 3	♦ D 10 8 5 2	♦ D 10 9 3 2
♣ EK 6 4	♣ 7 5	♣ KD 10 6 3	♣ D 10 9 3 2
		♥ 4 3	
		♦ kn 9 7 6	
		♣ kn 8	
SYD	VÄST	NORD	ÖST
	Leif	Lena	
1♠	D*	2♠	1♦*
pass	4NT*	pass	3♣
pass	6♣	pass	5♣*
pass		pass	pass

När Lena frivilligt bjöd 3♣ tyckte Leif att han kunde se bra slamchanser och tryckte till med essfråga och sedan 6♣.

När klövern satt 2-2 gjorde det inget att rutern satt lite snett. Snyggt budet!

Vid det andra bordet kom man i 4NT.

♠ K kn 8 3 2	♠ E 5		
♥ E	♥ 10 7 4 3		
♦ D 3	♦ 8 7 6 4		
♣ EK 6 5 4	♣ D 10 3		
♦ E, K, kn			
SYD	VÄST	NORD	ÖST
Leif	Lena		
pass	1♦*	2♦*	pass
2NT*	pass	3♣	pass
3♠	pass	4♠	pass
pass	pass		

1♦ visade ruter men en obalanserad hand. Lena bjöd 2♦ för att visa en tvåfärgshand med spader och en till färg. 2NT frågade efter vilken färg det var. Nu fanns en åttakorts trumfärg i klöver, men när Leif bjöd 3♠ med bara E-5 i spader fick Lena luft under vingarna och hivade in utgången. Nu var det upp till Leif att visa att hans vågade budgivning var rätt, eftersom han blev spelförare.

Det kom ruteress, -kung och -knekt ut som Leif stal på bordet. Öst följde färg

tre gånger. Leif spelade sedan spader till esset och en spader till mask med knekten. Den stod, men när han spelade spaderkung sakade Öst en hjärter.

Hur spelar du nu? Fundera en stund! Hela given:

♠ K kn 8 3 2	♠ 7 4
♥ E	♥ K kn 9 6
♦ D 3	♦ 10 5 2
♣ EK 6 5 4	♣ kn 9 8 2
♠ D 10 9 6	
♥ D 8 5 2	
♦ EK kn 9	
♣ 7	
♠ E 5	
♥ 10 7 4 3	
♦ 8 7 6 4	
♣ D 10 3	

Leif tog klöveress och spelade klöver till tian! Hur kunde han hitta det? Jo, tänker man efter så är det logiskt! Väst sa med 1♦ att han hade en obalanserad hand med ruterfärg. I spelet har det visat sig att han bara hade fyrkorts ruter. Vilken obalanserad hand kan han ha med bara har fyrkorts ruter? Jo, 4-4-4-1! Det verkar inte så sannolikt att singeln finns i hjärter så han måste ha singelklöver.

Vackert!

Bridge i Björkarnas stad

BK Björken arrangerade den traditionella bridgeveckan i Umeå den 1-6 juli. Ett femtontal klubbar från när och fjärran var representerade under veckan.



TEXT: LAILA CEDERQVIST FOTO: DAN WÄLIVAARA

Bridgeveckan inleddes på måndagen med en samlingstävling som lockade 27 par och vanns av Urban Finnsson och Jonas Dahlgren, BK Björken, före Anders Landmark, Luleå BK, och Svein-Gunnar Karlberg, LudvikaBygdens BK.

I handikapptävlingen på tisdagskvällen deltog 19 par där hemmaklubbens Lena Jensen Stokka–Odd Stokka segrade såväl med och utan handikappberäkning. Tvåa utan handikapp slutade Birgitta Jernbom Lundberg–Ulla Johansson, även de från BK Björken, medan Lars och Malin Bodén, Skellefteå BK, var tvåa på handikapplistan.

På onsdagskvällen spelades en lagtävling där 14 lag deltog. I det vinnande laget ingick Urban Finnsson, Jonas Dahlgren, Robert Söderlund och Jonathan Johansson, samtliga BK Björken. Tvåa blev Birgitta och Ove Lundberg, BK Björken, tillsammans med Masha och Daniel Lindbäck, IK Makkabi.

På torsdagskvällen spelades en tototävling av 24 par som indelats in i olika divisioner. Vinnare blev Jonas Dahlgren och Urban Finnsson före Anders Sjöstedt, BK St: Erik, och Roger Zettergren.

Guldtävlingen, veckans höjdpunkt, lockade 24 par och dessa spelade 60 brickor under fredagen. Vinnare blev Berith Finnsson och Tommy Linder före Anders Fryklund och Valter Johansson, samtliga från BK Björken.

Flest par lockade veckans avslutande tävling, då 34 par kom till spel i mixedtävlingen. Tävlingen vanns av Pang och Peter Ventura, Borlänge BK, före Emma Karlsson och Leif Lundberg, Luleå BK.

Veckans bästa par blev Jonas Dahlgren och Urban Finnsson.

Bridgeveckan avslutades med en gemensam tacomidag. Än en gång hade Per Hedqvist, med många kontakter i musikbranschen, lyckats engagera ett bra band som underhöll hela kvällen. Bandet *Wacka Kings* bestående av pappa Tony Persson tillsammans med sönerna Samuel och Max, Kent Wedin, Micke Markie och Jan Fridolfsson rockade loss ordentligt med många kända låtar och de lockade danssugna bridgespelare till dansgolvet.

Hög stämningsfaktor var det förresten under hela bridgeveckan!



Berith Finnsson och Tommy Linder vann guldtävlingen.



Mrs Guggenheim kan vi alla vara någon gång

Vi har väl alla någon gång känt oss misslyckade vid bridgebordet, precis som S J Simons karaktär Mrs Guggenheim – som gör sig bäst som träkarl!



TEXT: BO GULLEFORS, BOLLSTABRUK

John Portwood skriver på *Bridge-winners* att han har spelat bridge i över 40 år och anser sig vara en rätt så bra spelare. Han ser fram emot kvällens tävling där han ska spela med en expert. Tyvärr går det snett redan på första brickan, John känner sig som Mrs Guggenheim, en av S.J. Simons välkända karaktärer.

Jag har utgått från John Portwoods roande och lärorika berättelse, men visar också att även världsmästare kan drabbas av ett Mrs Guggenheim-moment.

Mrs Guggenheim älskar att spela bridge, det är det roligaste som finns! Tyvärr saknar hon helt förståelse för spelet och kan varken bjuda eller spela den hand hon fått. Många givar har slutat i katastrof. Hon gör sig bäst som träkarl!

John är Syd och giv på kvällens första bricka och han får:

♠ K 8 4 2 ♥ D kn ♦ 10 6 5 4 ♣ EK 3

Paret har kommit överens om att spela med svag sang (12-14 hp), så John öppnar med 1NT. Visserligen ser hjärtern ömtålig ut men 1NT borde vara det rätta budet. Väst bjuder 2♦. Partnern, Nord, dubblar och Öst passar. Det nybildade paret har inte diskuterat den här situationen, men John har lärt sig att dubbling av ett konventionellt bud vanligtvis visar längd och styrka i den dubblade färgen.

Vad kunde 2♦ betyda? John är osäker men tror att Väst hade längd i hjärter. Han bestämmer sig för att visa partnern sitt stöd och bjuder 3♦.

Väst dubblar och Nord redubblar! Nu är John helt på det klara med att partnern har en mycket bra hand! Varför skulle inte 3♦ redubbelt klaras, kanske t o m med övertrick?! John passar och budgivningen avslutas. 3♦ redubbelt blir kontraktet.



Mrs Guggenheim som hon illustreras i boken *Why You Still Lose at Bridge*.

Så här gick budgivningen:

SYD John	VÄST	NORD Experten	ÖST
1NT	2♦	D	pass
3♦	D	RD	pass
pass	pass		

Utspelet blir spaderdam. John inser sitt misstag när träkarlens kort ligger på bordet. De startar kvällens tävling med en katastrofbricka! Så här såg hela given ut:

♠ D 6	♠ E 10 5	♠ kn 9 8 3
♥ 8 7 6 4 2	♥ EK 10 3	♥ 9 5
♦ EK kn 9 3 2	♦ —	♦ D 8 7
♣ —	♣ D kn 9 7 6 2	♣ 10 8 5 4
	♠ K 7 4 2	
	♥ D kn	
	♦ 10 6 5 4	
	♣ EK 3	

Med 6♣ hemma blev tre redubblade straff en riktigt dålig bricka. Tur att det var partävling med topp och botten och inte lagspel med imp – nu det blev ”bara” en nolla! Hade det varit lagtävling hade brickan kunnat vara helt avgörande för matchen.

Syd var så övertygad om att Västs 2♦ var konventionellt. Han missade helt att budet inte alerterades!

Efteråt diskuterades brickan för att lära av misstagen.

Var det bara Syds fel?

När Väst dubblade 3♦ borde Nord ha insett att partnern inte förstätt innebörden av hans dubbling. Hans redubbling förstärkte bara missförståndet. Vi bör alla tänka på att det är väldigt svårt att ändra det första intrycket.

Nord hade skrivit en utmärkt bok om dubblingar, som Syd tyvärr inte läst.

Även om John tänkte på sig själv som Mrs Guggenheim och sin partner som den Olycklige Experten lyckades de riktigt bra med de övriga brickorna. De kom på andra plats i tävlingen.

Ett Mrs Guggenheim-moment kan vi alla drabbas av, till och med de största spelarna. Tänk bara på mångfaldige världsmästaren Giorgio Belladonna som i ett VM tog fel kort och gjorde revoke. Motståndaren Bob Hamman la sitt kort snabbt och därmed var revoken etablerad (på den tiden gällde andra lagar för revoke). Det blev också galet när Lorenzo Lauria som spelförare sträckte sig över bordet och tog en spaderhacka i stället för en hög honnör. Han trodde att Paul Soloway hade spelat hjärtertio, som var stort kort, och sakade därför en liten spader. Bob Hamman, även han denna gång, vann på spadertio. Alfredo Versace, som var träkarl, hade av någon anledning lämnat bordet.

När Lauria insåg sitt misstag försökte han ta tillbaka sitt spel av hackan och spela spaderdam istället. Tävlingsledaren som tillkallats, beslutade att spaderhackan var spelad. USA vann VM det året med en imp! Mrs Guggenheim-momentet för Lorenzo Lauria på sista brickan blev helt avgörande.

Målet är nått

VM-biljetter grejades under sommarens EM. Elena Ström har träffat en landslagsdebutant.

TEXT & FOTO: ELENA STRÖM, SOLNA



EM 2024 är slut och efter 13 fina somardagar i danska Herning kan vi konstatera att Sverige fick tre platser i de olika kategorierna till VM nästa år. Vi försökte att smyga in backstage hos det öppna laget och höra något mer om hur dessa sex herrar upplevde livet under mästerskapet, och intervjuade lagets debutant, Jan Selberg.

Nu har du landat på svensk mark igen. Vet du om att du internt har blivit utnämnd till årets lagspelare och glädjespridare? Hur ser du på denna inofficiella utmärkelse?

– Ha, ha, nej, det visste jag inte. Tack för beskedet!

Hur kan du summera lagets prestation och vistelsen i danska Herning?

– Det var 13 oförglömliga dagar i en mysig dansk stad med bridgespelare från många europeiska länder. Parallellt pågick EM i fotboll i Tyskland och Danmark var en av deltagarna i det, så det var fotbollsfeber och stort intresse för bridge samtidigt. Vi vann ingen medalj, och kunde säkert presterat bättre, men målet är nått – vi blev sju och fick biljett till nästa års Bermuda Bowl! Vi har under de senaste mästerskapen konstaterat att kompetensnivån har blivit jämnare; alla kan slå alla. Mest nöjd är jag med sammanhållningen i laget. Vi hade spelare som var sjuka vid några tillfällen samt lite sämre resultat i några matcher, men vi hade hela tiden kul och stöttade varandra.

Märkte ni några nya tendenser systemmässigt?

– Ja. Få par använde sig av starka klöversystem. Det finns en tydlig återkomst till mera naturliga system, typ 5533.

Hur hade ni förberett er inför EM?

– Vi kom till detta mästerskap väl förberedda. Kapten Fredrik Kronmarker hade bl a ordnat träningsmatcher på BBO och ordnat med budgivningsövningar på Cuebids. Han såg också till att sammanhållningen i laget blev mycket bra. Vi hade morgondopp för de som vil-



Jan Selberg landslagsdebuterade i sommarens EM som spelades i Danmark.

le varje dag, spelade padel och umgicks med varandra – ibland med spelare från andra länder.

Du och din partner, Lars Andersson, trivs ihop. På vilket sätt är ni lika varandra?

– Vi är båda tävlingsinriktade, skratrar mycket och är vänliga mot varandra. Lasse lyssnar gärna på hårdrock och jag känner till en och annan låt av Iron Maiden. Vi har båda hund.

Spelar din fru bridge?

– Hon har nyss börjat spela med kompisar och hon har även ett lag på BK S:t Erik som heter Bridgebubblarna.

Blir din nästa utmaning OS i Buenos Aires i höst?

– Nej, Lasse och jag har tackat nej på grund av engagemang med jobb och familj. Ett annat par kliver in i stället för oss, Johan Upmark–Fredrik Nyström. För mig är det viktigt att hitta balansen mellan familjelivet, arbetet och bridgen.

Bridgeresor
med **ReDubbel Trivsel**
vintern-våren 2024-25

Madeira (Funchal)

Halvpension

Arr: Apollo

23/24 mars – 6/7 april 2025

Gran Canaria

(Maspalomas)

Halvpension

Arr: Ving

23 nov – 7 dec 2024

Fullbokad. Reservlista finns.



F-skattebevis, Klubb i SBF, Ruter, Bronspoäng, Bridgemate, Givsamlingar

Bokning görs endast direkt till:

Lisbeth och Claes Engdahl
0708 – 97 11 28

Mail: rdtrivselbridge@telia.com
Hemsida: www.rdtrivselbridge.se

Prova BIDTRAINER!



- ✦ Träna din budgivning (både fyr- och femkortsöppningar).
- ✦ Du kan träna spelföring och försvarsspel.
- ✦ Du får tillgång till vårt bridgebibliotek med många övningar och tips.

BidTrainer är ett webbaserat budträningsverktyg. Du får kommentarer med en förklarande text. Idag finns ca 10 000 givar att träna på. I modulen SPEL-TRÄNING kan du träna spelföring (tre nivåer) och försvarsspel.

Testa BidTrainer
1 månad för 49 kr
Ange kod: SBF24.



NYA
BRIDGE
SKOLAN

<https://bidtrainer.nyabridgeskolan.se>

Sverige utan medaljer i EM

Vid sommarens EM i danska Herning blev det inga svenska medaljer. Målsättningen, att ta kvalificeringsplatser till VM, klarades i några klasser.



TEXT: JOHAN SYLVAN, STOCKHOLM FOTO: EBL M FL

Det öppna laget uppfyllde huvudmålet som var att ordna biljetter till VM – Bermuda Bowl – nästa år.

Veteranlaget fixade även de kvalificeringen till VM och var dessutom mycket nära medalj.

Damlaget kom på en snöplig nionde plats. Vi får därför hoppas på att något lag hoppar av, vilket brukar vara goda chanser historiskt sett.

Nu kommer lite mer om lagen och några givar, förutom mixedlaget som Daniel Gullberg skriver om på annan plats. Damerna först, naturligtvis!

Damlaget

De tre paren var denna gång, med totalbutler (IAF) efter varje par:

- Louise Hallqvist–Ylva Johansson +0,21
- Sara Asplund Sivelind–Marie Johansson..... +0,07
- Suzanne Lemborn–Malin Helin. +0,04

Butlern, som visar på parets inspelade imp per bricka, ska dock som vanligt tas med en stor nypa salt. Den påverkas av vilka lag man möter, hur mycket man spelat o s v. Segermatchen mot Schweiz inte är inräknad och torde givit än lite bättre siffror för de par som spelade den matchen.

Flera av våra tidigare framgångsrika



Veteranlaget som slutade femma. Uptill fr v. Gunnar Elmroth, PG Eliasson och Anders Morath. Nedtill: Björn Wenneberg, Göran Sellén och Bengt-Erik Efraimsson.

damer valde denna gång att satsa på mixedlandslaget, så två av paren var debutanter. Med tanke på detta får man anse att nionde plats är godkänt – och förhoppningsvis ger det även en plats i VM nästa år.

Linnea Edlund, kapten för damlaget, gör en fantastisk insats med dagliga rapporter i varje mästerskap. Hon är dessutom en riktig ”doer” i många sammanhang, inte minst ställer hon upp med teknikhjälp bl för Realbridge. Hon har dessutom börjat engagera sig för backgammon i Uppsala, så hon har många strängar på sin lyra.



Ylva Johansson, Malin Helin, Suzanne Lemborn, Marie Johansson, Sara Asplund Sivelind, Louise Hallqvist och kaptenen Linnea Edlund.

Systrarna Louise Hallqvist och Ylva Johansson känner jag rätt väl eftersom vi både ses och möts i BK S:t Eriks liga. De har efter ett långt uppehåll presterat fina resultat senaste åren.

Debutantparen har jag sämre koll på, men Suz Lemborn är ju verksamhetschef på SBF och hjälper alltid till när man är i nöd...

Resultat

EM ÖPPEN KLASS

1	NORGE	397,08
2	SCHWEIZ.....	386,79
3	ITALIEN.....	368,31
	
7	SVERIGE.....	334,43

EM DAMER

1	NORGE	307,84
2	FRANKRIKE.....	306,19
3	TURKIET.....	270,54
	
9	SVERIGE.....	229,48

EM VETERANER

1	NEDERLÄNDERNA	251,78
2	POLEN.....	238,65
3	FRANKRIKE.....	228,31
	
5	SVERIGE.....	221,11

EM MIXED

1	ISRAEL.....	298,96
2	FRANKRIKE.....	284,48
3	ITALIEN.....	270,95
	
7	SVERIGE.....	257,24

Veteranlaget

Efter damlaget tar vi med ålderns rätt veteranlaget, där man i år skulle vara fyllda 62 för att delta

Laget bestod denna gång av:

- Bengt-Erik Efraimsson–
Anders Morath +0,42
- Gunnar Elmroth–PG Eliasson ... +0,17
- Björn Wenneberg–Göran Sellén. +0,17

Laget slutade på femte plats, bara sju poäng från bronset. De hade god marginal ner till nionde plats så klart godkänt för deras del.

Lite kuriosa var att Björn Wenneberg hade en "e-patch" på sig för att registrera hjärtverksamheten. Hans puls gick upp till 200 vid minst tio tillfällen de två första dagarna! Snacka om att bridge kan vara stressande!

Gunnar Elmroth är dessutom ny veterankapten (kanske spelande kapten också?) efter Olle Wademark. Tillförordnad kapten Marie Berg följer med Mårten Gustawsson, Göte Berntsson, Henrik Wegnelius och övertecknad till World Bridge Games i Argentina i höst, där vi utgör det svenska veteranlaget.

Jag känner ju personligen alla spelarna i EM-laget väl och kan intyga att de är pigga för sin ålder...

Nu följer några instruktiva brickor jag fått från spelarna.

Detta var bricka 5 mot Turkiet.

♠ 10 8 7 6	♥ E 10	♦ kn 7 6 5 4	♣ K 5
♠ kn 9 5 4	♥ 7 6 3	♦ K 10 9 8	♣ kn 3
♠ EK	♥ KD 8 5 4	♦ ED 3	♣ D 10 6
♠ D 3 2	♥ kn 9 2	♦ 2	♣ E 9 8 7 4 2

Vi ger Björn Wenneberg ordet:

I matchen mot Turkiet missade jag ett motspel mot 3NT.

Efter Nords pass öppnade Öst vid båda borden med 2NT. Efter högfärgsfråga svarade öppningshanden 3♥. Vid vårt bord visade öppningshanden fyra hjärter, men där PG och Gunnar spelade visade det fem kort. Slutbudet blev följaktligen 3NT vid vårt bord och 4♥ där PG och Gunnar satt.

Mot 4♥ blev det ruter ut, och då fick Nord-Syd för hjärteress, två ruterstöder



Björn Wenneberg och Göran Sellén tar en glasspaus.

och två klöverstick. Två straff.

Vid vårt bord kom klöverfyra ut mot 3NT, till kung och klöverfortsättning.

Göran tog med esset och vände med klövernio för att indikera något i spader. Jag frågade spelföraren om han kunde ha fem kort i hjärter. Svaret blev att det var sällan han hade fem kort. Jag borde dock ha dragit öronen åt mig! Om inte partnern har något i hjärter har spelföraren tre eller fyra hjärterstick, tre i ruter, ett klöver och två i spader.

På tredje klövern borde jag ha sakat hjärteress! När jag inte gjorde det kunde spelföraren spela in bordet i ruter och spela hjärter mot kung, dam, och sedan låg hjärter, då jag fick för hjärteress. Om jag sakar hjärteress, kan bara spelföraren få ett klöver-, tre ruter-, två hjärter- och två spaderstick – totalt åtta stick!

Tack, Björn. Det var kanske inte så lätt!

Gunnar Elmroth får nu ordet:

♠ ED 9	♥ K 7 6 5 3 2	♦ 7	♣ 10 9 4
♠ kn 10 4 3	♥ 10 9	♦ E 9 4	♣ K kn 6 3
♠ 8	♥ D kn 4	♦ KD 6 5 3 2	♣ ED 2
♠ K 7 6 5 2	♥ E 8	♦ kn 10 8	♣ 8 7 5

Totalt i alla klasser spelades 3NT vid 25 bord, men bara tre par tog beten trots att fem toppstick finns i motspelet.

Vad berodde det på?

Vid PG och Gunnars bord gick budgivningen:

SYD	VÄST PG	NORD	ÖST Gunnar
1♦	1♥	D	RD*
2♦	2♥	3♦	pass
3NT	pass	pass	pass

Redubblingen visade ca 9-12 hp med exakt honnör-hacka i partnerns färg.

Om man bara har långdbaserade utspelsmetoder, så känns det ganska naturligt för motspelarna att spela tre gånger hjärter. Det blir inte bra. PG och Gunnar har lite andra tricks. PG har ju rimligen visat sexkorts hjärter, eller mycket stark femkorts, så det finns ingen anledning att visa det igen i utspelet. Deras metoder är att lägsta möjliga hjärter indikerar att vi ska ställa utspelsfärgen, medan en hög hjärter håller öppet för skift. Här kunde PG spela ut en högre hjärter för att indikera att det finns alternativa färger att angripa i motspelet.

Hjärtersju ut kanske var lite extremt, men det gav ju Gunnar informationen att partnern varken har KJ7532 eller för den delen Q76532 med två sidoess, då motspelarna ska fortsätta i utspelsfärgen.

Så Gunnar kunde enkelt vända med spadertvå, för att visa honnör i färgen. Det blev därmed lätt att ta fem stick.

Tack, Gunnar. Denna bricka var mycket instruktiv och visar att det är värdefullt även att diskutera utspel och fortsatt motspel med sin partner.

Sist men inte minst har vi då det öppna laget!

Öppna laget

I det öppna laget spelade:

- Lars Andersson–Jan Selberg +0,45
- Mikael Rimstedt–Ola Rimstedt.. +0,38
- Peter Bertheau–Simon Hult..... +0,03

Det blev en strålande debut av Andersson–Selberg, även om de spelade färre brickor. Jag vet inte heller exakt hur laget matchades mot de bättre laget.

Tvillingarna fick dra ett tungt lass och spela mycket denna gång, orsakat av sjukdom i laget vid några tillfällen.

Det var gemensamma frukostar och

middagar i laget, vilket gör mycket för lagmoralen enligt min erfarenhet. När paren stod över var det mycket golf och förmodligen fotboll. EM i fotboll gick parallellt.

Något nytt för vissa denna gång var användandet av plattor som företaget Lovebridge tillhandahållit. Budgivning- en gjordes på varsin padda istället för budlådor. Därefter spelades given som vanligt bakom skärmar, där man öppnar upp ett draperi så alla kan se de spelade korten och träkarlen.

Lars Andersson berättar om en giv i mötet med Estland:

♠ D 8 5	♠ 9 7	♠ 6 4 2	♠ E K n 5 4 2
♥ D 10 8 3	♥ 9 6	♥ E K n 5 4 2	♥ —
♦ D 9 8 7 2	♦ 10 6 4 3	♦ —	♦ K 9 3 2
♣ D	♣ E K n 10 7 5	♣ K 9 3 2	♣ —

SYD	VÄST Lars	NORD	ÖST Jan
2♠	4♥	pass	pass
D	pass	4♠	D
pass	pass	pass	pass

Jannes 2♥ visade 9-12 hp med minst sex hjärter. Hans dubbling visade intresse att bjuda. Jag kunde räkna ut att han nog hade två-tre spader och 5-läget var då tveksamt, så därför passade jag alltså.

Så gällde det att spela ut... Om Janne vill bjuda så har han någon kortfärg. Den är inte spader och själv har jag singel klöver. Han är med andra ord kort i ruter! Jag var inte riktigt säker på om hjärter-



Lars Andersson och Jan Selberg.

dam var en ingång så jag spelade ut min lägsta ruter. Janne stal och spelade två höga hjärter. Spelföraren stal, gick till bordet i klöver och maskade i spader. Jag kunde vinna, ge en ruterstöld till och Janne kunde ta klöverkung och ge mig en stöld där! Tre straff och 800 in!

Det var bra tänkt av Lasse rörande utspelet. Återigen visar det sig att det lönar att ha genompratade metoder!

Därmed önskar jag alla de svenska lagen lycka till i VM nästa år och hoppas givetvis att damlaget får delta!

Ha nu en fin bridgesäsong vid de gröna borden!



Danskarna Dennis Bilde och Martin Schaltz spänner musklerna i mötet med Sveriges tvillingpar, Ola och Mikael Rimstedt. De blå-gula vann matchen knappt.

MiniBridge

MiniBridge är ett bra sätt att introduceras i bridgens fascinerande värld.

MiniBridge

Det beräknas finnas drygt en miljon kortspelare i världen som tävlingspelare i Bridge, varav drygt 27 500 är svenskar. Alla spelar efter samma regelbok. Här ska du på några minuter få en inblick i kortspelet som roar och utmanar.

Så fort spelaren vill väntar om spelföraren spelat ut sitt första kort laggen träkullen upp alla sina 13 kort på bordet i synliga kolumner. Spelföraren spelar både sina egna och träkarlens kort. Träkarlen får inte lägga sig i spelet, utan gör bara vad spelföraren säger.

Den spelare som vunnit föregående stöck, startar nästa stöck. I bridge är esset det högsta kortet och tvån det lägsta. I varje stöck får du spela vilket kort du vill, högt eller lågt. I den utspelade färgen.

Segrare

När alla 13 stöck är spelade gör du en notering om vilken gav det var och hur många stöck respektive sida vann. Resultatet jämför du sedan mot de andra bord som varit med och spelat. På så sätt vet du om ni vunnit eller ej så vart och ett av paren summerar alla sina vunna stöck.

Protokoll finns på nästa sida.

V varje spelare ska sedan i tur och ordning spela ett kort i varje stöck till alla kort är spelade. Spelarna betalar sina kort och placerar de spelade korten framför sig i en rad (med lökblådan nedåt), som en enda om stöcket vunnits och som ett minus om stöcket förlorats.

I spel utan trumf är det alltid det högsta kortet i den spelade färgen som vinner stöcket. I trumfspel kan du vinna stöck genom att spela ett kort i trumffärgen när du inte har något kort i den spelade färgen. Kan du inte följa färg får du dock lägga precis vad du vill.

Rättvist spel

I tävlingsbridge spelat det vid minst två bord. Genom att använda sig av en bricka, en rektangulär plastbricka med fyra fickor, markerad med Nord-Syd-Öst-Väst, kan du efter spelet lägga in korten i brickan.

Om flera spelare trumfar i samma stöck vinner stöcket av den som spelat den högsta trumfen. Observera att du inte är tvungen att spela trumf när du inte kan bekäma färg. Du får lägga vilket kort som helst i de övriga färgerna.

På så vis kan övriga bord spela med exakt samma kort och jämföra resultaten för att se vem som vunnit, vilket gör att turnamentet eliminerar och du kan aldrig säga att du haft dåliga kort.

Foldern "MiniBridge" kan beställas kostnadsfritt på www.bridgeforlaget.se. Endast eventuell frakt debiteras.

Mixedlaget siktar mot VM

Mixedlaget upplevde en berg-och-dalbana i EM. När röken skingrats innebar sjundeplatsen att VM-biljetterna grejats.

TEXT: DANIEL COVILL GULLBERG



Mixed-EM i Herning spelade övertecknad med Emma Övelius, Sanna Clementsson med Tobias Törnqvist, Kathrine Bertheau med Simon Ekenberg, samt Pär Ol-Mårs som kapten och Laura Covill Gullberg som coach.

Efter gedigna förberedelser på Cuebids och Bridgebase och ett på pappret starkt lag hade vi höga förväntningar inför mästerskapet. Det utvecklade sig tyvärr inte alls som vi hade hoppats på, och vi får vara nöjda med att vi fick med oss en VM-plats efter att ha slutat sju.

Tävlingen inleddes bra första dagen. Med två klara segrar och en mindre förlust mot starka Frankrike och kände vi att vi var på gång! Tyvärr gick de följande dagarna inte alls som planerat, och det som kännetecknade dessa var att så fort vi mötte ett av bottenlagen spelade de bra, och de misstag som de ändå gjorde kostade ingenting.

Dag fem, den tredje från slutet, såg det antligen ut som att vändningen hade kommit. Efter tre segrar, och dessutom ytterligare en i morgonmatchen dag sex, hade vi tagit oss upp till bronsplats. Även om det var långt upp till ledande Israel och Frankrike, kunde väl historien få ett lyckligt slut med en medalj?

Tyvärr blev det en upprepning av de första dagarna. Vi hade ett på pappret ganska lätt motstånd kvar, men då vi förlorade mot ytterligare två bottenlag fick vi till slut kämpa för att ens klara topp åtta och säkra en VM-plats.

Självklart kan man när det inte går som man vill hitta fel i det egna spelet. Och självklart får man räkna med att gå på några minor under ett långt mästerskap. Men det var otroligt frustrerande att aldrig kunna få en bra match mot något av de sämsta lagen. Något positivt vi ändå kan ta med oss är att vi höll en god stämning i laget och aldrig gav upp. Vi får ladda om och nyttja den VM-biljett vi vann på bästa sätt!

Som avslutning kommer en positiv bricka. Den inträffade i rond 15, vilket



Mixedlaget m fl. Fr v. Kathrine Bertheau, Fredrik Nyström (supporter), Sanna Clementsson, Simon Ekenberg, Tobias Törnqvist, Daniel Covill Gullberg, Emma Övelius, António Palma och Laura Covill Gullberg.

var då vi började få lite flyt och påbörjade vår comeback. Vi mötte Ungern, som är ett bra lag.

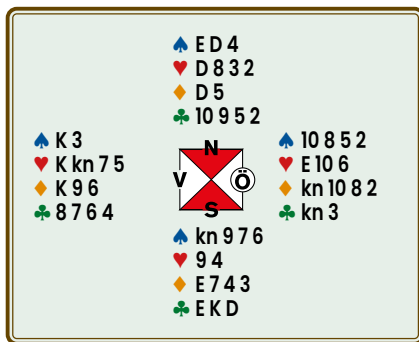

Vid de flesta bord öppnade Syd med 1-i-lågfärg och man stannade i 1NT som enkelt gick hem med ett par övertrick.

Sitsen är mycket gynnsam. Både spaderkung och klöverknekt faller, så man kan ta fyra stick i både spader och klöver. Vidare sitter ruterkung framför damen, så det enda som hindrar att spelaren tar tio stick är att motspelarna kan ta tre hjärterstick utöver ruterkung.

Våra motståndare spelade 14-16 NT, så man bjöd sig snabbt till 3NT efter en högfärgsfråga då Syd redovisade fyra spader.

För att undvika att börja matchen med nesliga 10 imp ut måste vi lyckas beta detta kontrakt.

Emma började med en positiv låg hjärter ut till min tia. Flera fortsättningar är tänkbara, närmast till hands ligger väl en ruter. Jag var dock orolig för att spadern såg ut att sitta för bra, och om Emma förutom sina poäng i hjärter även hade ruteress var det troligt att spelaren kunde gå hem med stick i de svarta färgerna. Klöver och hjärter ville jag inte hjälpa till med, så då fick det bli en falsk spaderfemma enligt andra-fjärde. Den gick till nia, kung och ess.

Spelaren tog nu tre varv klöver och slog ifrån sig med hjärter, som gick runt till mitt ess. Hjärter och ruter skulle återigen hjälpa spelaren, så jag slog ifrån mig med spadertio. Spelaren vann på bordet, tog för klövertio och spelade spader till knekten. Hade den suttit 3-3 hade hon varit hemma, men hon hade en tilläggschans, att jag skulle ha ruterkung. Hon spelade spader till min åtta, och jag fick vända ifrån mig i ruter. Nu hade ju dock Emma ruterkung, och när hon kom in kunde hon ta straffen på hjärterkung.



Efter sex dagars spel segrade Henrik Noberius, Ola Rimstedt, Mikael Rimstedt, Tobias Törnqvist, Roger Wiklund och Magnus Eriksson.

Tredje raka för tvillingarna

Tvillingbröderna Mikael och Ola Rimstedt gjorde det igen. De vann Chairman's Cup efter det att finalmotståndarna från Norge kastat in handduken.

TEXT: THOMAS WEDIN, SKÖVDE & TOMMY GULLBERG, HÄGERSTEN FOTO: THOMAS WEDIN

Det började med 126 lag från 18 olika nationer. Efter spel under flera dagar så stod det klart att svensklaget *Larsson på taket* tog hem den prestigefyllda lagtävlingen Chairman's Cup och prispengarna på 50 000 kronor.

– Det är kul när det går bra, säger Mikael Rimstedt som tillsammans med tvillingbrorsan Ola tog hem den sex dagar långa lagtävlingen för tredje året i rad. Detta efter att det norska laget *Komleposs* kastat in handduken efter tre spelade segment och 48 brickor. Då ledde Larsson på taket med 158–103.

Svenskarna var genomgående starkare och vassare än den norska kvartetten John Våge, John Helge Herland, Thorleif Skimmeland och Ingmund Björkan.

– Våra motståndare lade sig efter tre segment i kvarten, semifinalen och nu finalen. Det var stabilt rakt igenom, säger Mikael Rimstedt som tillsammans

med tvillingbrorsan Ola kom lagom till måndagens kvartsfinal direkt efter spel i amerikanska sommarmästerskapen i Toronto.

– Jag brukar säga att måndagen är svåraste dagen, för då är det två matcher med bara 32 brickor. Då kan allt hända. Jag visste att om vi gått vidare till kvartsfinal skulle vi ha goda chanser att vinna alltihop, säger Mikael.

Bara ett par dagar innan lagtävlingen Chairman's Cup, som är lite av festivalens flaggskepp, inleddes fick laget ett avhopp.

– Arne Larsson ringde och talade om att han råkat ut för en trafikolycka, berättar kapten Magnus Eriksson.

Det blev Henrik Noberius som fick rycka in. Han har spelat tävlingen tidigare och han har också en seger i bagaget för 25 år sedan. Då som nu med Tobias Törnqvist och Roger Wiklund i laget.

För Mikael och Ola Rimstedt var detta inte bara tredje CC-segern utan också den tredje raka, men med lite olika lagkonstellationer.

– Första gången var nog mest speciell att vinna, menar Mikael.

Då avgjordes allt på den absolut sista brickan.

I Chairman's Cup finns också ett vandringspris skänkt av förbundets hedersordförande och sponsor av tävlingen, Mats Qviberg. Pokalen delades nu ut för tredje gången. 2008 spelade Tobias Törnqvist hem pokalen och 2018 var det Krister Ahlesveds tur. I år delades vandringspokalen mellan bröderna Mikael och Ola.

– Det var inget jag hade tänkt på innan, men visst är det kul att få den, säger Mikael som haft en hektisk tid bakom sig.

– Vi spelade EM i Danmark innan vi åkte till Kina för en proffsturnering och sedan direkt till Toronto innan vi kom till Örebro, säger proffsspelaren som är bosatt i Stockholm.

När Mikael pratar om vi handlar det om tvillingbrorsan Ola som är hans partner på tävlingarna runt om i världen.

– Efter vila i augusti och september drar det igång igen i oktober. Då ska vi representera Sverige i World Bridge Games som spelas i Argentina och Buenos Aires.

Även systrarna Cecilia och Sandra ska spela i Sydamerika, men de tävlar numera för USA.

Från och med 2024 spelas ingen match om tredje plats. Den delades därför mellan *Karlssons frestelse* med Johan Karlsson, Tobias Bern, Johannes Mattsson, Thomas Karlsson, Morgan Svensson och Ivar Lichtenstein samt *General Valpolicella* med Peter Bertheau, Villiam Ovesen, Peter Ove Andersbakken, Jonny Hansen, Arve Farstad och Svein Arild Naas Olsen.

Ett par finalgivar

Här följer ett par lyckade givar från finalen som genererade imp för *Karlsson på taket*.

Chairman's Cup sponsras av förbundets hedersordförande Mats Qviberg.

Bästa distriktslag

Bästa distriktslag i Chairman's Cup kom från Jönköping.



TEXT: THOMAS WEDIN, SKÖVDE FOTO: BK OPALEN

Anette Svenningsson har gjort det förr.

Nu var hon återigen med i bästa distriktslag i Chairman's Cup.
– Vi hade inte så jättestor förhoppning innan, säger hon.

För att öka intresset och locka fler lag till Chairman's Cup finns också en tävling i tävlingen där 10 000 kronor står på spel. Spelare ute i distrikten kan bilda ett distriktslag med två spelare som inte spelat tävlingen tidigare och behöver då inte betala någon startavgift.

Förra året tog ett distriktslag från Skåne sig ända fram till åttondelsfinal. Lika högt upp i resultatlistan kom inte 2024 års bästa distriktslag hemmahörande i Jönköping. Det blev plats 39 för kvartetten Mikael Alexandersson, BK Opalen, Anette Svenningsson, Katarina Johansson och Stina Lysebring, alla Värnamo BK.

Anette Svenningsson är nöjd.

– Vi gick vidare till Bonuscupen och där vann vi första matchen, berättar hon.

Sedan blev det tvärstopp mot det engelska laget Sushi (7–81).

2019, då Anette Svenningsson och Mikael Alexandersson också blev bästa distriktslag, hamnade de på plats 81.

Lite kuriosa får vara på sin plats för då, för fem år sedan, var Gunilla Åhlander med i laget.

– Denna gång var hennes dotter Stina Lysebring med, säger Anette och fortsätter.

– Det var Mikael och Katarina som ville spela Chairman's Cup. Nu blev vi ett fyrmannalag. Det kan bli tuftt att spela många brickor, men fördelen är att man inte behöver krångla om vem som ska spela när det bara är fyra i laget.

Vad de ska göra med prispengarna är oklart.

– Vi har inget planerat än.

Blir det samma gäng 2025?

– Det var roligt att bli bästa distriktslag och det kanske inte är omöjligt. Lite mersmak gav det! säger Anette.

♠ 93	♠ 9873	♦ KD1087	♣ 103
♠ D10754	♥ KD65	♦ 3	♣ 862
♠ K	♥ Ekn102	♦ Ekn954	♣ Kkn5
♠ Ekn862	♥ 4	♦ 62	♣ ED974
SYD	VÄST	NORD	ÖST
J-H Herland	Roger Wiklund	Thorleif Skimmeland	Magnus Eriksson
1♠	pass	pass	D
2♣	D	2♠	pass
pass	D	pass	pass
pass			

Utspelet var rutertre. Efter ruteress spelade Öst spaderkung till Syd som sedan försökte med ruter. Roger stal och inkas-serad spaderdam och slog sedan ifrån sig med hjärter. Syd fick sedan misslyckat försöka lösa klöver från handen för 800 till svenskarna.

♠ 109	♥ 82	♦ K108532	♣ D83
♠ KD86432	♥ D	♦ kn6	♣ K65
♠ E7	♥ EKkn654	♦ D	♣ E974
♠ kn5	♥ 10973	♦ E974	♣ kn102
SYD	VÄST	NORD	ÖST
J-H Herland	Roger Wiklund	Thorleif Skimmeland	Magnus Eriksson
pass	1♠	pass	1♥
pass	2♦*	pass	2♣*
pass	3♠	pass	3♥
pass	4♥*	pass	4♣*
pass	6♠	pass	5♦*
pass			pass

Här bjöd Roger och Magnus en excellent slam. 2♣ var Häxan och starkt denna gång när Magnus bjöd 3♥. 2♦ var utgångskrav till starka handen. Efter naturliga högfärgsbud följde kontrollbud till lillslam.

Normännen vid det andra bordet stannade i utgång.

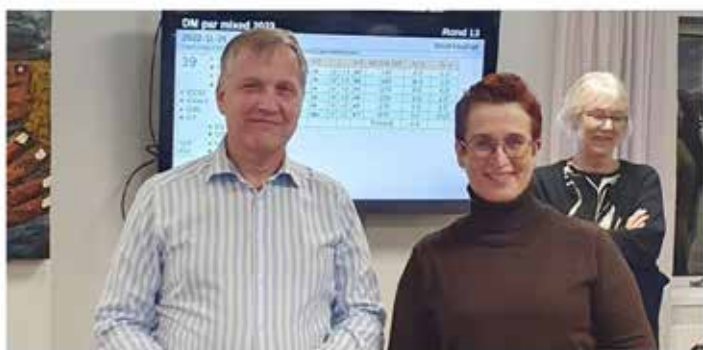



Björn Wenneberg och Henrik Wegnelius försvarade veteran titeln.

Försvrade veteranguldet

"The same procedure as last year, Miss Sophie?"

"The same procedure as every year, James."

Årets SM Par för veteraner blev lite som nyårssketchen "Grevinnan och betjänten" – med samma segrare och även samma silvermedaljörer som last year.

TEXT: PETER VENTURA, KARLBO FOTO: THOMAS WEDIN

Urban Finnsson-BG Olofsson, BK Björken och Henrik Wegnelius-Björn Wenneberg, BK Alert, turades om att ligga i ledning i veteranfinalen. När sista kortet var lagt fick Henrik och Björn med rätt bred marginal åter ställa sig högst upp på prispallen. Det efter flera bra avslutande brickor.

Duon kompletterar varandra på ett vägvinnande sätt.

– Jag är nog den lite mer påhittige och jag släpper inte mycket, menar Björn Wenneberg.

Henrik Wegnelius har bra koll på budsystemet.

– Jag missar inget i systemet och vi har inte heller haft några budhaverier den här gången, säger han.

Vinnarduon gick verkligen för det hela vägen. De vågade verkligen vinna, vilket flera bra brickor på slutet vittnar om.

– Det gäller att inte fega mot slutet utan spela sitt vanliga spel, berättar Björn.

Vad han menar är, att i alla möjliga lägen – och halvt omöjliga – vara med i budgivningen, såväl för att försvåra för motståndarna som att hitta eget kontrakt eller en eventuell offring.

Med fyra brickor kvar av finalen fick Björn som Öst denna hand:

♠ E83 ♥ D10984 ♦ D4 ♣ 532

Med Öst-Väst i zon mot ozon öppnade Nord med 1♣ efter två inledande pass. Zonerna avskräckte dock inte Björn, som klev in med 1♥. Syd bjöd 1NT. Henrik kunde tänka sig att spela motspel mot 1NT och dubblade, men det ville Björn inte stå med på så han gled ur i 2♥. Nord ville inte släppa 2♥ och bjöd 3♣ på vilket Henrik kämpade vidare med 3♥. Men då

dubblade Syd! Hela given och budgivningen:

♠ 74	♥ E5	♦ kn 1076	♣ ED kn 107
♠ D kn 1096	♥ 632	♦ EK98	♣ 6
♠ K52	♥ K kn 7	♦ 532	♣ K984
♠ E83	♥ D10984	♦ D4	♣ 532
SYD	VÄST <i>Henrik</i>	NORD	ÖST <i>Björn</i>
pass	pass	1♣	1♥
1NT	D	pass	2♥
pass	pass	3♣	pass
pass	3♥	pass	pass
D	pass	pass	pass

Björn var inte särskilt nöjd över Henriks 3♥ i zonen. Henrik trodde att 3♣ var hemma – vilket var ett korrekt antagande – och hoppades inte att få 3♥ dubblat, för även om det blir en odubblad straff är 100 ut bättre än 110 ut. Det kan vara guld värt i partävling.

Men nu blev 3♥ dubblat...

Med perfekt motspel kan Nord-Syd ta sju stick, men Björn är inte den som ger upp i första taget.

Det blev klöver ut till esset och spardervända som Syd fick vinna med kungen. I tredje stick valde Syd att spela en tredje färg, ruter. Björn vann med bordets ess och spelade hjärter till nia och Syd försåg sig med knekten. Mer ruter kom till handens dam. Nu la Björn ned hjärterdam från handen. Syd ville inte låta sig luras, att spelföraren försöker med en fuling med esset kvar på hand, och spelade kungen. Men då föll Nord's ess i samma stick... Ridå!

Därmed blev det bara fyra stick till motspelarna. Jämn hemgång gav -730 och ensam topp till de blivande vinnarna. Det var segerrycket.

Syd var antagligen trött efter att ha spelat 98 brickor och borde förstås inte ha hoppat upp med trumfkungen. Nord hade öppnat budgivning – och var finns dennes hp?!

Majoriteten hade övat sig i ett klöverkontrakt på Nord-Syds ledd medan fem par hade lyckats hitta till 3NT, vilket gick bra att spela hem med lyckad hjärtermask och spaderess rätt.

Västerbottningarna Urban Finnsson-BG Olofsson greppade silvermedaljerna medan bronset gick till Per Clarin-Torbjörn Gustavsson från BK S:t Erik.

De spelade hem guld 2018. I år var Jenny Evelius-Nohrén och Ylva Karlsson-Uisk åter i topp.

Det började allt annat än bra för årets damparvinnare. Efter de inledande 24 brickorna låg Jenny och Ylva på en blygsam 35:e plats.

– Det var oväntat att vi vann med tanke på den starten, säger paret.

Klättringen i resultatlistan kom dock redan under den första finaldagens senare del och inför lördagens avslutande 48 brickor låg Jenny och Ylva sju.

2018 vann Jenny och Ylva dampar-SM efter att flera gånger varit på pallen, men inte nått hela vägen.

– Just nu känns årets seger roligare, men det beror nog på att vi kunde skärpa till oss och komma tillbaka från det dåliga läget vi hamnade i, menar de.

Jenny och Ylva brukar inte spela särskilt mycket tillsammans, men just DM-damer har blivit lite av en tradition.

– Damfinalen är en kul tävling som vi gärna vill spela. Det är trevligt och bra stämning. Jag tycker också att man ofta spelar bättre om man inte spelar så ofta tillsammans. Du skärper till dig och kanske hade vi vilat oss i form, säger Jenny.

Styrkan hos paret ligger i själva spelet och inte i ett komplext budsystem.

– Vi har ett enklare budsystem nu än vi hade tidigare, säger de.

2015 vann Ann-Sofie Axelsson och Annika Sandberg guld; nu blev det ett silver för tjejerna från Skövde BA. Örebro-bridgens Maria Grönkvist och Catharina Ahlesved är ett rutinerat och samspelt par som under åren nått fina placeringar. 2017 blev det guld, 2018 silver, 2022 och nu 2024 spelade paret hem bronset.

Så ett par spel från vinnarduon. Här var de ett av sex par som bjöd och spelade hem 7♠:

♠ 10 5 3	♥ 7 6	♦ 10 6 5	♣ D 9 8 3 2
♠ D kn 7 6 4	♥ D kn	♦ K 9 3	♣ K 10 6
♠ EK 9 2	♥ EK 5 2	♦ E kn 8 7 4	♣ –
♠ 8	♥ 10 9 8 4 3	♦ D 2	♣ E kn 7 5 4
SYD	VÄST	NORD	ÖST
2♥*	Ylva	3♣	Jenny
pass	pass	pass	D
pass	4♠	pass	5♣*
pass	5♦*	pass	7♠
pass	pass	pass	



Jenny Evelius-Nohrén–Ylva Karlsson-Uisk är svenska mästare för dampar.

Segerspurt i damfinalen

Från 35:e plats gnuggade sig Jenny Evelius-Nohrén–Ylva Karlsson-Uisk sig genom fältet i SM Par Damer. När röken skingrats stod de som segrare!

TEXT: THOMAS WEDIN, SKÖVDE & PETER VENTURA, KARLBO FOTO: THOMAS WEDIN, SKÖVDE

2♥ visade femkorts hjärter, minst en fyrkorts lågfärg och under öppning. 3♣ var passa eller korrigerade. Jenny dubblade och Syds pass bekräftade klöverfärg. Då Ylva hoppade till 4♠ var det mest en fråga om lill- eller storslam. Jenny kontrollbjöd klövern och när Ylva kunde visa ruterkontroll blev det ett direkthopp till 7♠.

Med spadern 2-2 vållar spelföringen inte något större problem, men med klöverutspelet och trumfen 3-1 gällde det att spela vårdat. Det gäller att undvika att slå rutermasken, vilken inte behövs – det räcker att istället stjäla två klöver på bordet. Två klöverstöder, fem spader-, fyra hjärter- och två ruterstick ger 13 stick.

7♠ med hemgång gav 90%.

Här var Jenny sin egen lyckas smed. Med ingen i zon tittade Jenny in i:

♠ 10 7 6 ♥ 5 4 ♦ KD 10 8 6 ♣ K 7 5

Två pass inledde. För att sätta press på motståndarna öppnade hon med 2♦, svagt med sexkorts färg. Motståndarna kom sedan in 3NT. Given:

♠ 2	♥ D 8 7	♦ E 9 3 2	♣ kn 10 8 6 2
♠ K 4 3	♥ E 10 3 2	♦ 7 5 4	♣ 9 4 3
♠ 10 7 6	♥ 5 4	♦ KD 10 8 6	♣ K 7 5
♠ ED kn 9 8 5	♥ K kn 9 6	♦ kn	♣ ED

Jenny spelade ut ruterkung. Hon var ju prickad med sex ruter, så spelföraren höll upp en gång och satte sedan fart på spadern. Men Ylva kunde vinna med spaderkung och, till spelförarens förvåning, spela ruter som satte spelförarens nia på mellis. Fyra ruterstick, spaderkung och hjärteress betydde två bet och nästopp för de blivande vinnarna.

Utan ruteröppningen är det rimligt att hålla upp rutern två ronder, vilket skulle kunna leda till hemgång om Öst fortsätter i ruter. Med rätt motspel ska det dock alltid vara en straff, men inte två.



Sofia Ryman–Jan Andersson försvarade guldet från 2023.

Tog ledningen i sista rondan

De vann 2023 och de vann i år igen. Men det var först i sista rondan Sofia Ryman och Jan Andersson gick upp i topp – för första gången under finalen i mixed-SM.

TEXT: PETER VENTURA, KARLBO & THOMAS WEDIN, SKÖVDE FOTO: THOMAS WEDIN, SKÖVDE

Länge såg mixedfinalen ut att bli en familjeaffär, då tre generationer Sivelind aspirerade på pallen genom Margot (mormor/mamma), Sara (dotter/mamma) och Filip (barnbarn/son). Men det gäller att ha flytet att ligga i topp när tävlingen är avslutad – och då stod fjolårssegrarna Sofia Ryman och Jan Andersson från BK S:t Erik ånyo som segrare. Paret spelade stabilt och smög sig upp genom startfältet för att till slut, efter sista brickan, ta ledningen i tävlingen.

Silvermedaljerna gick till Ludvikabygdens Margot Sivelind tillsammans med barnbarnet Filip Asplund Sivelind (15 år). Bronsmedaljerna spelades hem av Gullvi Högberg och Sören Lennartsson från Falköpings BS.

Årets mixedfinal var en riktig berg-och-dalbana där ledarparen växlade nästan i samma takt som rondbytena. Inför de avslutande två brickorna, av totalt 102, så låg Sofia och Jan femma.

– Vi fick en nolla på en av brickorna i den näst sista rondan. Då trodde vi att det var kört, säger de.

Totalt fick de bara 28% på den rondan. Men det blev omkastningar i toppen då Sofia och Jan hade en fin slutrond med 87%.

– Det var lite överraskande att vi vann med tanke på hur det såg ut. Faktum var att det var första gången under hela tävlingen vi låg i topp, säger Jan som innan mästerskapet menade att en topp-tio-plats hade varit okej.

– Vi hade otroligt lite kort under de första 64 brickorna, men vi hade ändå nästan 59%. Vi var helt utelämnade åt fienden, men Sofia har spelat jättebra.

Även budsystemet är väl anpassat och här fungerat.

– Vi är bekväma med systemet och jag har budtränat mycket med mamma, säger Sofia som 2023 vann damfinalen med mamma Mari Lindblom.

– Jag behöver inte heller hålla på och lära mig en massa olika varianter, fortsätter Jan.

Faktum är att de bara spelat ihop ett par gånger sedan förra årets triumf.

– Jag spelar väldigt mycket. All träning

är bra träning. Det blir sju-åtta gånger av BK S:t Eriks elva speltillfällen i veckan, säger Sofia.

– Jag är också tävlingsledare runt om i landet, berättar hon.

Jan Andersson spelar inte alls lika mycket.

– Jag spelar i S:t Eriksligan och i Allsvenskan.

De som spelade med 14-16-sang hade ett fördel på den sista och avgörande brickan. Så här såg den ut:

<p>♠ D kn 9 5 3 ♥ K ♦ E kn 4 2 ♣ E 5 2</p>			
<p>♠ E 10 7 ♥ D 7 6 2 ♦ K 8 3 ♣ K D 10</p>			
<p>♠ K 8 6 ♥ E 10 8 4 3 ♦ D 10 ♣ kn 9 3</p>			
<p>♠ 4 2 ♥ kn 9 5 ♦ 9 7 6 5 ♣ 8 7 6 4</p>			
SYD	VÄST Sofia	NORD	ÖST Jan
pass	1NT	2♥*	3♦*
pass	3♥	pass	3NT
pass	4♥	pass	pass
pass			

Hjärterinklivet visade spaderfärg och 3♦ var minst invit med hjärterfärg. 3♥ var inte någon accept på en eventuell invit, men i kraft av ett par tiore höjde Jan till utgång.

Det blev spaderdam ut. Ett hjärter-tapp gick inte att undvika med aktuell sits, så spelföringen handlar i stort sett om att ruterknekten sitter för mask. Så satt det – och spaderförloraren kunde sakas på ruterkung så småningom.

Jämn hemgång gav en oväntat bra score, 80%, eftersom alla med 15-17 NT fick det synnerligen svårt att bjuda utgång. När Väst öppnar med någon 3+ lågfärg, Nord kliver in med 1♠ och Öst bjuder dubbelt eller 2♦ okrav blir det långt till utgång.

Brickan visar på hur små marginaler det ofta är i slutet. Tatyana Trendafilova–Fredrik Jarlvik, som drog i ledning på upploppet, stannade i delkontrakt. Guld-konkurrerande Margot och Filip fick sitta emot 4♥, vilket bara gav 20%. De mötte Gullvi Högberg–Sören Lennartsson och deras 80% svingade dem upp till bronset. Sara Asplund Sivelind–Karl Asplund låg i ledning med två brickor kvar, men när de stannade i 3♥ och även hade en dålig andra bricka förpassades de snöpligt till femte plats.

Det var aldrig något snack. Ola Rimstedt och Simon Hult vann SM-par överlägset.

2022 vann Mikael Rimstedt parlaget med Peter Bertheau. Nu 2024 var det tvillingbrorsan Olas tur. Detta efter en överlägsen seger med Simon Hult som partner. Ola spelar för Harplinge BK och Simon för BK S:t Erik.

Det blev hela 263 poängs marginal till BK S:t Eriks Anna Zack Efraimsson och Bengt-Erik Efraimsson. Då ska man komma ihåg att en topp ger 50 poäng. Totalt spelades 102 brickor finalen.

– Vi var sexa i kvalet efter en uppförbacke i början, berättar Ola.

När väl det var dags för final kopplade Simon och Ola greppet direkt.

– Det var stabilt från start till mål. Vi hade inga svackor, konstaterar Ola.

Båda spelarna kom direkt till Örebro och festivalen från tävlingar i Toronto. Medan Ola kastade sig in i spelet direkt, vann Chairman's Cup och dessutom la beslag på vandringsokalen tillsammans med tvillingsbrorsan Mikael efter tre raka segrar i tävlingen, så tog Simon det betydligt lugnare.

– Det blev några sidotävlingar i brons och silver, berättar han.

Hur tänker duktiga proffsspelare som ni när spelar semifinal i SM-par?

– Vi försöker alltid spela så bra vi kan. Det blir mycket ryggmärgsbridge, säger de.

Målsättningen?

– Det var att vinna.

För både Simon och Ola blev detta första SM-guldet i par.



Svenska parmästare 2024: Simon Hult och Ola Rimstedt.

Favoritseger

Öppna SM-par blev en avslagen historia sedan favoritparet och landslagsspelarna krossade allt motstånd.

TEXT & FOTO: THOMAS WEDIN, SKÖVDE

– Nu kan jag bocka av SM Par Open. Tidigare har jag vunnit Allsvenskan, SM-lag och Svenska Cupen, säger Ola.

Eftersom de inte spelar i par normalt har de budtränat på *Cuebids*.

– Nu spelade vi ett naturligt system med t ex svaga tvåöppningar. Det gäller

att göra det lätt för partnern.

Bronset gick Per Clarin och Torbjörn Gustavsson, ett par som haft en väldigt bra festivalvecka. Först blev det brons i SM Par Veteraner och ett par dagar senare silver i SM-lag för veteraner för att avsluta med ytterligare ett brons.

151 par gjorde upp om guldpoäng och prispengar i Bridgefestivalens avslutande tävling **Guldgruvan**.

TEXT & FOTO: THOMAS WEDIN, SKÖVDE

Förra året var det Mikael Rimstedt och pappa Magnus Eriksson som vann Guld-

gruvans A-final. Den historien var nära att upprepa sig också i år, men finalen vanns av Fredrik Alfredsson och Mattias Weiler med Mikael och Magnus som tvåa.

– Man ska aldrig ge upp, säger Fredrik Alfredsson.

För det var paret Fredrik och Mattias nära att göra.

De spelade SM-semifinalen för par

och där var BK S:t Eriks-spelarna långt ifrån att ta sig vidare till finalen efter mediokert spel.

– Vi var också sista paret in i A-finalen på plats 20, men sedan vände det. Vi spelar lagtävling ihop, men inte som par. Nu fick vi en lång träningsperiod, men vi pratade faktiskt om att åka hem, skrattar Mattias och syftar förstås på alla brickor de spelat innan det vände – och det rejält.

– Nu hade jag all tur som jag inte haft tidigare under festivalen, säger Fredrik.

– Efter fyra brickor låg vi tvåa och när vi tog oss upp i topp släppte vi inte den platsen, säger Mattias som sedan tidigare har några segrar i guldtävlingar på meritlistan.



Fredrik & Mattias.

Alerteringsregler

Gäller från och med 1 september 2023

Minns du ändringarna i alerteringsreglerna som infördes förra hösten? Här repeteras ändringarna övergripande och inte i sin hela omfattning.

Förbundet såg 2021-2023 över alerteringsreglerna. Ambitionen var att förenkla och förtydliga.

En arbetsgrupp leddes inledningsvis av tidigare LK-ordföranden, framlidne Jan Eric Larsson, därefter övertog Mårten Gustawsson stafettpippen, och slutligen bearbetade förslagen.

Vad innebär då dessa ändringar i praktiken? I den gröna rutan till höger presenteras de tre nyheter som infördes förra hösten och som du som spelare behöver känna till.

I den röda rutan redovisas för tre bud som inte längre behöver alerteras.

För dig som klubbspelare räcker information om nyheterna på denna sida långt. De som vill läsa mer finns en exempel-samling på höger sida. Hela dokumentationen går att läsa via denna länk: www.svenskbridge.se/sites/default/files/official_documents/alertregler_for_regelverk_230829.pdf

Viktigt att känna till

1 HJÄLPSAMHET

Spelare uppmuntras alertera bud som motståndarna *inte kan förväntas förstå*. Undvik alert på bud som uttryckligen inte ska alerteras.

2 PREALERT

Innan varje rond ska man berätta för motståndarna vilket system det egna paret använder. Detta kallas för en *prealert*. Beskrivningen ska vara kortfattad, t ex "Vi spelar 5533, 15-17 sang och svaga tvåöppningar." Har man mer ovanliga öppningsbud ska detta informeras om i pre-alerten.

3 ALERT AV SÄRSKILDA DUBBLINGAR OCH REDUBBLINGAR

Tidigare har man inte fått alertera dubblingar och redubblingar. Upplysningsdubblingar, balanseringsdubblingar och straffdubblingar ska fortsatt *inte* alerteras, men om dubblingen eller redubblingen har en *särskild betydelse* ska den alerteras. Det kan t ex vara att den visar ett antal kort i en särskild färg, visar trekortsstöd (s k stöddubbling) eller lovar en topphonnör i någon särskild färg.

Dessa bud ska *inte* alerteras

1 TREKORTS LÅGFÄRG

Öppning 1♣ eller 1♦ som kan vara trekortsfärg ska inte alerteras.

2 HÖGFÄRGSFRÅGA

2♣ högfärgsfråga – eller högfärgsfrågan 3♣ på starka 2NT (20-21 eller 22-24 hp).

3 SVARET 2♦ ELLER 3♦ PÅ HÖGFÄRGSFRÅGA

Svaret 2♦ eller 3♦ på högfärgsfråga som förnekar minst fyrekorts högfärg.

Hur ska man alertera?

Partnern till den som avgett ett alerteringspliktigt bud tar upp det blå Alert-kortet ur budlådan och markerar tydligt för motståndarna med denna så att båda uppfattar alerten.

"Knack i bordet", som alerteringsmetod, ska undvikas om Alert-kort finns tillgängligt.

Såväl Stopp- som Alert-kort bör finnas i budlådan hos förbundsanslutna klubbar.



Exempelsamling



- Alerteringsplikt (eller inte) i tabellen nedan, gäller endast det senast avgivna budet i serien. Bud inom parentes avser motståndarnas bud.
- Nedanstående exempel gör inte anspråk på att vara en komplett beskrivning. Exempel kan komma att ändras eller läggas till över tid.
- Kolumnen "Ändrat" har ett "X" för att markera att alerteringsplikt (Ja eller Nej) innebär en förändring jämfört med tidigare (t o m 2022-23) regelverk.

Bud	Betydelse	Alert	Ändrat?	Kommentar
1 ♣	16+ de flesta händer (stark klöver) Minst 2 kort i 5542-system 11–13 balanserad eller 18+ alla fördelningar Minst 4 kort Minst 3 kort i 5533-system	Ja Ja Ja Nej Nej	X	(Färre än 3 kort)
1 ♣ – (pass/D) – 1 ♦	Visar hjärter Naturligt, men förnekar högfärg om 6–9 hp	Ja Nej		
1 ♣ – (pass/D) – 2 ♣	10+ hp, stöd, rondkrav 6–9 hp, stöd	Ja Nej		
1 ♦	4+, förnekar balanserad hand 1+, "slaskruter" Minst 4 kort	Ja Ja Nej		
1 ♦ – (1 ♥) – D	Minst/exakt/har ej ... 4-korts ♠ UD/Negativ D	Ja Nej	X	Särskild dubbling
1 ♥	11–16, 4+♥, kan innehålla längre sidofärg	Ja		Bibetydelse
1 ♣ – 1 ♥; 1 ♠	(1 ♣: 3+ kort) Kan avgas på minst 5-korts ♠ och kortare ♣ Kan vara en balanserad hand med 4-korts ♠ Förnekar en balanserad hand, visar 5-korts ♣	Ja Nej Nej		
1 ♣ – 1 ♥; 1 NT	Balanserad hand som kan innehålla 4-korts ♠ Balanserad hand, förnekar 4-korts ♠	Nej Nej		
1 ♥ – 1 ♠; 2 ♣	Till nöds 3-korts ♣	Nej	X	
1 ♥ – 1 ♠; 3 ♣	Naturligt utgångskrav Naturligt okrav med 5–5	Nej Nej		
1 ♥ – 4 ♣	Splinter (trumpföjd, singel/renos i klöver)	Nej		Bud fr.o.m. 4 ♣: ej alert
1 ♠ – 1 NT; 2 ♣	"Häxan"; naturligt eller de flesta händer 17+ hp	Ja		
1 NT	12–14 15–17, kan innehålla 4441-fördelning 15–17, kan innehålla 5-korts högfärg	Ja Ja Nej		Kan vara svagare än 14 hp Obalanserad hand
1 NT – 2 ♣	Frågar efter minst fyorkorts högfärg	Nej	X	
1 NT – 2 ♣; 2 ♦	Förnekar minst fyorkorts högfärg	Nej	X	
2 ♥	Svag 2-öppning (i princip enfärgad)	Nej		
2 ♥	Stark naturlig 2-öppning	Nej		
2 ♥	Svag hand med 5+♥ plus en sidofärg	Ja		
(1 ♣) – D	(1 ♣: 17+) Minst 4 kort i båda högfärgerna Minst 4 kort i ♣ & ♠ eller i ♦ & ♥ Visar egen stark hand, 17+	Ja Ja Nej	X X	Särskild dubbling - " - Allmän styrkedubbling
(1 ♦) – 1 ♥ – (2 ♣) – Pass; (3 ♣) – Pass – (3 ♥) – Pass – D – D	Vill gärna ha hjärterutspel Vill inte gärna ha hjärterutspel Vill gärna ha hjärterutspel	Ja Ja Nej	X	Särskild dubbling
1 ♣ – (Pass) – 1 ♥ – (1 ♠); D D	Visar 3-stöd i hjärter (stöddubbling) Upplysningsdubbling Straffdubbling	Ja Nej Nej	X	
1NT – (D) – Pass	Begär att öppningshanden redubblar Förslag att spela, ej krav	Ja Nej		
1NT – (D) – RD	Begär att öppningshanden bjuder 2 ♣ "SOS"-redubbling ("flykt") Förslag att spela, ej krav	Ja Nej Nej	X	Särskild redubbling



Sveriges bästa nybörjarpar 2024: Martin Norbäck Olivers–Malin Öberg.

Från onlinekval till SM-guld

Martin Norbäck Olivers och Malin Öberg heter årets bästa nybörjarpar.

TEXT & FOTO: THOMAS WEDIN, SKÖVDE

De bokade av utlandsresan till förmån för SM-finalen för nybörjare. Det gjorde paret Martin Norbäck Olivers och Malin Öberg helt rätt i, för när tävlingen avgjorts kunde Göteborgsparet stoltsera med en guldmedalj runt halsen.

Ett 283 par stort startfält från totalt 32 olika klubbar gjorde upp om 24 finalplatser i Nybörjarträffen. För bridgeparet Martin Norbäck Olivers och Malin Öberg, som också är ett par privat, blev resan till guldet lite annorlunda.

– Vi visste inte ens att tävlingen fanns och Göteborg hade inget kval, berättar de.

När de förstod att det också gick att kvalificera sig via ett uppsamlingsheat online (på Realbridge) så gjorde de det. Det var första året förbundet arrangerade ett heat online. Det är tänkt för nybörjarpar som inte har något lokalt heat – eller som inte kunnat spela den speldag klubben arrangerade. Den nymodigheten verkar ha slagit väl ut!

Ett intresse för spel, kortspel och poker gjorde att Malin anmälde sig till en nybörjarkurs som hon gick 2023.

– Mina föräldrar spelade bridge, men jag lärde mig aldrig. Jag tänkte, om vi lär oss bridge nu är vi bra som pensionärer, skrattar hon.

Det har gått snabbare än så.

Partnern Martin, däremot, skippade kursen och är självlärd.

– Det är roligt att ha ett gemensamt intresse. Jag tror att vi balanserar varandra på ett bra sätt, menar Malin.

– Och vi gillar att utmana varandra, fyller Martin i.

Paret har satsat på finalen där fjärdeplatsen i kvalet gav mersmak.

– Men det var jättenervöst. Vi hade tränat väldigt mycket redan innan vi visste om vi skulle nå finalen, säger Malin.

– I början låg vi på nionde plats, men vi hade en bra andra omgång, berättar Martin.

Efter den första dagens 30 brickor låg BK Debut-spelarna etta sedan de passerat Örebrobridgens Ellen Haglund–Matilda Olsson som så småningom blev mästerskapets silvermedaljörer.

Ska sanningen fram så hade nog paret Malin och Martin avbokad den planerade utlandsresan ändå.

– Vi har kompisar som rekommenderat Bridgefestivalen så vi hade nog åkt hit ändå, säger svenska nybörjarmästarna.

Bronspengen spelades hem av Kalmarundspelarna, Lars-Erik Johansson i par med Anders Ullman.

Svenska Bridgeförlaget sponsrade Nybörjarträffen, så att hela finalfältet fick pris.



Lirarna 2024

I klasserna brons, handikapp och silver utses årets festivallirare.

TEXT & FOTO: THOMAS WEDIN, SKÖVDE

Under Bridgefestivalen finns det andra titlar än SM-titlarna att spela om. Du kan också bli **Veckans lirare**.

Det finns tre kategorier Veckans lirare, alla baserade på Bridgefestivalens sidotävlingar; handikappbrons-, brons- och silvertävlingar och drar igång redan på festivalens första dag. Som spelare får du räkna bort några av de sämsta resultaten.

Brage Hansen Moe från Norge var den som blev Veckans lirare i kategorin Handikappbrons. Blott nioårige Brage stod också som segrare i en av festivalens handikapptävlingar. Det tillsammans med Ludvikabygdens Per Wedman. De spelade ihop under flera av tävlingarna, men inte alla och Per slutade tvåa. På tredje plats kom Jon Scheutz, Borlänge BK.

Ulf Backman,

Laholms BK, (bilden) avslutade i topp på listan över Veckans bronslirare. På delad andra plats i samma kategori kom det finska paret Gabriella Ahlvik och Karri Kupari.



Brage och Per.





Gunnar Göthberg

spelades för Nora BK blev årets Silverlirare.

Dan Bylund, Härnö BS och

Helena Ström-

berg, spelades för Uppsalabridgen, delade andra platsen.

Förutom äran föräras också lirarna med prispengar.

För silverlirare Gunnar (bilden ovan) kom pengarna väl till pass som nybliven husägare.

– Vi har haft lite otur om man säger så. Först gick en propp och sedan visade det sig att spisen var kortsluten, tvätt- och diskmaskin har gått sönder och slang-sugningen har varit hos oss ett par gånger..., berättar Gunnar.

Priset som bästa silverlirare är på 5 000 kronor och räcker kanske inte så långt i sammanhanget.

Annars spelar Gunnar mycket bridge och är stormästare.

– Men det var en sensation att jag vann, tycker jag. Jag har spelat med fem olika partners. Har man flyt så har man! Jag började med 62% och har sedan spelat runt 53-54%. Det var nervöst på slutet, säger han.

För Nora BK-spelaren har det blivit ett par sidotävlingar om dagen, först festivalens morgonbrons och på eftermiddagen och kvällen silvertävlingen.

– Det har varit en väldigt, väldigt bra vecka. Det är en dröm för en bridgespelare att vara på Bridgefestivalen i Örebro, säger Gunnar.



SM-klassen hcp 30+ vanns av Patrick Kimari och Johan Norberg.

Snabb väg uppåt

De började spela bridge förra året. I år stod Johan Norberg och Patrick Kimari som segrare i SM-klassen hcp 30+, för spelare med 30 i handikapp som lägst.

TEXT: PETER VENTURA, KARLBO FOTO: THOMAS WEDIN, SKÖVDE

Johan Norberg och Patrick Kimari från Uppsalabridgen drog ifrån i slutet av SM Par för 30+ i handikapp och kunde till slut vinna övertygande. Deltagarna får ha 30 i handikapp som lägst.

I kampen om övriga medaljer var det mycket jämnt när bara några poäng skiljde mellan platserna två till fyra. Längsta strået drog Carre Nilsson och Jimmi Nordqvist från Malmö BK, som spelade till sig silvermedaljerna.

Johan och Patrick vann stort, trots att de började spela bridge så sent som förra året. Framgångsreceptet var bra budgivning. De bjöd utgångar som skulle bjudas och fick bra betalt när det alltid var några par som missade. Mycket grundträning i budgivning har lagts på appen Cuebids. Därutöver har de tränat en hel del spelföring på Funbridge.

Det var rätt logiskt att Johan och Patrick vann. De har känt varandra och spelat kort sedan barnsben – och inte minst då man hör vilka vinstmaskiner de är i många andra ”sporter”. Johan har blivit individuell svensk skolmästare i schack, vunnit blytt-SM i schack, och är även svensk mästare i quidditch och online-backgammon! Dessutom har han några SM-titlar i lag i schack. Till vardags arbe-

tar han som flygledare på F16 i Uppsala. Lika lång lista har inte Patrick, men imponerande är att han i skrivande stund är regerande svensk mästare i två grenar, bridge och backgammon. Patrick har arbetat på Akademiska Sjukhuset i Uppsala men kommer de närmaste två åren att studera vidare.

– Jag tappade lite i fokus på de sista brickorna. Det har varit många brickor, säger Patrick tillika pojkvän till Linnea Edlund.

Det var Linnea Edlund, Uppsalabridgen, som satte klorna i grabbarna under en pokerturning – som är ett annat spel de utövar! När Linnea fick med de här killarna i sitt lag i MinibrIDGE Cup insåg hon vilka guldklimpar hon kommit över. Just Linnea, som är damlandslagets kaptan, har också varit lite av en mentor till paret Patrick och Johan.

Ludvikabygdens juniorbröder Nils och Per Wedman spelade hem bronset, bara fyra poäng från silvret.

– Vi har vant oss vid att spela många brickor under festivalen och försökte hålla oss lugna i slutet. Vi visste att vi var duktiga, men bland 44 par är det svårt att nå topp tre, säger juniorerna som också de är ganska färska inom bridgen.

Hur kan man bli helt överlägsen i SM-par?

Att vinna SM-par är så klart i sig en stor bedrift och visar på bra kortspel, omdöme och budgivning. Men i ett fält där väldigt många är vassa kortlirare, hur vinner man då överlägset?



TEXT: EMANUEL UNGE, ÄLTA FOTO: THOMAS WEDIN, SKÖVDE

Frågeställningen i ingressen frågar mig på väg hem från Bridgefestivalen i Örebro.

Jag samåker med Simon Hult, som tillsammans med Ola Rimstedt fullständigt krossade Daniel Covill Gullberg och mig samt övriga 50 par i årets svenska parmästerskap som avslutade årets festival.

Bra spelföringskunskaper, det besitter så klart många i den samlingen.

Bra motspel kräver samspel med partnern och en god förmåga att visualisera given så fort som möjligt, men även här är det ett gäng som kvalificerar sig.

Bra budgivning kräver träning, men också att förstå vad som skiljer par- från lagtävling. Det handlar inte alltid om att bjuda kontrakt som ska gå hem. Ibland får man inte släppa fienden för billigt i partävling – för det kan bli väldigt dyrt. Skillnaden mellan -50 (en odubblad bet) och -90 (1NT hemma för fienden) är i lag en ynka imp. Det är knappast värt att riskera livet för. I partävling däremot, kan det vara skillnaden på en topp och en medelbricka – och vill man krossa motståndet kan man inte göra som alla andra på alla bricker.

Flitig träning på Cuebids

Simon och Ola bestämde sig redan förra året att de skulle satsa på SM 2024. Sedan dess har de tränat flitigt på *cuebids.com* där de spelat utmaningar mot sina vänner och deltagit i dagliga tävlingar.

Jag frågar Simon som trött sitter vid ratten efter intressanta lägen. Det kan vara bra att hålla snacket igång så att han inte somnar, men det är samtidigt svårt att köra rätt väg när man pratar bridge så det gäller att hitta en balans(ut)gång.

– Jag vill ha en inblick i hur man tar hem SM med 5 procentenheter mer än tvåan efter 102 bricker.



Ola Rimstedt och Simon Hult.

- Kan du ge mig några givar?
- Visst kan jag det!

Med alla är i zon plockar du upp den fina näve.

♠ 9 7 5 3 ♥ 5 2 ♦ K 10 ♣ E kn 9 7 3

– Du är giv och inleder med pass. Budgivningen fortsätter:

SYD	VÄST	NORD	ÖST
Ola		Simon	
pass	1♣*	pass	1♦
pass	1NT	pass	pass
?			

Klöveröppningen visade minst två klöver.

Vad hade du bjudit?

Tittar man på resultaten på brickan ser man att nästan alla har spelat 1NT. Man kan dra slutsatsen att de flesta hade gäspat upp en passlapp. Men Ola tänkte nu: motståndarna är inte intresserade av utgång, så partnern borde ha minst 8 hp. Trots detta har Simon inte klivit in med något bud. Eftersom Simon inte ens kunde upplysningsdubbla eller kliva in har han troligen tre klöver. Dessutom ser det ut som partnerns bästa färg är hjärter, då vi bara har två hackor, och kommer säkert spela ut den färgen mot 1NT.

Därför bjöd Ola 2♣, som efter pass förra varvet är en naturlig balansering.

”Han vill hjälpa mig med utspelet, och inte släppa dem i ett kontrakt som kommer gå hem lätt.”

Analysen var helt korrekt och de gemensamma resurserna såg ut så här:

♠ 10 2
♥ E D 6 4
♦ D kn 9
♣ 10 8 6 4

N
V Ö
S

♠ 9 7 5 3
♥ 5 2
♦ K 10
♣ E kn 9 7 3

2♣ var ett kanonkontrakt som enkelt går hem – och nu krävs det väldigt vassa motståndare för att balansera igen.

Tyvärre skedde ett litet missöde på given och det blev en katastrof ändå, men det hör inte till den här historien.

– Vi ska av här, säger jag lite sent så Hult får korsa heldraget för att hinna med avfarten.

- Snyggt!
- Har du nån till giv?
- Okej. Du är i första hand, i minuszon.

♠ K 10 9 7 5 2 ♥ K D 8 ♦ D 8 2 ♣ 9

Det finns tre tänkbara alternativ.

- 1♠, men man har inte så många hp.
- 2♠, men man har ganska dålig färg för minuszon.
- Pass, men man har ganska offensiva värden. Det ser väl inte ut som man kommer få många stick på handen i motspel.

Vad väljer du?

Kom ihåg!

- 1 HJÄLP PARTNERN** med utspelet.
- 2 LÅT INTE** fienden spela för enkla kontrakt.
- 3 BJUD** hela tiden i grön zon.
- 4 UNDVIK** onödiga 200 ut.

Det som väger över denna gång är färgkvalitén. ”Det gäller att undvika en onödig -200”. Om ingen gör utgång på brickan, vilket mycket väl kan stämma när man har 10 hp och blandade honnörer och man dessutom är i minuszon, så bör man dra öronen åt sig att öppna för högt. Även odubblat kan det ju bli -200 och då får man inte många poäng i par-tävling.

Därför valde man 1♠. Budgivningen fortsatte:

SYD	VÄST	NORD	ÖST
Ola		Simon	
1♠	D	2♠	D
?			

Första dubblingen var upplysningsdubbel, och andra dubblingen efter höjningen till 2♠ var responsiv, d v s man har ganska bra kort och fördelning till partnern, men ingen klockren färg att bjuda.

– Nu när vi hittat anpassning i spader har våra offensiva värden blivit ännu mer offensiva. Vi har inget att göra i motspelet, men vi har för dåligt för att hitta utgång. Vi behöver inte vara för rädda för 200, för det är osannolikt att vi går flera bet och att vi blir dubblade är inte speciellt troligt med nio spader ihop. Nu höjer vi partnern till 3♠, som inte är invit, för att sätta maximal press på motståndarna att hitta rätt färg.

Efter 3♠ bjöd motståndarna 4♣, men det gick tyvärr en bet och grabbarna plockade hem många poäng på brickan.

Det kanske inte var en speciellt märkvärdig giv, men det är kul att höra hur proffsen tänker.

– Det är översvämning i tunneln, vi får köra en specialväg, säger jag.

Vi vimlar förbi stillastående bilar när vi åker på en sidogata bredvid motorvägen.

Simon orkar dra lite på smilbanden trots att han är helt slut efter en lång helg och dessutom jetlaggad från senaste resan från Toronto.

En sista hand

– SM i kartläsning hade du haft chans i, kläcker han fram!

– Det är 50 här. Sakta ned och ge mig en giv, sa jag.

– Okej, den sista.

Så här såg läget ut som jag fick:

SYD	VÄST	NORD	ÖST
Ola		Simon	
pass	1♣	D	pass
?			1NT

– De flesta säger väl pass. Man har 4 hp. Vissa bjuder kanske 2♦, men eftersom högern inte bjöd 1 i högfärg, inte stötta-de klövern och inte bjöd 1♦ så kan man tänka sig att han har 3-3-3-4. Han kan såklart ha lite annat också, men något sånt. Om vänsteryttern har en normal balanserad hand, så har han också minst två ruter. Det betyder att partnern max har tre, men ofta bara två. Men även om det skulle vara så att ruter är bästa trumf på vår ledd är det lättare att agera över och göra rätt. Därför tog Ola det spär-rande budet 2♠ istället.

2♠ fick man behålla, och när man inte köpte mer än skräp från partnern – och ruter dessutom hade varit mycket bättre att spela – gick Ola två bet: -100.

Given såg ut så här:

♠	E D 7
♥	D 10 6
♦	D 8 7 4
♣	K 7 3
	N
	V
	Ö
	S
♠	kn 6 5 4
♥	K 5 4
♦	9 6 5 3 2
♣	6

Men vad blev resultatet? 92% på brickan!

Alla som fick behålla 1NT gjorde två eller tre övertrick för 150 respektive 180 på Öst-Västs ledd.

– Daniel och jag fick behålla 2♦, vilket gav 100%, så den brickan vann vi!, kunde jag stolt säga.

– Det hade ni inte fått om ni mött oss, fick jag som väntat svar.

Jag vinkar av Simon när han kör iväg efter att han lämnat av mig och alla Cuebids-prylar hemma. Samtidigt funderar jag på lärdomarna. Jag har listat dem i en separat ruta längst upp i nästa spalt.

Det är så man alltså gör för att vinna SM med 5%! Det låter enkelt när man hör det. Men jag har en gnagande känsla av att det inte är så lätt ändå.

Tack för skjuts och lektion, Simon!

CUEBIDS – på svenska!

Äntligen är teamet färdigt med översättningen av cuebids.com. Såväl appen som hemsidan är översatt till svenska. Appen för-söker känna av om du är svensk och byter automatiskt språk till svenska, men annars kan du ändra språk i inställningarna.

Har du inte testat Cuebids än?

På såväl iPhone, iPad och Android kan du ladda hem appen helt gratis. Föredrar du att sitta vid datorn kan du besöka cuebids.com.

På Cuebids kan du budträna, antingen bara du (med robotar) eller med din partner. Det är väldigt kul och effektiv träning.

Man kan köra slumpade givar, eller välja mellan många olika träningsområden. Ni behöver heller inte vara inloggade samtidigt, det är bara att bjuda när det passar och sen väntar man på partnern.

Hoppas du vill testa. Välkommen in!



www.cuebids.com



Rutinerade seniorer vann SM-lag för veteraner. Fr v. Tommy Gullberg, Anders Morath, PG Eliasson, Johnny Östberg, Gunnar Elmroth och Christer Bjäring.

Svårslagna!

38 lag på startlinjen i SM-lag för veteraner – men samma visa som förra året: seger till lag *Seniorerna*.

TEXT: THOMAS WEDIN, SKÖVDE & TOMMY GULLBERG, HÄGERSTEN FOTO: THOMAS WEDIN

Christer Bjäring gjorde det igen. Nu är han uppe i fyra raka guld i rad för veteraner efter seger med lag *Seniorerna*.

Det är nästan så att artikeln efter fjol-årets SM-final i lag för veteraner skulle kunna kopieras för det blev nämligen en ny guldmedalj för Christer Bjäring, hans fjärde raka.

– Nästan alla gånger har det varit med olika lag. 2019 spelade jag med *Glopson* som alltid ligger med i toppen. Jag tror vi är tre stycken som har fyra segrar. Det är Anders Morath, Peter Backlund och jag, berättar Bjäring.

Just Backlund var med i det vinnande laget 2019.

– Jag hade gärna unnat honom en ny seger. Det sved lite när vi slog honom och *Valle* i finalen. Vi i *Seniorerna* är ett gäng jättekompisar. Att spela veteran-SM i lag är fantastiskt roligt, säger han och syftar på den positiva atmosfären.

– Och så känner man många. Jag har ju spelat i 40-50 år.

Lag *Valle* hade kommandot efter halva finalen och ledde med 25–21 innan *Seniorerna*, med Tommy Gullberg, Anders Morath, Johnny Östberg, PG Eliasson, Gunnar Elmroth förutom Christer Bjäring i laget, vände och vann med 51–38.

– Jag har Anders och Tommy att tacka för de fantastiska framgångar jag fått uppleva.

Det blev lite av en familjefejd när Tommy Gullbergs fru Madeleine Swanström ingick i lag *Valle* tillsammans med Peter Backlund, Torbjörn Gustavsson och Per Clarin.

Bronset gick till *Top Club* och Björn Wenneberg, Göran Selldén, Henrik Wegnelius, Göte Berntsson, Sven-Åke Bjerregård och Märten Gustavsson.

Här avgjordes veteranfinalen.

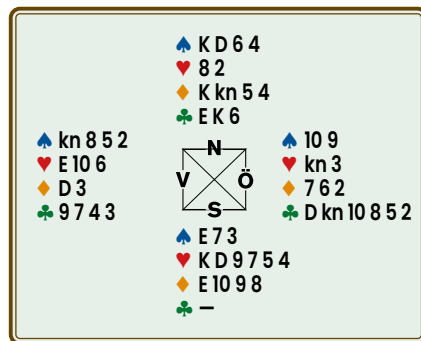

Torbjörn Gustavsson spelade 6♦ och skulle gissa trumfen. När han misslyckades med den gissningen förlorade lag *Valle* 13 imp. Med rätt gissning skulle *Valle* segrat över *Seniorerna*.

Nya kaptener för två landslag

TEXT: MARTIN LÖFGREN, NORRKÖPING

VETERANER

Efter många år med framgångar tillsammans med våra veteranlag har Olle Wademar sedan en tid meddelat att han lämnar sitt uppdrag. Gunnar Elmroth, Östersund, tar över jobbet som truppkapten.

Gunnar (bilden) har en gedigen erfarenhet som spelare, inte minst i veteranklassen, med många framgångar. Ett exempel är guld i öppna veteran-EM i Tromsø 2015, då han också var "playing captain".



Med sig i bagaget har Gunnar även en hel del ledarerfarenhet från näringslivet.

Ett stort tack går till Olle Wademar för hans fina insatser och framgångsrika år som veterankapten.

Samtidigt önskas Gunnar och hela veterantruppen lycka till framöver!

JUNIORER

Johan Säfsten har efter JEM i somras av sagt sig posten som juniorkapten. Ny kapten blir Erik Fryklund, Linköping.

Erik var kapten för U26-laget i JEM i somras och arbetar bl a som bridelärare på Stockholms Bridgeskola och i onlinekurser. Han har även tidigare erfarenhet som juniorlandslagsspelare.

Vi ämnar att bilda en bredare organisation för juniordelen av UK än tidigare, och inte minst ha en mycket tät dialog med Juniorkommittén (JK), dels för att få alla juniorer som så önskar att känna sig välkomna i juniorlandslagstruppen, dels för att göra en satsning på att få in fler av de yngre juniorerna. Målet är att få ihop ett U16-lag, men också på att bättre säkra återväxten för våra juniorlandslag.

Vi tackar Johan Säfsten för hans insatser under det gångna året, och önskar Erik Fryklund (bilden) lycka till i hans viktiga uppdrag!



Uppländska festivalguld

På Bridgefestivalen får vi möjlighet att träffa såväl gamla som nya vänner. Sen blev det glädjande flera guld också för Uppsala!



TEXT: AHTO UISK, UPPSALA FOTO: THOMAS WEDIN, SKÖVDE

Sedan sist har ännu en festlig Bridgefestival avverkats i Örebro. Gamla vänner har träffats och unga förmågor har prövat på hur det är att möta tuftt motstånd.

Själv var jag, med ålderns rätt, inte inqualad någonstans, men hustru Ylva spelade damfinal, med ordinarie dampartnern Jenny Evelius-Nohrén. Det började trevande, men sedan fick paret upp ångan och segrade efter en effektiv avslutning. Vi tar ett par givar och låter Ylva själv berätta.

Här följer en bricka som visar dagens aggressiva budstil:

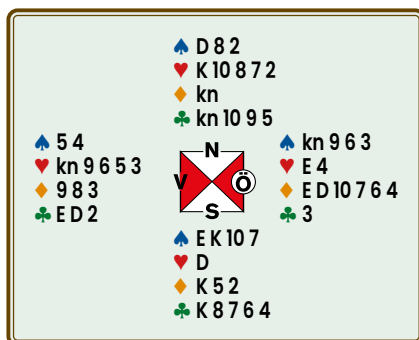

- Ulf Nohrén–Anders Blomé blev 5:a i SM par veteran.
- Rolf Westman–Lars Ohlsson blev bästa Uppsalapar i SM par open.
- Christer Eriksson-Olle Wademark segrade i en silversidotävling.
- Joakim Möller segrade i grupp F i Guldgruvan, tillsammans med Pierre Thunström
- Ylva Karlsson Uisk-Ahto Uisk kom trea i en partävling med handikapp.
- Mats Johansson kom tvåa med Per Jansson i en bronstävling.

♠ D 10 6 4 2 ♥ E D 6 5 ♦ K 5 3 ♣ 5

Efter tre pass öppnade jag som Syd med 1♠ och Väst gick in med 2♣. Det följde två pass och jag hade nu att välja på att bjuda dubbelt eller 2♥. Jenny har ju passat på 2♣, så antingen har hon många eller bra klöver alternativt dåliga kort, eftersom hon säger dubbelt med de andra färgerna och ca 7+ poäng. Det får alltså bli dubbelt från mig, och därefter gick det pass runt. Jag kommer inte exakt ihåg hur spelet gick, men vi tog en dubblad straff, 200 in för scoren 40–10 till oss. Jennys kommentar efteråt var, att det hade varit tjänstefel att inte säga dubbelt!

Hela given:

Efter en tuff konkurrensbudgivning kom motståndarna i 5♣ dubbelt. Vi tog tre straff, genom att få för ruteress, hjärteress, klöverdam och -ess samt en spaderstöld, för 500 in och alla poäng. Om vi inte dubblat och fått in tre straff för 150 hade vi också fått alla poäng. Dubblingen behövdes dock, för spelföraren kan klara sig med två straff, genom att saka en spader på ruterkung.

Här följer en del andra framskjutna placeringar, utan rangordning.

- Johan Norberg–Patrick Kimari segrade i SM par handikapp 30+.

Till sist: ett antal juniorer från Estland var med och spelade med framgång i år. Det gläder mitt gamla estniska hjärta. Det har varit ganska tyst om baltisk bridge ett tag. Vad roligt att det händer något!

Och så slutligen en riktigt dålig vits. En est och en lett möts utanför krogen.

Esten:

– Jojo, därinne flödar ölet lätt.

Letten:

– Ja, det vet väl du bäst!

Så blir småfolken häcklade!

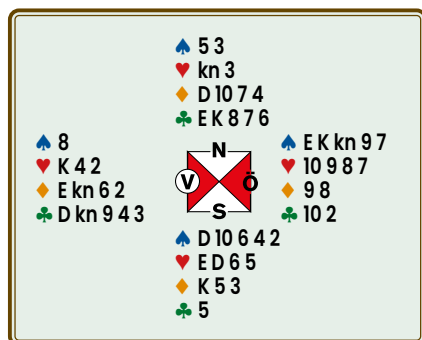

Juniorlaget från Estland jämför resultat.



Fråga Daniel

Daniel Covill Gullberg svarar på läsarnas frågor.
Alla frågor skickas till bridge@svensbridge.se!



TEXT: DANIEL COVILL GULLBERG, HÄGERSTEN FOTO: SVEIN ERIK DAHL, NORGE

Konsten att vara träkarl

När jag började min första bridgekurs fick jag lära mig att träkarlen inte fick göra någonting, helst sitta med händerna bakom ryggen eller i knäet.

Idag, ca 10 år senare, är detta mycket sällsynt i socialbridgen, t ex tävlingen Fredagsgodis på BK S:t Erik.

När bordet har en singel i utspelsfärgen, tas den ofta direkt från bordet av träkarlen innan spelaren har sagt något och definitivt inte hunnit göra en spelplan, vilket inte motspelarna heller hinner göra i lugn och ro.

Under hela spelet brukar träkarlens händer ofta vara på bordet i olika lägen, eller cirkulera över bordets kort som en vakande hök och helst lite över önskat kort.

Ibland skjuts det också fram ett kort innan spelaren sagt något.

Vad är det som har hänt? Har det kommit nya regler – eller har stressen i samhället även nått bridgen?

Viveka

Daniel svarar

I lagarna 42 och 43 kan man läsa om träkarlens rättigheter och begränsningar. Dessa har inte ändrats under de senaste åren. Träkarlen ska vara passiv och inte delta i spelet, förutom genom att spela korten som spelaren begär.

Träkarlen får även på vissa sätt hjälpa till så att spelet förflyter utan problem. Detta t ex genom att hålla reda på antal vunna och förlorade stick, samt genom att fråga sin partner, spelaren, när denne inte följer färg om den har slut på kort i den spelade färgen.

Träkarlen får inte spela kort innan de begärs av spelaren – och absolut inte antyda ett spelsätt. Detta nämns speciellt i lag 45F, där man kan läsa att om det sker bör tävlingsledaren tillkallas ome-

delbart. Om tävlingsledaren bedömer att spelaren blivit hjälpt av träkarlen ska ett korrigerat resultat utdelas.

Så nej, ingenting har hänt vad gäller bridgereglerna. Den förändring du sett får vi skylla på någonting annat. Det var bättre förr...?

Vill man läsa mer om reglerna för träkarlen, men tycker att lagboken är lite torftig, så skrev Fredrik Jarlvik en artikel i BRIDGE nr 2/2023 på ämnet.

Hur göra med ett dolt kort?

Igår när vi spelade bridge på klubben, dök följande problem upp.

Jag satt Syd och Väst öppnar med 1NT (15-17 hp). Öst frågar med Stay-

kan därför ta alla 13 sticken för en ensam topp.

Själv hade jag ruteress som inte gav stick.

3NT med två övertrick hade givit 50%. TL lät resultatet, fyra övertrick, stå.

Vad gäller vid ett sådant här tillfälle?

Bo Gustafsson,
Kalmarsunds BK

Daniel svarar

När man upptäcker att en hand saknar kort ska det saknade kortet återställas.

I ert fall har det skett i och med att ni hittade kortet hos träkarlen. I andra fall kan tävlingsledaren behöva hjälpa till om kortet inte kan hittas.

Ett saknat kort anses hela tiden ha tillhört handen i fråga.

Den kanske vanligaste typen av korrigering i dessa fall är om spelaren har gjort revoke. Har en sådan revoke gjorts av träkarlen ska ingen automatisk överföring av stick ske, men tävlingsledaren kan utdöma ett korrigerat resultat om den felande sidan har tjänat på revoken.

Lagarna är inte glasklara vad som gäller i ert fall i fråga om att korrigerat resultatet.

Enligt min efterforskning finns det utrymme för tävlingsledaren att peka på lag 41D och säga att träkarlen inte har lagt ut sin hand korrekt, och sedan använda lag 12 för att döma ett korrigerat resultat för att kompensera för erskada. Det vill säga att ni får det resultat ni hade uppnått om ni vetat att träkarlen hade fyra hjärter.



man (högfärgsfråga), Väst svarar 2♦. Öst bjuder 3NT.

Min partner (Nord) spelar ut hjärter enligt 10-12-regeln.

Öst lägger upp tre hjärter med kung på topp och fyra spader.

Jag markera jämnt antal och Väst tar sticket med esset.

Nu spelar Väst sin femkorts klöver och vi får så småningom saka.

När sista klövern spelas från handen begär Väst att en spader ska sakas på bordet – men då dyker det upp en hjärter under bordets spaderfärg! Nu har Nord redan sakat bort sina hjärter. Spelaren

TELEFON- NUMMER FÖR TEKNISK SUPPORT

Det finns ett specifikt telefonnummer dit funktionärer som är i behov av teknisk support avseende tävlingar ringer.



Notera telefonnumret:

019-368 07 00

Skriv gärna upp telefonnumret och klistra upp i närheten av er tävlingsadministration på klubben, så det finns lättillgängligt vid behov.

Supportnumret kommer att ha följande telefontider:

**Alla helgfria vardagar
08.00 - 22.00**

**Lördag-Söndag
08.00 - 20.00**

Supportväxeln är alltid bemannad av någon av vår kunniga personal Thomas Winther, Johan Grönkvist eller Björn Holm.

Vi vill dock starkt uppmana, att vid icke akuta ärenden i första hand kontakta oss dagtid.



I partävling gäller det att vara på hugget!

TEXT: ANDREW ROBSON, ENGLAND SVENSK TEXT: MAX ÖDLUND, ÅKERSBERGA



Det går inte alltid att komma i det optimala kontraktet. Om man spelar med samma trumf (eller sang) som fältet behöver man inte göra nåt särskilt i spelningen.

Säg att du försiktigt stannat i 2♥, när fältet troligen är i 4♥. Om 4♥ står får ju dom mer poäng än du, hur du än spelar. Så spela bara förnuftigt, så får du förhoppningsvis fler stick än de andra bord som spelar 2♥.

Det blir intressantare när du har annan trumf (eller sang) än lokalen, om du spelar 3NT t ex när fältet är i 4♠. Ta den här given.

¹ Udda, men inte helt tokigt. Det skulle ju kunna vara lika många stick i sang. Jag rekommenderar alltså inte såna bud, men ibland sitter man där ...

Här är salongen uppenbarligen i 4♠. Om det inte finns nån klöverstöld hos motspelarna blir det tio eller elva stick, beroende på var ruterdam sitter.

I 3NT hinner du inte resa klöversticket innan motspelarna rest sin hjärter. Om du behandlar rutern som lokalen får du ett stick mindre än vad de får: tio när dom får elva, nio när dom får tio. En botten i båda fallen.

Så du måste göra nåt annat, och hoppas på att sitsen är som här. En s k kryssmask i ruter ordnar biffen; spela alltså ruterknekt från handen. Om Väst lägger lågt gör du sammalunda. Täcker han med damen kan Östs tia maskas ut.

Detta spelsätt har sämre chans att lyckas (25%) än den vanliga rutermasken (50%). Men poängen är ju att kryssmasken är enda sättet att eventuellt rädda några partävlingspoäng.

Nästa gång bjuder du 4♠!

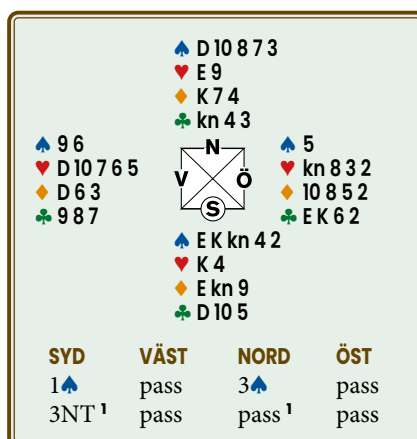

Denna artikel är från boken "Partävlings-teknik" - som är en av Andrew Robsons 21 handböcker. Denna serie små böcker, översatta till svenska, täcker alla aspekter av detta fascinerande spel.

För att prenumerera på Andrews dagliga bridgetips (på engelska), registrera dig på andrewrobsonbridgecast.com.

Ett steg i taget

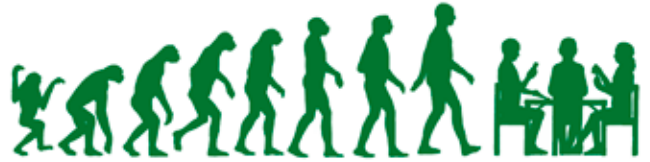

Vill du testa dig själv? Här tar vi ett steg i taget. Stanna till när en fråga dyker upp. Gå sedan vidare när du tror dig ha det rätta svaret. Lycka till!



TEXT: MAGNUS LINDKVIST, THAILAND ILLUSTRATION: DICK HOLST, HALMSTAD

♠ E 9 5 3
 ♥ E 3
 ♦ D 10 7 6 2
 ♣ 8 4

♣ 3 ♣ kn

N
 V Ö
 S

♠ K D kn 10 4
 ♥ 8 6 5
 ♦ E 5
 ♣ E 9 2

Budgivningen var denna:

SYD	VÄST	NORD	DU
1♠	D	2NT*	pass
4♠	pass	pass	pass

Väst spelar ut klövertre, enligt 10-12 (första, tredje eller femte från toppen). Du lägger en liten klöver från bordet och Öst sätter i knekten.

Hur tror du honnörerna sitter? Vem har klöverdam? Vem har klöverkung? Vem har ruterkung? Vem har vilka hjärterhonnörer?

Låt oss börja med klövern. Väst har knappast dragit för K-D i klöver – det vore riktigt dumt. Därmed kan vi med största sannolikhet säga att Väst har klöverkung och Öst D-kn i klöver.

Väst valde att dra för klöverkung, vilket inte är något särskilt aptitligt utspel mot 4♠. Det hade han knappast gjort om han haft intilliggande honnörer i hjärter. Med K-D eller D-kn i hjärter hade Väst troligen valt ett hjärterutspel, snarare är ett klöverdito. Eftersom Väst uppsyningsdubblat måste han ha ganska mycket honnörstyrka.

Hur sitter hjärterhonnörerna?

Hur sitter förmodligen hjärterhonnörerna? Vem som har knekten är inte helt klart, men förmodligen Väst. Väst har troligen K-kn och Öst damen.

Till sist ska vi fundera på rutern. Med tanke på dubblingen måste Väst ha ru-

terkung, medan det även här är osäkert vem som har knekten. Troligen Väst.

Hur tror du trumfen sitter?

Om vårt resonemang är rätt så här långt har alltså Väst följande honnörer:

♠ ? ♥ K (kn) ♦ K (kn) ♣ K

Bara 10-11 hp! För att kunna dubbla med så liten honnörstyrka är det mycket troligt att Väst har en perfekt fördelning för en UD. Alltså något som 4411 med kort spader.

Du fick dock klövertre i utspel, så du vet att Väst har femkorts klöver, därför har Väst inte 4411-fördelning. En tänkbar hand är denna, om vi ger Väst båda knektarna:

♠ x ♥ K kn xx ♦ K kn x ♣ K xxx x

Det är en klen hand, men dubbelt är ett tänkbart bud. En betydligt rimligare hand är denna:

♠ - ♥ K kn xx ♦ K kn xx ♣ K xxx x

Med renons i spader kan Väst tänkas dubbla även utan endera hjärter- eller ruterknekt.

Efter denna inledande analys är du väl redan utmattad innan spelet börjat...

Hur många förlorare har du?

Det ser ut som en i alla färger förutom trumfen.

Ska du dra ut trumfen direkt?

Nej, det bör du inte göra eftersom du behöver trumf på bordet för att kunna stjäla såväl en hjärter som en klöver. Skulle trumfen sitta snett, som vår inledande analys indikerade vore det inte alls bra.

En rimlig plan är att spela tillbaka en klöver, vinna nästa stick och så småningom spela hjärteress och en hacka för att kunna trumfa handens båda förlorare på bordet.

Finns det något bättre spelsätt?

Det gör det. Spela ruteress och mera ruter i andra respektive tredje stick. Som vi konstaterat har Väst ruterkung så du har ingen gissning i den färgen. Då får du ruterdamen stor och kan kanske få fler stick i ruter. Kortens satt så här:

♠ E 9 5 3
 ♥ E 3
 ♦ D 10 7 6 2
 ♣ 8 4

♠ -
 ♥ K kn 9 2
 ♦ K 9 8 3
 ♣ K 10 7 5 3

N
 V Ö
 S

♠ 8 7 6 2
 ♥ D 10 7 4
 ♦ kn 4
 ♣ D kn 6

♠ K D kn 10 4
 ♥ 8 6 5
 ♦ E 5
 ♣ E 9 2

Väst hade verkligen inget roligt utspel mot 4♠. Själv drar jag ogärna för kungar mot motståndarnas trumfkontrakt, men just den här gången fanns det inget alternativ.

Efter att du vunnit första stick med klöveress, spelar du ruteress och mera ruter. Skulle Väst inte ta för sin kung får han inte för den, eftersom du förstås går upp med damen. Genom att direkt ge dig på rutern kan du klara ditt kontrakt med ett övertrick. Många gånger är det bra att godspela sin sidofärg i ett trumfkontrakt.

Mera kortläsning

Du sitter Väst med den här handen:

♠ E 9 3 ♥ 8 4 3 2 ♦ E K 9 4 ♣ 7 5

Syd öppnar i första hand med 1NT, du passar och Nord högfärgsfrågar med 2♣. Syd svarar 2♠ och Nord höjer till utgång. Budgivningen var alltså denna:

SYD	VÄST	NORD	ÖST
1NT	pass	2♣	pass
2♠	pass	4♠	pass
pass	pass		

Vad spelar du ut?

Ganska självklart är ruteress.

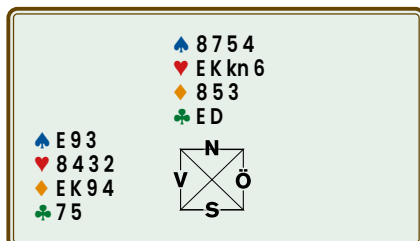

Utspel: ruteress.

Du vinner första stick och din partner bidrar med tian och spelören en hacka.

Försök skapa dig en bild av hur korten sitter.

Vem har Q-J i ruter? Vem har klöverkung? Vem har hjärterdam? Hur ser Syds trumf ut?

Eftersom Syd visat 15-17 hp måste Syd ha alla honnörer du inte ser. Du har 11 hp, bordet har 14 hp och Syd 15 hp. Enkel addition.

Syd måste ha en hand som denna:



Kan du straffa kontraktet?

Det finns en hygglig chans beroende på vilken spaderhacka Syd har.

Vad spela i stick två och tre?

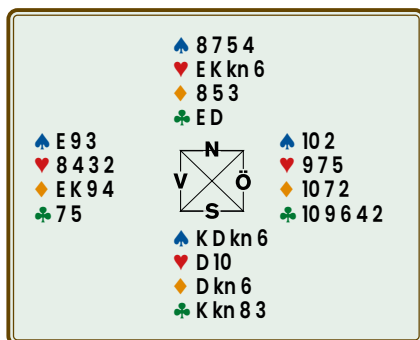

Med öppna kort kan du säkert räkna ut hur Öst-Väst kan straffa utgången. Fortsätt med ruterkung och mera ruter. Syd vinner, men när du kommer in på spaderess spelar du din sista ruter och din partner stjälar med spadertio. Din spader nia ger straffen.

Öst gör vad som på bridgespråk kallas för en *uppercut*. Genom att offra spader tian blir din nia ett stick.

Att spela mot dubbelrenons eller, som i det här fallet, mot trippelrenons är sällan bra. Därför gäller det att vara försiktig med att göra det. Generellt är det

bara lyckat när det gäller att ordna ett trumfstick. Annars är det väldigt farligt eftersom spelören kan stjäla på ena handen och saka en förlorare på den andra handen. Den här gången visste du ju att spelören inte hade några förlorare i vare sig hjärter eller klöver.

Låt oss prova denna tresangare.

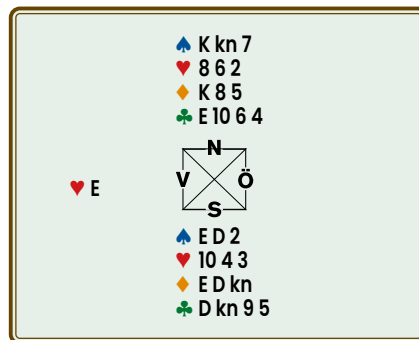

Budgivningen var denna:

	SYD	VÄST	NORD	ÖST
1NT		pass	pass	pass
pass		pass	3NT	pass

Väst spelar ut hjärteress.

Hur tycker du det ser ut?

Inte så bra, ni har inget hjärterhåll och dessutom saknar ni klöverkung.

Väst fortsätter med hjärterkung, -dam och -knekt. Du sakar klöver från både träkarlen och din hand. Väst spelar en spader i femte stick. Ta över!

Det ser kanske ganska enkelt ut. Masken i klöver och klara hemgången om masken lyckas, annars blir det en straff.

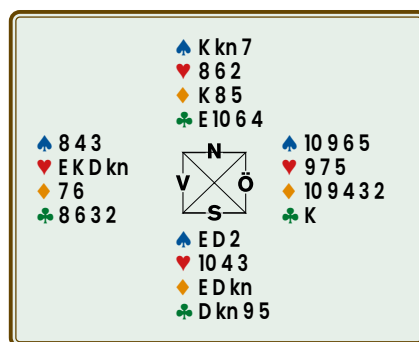

Men masken är dömd att misslyckas om du kommer ihåg budgivningen. Väst har passat med E-K-D-kn i hjärter. Han kan omöjligen också ha klöverkung. Därför ska du spela en klöver till esset och du

får din belöning när sitsen är som visats.

Kortläsning är svårt, men med träning går det att lära sig. Det viktiga är att försöka tänka logiskt och dra de rätta slutsatserna av budgivningen och spelet.

Här är några avslutande utmaningar:

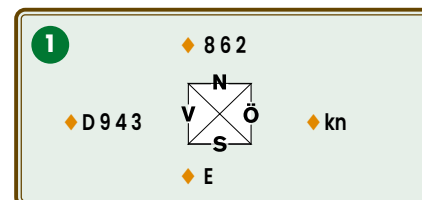

I brist på bättre spelar du som Väst ut en liten ruter. Bordet lägger upp tre hackor och din partner bidrar med knekten. Syd vinner med esset. Vad har Syd i ruter?

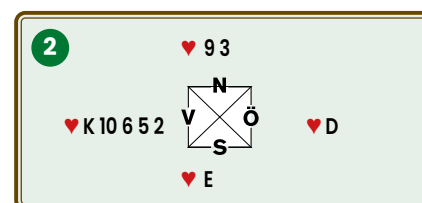

Du inleder med hjärter två mot Syds 3NT. Din partner spelar damen och Syd tar för hjärteress. Vem har hjärterknekt?

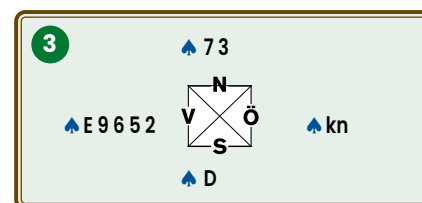

Du spelar ut spadertvå mot Syds 3NT. Din partner lägger i knekten och spelören vinner med damen. Vem har spadertio? Vem har spaderkung?

Facit

1 Din partner kan inte ha ruterkung. Med K-kn i ruter spelar han förstas kungen i första stick. Han kan heller inte ha rutertio eftersom han ska spela det lägsta kortet med kort som är värda lika mycket – i det här fallet kn-10.

2 Med D-kn ska din partner spela knekten. Därför har Syd hjärterknekt.

3 Med K-kn i spader ska din partner spela kungen i första stick. Därför har spelören spaderkung. Med kn-10 i spader är det korrekta kortet spadertio, inte spaderknekt. Därför har spelören också spadertio.

Glöm inte trumfdamen!

När du undersöker slammöjligheterna är det framförallt två saker som är viktiga: att du inte saknar två eller fler ess och att du förfogar över trumfdamen de gånger du inte har väldigt många trumf.



TEXT: JOHAN SYLVAN, STOCKHOLM FOTO: ADOBE STOCK

Svaren på essfrågan

När essfrågan såg dagens ljus var svaren enkla att komma ihåg. Utan ess hette svaret 5♣, med ett ess 5♦ o s v.

Budgivningen har sedan dess utvecklats och i svaren på den variant som de flesta idag spelar med, s k RKCB inkluderas numera även trumfdamen. Som du troligen har koll på betyder svaret 5♥ två ess *utan* trumfdamen medan 5♠ betyder två ess *och* trumfdam.

Svaren 5♣, som visar noll eller tre ess, och 5♦, som visar ett eller fyra ess innehåller däremot ingen information om trumfdamen. Då kan den som essfrågade med närmaste bud (som inte är trumf) fråga efter trumfdamen. Som svar på det reläbudet går man om möjligt ner i 5 i trumfärgen utan trumfdam. Annars bjuder man oredovisade kontroller och lovar alltså i och med det även trumfdamen.

Handen

Du tar som Syd upp:

♠ E kn 10 2 ♥ K 8 ♦ K kn 10 8 ♣ kn 9 3

Du öppnar med 1♦ som lovar minst tre ruter eftersom ni spelar med femkorts högfärgsöppningar. Systemet brukar mer populärt kallas 5533, d v s att 1♣ och 1♦ lovar minst tre kort medan 1♥ och 1♠ lovar minst fem kort.

Din partner svarar 1♥ som i vanlig ordning lovar minst fyra hjärter och minst 6 poäng. Du återbjuder 1♠ för att visa minst fyrekorts spader.

Din partner vet ännu inte om du har fler än tre ruter, eftersom du fortfarande kan ha fördelningen 4333.

Kravbudet fjärde färg

Partnern bjuder nu 2♣ som är s k *fjärde färg*, vilket är utgångskrav och alltså inte visar någonting om klöverfärgen. Det finns en missuppfattning att det är synonymt med hållfråga i den fjärde färgen.



Visst kan det vara något som kan visas, men primärt efterfrågas mer information. Det förväntas att man berättar mer om handen, t ex bjuda oredovisade färglängder eller sanga på lämplig nivå med håll. I vår budgivning är det eventuellt håll i klöver som är aktuellt. Den som bjuder budet med den fjärde färgen lovar som nämnts inget i färgen.

Skulle du haft trekortstöd i partnerns tidigare bjudna hjärterfärg bjuder du 2♥ för att visa detta. Fyra hjärter har du förnekat när du bjöd 1♠. Har du istället en femte spader heter budet 2♠.

I detta fall har du ingetdera, så därför bjuder du 2♦ som därmed visar högst två hjärter.

Du kan fortfarande inte bjuda 2NT, eftersom du alltså saknar håll i klöver – och klöverhåll behövs för sangspel.

Nu vet din partner att du har fyra spader och högst två hjärter – och således sex kort sammanlagt i högfärgerna. Därmed har du minst sju kort i klöver och ruter. Hade du haft endast tre ruter och fyra klöver hade du förstås öppnat med 1♣ istället för 1♦. Alltså har du minst fyra ruter.

På väg mot slam?

Partnern återkommer nu med 3♦. Det är ett bud som visar att han är intresserad av ett högt ruterkontrakt, baserat på att han vet att du har fyra spader, en eller två hjärter, fyra-fem ruter och två-tre klöver samt normalt cirka 12-14 hp. Du har 13 hp och en hygglig hand, så du bjuder 3♥ som visar ess eller kung i den färgen. Eftersom partnern bjöd fjärde färg som utgångskrav riskerar du inte pass på det budet, utan kan på väg mot 3NT passa på att ge partnern så mycket info som möjligt.

Din partner kontrollbjuder nu 3♠ som visar ess, kung, singel eller renons i spader. Sangbud är fortfarande omöjligt när du saknar klöverhåll. Inte heller kan du kontrollbjuda 4♣ utan någon kontroll.

Vad bjuda?

Du tvingas bjuda 4♦ som förnekar klöverkontroll. Din partner kontrollbjuder nu 4♥. Det visar samtidigt klöverkontroll! Varför? Jo, hade han saknat kontroll i klöver hade han förstås gått ner i 5♦, eftersom motståndarna i så fall har ess och kung i klöver att ta för.

5 TIPS

1 BRA METODER är viktiga. Se till att ni har möjlighet att fråga efter trumfdamen t ex.

2 FJÄRDE FÄRG KRAV ska alltid vara krav till utgång, så att ni kan visa tillägg utan att behöva riskera att partnern passar.

3 KONTROLLBUD bjuds efter det att trumfen är satt. Syftet är att undersöka så att motståndarna inte kan ta två snabba stick i någon färg. Ett kontrollbud kan betyda kung, ess, singel eller renons.

4 FÄRGLÄNGDER och kontroller bjuds alltid nerifrån, eller *up the line* som proffsen skulle ha sagt, eftersom överhoppade färger förnekar extra längd eller kontroll i den färgen.

5 BERÄTTA alltid för partnern att ni förfogar över alla ess, normalt sett med 5NT som är allmän storslamsinvt om du ser att storslam kan vara möjlig. Går du ner i lillslam kommer partnern att tro att ni saknar ett ess.

Essfrågan

Nu är det inte mycket mer att tjafsa om eftersom ni uppenbarligen har kontroll i alla färger. Det enda som kan hindra er från att bjuda slam är om ni saknar två ess eller möjligen ett ess samt trumfdam. Du bjuder därför 4NT och frågar efter hur många ess din partner har.

Du får svaret 5♣ som alltså visar noll eller tre ess. I detta fall är det givetvis tre; det är ju partnern som drivit på mot slam. Huruvida partnern även har trumfdamen vet du inte ännu. Du har nu tre bud att välja på:

1) 5♦ betyder att ni inte har tillräckligt antal ess. Det budet är alltså inte aktuellt.

2) 5NT visar att du har trumfdamen och att ni förfogar över alla ess samtidigt som det är invt till storslam. Inte heller det är aktuellt, eftersom du inte har trumfdamen.

3) 5♥ frågar efter trumfdam och visar att ni har alla ess. Alltså rätt bud här!

Du bjuder alltså reläbudet 5♥ – närmaste bud över 5♣ som inte är trumfärg. Eftersom partnern därmed vet att ni har alla ess och att du även har hjärterkontroll kan han rita in spaderess, hjärterkung samt ruterkung hos dig.

Partnern vet också att du saknar ess och kung i klöver samt din ungefärliga fördelning. Han kommer alltså inte att bjuda storslam bara för att han har trumfdamen, såvida han inte kan se 13 stick. Då kommer han bjuda något annat än 6♦ (som förnekar trumfdam) och 7♦, t ex 5NT (visar inget extra) eller 5♠/6♣ för att visa något oredovisat i den färgen och låta dig bestämma om det räcker för att bjuda storslam.

Slutligen storslam!

Din partner har emellertid hört tillräckligt för att själv kunna avsluta budgivningningen med 7♦. Budgivningningen gick alltså:

SYD	VÄST	NORD	ÖST
1♦	pass	1♥	pass
1♠	pass	2♣*	pass
2♦	pass	3♦	pass
3♥*	pass	3♠*	pass
4♦	pass	4♥*	pass
4NT*	pass	5♣*	pass
5♥*	pass	7♦	pass
pass	pass		

Partnerns kort

Eftersom din partner tittar in i:

♠ 8	♥ E76432	♦ ED975	♣ E
-----	----------	---------	-----

och vet att du har kungen singel eller K-x i hjärter, spaderess samt ruterkung minst fjärde, ser han att du kan stjäla upp bordets hjärter för 13 säkra stick.

Era kombinerade händer är alltså:

♠ 8	♥ E76432	♦ ED975	♣ E
♠ E kn 10 2	♥ K 8	♦ K kn 10 8	♣ kn 9 3

Var er budgivning bra?

Ja, det tycker jag nog. Det blir givetvis enklare när man har bra budmetoder och dessutom använder sitt omdöme och sunda förnuft.

Notera för övrigt att vi bara har 27 gemensamma hp. Även om man räknar in totalt 5 fördelningspoäng kommer man bara upp i 32, jämfört med de rekommenderade 37 totalpoängen som brukar rekommenderas för att bjuda storslam. En av huvudanledningarna till detta var förstås att du bara hade 2 bortslösade hp i partnerns korta färger (klöverknekt och spaderknekt).

Artikeln är baserad på Johan Sylvans blogg:
<http://syvlanbridge.se/blog/>

FRÅGA BRIDGE

Alla frågor om bridge, oavsett om det gäller budsystem, färgbehandlings, böcker, berömda spelare eller annat skickas till Bridge.

Våga fråga! E-posta till bridge@svenskbridge.se



Spelproblem för alla

LITELÄTTARE Två enklare problem!

TEXT: PETER VENTURA, KARLBO



1

Väst och Öst har tappat ett kort.
Kan du se vilket kort som saknas?

RealBridge

2

Väst och Öst har tappat ett kort.
Kan du se vilket kort som saknas?

RealBridge



Kontraktet är 3NT av Väst med hjärterknekt i utspel från Nord.

Kan du hitta något hundra procentigt spelsätt?

♠ E		♠ KD432
♥ K		♥ ED432
♦ EK kn10765		♦ 92
♣ D kn32		♣ 4

Lite svårare 3

Idén kommer från *Bridge i Norge* med utvecklingsbistånd av Max Ödlund.

♠ KD kn		♠ E6543
♥ E kn4		♥ 3
♦ KD kn10		♦ 7654
♣ E kn4		♣ 1063

Nord spelar ut spadernio mot 4♠ som du vinner med kungen. På spaderdam sakar Nord en klöver.

Hur fortsätta?

Lite svårare 4

Här kommer en riktigt gammal bekant. Du har hamnat i 4♠ och fått klöverkung i utspel.

♠ ED kn964		♠ 1087
♥ kn76		♥ K4
♦ ED2		♦ K65
♣ 5		♣ E9432

Vägval?

LITE SVÅRARE Mer utmanande spelproblem.

TEXT: PO SUNDELIN, STOCKHOLM



Väst är alltid spelförare på givarna, om inget annat anges.

Ros, ris och problemförslag skickas till posundelin@yahoo.se. Föreslå gärna intressanta givar!

Lite svårare 1

Först har ni tagit er till 6NT och fått spardertio i utspel.

Det ser ju bra ut. Hur spelar du?

♠ EK2		♠ D43
♥ ED10		♥ K65
♦ EK74		♦ 9532
♣ 983		♣ EKD

Lite svårare 2

Denna har jag hämtat från *The Bridge World* med en liten ändring.

Lösningar för alla spelproblem finns på nästa uppslag!



LITELAGOM Här följer tre lagom svåra testspel i lagtävling.

TEXT: TOMMY GULLBERG, HÅGERSTEN



1

♠ E 6 3
♥ 5 4
♦ K kn 10 8
♣ E 8 6 3

♣ kn

N
V Ö
S

♠ K kn 2
♥ E kn 10
♦ E D 9 5 3 2
♣ 4

SYD	VÄST	NORD	ÖST
1♦	pass	2NT*	pass
3♣*	pass	5♦	pass
6♦	pass	pass	pass

Nord kräver till utgång och berättar samtidigt om ruterstöd. När Syd då re-revisar singel eller renons i klöver, väljer Nord att spela utgång med ruter som trumf. Med avsevärda tillägg lägger Syd på till lillslam.

Utspel: klöverknekt.
Planera spelet!

2

♠ KD 2
♥ K 6 5
♦ 10 6 2
♣ E 8 6 5

♣ kn

N
V Ö
S

♠ E 8 6 5
♥ E kn 8 4 2
♦ E 6
♣ KD

SYD	VÄST	NORD	ÖST
1♥	pass	1♣*	pass
2♦*	pass	1NT	pass
3♥	pass	2♥	pass
4NT*	pass	4♥	pass
6♥	pass	5♥*	pass
		pass	pass

Öppningsbudet var enligt 5542. Efter sangåterbudet krävde Syd med XY-sang till utgång. När han fick hjärterstöd, visade han sitt slamintresse. Nord slog av slaminviten men Syd drev vidare med essfråga modell RKCB (svar två ess) och avslutade med lillslam.

Utspel: klöverknekt.
Spelplan?

3

♠ E 9 5 2
♥ E 8 3
♦ 9 5 3
♣ K 8 6

♠ K

N
V Ö
S

♠ 4
♥ KD 7 5 4 2
♦ EK 2
♣ ED 5

SYD	VÄST	NORD	ÖST
1♥	1♠	2♠*	pass
4NT*	pass	5♥*	pass
6♥	pass	pass	pass

Efter Syds femkorts hjärteröppning re-revisade Nord stöd och invitstyrka med sitt överbud. Essfråga ledde sedan till lillslam.

Utspel: Spaderkung till bordets ess.
Hur tänker ni bärga lillslammen?

LITE KLURIGARE

Det gäller att vara rejält klurig för att klara denna giv.

TEXT: MAX ÖDLUND, ÅKERSBERGA



♠ 10 3
♥ 7 6 3
♦ E kn 10 8 4
♣ 6 4 3

♣ 10

N
V Ö
S

♠ E D kn 5
♥ EK 2
♦ K 6 5
♣ EK D

Här gäller det 6NT med klövertio i utspel.

Hur spelar du?

Räknas det som fusk med två träkarlar? Lena Petersen tog detta foto på Zelda, 4 år, som sänker medelåldern radikalt när hon assisterar som träkarl i pappa Robin Björkstrands knä. Författa en pratbubbla för Zelda och vinn ett pris!

Den fyndigaste pratbubblan vinner priset. Förslag till pratbubbla vill redaktionen ha senast **18 november** till adressen Bridgeförlaget, Hansens väg 10, 775 70 Krylbo eller till e-postadressen bridge@svenskkbridge.se.

Namn:

Adress:

Postadress:

**Puss?
Nej – jag sa pass!**



Björn Wenneberg, svensk landslagsspelare, utmanas av världens främsta bridgeprogram. Hur det kommer att gå får vi veta senare i år, men redan nu kan vi få veta vad Björn säger.

Anders Landmark författade vinnar-bubblan: *Puss? Nej – jag sa pass!* Pris kommer till Luleå.

Lösning – Lite lättare 1

Väst: Vi kan först konstatera att Väst behöver en spader till för att kunna öppna med 1NT, eftersom budet lovar minst två kort i alla färger. Saknar Väst spaderkung eller spadersex?

Väst har bara 12 hp och behöver därmed spaderkung för att bjuda 1NT, ett bud som visar mellan 15 och 17 hp.

Öst: Öst frågar efter högfärg och invider sedan till utgång i hjärter. Styrkemässigt har Öst antalet hp som krävs för budgivningen, 8-9 hp, så vilket kort är det då som saknas. För att fråga efter högfärg – och stödja Västs hjärter – behöver Öst fyrkorts hjärter. Därför saknas hjärtersex.

Skulle Öst tilldelats hjärterkung hoppar Öst istället direkt till utgång i hjärter, för att inte riskera ett pass av öppningshanden på 3♥.

Lösning – Lite lättare 2

Väst: Ges Väst någon av klövergubbarna passar handen in på en sangöppning, då knekten ger Väst 15 hp och kungen 17 hp. Väst saknar alltså klövertvå. Slutsatsen understryks med Västs budgivning, där återbudet 1NT efter öppning av 1 i färg lovar 12-14 hp. Med 14 hp accepterar sedan Väst Östs utgångsinvit.

Öst: Svartsbudet 1♠ med tre kort går inte för sig, men vilken spader saknar Öst?

Öst har inviterat till utgång, något som inte kan göras med de 7 hp som Öst har. Därmed faller tvåan bort. Västs återbud 1NT visar 12-14 hp, så Öst behöver 11-12 hp för en invit. Skulle Öst ges spaderknekt får han 8 hp. Får Öst istället spaderess räknar vi till 11 hp. Det är således spaderess Öst saknar.



Uppmärksamma klubbens/distriktets stöttepelare för förtjänstfullt och mångårigt arbete!

Blankett för ansökan om förtjänsttecken och mer information finns på hemsidan: svensksbridge.se/mk/fortjansttecken

Fyll i och skicka ansökan i god tid före utdelning till distriktsförbundet för behandling.

Era funktionärer är värda all uppmuntran för sina insatser!

Lösning – Lite lagom 1

Man kan satsa på en dubbelmask i hjärter. Bättre är att hoppas på trumfen 2-1. Ta klöveress och stjäla en klöver högt på handen. Fortsätt med trumf till bordet och ta en andra högstöld i klöver. Med trumf till bordet tar ni en tredje klöverstöld.

Hela given:

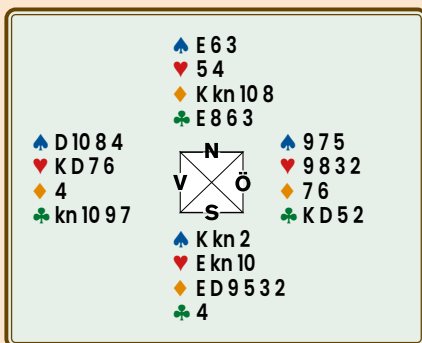

Spader till ess och hjärter till tian ser till att Väst blir inpetad för favör i spader eller hjärter för hemgång.

Ovanstående spelsätt fungerar ofta även om trumfen skulle sitta 3-0. Man får då dra en tredje trumf innan man maskar med hjärtertio. Skulle Väst inte vara inpetad, får man toppa spadern och

sedan falla tillbaka på dubbelmasken i hjärter, om inte spaderdam fallit.

Lösning – Lite lagom 2

Med spadern 3-3 och hjärtern 3-2 hotar inget.

Hela given:

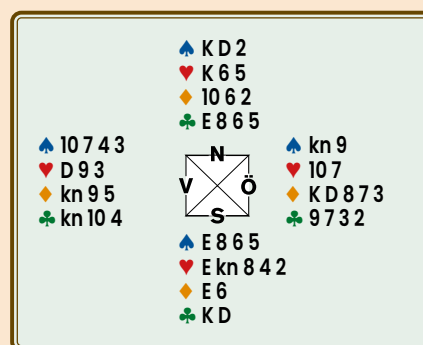

Vinn klöverna på handen och ta ut ess och kung i hjärter. När den färgen sitter 3-2 kan ni i lugn och ro inkassera handens klöverhonnör och fortsätta med spader till bordet och saka rutersex på klöveress. Därefter tar ni topparna i spader och stjäla handens sista spader med bordets trumf. Skulle motspelarna ingripa någon gång gör det inget.

Spelar man hjärter till kung och sedan

maskar i trumf, straffar Väst kontraktet med en trumfvända.

Lösning – Lite lagom 3

Sitter trumfen någorlunda jämnt är det inga problem. Om Öst har fyra trumf finns en hygglig chans. Men då måste man stjäla en spader på handen i andra stick. Så här såg given ut:

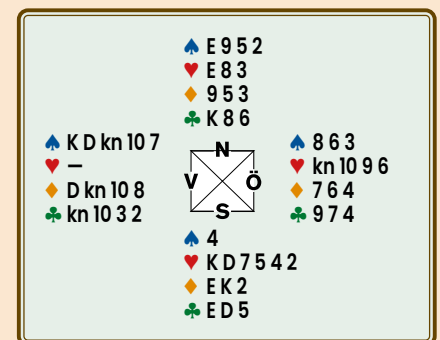

Trumfkung avslöjar sedan sitsen. Inkassera då handens toppar i ruter och klöver. Därefter spelas bordet in på klöverkung och en andra spaderstöld tas. Hjärter till ess och bordets fjärde spader ser sedan till att ni förr eller senare får ett trumfstick på er sista trumfhacka för hemgång.

Lösning – Lite svårare 1

Jag skäms nästan att kalla denna för ett problem.

Du har ju tolv stick med jämn ruter-sits. Det finns en enda 4-1-sits som du klarar, Nord:s singelåtta.

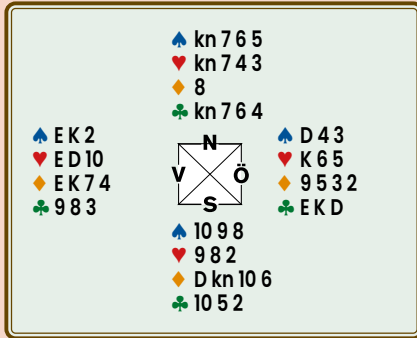

Du inleder alltså ruterbehandlingen med att släppa nian runt. Om Syd täcker vinner du, faller åtta och spelar sedan upp mot handens K74. Ingångar till Öst har du ju tillräckligt av. Om ingen åtta faller får du hoppas på att färgen ursprungligen satt 3-2.

Lösning – Lite svårare 2

Om vi tar höga ruter och tvingas släppa in Syd utan att ha tagit ut spaderess kan klöverbända följt av spader spoliera våra chanser. Och tar vi först ut spaderess fortsätter motspelarna med högfärg och vi saknar ingång till våra ruter.

Om vi inleder med att spela låg ruter sker samma sak, klöverbända och spader.

Vi får våra åtta stick.

Men!

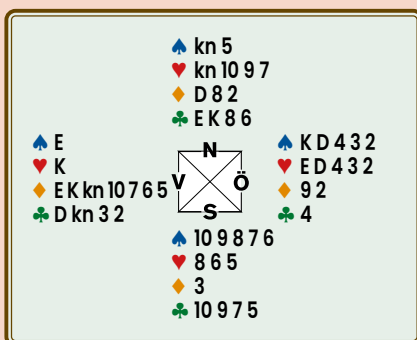

Vinn stick ett med hjärteress och släpp runt ruternio. Om Nord vinner direkt eller senare och spelar ruter eller spader (han har ju inte råd att hjälpa till med klövern) tar du alla ruter utom en och eventuellt kvarvarande spaderess för att undvika senare gissning vilken högfärg du ska hålla på bordet. Ge bort en liten

klöver och låt dem ta tre klöver men tvingas ge dig de två sista sticken.

Lösning – Lite svårare 3

Du behöver trumfa ut, men spaderknekt följt av hjärteress och hjärterestöld för att trumfa ut riskerar en mängd hjärtereförlorare när du reser rutern – och att inleda med ruter riskerar en senare stöld i den färgen efter att Nord släpper första rutern.

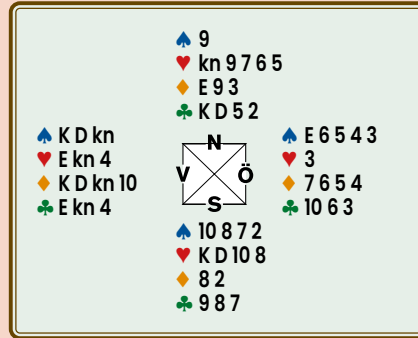

Ge bort en hjärter efter spaderknekt. Vinn ruter eller klöver från Nord, ducka ev liten klöver från Syd, stjäln en spader och trumfa ut och ha kvar spaderess när du rest rutern.

Lösning – Lite svårare 4

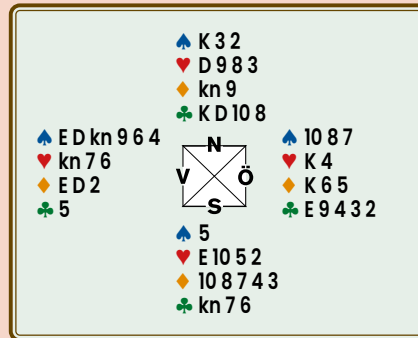

Vi ser ut att ha högst två hjärter och en spader att förlora. Men, antag att Syd kommer in på hjärteress, vänder i trumf och Nord har kungen, vänder i trumf och har såväl hjärterdam som en tredje trumf att spela.

Det är ett svårt avgörande i partävling, men i lagtävling och robberbridge spelar vi förstås liten hjärter från bordet mot knekten. Om Syd har och tar för damen förlorar vi bara två hjärter och har råd att slå spadermasken. Om Nord har damen hinner vi få en hjärterestöld utan att vara oroliga för trumfvända eller -vändor.

Lösning – Lite klurigare

Det är ack så lätt hänt att man vinner klöverutspelet och spelar ruterkung följt av ruter till tian. Ser du vad som händer?

Öst vänder tillbaka i ruter. På fjärde rutern kan du lägga en hjärter, men på den sista är du skvisad – i spader!

Denna nesa undviker Syd genom att spela ruterfem till tian i andra stick. Öst tar damen, och vänder i exempelvis klöver. Syd spelar nu ruterkung, och när Väst bekänner kan han, i kraft av bordets ruterått, ta över med esset, slå en spadermask, ta resten av ruterna, och slå ännu en spadermask. Simsala-bim!

Visst vore det trist att gå bet om det sitter så här.

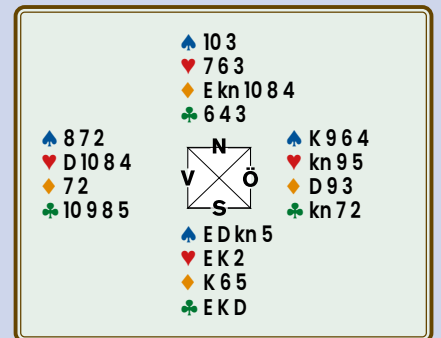

UTBILDNINGSHELG, 9-12 JANUARI, 2025

Scandic Väst Hotel, Örebro

Välutbildade funktionärer i våra klubbar borgar för att vi gör vårt bästa för såväl spelare som nya medlemmar och etablerade elitspelare.

Du som funktionär har nu möjlighet till att kunna kombinera flera utbildningar under utbildningshelgen 9-12 januari i Örebro.

Vi fixar bridgeklubben

När: 9 – 10 januari 2025

Arrangör: SBF:s medlemskommitté (MK).

Vad: Detta är Klubbfunktionärsutbildning (KFU) Steg 1.

Målgrupp: Klubbfunktionärer i SBF:s klubbar.

Avgift: 1 500 kr.

Information: Vi bygger vidare på Klubbfunktionärsutbildningen och de tematräffar som hållits under hösten. Fokus på att lära av varandra och "stjäla goda idéer som fungerat i praktiken".

Anmälan: På hemsidan eller e-post till mme@svenskbridge.se.



Vi fixar bridgekursen

När: 10 – 11 januari 2025

Arrangör: SBF:s utbildningskommitté (UTBK).

Vad: Detta är Bridgeläroarsutbildning Steg 2.

Målgrupp: Alla med Steg 1 utbildning.

Avgift: 1 500 kr.

Information: Vidareutbildning för bridgelärare inom områden som tekniska hjälpmedel, praktisk pedagogik och metodik.

Här finns en chans att diskutera med likasinnade kring arbetet.

Anmälan: På hemsidan eller e-post till mme@svenskbridge.se.

Vi fixar tävlingarna

När: 11 – 12 januari 2025

Arrangör: SBF:s tävlingskommitté (TK).

Vad: Detta är TL seminarium Steg 2-3.

Målgrupp: Tävlingsledare med Steg 2 eller högre licens.

Avgift: 2 000 kr.

Information: Syftet med seminariet är att vidareutbilda samt ge möjligheter till simuleringsträning inför 2026 års Steg 3-utbildning med examinering.

Anmälan: På hemsidan eller e-post till mme@svenskbridge.se.



Vågrätt

- 1 Ökänt vin (7).
- 5 Honom ska man synonymt framkalla (4).
- 8 Blott och bart så blir tecknandet snart klart (5).
- 10 En slags kulsport som blir kul om kulan träffar rätt (8).
- 12 Ett nummer under (4).
- 13 Lockljud men säkert inget som skramlar (4).
- 15 Rättfärdiga (6).
- 16 Uppfattas rätt ytligt (5).
- 17 Hommagen (4).
- 19 Lite vitsigt, så får bryet med lösningen gärna ta emot (4).
- 20 Galenskaper (5).
- 21 Vill man väl gärna göra med sju (6).
- 22 Har tonalt beskrivit händelser i en Mississippihamn (4).
- 24 Trätälja, men det är inte snickeri det handlar om (4).
- 26 Smakfull (8).
- 30 Tågväxt (5).
- 31 Låter missljudande (4).
- 32 Kan man förnimma när man ser ett ljusthuvud (7).

Lodrätt

- 1 Borgmästare men inte här (3).
- 2 Här blir lika rätt (3).
- 3 Får någon i vår fauna få en om ett (3).
- 4 I samband med våg 8 (3).
- 5 Dwight mera familjärt (3).
- 6 Så heter en av Astrid Lindgrens herrar (7).
- 7 Utflöde (9).
- 9 Kan bero på att något inte går i lås (10).
- 11 Bönehus (10).
- 13 En blandning av sött och salt har vackert hört (9).
- 14 Oföretagsam (3).
- 18 Näringsrika (7).
- 19 Lag som gällde för Putte Kock (3).
- 23 Sedesam (5).
- 25 Kan damen vara (3).
- 27 Kort ledighet (3).
- 28 Långt tidevarv (3).
- 29 Här gäller det att stå i (3).

Lösningar skickas senast **18 november** till Svenska Bridgeförbundet, Hansens väg 10, 775 70 Krylbo eller e-post till bridge@svensktbridge.se

BILDKRYSS SOMMAREN 2024

Lösning här till höger. 

Vinnare

- 1 Sune Backan, Eslöv
- 2 Leif Håkansson, Lidhult
- 3 Anders Lund, Karlskrona
- 4 Hans Norling, Långsele
- 5 Inger Thalenius, Askim

KORSORDET

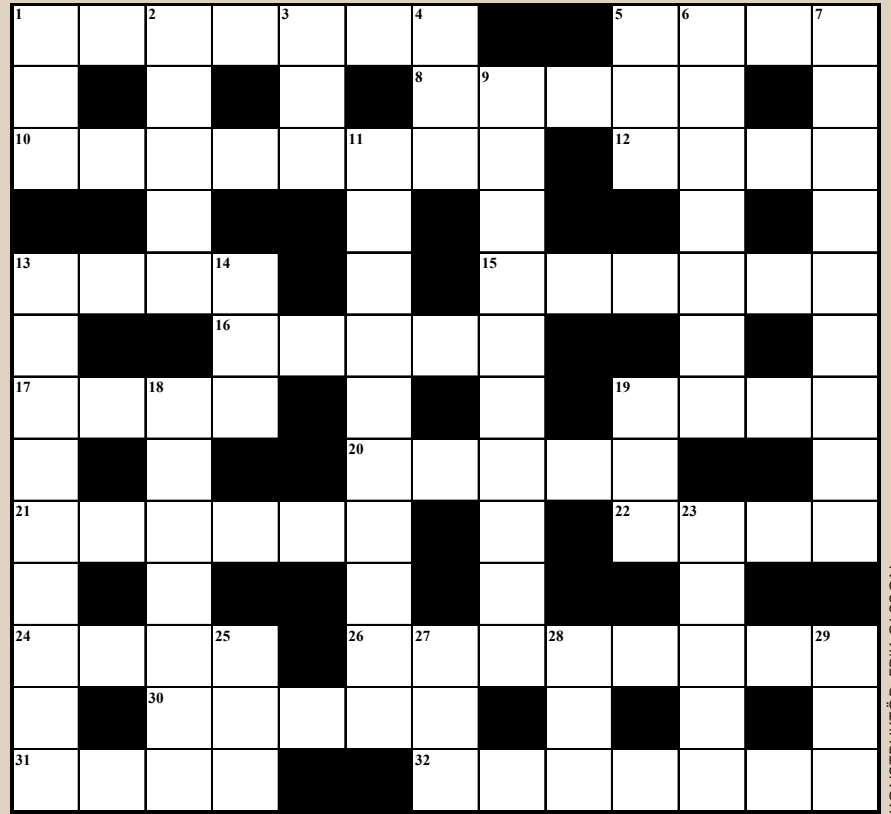

KONSTRUKTÖR: ERIK OLSSON

Namn

Adress

Postadress

Om du inte vill klippa sönder din tidning går det bra att kopiera denna sida.

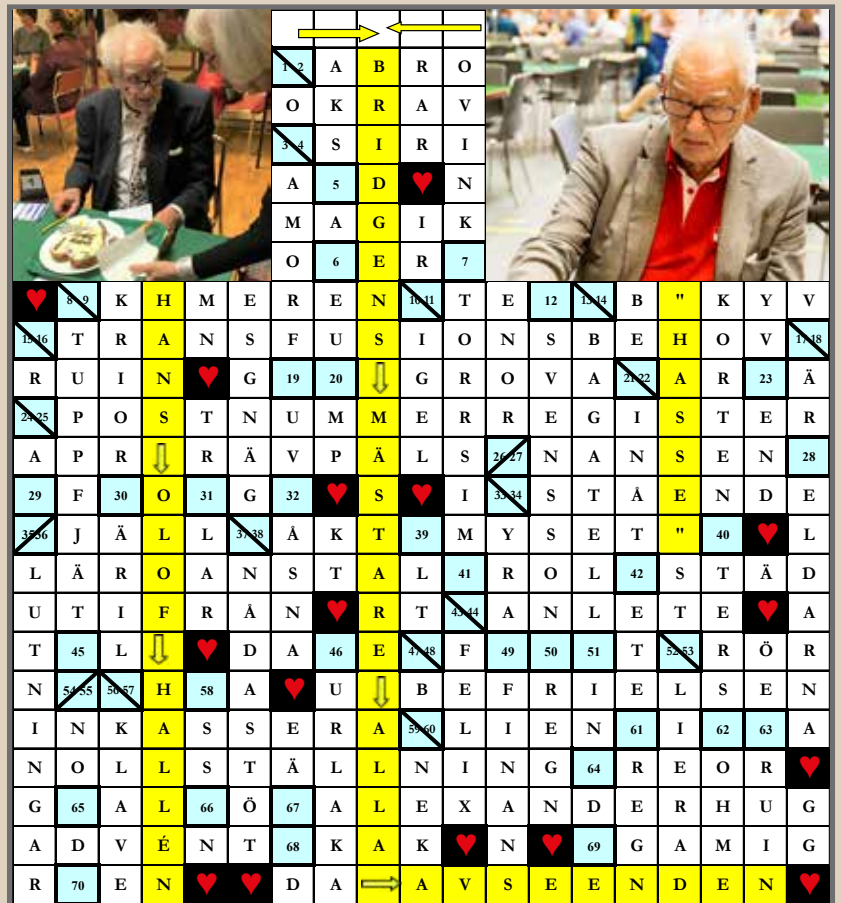

Förhoppningar om skolbridge

Fika, glass, godis och pizza. Plus en trevlig och gemytlig atmosfär och gemenskap. Det hoppas Juniorkommittén ska locka ungdomar till bridgeborden.

TEXT: THOMAS WEDIN, SKÖVDE FOTO: MICKE MELANDER, FALKENBERG & SVEIN ERIK DAHL, NORGE



Medlemsantalet sviktat och ungdomarna hittar inte till bridgelokalerna. Just nu saknas det t ex ett U16-lag, vilket pekar på juniorbristen i Sverige. Hur ska fler ungdomar lockas till att börja spela bridge?

Den frågeställningen jobbar Juniorkommittén (JK) hårt med.

– Vi har pratat med juniorer och andra om hur de tänker och vad de tror skulle kunna locka ungdomar att börja spela, berättar ledamoten Karl Asplund (bild t h).

JK har också haft kontakt med andra länder.

– Hur tänker de? Vad har de gjort?

Norge – föregångare

Ett land som har lyckats locka många juniorer är Norge. Där har utgångspunkten varit riktade insatser mot skolan.

Mot skolorna jobbar också Kent Maltein i Sandvikens BK som på årsmötet 2019 beslutade att göra en sats-

ning på juniorverksamheten.

Att få ungdomar att prova på bridge har klubben lyckats med.

– Vi sitter en till två dagar i veckan på gymnasiet i Sandviken och vi har träffat många elever som provat på.

Det största problemet är sedan att få ungdomarna till klubben, menar Maltein och konstaterar att inter-

net kan vara bra för att lära sig

bridge, men att det också kan innebära att ungdomarna fastnar där i stället för att spela fysiskt.

Det är inte bara på gymnasiet i Sandviken Maltein vill att det ska satsas.

– Vi tittar på hur vi kan jobba med mellanstadie- och högstadieskolorna också, säger han och rabblar upp

en massa fördelar med att spela bridge.

– Det är många som säger att vi måste

dyka upp där ungdomarna finns, säger Karl Asplund.

Gemenskap, trevlig atmosfär och lite fika kan vara en bra start.

– Då är vi en bit på väg, men de måste tycka det är kul också.

Det finns några punkter Kent Maltein återkommer flera gånger till under intervjun.

– Rätt person på rätt plats är viktigt. Vet du t ex vad spelarna på din klubb jobbar eller har jobbat med? Kanske är det någon lärare som har kontakt med sina arbetskamrater och som tänder till på idén och kan hjälpa till att få komma till skolorna.

– Rätt vuxenförebild och ha kul är viktigt. Och det kanske inte är fel att kunna bjuda på något? Kanske går det att få några sponsorer, fortsätter han entusiastiskt.

– Jag tror på det här och det finns de som redan är på. Vad vi vet nu är Kalmarsund, Vaggeryd, Värnamo, Sandviken och Ludvika med på tåget. Alla behöver inte vara med, utan jag tror på en satsning inledningsvis på mindre orter.

Samma resonemang tror också förbundsordföranden Martin Löfgren på. Han har även ett förflutet som kapten för juniorlandslaget.

– Det är viktigare med några få orter än flera där det blir halvhjärtade insatser. En eldsjäl klarar inte detta, men en eldsjäl kan hålla i taktpinnen, säger han.

Av de cirka 20 000 medlemmarna i SBF är runt 320 juniorer.

Det har tidigare gjorts olika satsningar på att locka juniorer till bridgen. Det finns ett par förklaringar till att dessa projekt aldrig riktigt lyckats. Varberg



sticker ut lite extra, inte minst genom Janne Malmströms insatser.

Efter hans bortgång finns en minnesfond som stöttar arbetet med juniorerna inom svensk bridge på olika sätt.

– Satsningarna kanske inte varit tillräckligt offensiva eller kanske aldrig ens satts igång. Vi måste ta med oss lärdomar från andra, exempelvis Norge, men också vara uthålliga, menar Löfgren som tror på JK:s nya projekt.

– Jag blir jätteglad över att höra JK med deras engagemang och den dynamik som finns i den nuvarande kommittén.

Att ett juniorläger nyligen hållits i Sandviken och att ett till är inplanerat under hösten 2024 är ingen slump.

– Kent driver mycket på egen hand lokalt i Sandviken. Kent och jag har, i dialog med JK och förbund, tagit fram ett material som ska kunna vara till hjälp för de klubbar som är intresserade, säger JK:s Karl Asplund.

Skolkampen

– Kent (bild t h) vill också bland annat dra i gång ett projekt, Skolkampen, där olika skolor tävlar mot varandra, berättar Karl Asplund.

Målsättningen som JK har, är att det om cirka fem år ska arrangeras en juniorkamp som startar med ett kval på hemmaplan följt av regionkval för att sedan mynna ut i en rikstäckande final i samband med Bridgefestivalen.

– Nyckeln är att få ungdomarna att fortsätta spela. Därför tror jag att tävlingar mellan skolor där de får möta lika-



sinnade är en bra väg att gå, säger Martin Löfgren.

Projektet tar sin början under hösten eller våren 2025 med fokus på att introducera bridge i skolorna och involvera klubbar som vill delta och där finns det redan som sagt flera intresserade klubbar.

– Det behövs en samlad insats av alla medlemmar, klubbar och distrikt om vi ska nå framgång. Projektet är flexibelt och kan anpassas efter klubbarnas förutsättningar och önskemål. Men jobbet måste göras ute på klubbarna.

Det gäller att dra i alla trådar. Vi kommer att stötta med material och en kontaktperson från JK i arbetet, lovar Karl Asplund.

– Det är JK som förfogar över budget och fonder för satsningen, men JK måste

ha en budget. Vi är öppna för att skjuta till medel. Finns det en bra idé är inte pengar det svåra utan utmaningen blir att hitta personer som vill arbeta med detta. Styrelsen är generellt positiva till JK:s idéer, säger förbundsordföranden och fortsätter.

– Men budgeten är en helhet och i varje år i augusti lägger vi en ny budget.

Några ”extra” anställda för att driva projektet är inte aktuellt.

– Vi har ju Micke Melander som är vår förbundsanställda i JK. Sedan finns ju också Suzanne Lemborn som leder och fördelar arbetet på förbundet som kan stötta, säger Martin som berättar att det finns tankar och idéer på hur man kan jobba med ungdomar på Bridgefestivalen.

– Vi har till exempel gratisspel för juniorerna på morgonbronset under festivalen. Kanske ska det finnas en möjlighet att prova minibridge?



Vill din klubb vara med?

JK kommer under hösten och våren att göra en insats för varje klubb som vill visa upp bridge på skolor runt om i hela landet. Genom Juniorkampen kan du vara med och skapa en framtid där bridge är en självklar del av skolschemat.

Första steget är en intresseanmälan om att delta i Juniorkampen eller införa provbridge i skolan. Skicka in anmälan till JK med klubbnamn, namn på kontaktpersoner och namn på skola (or) som kan bli kontaktade och är aktuella för spel i skolan.

När intresseanmälan har kommit till JK, skickar vi ut material och dokument som kan användas som underlag

inför kontakten med skolan. Vi erbjuder möjlighet för digitala möten med en representant från JK och stöd under hela processen med en dedikerad representant från JK. Behövs hjälp för att boka eller delta i möten med skolan kan vi vara behjälpliga. Nästa steg för klubben är att fatta ett beslut om att delta i Juniorkampen.

Genom att introducera bridge i skolan ger vi alla ungdomar en chans att delta, utvecklas och skapa unika relationer.

Skicka in en intresseanmälan till jk@svenskbridge.se. Vi kan sedan gemensamt se på möjligheterna för er ort. Haka på alla klubbar – nu kör vi!

Svenskt JVM-guld – "Alex"en förebild

Castor Mann och Alexander Sandin spelade hem guld i öppna transnationella VM-par i klassen U26. Utöver det tilldelades "Alex" ett specialpris, som turneringens bästa förebild.



TEXT & FOTO: THOMAS WEDIN, SKÖVDE

JVM-guld i par med Castor Mann och ett individuellt pris som främsta förebild för juniorbridgen.

Det var med andra ord en bra juli-vecka i Polen för Alexander Sandin.

– Jag blev lite förvånad över utmärkel-sen, säger han.

Alexander Sandin, jämtländska Stor-sjöbygdens BK, hade en fin bridgevecka i polska Wroclaw. Tillsammans med Castor Mann, Borlänge BK, blev det på nytt ett guld att lägga till handlingarna, när paret segrade i det öppna transna-tionella mästerskapets U26-klass.

"Alex" har genom åren, sedan han gick kurs för sju till tioåringar som hans mamma Pernilla Näs höll, nått flera fina framgångar både nationellt, bl a med sin mamma, och internationellt.

Han räknar bl a upp flera fina fram-gångar med ett tidigare JVM-guld (lag 2018), ett JEM-guld (lag 2017), ett JVM-silver (par 2019) och seger i presti-gefyllda Chairman's Cup som 16-åring och Svenska Cupen.

Just lagframgångarna tycker Alex ändå har varit roligast.

Kanske beror det på att tävlingarna bjudit på både spänning och dramatik.

– 2018 var det riktigt tajt när vi tog hem guld och när vi tog JEM-guldet låg vi bland de sista efter tre dagars spel.



Sedan vann vi alla matcher, berättar han.

Alexander Sandin fyller 24 senare i år. När vi träffas för intervjun är det bara nå- gon dryg halvtimme kvar innan Bridge- festivalens flaggskepp, den prestigefyllda lagtävlingen Chairmans Cup, ska dra i gång. 2017 var han med i det vinnande laget Stidsvagn från Östersund.

Hur var det att som 16-åring att spela Chairman's Cup?

– Vi spelade på fem personer och det var många som underskattade mig. Det var lite av en skräll att vi vann.

I det vinnande laget ingick Bo Sun- dell, Morgan Svensson, Gunnar Elmroth och Thomas Karlsson. I år spelade Alex i laget *Molon labe* med en helt annan laguppställ- ning, men några större framgångar blev det inte.

I Wroclaw spelade Alex med Castor, men de är inget par som alltid spelar med varandra.

– Vi spelar ibland i li- gan i Stockholm och vi är bra kompisar. Vi hade pratat om JVM länge och nu blev det av.

Något superkomplicerat budsystem hade juniorerna inte.

– Nej, vi spelar ett enkelt system. Det gäller ju att ta sticken.

Det gjorde också duon, som efter en dålig start spelade upp sig och vann.

– Vi kände innan mästerskapet att vi hade chans på medalj. Nu fick vi två rena nollor direkt, så det var skönt att vi kun- de vända på det utgångsläget.

Alex fick också en fin utmärkelse i samband med mästerskapet i Polen. Han röstades nämligen fram av spelare och ledare från övriga deltagande nationer till främsta förebild för juniorbridgen.

Tidigare svenskar som fått ta emot *The Joan Gerrard Youth Award* är Mi- kael Grönkvist, Ida Grönkvist och Isis Lundkvist.

– Det var tydligen några som tyckte jag var trevlig och röstade på mig. Jag kan bli arg, men då på mig själv. Det finns de som aldrig visar några känslor.

Hur ska du göra för att leva upp till den förebild som du nu är?

– Jag får fortsätta att sköta mig, säger "Alex" och drar lite på smilbanden.

Det är nog inget problem för den bli- vande civilingenjören.



Skönhet & tävlan

Flera juniorer deltog i Marit Sveeas i Norge.

TEXT: FILIP ASPLUND SIVELIND, LUDVIKA



Att resa är att leva, sägs det, och jag fick verkligen leva när jag påbörjade min resa från Ludvika till Bodö i Norge för att delta i en av de största juniortävlingarna i bridge, kanske den största i Norge – Marit Sveeas.

Flygningen från Oslo till Bodö var en visuell fest. Vi färdades över majestätiska fjäll och glaciärer som glittrade i solen, med Svartisen – Norges näst största glaciär – som höjdpunkt. Det kändes som att titta ner på en målning av naturens allra bästa konstnär. När vi landade i Bodö, möttes vi omedelbart av det kyliga klimatet. Temperaturen låg på runt 8-9 grader, en markant skillnad från de 20 grader vi lämnat bakom oss i Sverige. Vinden var frisk och påminde oss om att vi nu befann oss i Nordnorge.

Väl framme i Bodö, checkade vi in på hotellet och träffade andra juniorer som också hade rest hit för tävlingen. Efter en gemensam middag återvände vi till hotellet där vi spelade kort och förberedde oss mentalt för de kommande dagarna.

Fredagen markerade starten på kval-

tävlingen, där vi tävlade om platser i antingen A- eller B-finalen. Stämningen var på topp och alla var förväntansfulla.

Lördagen var dagen då spelet verkligen började på allvar. Efter en dag fylld av intensivt tävlande, bjöds vi på kvällen in till karaoke. Det blev en kväll full av skratt och glädje, där alla juniorer samlades för att ha roligt tillsammans. Alla juniorer fick chansen att åka båt ut på havet på kvällen för att njuta av den fantastiska naturen. Under denna båttur hade vi tur att få se världens största örnart. Även om jag personligen inte såg den, var det tydligt att många andra gjorde det, och deras entusiasm smittade av sig.

Efter ytterligare några matcher bridge var det dags för prisutdelning. Det var hela upplevelsen och de nya vänskaper som verkligen gjorde intryck på mig. Ivar Lichtenstein och Harry Hjorth Warlenius visade strålande form och förutom fjärdeplatsen i juniorernas lagtävling vann de Marit Sveeas Junior Pairs. Det var en imponerande insats mot bra internationellt motstånd,

När vi lämnade Bodö för att resa hem, bar jag med mig minnen av en fantastisk resa fylld med både spänning och gemenskap. Att få delta i Marit Sveeas juniortävling var en otrolig upplevelse, och jag ser fram emot att få göra det igen.

Min resa från Ludvika till Bodö var inte bara en fysisk förflyttning, utan också en resa genom skönhet, tävlan och vänskap. En resa jag alltid kommer att minnas.



Ivar och Harry.

JUNIOR

Filip & Matteo grejade JVM-silver

Vid JVM i polska Wroclaw deltog Sverige i klasserna U21 och U26.

U26 fajtades om bronset in i det sista, men fick ingen medalj med sig hem men väl en VM-plats.

U21 började mästerskapet med motgångar, men trots dålig sömn på uselt hotell, dålig mat, sjukdom och värme fixade de att vända på läget och avslutade på bästa sätt. Ingen medalj för dem heller, men VM-platsen fixades.

Därefter följde VM-tävlingar där juniorer får spela med andra nationers diton. Förutom guld (se föregående sida) spelade Matteo Nordqvist och Filip Asplund Sivelind, (14 och 15 år) hem ett silver. Matteo och Filip spelade tävlingen tillsammans med sina norska kompisar Sebastian Liljejord och Markus Hansen Moe i lag Vikings.



Markus – Sebastian – Matteo – Filip

Gratis juniorbridge online

DROP-IN

VARJE SÖNDAG KL 17-19

INGA FÖRKUNSKAPER KRÄVS!

Juniorkommittén (JK) kommer under hösten att anordna onlinebridge för juniorer upp till 25 år på plattformen RealBridge. Från och med den 15 september och varje söndag därefter spelas minibridge kl. 17-19. Det är drop-in, och alla som är under 26 år är välkomna att delta.

Vi hoppas på ett stort deltagande, särskilt från våra rutinerade och etablerade juniorer. Det här är en fantastisk möjlighet att spela med några av Sveriges bästa unga bridgespelare, inklusive världsmästare!

Vi uppmanar alla att hjälpa till att sprida nyheten och inspirera så många som möjligt att delta. Vi strävar efter att skapa en glad och positiv atmosfär där alla kan ha roligt tillsammans.

Vinn fina priser!

Priser för ett värde av minst 1 000 kr delas ut varje söndag!

- Är du junior? Ta med dig dina kompisar!
- Är du lärare? Uppmuntra dina elever att prova på!
- Är du förälder eller mor-/farförälder? Ge dina barn eller barnbarn chansen att testa bridge!
- Är du aktiv i en bridgeklubb? Kanske känner du någon som vill börja spela?

Mer information: www.svenskbridge.se





Förbundets olika funktioner

En serie artiklar presenteras förbundets organisation. Vi har berättat om förbundets personal, Disciplinnämnden, Utbildningskommittén, Tävlingskommittén, Synlighetsgruppen, Festivalkommittén, IT-kommittén, Medlemskommittén och Juniorkommittén. I detta nummer får vi lära känna Lagkommissionen.

Lagkommissionen

Varför behövs en Lagkommission – och vad gör den?
Dess ordförande, Fredrik Jarlvik, berättar mera.



TEXT: FREDRIK JARLVIK, MALMÖ FOTO: PETER VENTURA, KARLBO & SVEIN ERIK DAHL, NORGE

Lagkommissionen – varför behövs den? Och vad har den för funktion? Här ska jag försöka ge svar på de frågorna.

När vi spelar bridge finns det som i de flesta andra sporter lagar och regler som vi måste följa för att spelet ska kunna fungera. Det är oftast inte så svårt och om vi bjuder i rätt ordning på rätt nivå, spelar ut från rätt hand och följer färg fungerar det bra för det mesta. Men ibland blir det fel och då måste vi försöka rätta till felen så att det blir så rättvist som möjligt.

Spelar man hemmabridge får man själva försöka lösa felet på bästa sätt. Om man spelar på en klubb finns det en tävlingsledare som kan hjälpa till med att lösa problemet.

Men ibland vet man inte om det har blivit rätt och kanske vill någon ifrågasätta tävlingsledarens domslut. Det handlar då oftast om s k bedömningsdomslut, dvs när det förekommit en otillåten tankepaus eller liknande. De tekniska domsluten, t ex revoke eller bud utom tur är lättare och löses i princip alltid genom att man läser i lagboken. Men om det inte räcker och man anser att det har blivit fel får man vända sig till en högre instans.

Tävlingsjury

I allmänhet finns det en tävlingsjury som kan titta på vad som har hänt och som i sin tur kan korrigerera eller fastställa ett domslut. Men det är inte alltid som klubben har någon tävlingsjury. Då kan en tillfällig jury tillsättas eller så kan andra tävlingsledare eller distriktets tävlingsledare (DTL) rådfrågas.

Förhoppningsvis har man nu kunnat rätta till ett eventuellt fel på bästa sätt. Om man efter dessa möjligheter ändå

inte är nöjd finns möjligheten att gå vidare och överklaga ett domslut till Lagkommissionen (LK).

Vad är LK?

LK kan jämföras med högsta domstolen och är högsta instans inom bridgen när det gäller att tolka lagar och regler, att hantera överklaganden, samt att avge domslut. Innan ett domslut kommer till LK har det i allmänhet passerat tävlingsledaren och juryn utan att de inblandade parterna har varit nöjda. LK är då den sista och avgörande instansen.

Ett domslut från LK kan inte överklagas. Endast LK kan själva ändra sitt domslut om man anser att det finns uppenbara skäl för det.



Vem är LK?

Vem är då LK och hur fungerar beslutsprocessen?

I första hand får LK:s ordförande (Fredrik Jarlvik) ta emot ett fall. Det ska vara presenterat på en speciell blankett (Överklagande till LK) som finns tillgänglig på Svenska Bridgeförbundets hemsida.

Ordförande bereder fallet och vid behov, vilket oftast blir fallet, involveras

”bedömningsgruppen” som består av ett antal utvalda elitspelare. För närvarande är dessa Tommy Gullberg, Tommy Bergdahl, Bengt-Erik Efraimsson, Torbjörn Gustavsson, Marion Michielsen, Anders Morath, Johnny Östberg och Jan Kamras. Bedömningsgruppen kommer tillsammans med ordföranden och LK:s sekreterare (Mikael Grönkvist) fram till ett domslut.

När ett domslut är fattat av LK sammanställs det i sin helhet tillsammans med tidigare utlåtanden från inblandade parter, tävlingsledare och jury. Därefter publiceras fallet på Svenska Bridgeförbundets hemsida av LK:s sekreterare.

Det är inte alltid ett ärende handlar om ett specifikt domslut utan mer om hur lagar och regler ska tolkas. Då finns ”lagtolkningsgruppen” tillhands. De består av utvalda tävlingsledare med internationell erfarenhet och med gedigen kunskap om bridgelagarna. För närvarande består lagtolkningsgruppen av Linus Jorner, Carl Ragnarsson och Ryszard Sliwinski.

Som ni ser kan det bli långa procedurer för att lösa ett regelbrott. Men det är inte ofta som det kommer så långt som till LK. Oftast handlar det då om viktiga avgörande på hög spelnivå, som i mästerskapstävlingar mm.

Ibland kommer det kritik för att det tar för lång tid för att få ett slutresultat i en tävling, men vill man uppnå någorlunda rättvisa så finns det inte mycket val. Det kan i viss mån jämföras med fotbollens VAR som är både omtyckt och ifrågasatt.

Tack och lov har vi många duktiga och flitiga tävlingsledare som smidigt löser felen på plats så att alla blir nöjda.

Ökat intresse för 30+

Säsongen 22/23 spelade 354 par över landet distriktsmästerskap för dem med lägst 30 i handikapp. En stor ökning kan noteras för 23/24 då 492 par spelade.

TEXT & FOTO: THOMAS WEDIN, SKÖVDE



Säsongen 22/23 var det nio distrikt som inte fick ihop tillräckligt med deltagare till förkvalet till SM-finalen i Hcp 30+, en tävlingsklass där spelarna inte får ha lägre handikapp än 30. I år var det bara norrlandsdistrikten Norr- och Västerbotten samt Ångermanland som inte anordnade något kval.



Totalt sett har intresset för tävlingen ökat – och det rejält. Från 354 par 22/23 till 492 23/24. Det innebär en ökning med nära 40%.

Trots att Skåne är det näst största distriktet efter Stockholm misslyckades man med att locka deltagare till Hcp 30+ förra året. Då fick kvalet till den nya SM-klassen ställas in. Men i år blev det kvalspel i Skånedistriktet.

I år fick Skåne ihop 20 par till kvalet.

– Vi gjorde något rätt eftersom det blev av. Nu får vi fortsätta titta på hur

andra distrikt gjort för att se vad vi kan göra för att locka fler denna säsong, säger Thomas Andersson (bilden), kanslichef på Skånes Bridgeförbund.

Malmöklubbarna BK Bridgehuset och Malmö BK samt Ystads BS och BK Fenix visade snabbt ett intresse för årets kval, men fler klubbar fanns representerade i Skånekvalet.

– Bridgehuset är ju en stor klubb och Malmö BK och BK Fenix är väldigt måna om sina nya medlemmar, förklarar Thomas Andersson som på olika sätt försökt locka spelare till kvaltävlingen.

Ändringar för att locka fler

Han har ändrat starttiden från klockan tio till klockan elva och sänkt startavgiften.

– Ekonomiskt går det inte ihop efter-

som SBF också tar en del av startavgiften. Förhoppningsvis blir det en vinst längre fram när det blir fler spelare som kommer till kvalet. Jag tror att de som var med nu tyckte det var kul och att de fick mycket för pengarna.

– Handikapp 30+ är lite mer familjär än andra SM-tävlingar och min personliga uppfattning är att avgiften till SBF borde vara lägre.

Flest par i Halland och Stockholm

Skåne fick två platser till finalen i Örebro, där totalt 44 par från totalt 18 distrikt spelar 46 brickor innan medaljerna i Hcp 30+ kan fördelas. Noteras ska att Halland och Stockholm har flest representerade bland distrikten med åtta par vardera.

– Nu är vi igång och jag tror att det blir lättare till nästa år, men vi behöver fler som kan promota tävlingsklassen ute på klubbarna, avslutar Skånes kanslichef.

DISTRIKTSTRÄFF 2024

Härmed kallas distriktsförbund, klubbar och medlemmar som önskar närvara på Distriktsträffen 2024. Årets träff kommer att genomföras på Hotell Scandic Väst i Örebro den 15–17 november.

NÄR

Det officiella programmet kommer börja kl 9 på lördagen 16/11 och beräknas sluta vid kl 13 på söndagen 17/11. För deltagare som ankommer den 15/11 kommer någon aktivitet att erbjudas på fredagskvällen samt middag serveras kl 19.

PROGRAM

Vid distriktsträffen kommer ett par timmar att sättas av för formalia såsom att gå igenom bokslut, verk-

samhets- och revisionsberättelse. Till denna del av träffen kommer det vara möjligt att koppla upp sig digitalt i det fall man inte har möjlighet att delta på plats.

ANMÄLAN

Anmälan görs till Micke Melander, mme@svenskybridge.se, senast den 1 oktober. Ange önskemål om boende (enkel- eller dubbelrum) vid anmälan samt uppgifter om eventuella allergier.



MER INFORMATION

svenskybridge.se/distriktstraffen-2024



Se hur du skulle spelat!

Gör så här!

1 Gå in på din tävling på hemsidan och välj den bricka du vill studera närmare. OBS! Du måste vara inloggad.

2 Klicka på ditt kontrakt. Du hamnar nu i DD-analysläget.

KONTRAKT	UT	RESULTAT	POÄNG	%	NORD-SYD
3NT	N +1	♠5	630	46 4	92 8 Emma Karlsson
3NT	N +1	♠4	630	46 4	92 8 Lars Ramquist
3NT	N +1	♠5	630	46 4	92 8 Per-Ingemar Helmer

3 Följ spelet och om du valde korrekt spelsätt.



4 Ändra kontrakt eller kort för att se alternativa spelsätt.



Ny ordförande för Disciplinnämnden

Åsa Andersson har en målsättning: Att inte behöva ta folk i öronen. Det vill jag inte, säger Disciplinnämndens nya ordförande.



TEXT: THOMAS WEDIN, SKÖVDE FOTO: PRIVAT ILLUSTRATION: ARNE LARSSON, S-VALL

SBF har en ny ordförande för Disciplinnämnden (DN). Hon heter Åsa Andersson (bilden), är bosatt i Västerås och spelar för Västeråsbridgen.

– Jag satt i förbundsstyrelsen och avgick i början av 2000-talet och då hade vi ingen Disciplinnämnd så den är relativt ny, berättar Åsa.

När nuvarande ordföranden, Tomas Andgren, aviserade sin avgång anmälde Åsa Andersson sitt intresse för uppdraget.

Under 2023 avgjorde Disciplinnämnden 23 domar, där de allra flesta handlade om otillbörligt uppträdande mot med- eller motspelare samt funktionärer.

– Jag vill att det skapas respekt för såväl motståndare som medspelare, men också för funktionärer och arrangörer. Jag har spelat bridge i över 50 år. Det där vrålskällandet är borta, men det finns fortfarande problem.

Åsa Andersson ger flera exempel på situationer vid bridgeborden där hon reagerat på uppträdandet.

– Du har ingen skyldighet att berättat vad du tycker, om exempelvis spelföringen hos motståndarna, om ingen frågar.

Det märks att nya ordföranden för Disciplinnämnden är starkt engagerad.

– Alla människor ska mötas med respekt. Hela mitt liv har jag haft svårt för att säga ifrån, men det har jag inte längre. Möt personer med saklighet och ta tag i det på en gång, säger hon.

Om det uppstår en incident som någon eller några anser vara ett övertramp så kan en anmälan göras till DN.

– Vi gör en bedömning av ett ärende och utifrån hur allvarligt det är utdelas en bestraffning som kan vara en varning eller avstängning.

I DN sitter sex personer och vid beslut finns alltid någon med juridiskt kunskande med vid beslutsfattandet.

– DN är en dömande instans, säger Åsa.

Syftet med nämnden är att alla ska bedömas likvärdigt oavsett var i Sverige det hänt.

Det förekommer inte bara ”otrevligheter” vid bridgeborden och på nätet. Också fusk förekommer, bl a på BBO.

– Får vi in en anmälan handläggs den på samma sätt.

Ett sådant ärende jobbade DN med under 2020. Det resulterade i att den anmälda blev avstängd från allt bridgespel under 18 månader.





Idrottsutbildarna

SBF är medlem i SISU Idrottsutbildarna sedan 1999. SISU Idrottsutbildarna är den organisation vi ska samarbeta med när det gäller kurser och utbildningar i våra klubbar och distrikt.

SISU Idrottsutbildarna delar gärna med sig av erfarenheter, ger stöd och kraft till vårt utvecklings- och utbildningsarbete.

Det är ett samarbete som vi har både nytta och glädje av. För genomförandet av en lärgrupp (som t ex kan vara en nybörjar- eller fortsättningskurs i bridge) kan t ex SISU Idrottsutbildarna genom folkbildningsanslaget bidra med visst stöd. Det kan handla om att ta kostnader för kursmaterial, hyrd lokal, studiebesök, experter m m.

Kontakta SISU Idrottsutbildarna lokalt så berättar de mer om hur ett samarbete kan se ut.

SBF har numera även full access till Idrott-Online som är SISU:s och RF:s system som används vid registrering av utbildningar. Detta är något vi från SBF:s sida kämpat med under många år och hela tiden fått avslag på då vi inte varit medlemsorganisation i RF. Det kommer att underlätta otroligt mycket för alla våra klubbar som bedriver utbildningsverksamhet tillsammans med SISU vad gäller registrering av deltagare etc.

Vill du veta mer om SISU?

Kontakta Micke Melander på mme@svenskbridge.se eller läs på www.svenskbridge.se.

Onlinekurs!



Svenska Bridgeförbundet fortsätter sin onlinesatsning som komplement till det lokala kursutbudet.

Kursen förutsätter inga förkunskaper utan är för dig som är nyfiken på att testa och lära dig bridge.

Kursen kommer att genomföras på plattformen Realbridge. Allt du behöver är en dator med tillgång till internet. Vår personal hjälper dig igång och en erfaren kursledare guidar dig genom bridgens underbara värld!

Anmälan eller frågor till onlinekurs@svenskbridge.se

www.svenskbridge.se/utbildning/onlinekurs

Start 13/10!



PROVA-PÅ-PÅSE

Vid de workshoppar som ägde rum vid Riksstämman 2023 enades delegaterna om att en "Prova-På-Påse" borde tas fram, vilken är tänkt att sticka i handen på dem som visar intresse för världens bästa tankesport – bridge. "Syns vi inte – finns vi inte" är parollen!

Tanken är att klubbar har med ett antal påsar när de är ute och visar verksamhet och raggar nya kursdeltagare. Det kan vara så att man sitter i en galleria, på ett torg, marknader eller bara ger det till en medlem som ska lämna vidare och kanske också lära ut till en vän.

Det är i sådana sammanhang vanligt att man erbjuder provspel och normalt skickar med någon folder samt tar upp intresseanmälningar. Nu tar vi ett steg till och förbereder ett helt kit så den som får påsen faktiskt kan gå hem och spela. Det enda de behöver är ett bord, fyra stolar och en penna.

Innehåll

- PR-tidning
- MiniBridge-foldrar
- Informativa flyers
- Träkarlslinjal
- Poängtabell med trappan
- Kortlek

Beställning

Påsen är rabatterad av SBF och kostar 20:-/st. Frakt tillkommer. Beställ på Svenska Bridgeförlagets hemsida www.bridgeforlaget.se. Det går även att e-posta order@bridgeforlaget.se eller ringa 020-52 13 13.



Kort om kort

Tänk vad mycket kul man kan ha med 52 små papperslappar! Bridge är kronan på verket, men många andra spel med kortleken kan vara inkörsporten till bridge.



En gång i tiden satt några gubbar och funderade och skapade en kortlek. Kvinnorna hade inte tid med sådana lekar, de hade ju ett hushåll att sköta. Det blev den här kortleken vi nu har som slog an, och många kortspel och patienser finns med dessa 52.

Storleken på kortet med dessa förhållande höjd och bredd verkar genomtänkt, och nu har vi ungefär samma med medlemskort och betalkort.

Att det blev 52 var nog rätt tänkt – i och med att man kan dela med fyra. Det var klokt, för det fanns säkert spel där man spelade med en partner. 13 verkar mera som en slump, kanske lagom tjock kortlek. Hur som helst tillkom vår bridge anpassad till fyra färger och 13 kort i varje. Men sedan är det stopp. Hade man nu i stället satsat på 60 kort, en ganska liten skillnad, hade man kunnat få en lek på 4 x 15 och då väl en instans till upp förutom utgång och slammar.

Vad den nu skulle kallas!? Sedan kunde man ju också dela upp 60 till 5 x 12 och då fått med en femte färg, kan ju heta liter. Man kan ju behålla våra gängse färger som högt och lågt och använda den femte kanske som stödfärg till någon av de fasta.

Det finns säkert fler varianter, men två kortlekar och två bridgespel att variera livet med. Har vi plats med de förutom våra 52?

Nu finns det faktiskt fler kortspel än bridge, och anpassa dessa till de nya kortlekarna kan bli intressant. **Poker** kan kompletteras med fem kort i olika färger. I spel där man inte behöver trycka kort utan man kan spela på datorn kan man ju testa spel med de nya kortlekarna.

Krypkasino är ett trevligt och lurigt spel. Spela med två kortlekar med två par som sitter mitt emot varandra. Tvångstabbe, och tvång att ta Storan, rutertior och Lillan spadertvå om möjlighet finns att välja.

En annan sysselsättning med vår gamla kortlek är **13 i kvadrat**, om man nu ska ha något beskrivande namn. Man har 13 kort var; färgerna har ingen betydelse, men låt den ende ha spader och den andre hjärter. Esset är lägst och kungen högst. Man lägger upp var sitt kort samtidigt. Är de lika så gör man ett nytt försök. Den som har den högsta valören vinner sticket och poängskillnaden i kvadrat. Hen förutses ha varit utspelare i första stick. Sedan lägger den andre ut ett valfritt kort och därefter får motståndaren välja kort, om hen vill vinna eller förlora sticket och sedan gäller hela vägen differensen i kvadrat. När sedan alla 13 korten spelats vinner den som har flest poäng. För att undvika småspel får varje spelare bara lägga närmast lägre och näst lägre kort en gång. Man kan visst spela med tre deltagare, och då anses den som lagt högst kort vara givare i sticket; är det två som nu lagt samma blir det den tredje som utses till givare. Sedan spelas utspelskortet i tur och ordning och spelföraren lägger på och sedan den treje. Den som nu har lagt högst vinner med två kvadratmeter. Det gäller också nu att det ska läggas olika högt så länge det går. Naturligtvis kan man också vara fyra spelare och då lämpligen parvis. Den som ska lägga sist har då ett intressant läge, om paret ska vinna sticket eller inte. Är man två kan man också spela hasard. Då lägger man korten samtidigt, om då kan det slumpa sig så att den enes kort var kungen och den andres esset. 12 i kvadrat blir 144. Reglerna kan man justera efter behag, precis som i spelet gurka.

♥ Erik Olsson, Malmö, är för våra läsare mest känd som korsordskonstruktör.

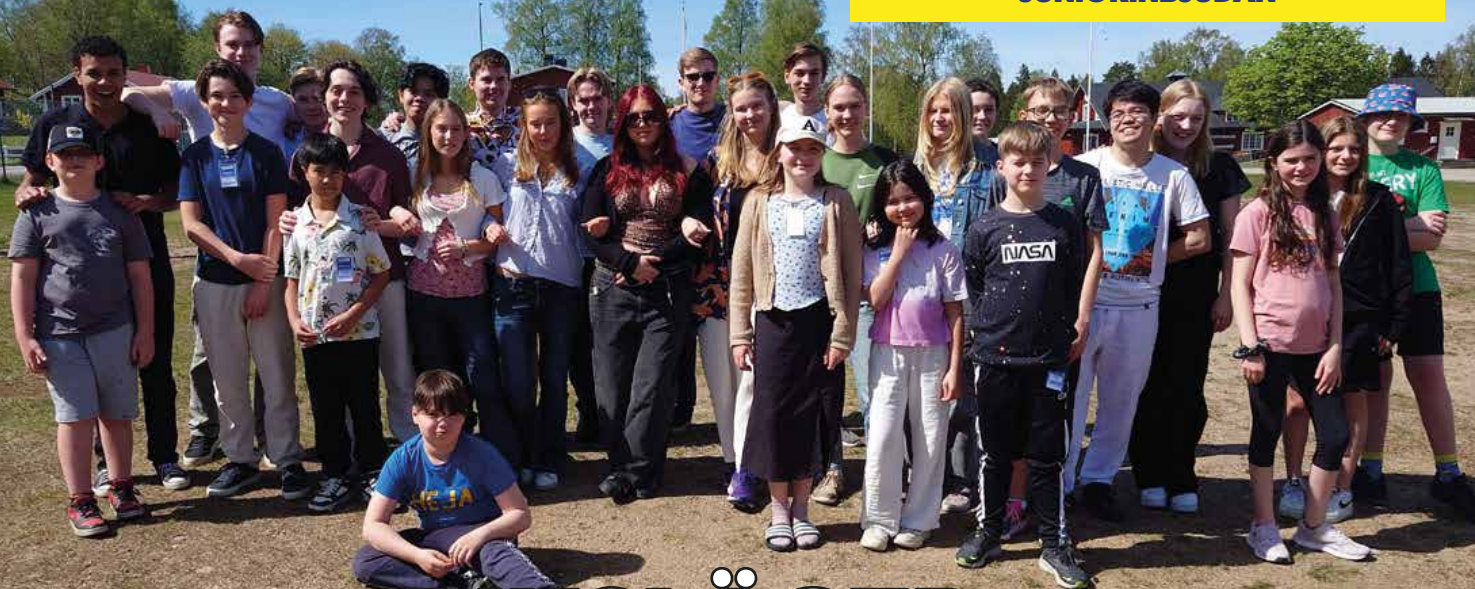

RIKSLÄGER

SANDVIKEN | GÄVLEBORG | 31 okt-3 nov 2024

Är du junior? Spelar du, eller vill du lära dig spela bridge?

Ta chansen och åk på ett roligt Riksläger du med. Den här gången åker vi till Sandviken, drygt 16 mil nordväst om Stockholm.

Ett läger betyder vanligtvis lite sömn och mycket bridgespel kryddat med mycket skratt, lite galenskap och allmänt skoj. Ett minne för livet!

SNABBFAKTA:

- Var:** Sandvikens BK, Storgatan 27, Sandviken.
- När:** På höstlovet, den 31 oktober – 3 november. Halloween med andra ord.
- Hur:** Boende i flerbäddsrum på Hotell Clarion Smedjan, bridge och aktiviteter på Sandvikens BK.
- Vem:** Alla som är juniorer, från 8 tom 25 år. Du kan anmäla dig helt utan förkunskaper!
- Kostnad:** 900 SEK/pp. Den kostnaden inkluderar allt från aktiviteter, boende, mat och ev. lokala transporter till tåg/bussstation. Läget är subventionerat av SBF:s juniorfond. Medföljande föräldrar betalar 1 800 SEK/pp.
- Program:** För mer detaljerad information. Se hemsidan här.
- Arrangör:** SBF Juniorkommitté och Sandvikens BK.
- Anmälan:** Senast den 18 oktober på hemsidan eller via e-post till, mme@svenskbridge.se.
- Frågor:** Micke Melander, mme@svenskbridge.se eller Kent Maltein, kbm.maltein@telia.com.

Du finner all information här
www.svenskbridge.se/junior/lager



ALLT I BRIDGE

Ny budnyckel för dig som spelar med femkorts högfärg:

DEN LILLA GRÖNA

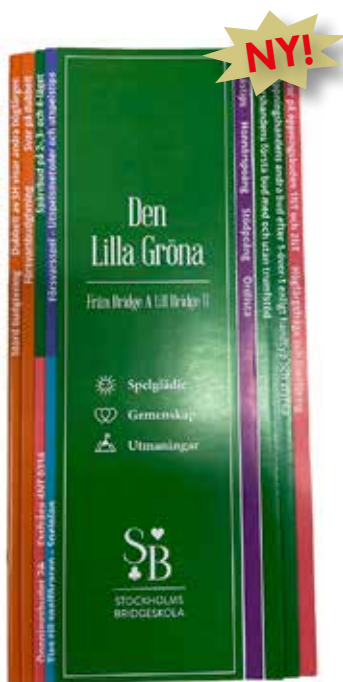

En budnyckel är en sammanfattning i tabellform. Den är oundgängligt vid inläring och bra som minnesstöd – kort sagt ett rekommenderat hjälpmedel för alla spelare oavsett kunskapsnivå. Du kan här slå upp vad ett bud betyder.

Med denna budnyckel får du en översikt över Stockholms Bridgeskolas system som bygger på **femkorts högfärg och systemet 5533**.

PRIS: 100:–



www.bridgeforlaget.se

PLANERA FÖR HÖSTENS KURSER!

Spela Bridge är Svenska Bridgeförbundets kursserie, sprungen ur ett nordiskt samarbete. Systemet Nordisk Standard lärs ut. Alla utbildningspaket innehåller 1 st kursbok och 2 st kortlekar. Spela givarna på Funbridge.

Spela Bridge 1 är ett utbildningspaket för nybörjare, där bridgens grunder lärs ut. 12 kapitel. 8 givar per kapitel.

Spela Bridge 2 är ett repetitionspaket. När du spelat alla givar i detta paket – hela 192 stycken – är du definitivt redo att spela tävlingsbridge eller träningsbridge på klubben.

Spela Bridge 3 tar nybörjaren djupare in i bridgens värld. En del grundläggande repeteras, samtidigt som ett mer komplett budsystem lärs ut. 10 kapitel med 8 övningsspel till varje.

Spela Bridge 4 förvandlar nybörjaren till en duktig tävlings-spelare. Förutom att grunderna byggs på och repeteras ges massor av tips för att lyckas bra i tävlingar på bridgeklubben. 10 kapitel med 8 övningsspel till varje.

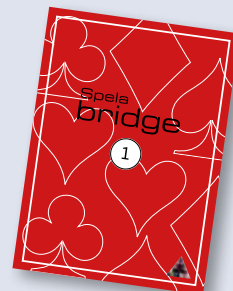

Pris/del:
340:–

MINIBRIDGE



SBF:s grundkurs i Minibrige. Ingen budgivning förekommer i första delens 10 lektioner. Här räknas honnörspoäng och spelas med trumf. Andra moment är utspel, spelteknik, maska och lägga lågt eller högt, markering, korta handen och blockering, korsstöld, toppa eller maska.

I del 2 introduceras budgivning. 10 lektioner med rubricering:

1. Öppnings- och svarsbud
2. Fortsatt budgivning
3. Sangbudgivningen
4. Andra sangbud och inkliv
5. Olika typer av händer
6. Dubblingar
7. Svaga två och spärrbud
8. Starka händer
9. Utökad sangbudgivning
10. Essfråga

ALLT I BRIDGE

Prisexempel:

ÖBERGS 361 BRIDGE •••	
De traditionella "rätta" figureerna.....	12:82–17:–*
MOTIVKORT	
Hög kvalitet. Många motiv. Etui m 2 lekar.....	139:–
MJUKPLASTBRICKOR •••	
Högsta kvalitet. Set om 16 st.....	350:–
BID BUDDY™ •••	
Bid Buddy är en budlåda lätt att ställa i ordning för spel. Per bord.....	450:–
BRIDGE PARTNER •••	
Bridgepartner är en budlåda lätt att ställa i ordning för spel. Per bord.....	450:–
SPELBORD	
Hållbart spelbord med ihopfällbara stälben. Tålig och slitsam grön duk. 81x81 cm.....	2.050:–
JACK 6.0 – SPELPROGRAM	
Niofaldig världsmästare för bridgeprogram. Med Modern Standard. För Windows.....	850:–
BRIDGE CLASS NORDIC – SPELPROGRAM •••	
Datorspel med Modern & Nordisk Standard.....	695:–
FAÇIT-SPELKORT – KORTLEK MED 48 GIVAR	
Med Façit-Spelkort kan ni spela hemmabridge och jämföra er med andra resultat, precis som på klubben eller andra större tävlingar. Pris per lek inkl scorer och kommentarer.....	110:–
BUDNYCKLAR	
Modern Standard.....	100:–
Nordisk Standard •••.....	100:–
Nya Bridgeskolan.....	100:–
Stockholms Bridgeskola.....	100:–
BRIDGEMATE – SCORINGSYSTEM	
Bridgemate är ett frdlöst scoringsystem. Pris per Bridgemate 2 (dvs bord).....	1.925:–
Pris per Bridgemate Pro begagnad.....	700:–
Server för BM2, med USB.....	3.400:–
T-SHIRT	
I ♥ BRIDGE.....	120:–
BRICKLÄGGNINGSMASKINER	
Se hemsida för modeller och priser.	
* Pris beroende på rabatt	