

BRIDGE

BRIDGE SEPTEMBER
NUMMER 4 2022
ÅRGÅNG 54 PRIS 60:-

Ida Grönkvist
INVALID I
EUROPA-
FÖRBUNDET

ÄNTLIGEN LIVESPEL IGEN!

BRIDGE-
FESTIVAL

 SVENSKA
BRIDGEFÖRBUNDET

Mini Bridge Cup
- förbundets nya rekryteringsgiv -

Bad Gastein är en riktig sagoby på vintern. Här bor du bekvämt på klassiska Hotel Salzburger Hof med utsikt över Gasteinerdalen.



TV-kocken Fredrik Eriksson står bakom julbordet.



Hotellet har två lyxiga spa-avdelningar.

Inled julfirandet i Alperna

– *Kombinera bridge och julbord i Bad Gastein* –



Njut av säsongens första skidåkning, besök den traditionella julmarknaden i Salzburg, unna dig en spa-behandling och spela bridge i två dagar. Tillsammans med bridgeledaren Kalle Persson får vi en unik julbordsupplevelse i december på anrika Hotel Salzburger Hof. Resans höjdpunkt är det populära julbordet som komponeras av TV-kocken Fredrik Eriksson.

Bo på vackra Hotel Salzburger Hof

Bad Gastein är en riktig sagoby på vintern, här bor du bekvämt på fyrstjärniga Hotel Salzburger Hof med tillgång till två lyxiga spa-avdelningar. Läs mer och boka resan på: www.alpresor.se/bridge

Julbordsresa med bridge, 20–23 december

- ✓ Direktflyg t/r från Arlanda eller Landvetter (20–23 dec)
- ✓ Boende tre nätter i dubbelrum på Hotel Salzburger Hof
- ✓ Stor frukostbuffé varje morgon
- ✓ Stort julbord och två femrätters middagar
- ✓ Två dagar bridgespel
- ✓ Reseledarservice

Pris per person **4 620 kr**

Innehåll

NR 4 2022

FÖRSTA STICKEN

3 INNEHÅLL

Här är du just nu. •

4 INFORMATION

Kontaktinformation, Redaktion och Om medlemsavgifter.

5 LEDAREN

Martin Löfgren gläds åt att Bridgefestivalen åter kunnat öppna portarna.

6-7 FÖRSTA STICKEN

Bridgeklubb fick Folkhälsopris. Svensk vald som ordförande i Världsbriðgeförbundet. Schack-etta spelar kort.

REPORTAGE

8 IDA GRÖNKVIST

Svenska Ida, 27, är invald i Europa-bridgeförbundets styrelse.

9 NY LANDSLAGSKAPTEN

Fredrik Kronmarker heter vår nye kapten för det öppna laget.

10-13 MINIBRIDGE CUP

Har du nåt lag till Minibrige Cup än? Läs mer om hur det går till.

13 NYTT SUPPORTNUMMER

SBF har numera ett supportnummer.

14-15 KLUBBARS HÖSTSTART

Vad gör våra klubbar för att sparka igång höstterminen?

16 TÄVLINGAR FÖR ALLA

Skånes BF såg under pandemin till att alla kunde fortsätta spela bridge.

17 BRIDGE OCH POLITIK

Antonella Pirrone från Nynäshamn är aktiv politiker – och bridgespelare.

TÄVLINGAR

18-19 EM

Ett silver och ett brons blev facit för Sverige vid EM på Madeira.

20-21 VETERANLAGET

Läs mer om våra duktiga veteraner!

BRIDGEFESTIVAL

22-23 CHAIRMAN'S CUP

Rooftop Palma vann årets upplaga och Dalarna blev bästa distrikt.

24-27 SM PAR

Rapporter från festivalens SM Par för damer, veteraner, mixed och open.

28-29 SM PAR NYBÖRJARE

Nybörjarpar i olika åldrar tävlade.

30-31 SM LAG VETERANER

En rutinerad kvintett vann veteranernas SM-lag.

32 HÅRT ARBETE I KULISSERNA

85 411 brickor lades under festivalen.

33 GULDGRUVAN OCH ANNAT

Två gånger Simon vann Guldgruvan. Läs också om Ton Kooijman som lägger lagboken på hyllan och när Anneli Vestlund valde att stanna i Örebro.

LÄR DIG MER

34-35 SM MIXED

Guldet gick till himmelsblåa laget.

35 FRÅGA DANIEL

Vilka namn har vi på tvåöppningar?

36-37 VILKEN ÄR DIN STÖRSTA BRIDGEKATASTROF?

Zia berättar om misslyckade stunder vid bridgebordet.

38 UNDVIK DYRA SMÄLLAR

Håll fast vid dina principer så kommer du för det mesta billigt undan.

39 MY FAIR BRIDGE

Går det att göra någon utan några som helst bridgekunskaper till elitspelare på bara fyra månader?

40-42 ETT STEG I TAGET

Ta ett steg i taget med Magnus Lindkvist.

43 LITE OM JOHNNY CASH

Ahto Uisk berättar lite om Johnny Cash och om sommarens besök på Bridgefestivalen.

44-45 NYA BÖCKER

Det blev strålande betyg över hela linjen för höstens nya bridgeböcker.

46 SIMULTANTÄVLINGAR 2021/22

Planera för höstens simultantävlingar.

PROBLEMHÖRNAN

47 KORSORDET

Erik Olssons kluriga korsord samt lösningen på sommarkrysset.

48-49 SPELPROBLEM

Lite lättare, lite lagom, lite klurigare och lite svårare spelproblem.

49 PRATBUBBLAN

Vad sa bricklågarna?

50-51 LÖSNINGAR

Tjuvkika inte här innan du löst allt!



FÖRBUND & JUNIOR

52-54 JUNIOR

Tre svenskar spelade hem guldet i öppna JVM, men i EM gick det tyngre. Juniorkommittén får ny ordförande.

55 LIVE BRIDGE CUP

Finalen av Live Bridge Cup spelades på Bridgefestivalen i Örebro.

56 VAD GÖR TK?

Det får du läsa om på sidan 56.

57 FLER FUNKTIONÄRER BEHÖVS

När vi blir fler spelare behövs det även fyllas på med nya funktionärer.

SISTA STICKEN

58 SISTA STICKET

Juniorbridgens store gynnare, Lars Nilsson, berättar om vad som gör honom glad.

59 BINGOLOTTO

Så gör du för att prenumerera.

60 SVENSKA BRIDGEFÖRLAGET

Beställ marknadsföringsmateriel m m.

Kontaktinformation

TELEFONVÄXEL

Måndag-fredag kl 8-12.
☎ 019-277 24 80

TEKNISK SUPPORT

Vardagar kl 8-23 och helgdagar 8-20.
☎ 019-368 07 00

E-POST

✉ kansliet@svensksbridge.se

JOURTELEFON

Support vid tävlingsstarter.
Thomas Winther, ☎ 019-277 24 86

ADRESS

Svenska Bridgeförbundet
Karlskatan 28, 703 41 Örebro

SUZANNE LEMBORN

Verksamhetschef, 100%.
Ekonomi och övergripande ansvar.
Hemmakontor i Falkenberg.
☎ 072-644 96 60 ✉ sle@svensksbridge.se



JOHAN GRÖNKVIST

Konsulent, 100%. Allsvenskan, SM-finaler,
tävlingsupport, funktionärsadmini-
stration, teknisk support av klubb-
och distriktssidor samt IT-utveckling.
Kansliet – huvudkontor i Örebro.
☎ 019-277 24 81 ✉ jgr@svensksbridge.se



GUNNEL HAHNE

Kanslist, 50%. Allmän medlemsservice;
tävlingsrapporter, 40-kronan,
mp-bevis och nålar.
Kansliet – huvudkontor i Örebro.
☎ 019-277 24 89 ✉ gha@svensksbridge.se



MICKE MELANDER

Konsulent, 100%. Svenska Cupen,
Medlemsnytt, Bridgefestivalen,
SISU-stöd, styrelse- och stadgefrågor
samt allmän medlemsservice.
Hemmakontor i Falkenberg.
☎ 019-277 24 85 ✉ mme@svensksbridge.se



THOMAS WINTHER

Konsulent 100%.
Tävlingsupport Ruter och Bridgemate
samt TL-utbildningar och TL-stöd.
Hemmakontor i Sölvesborg.
☎ 019-277 24 86 ✉ twi@svensksbridge.se



CARINA WADEMARK

Konsulent, 50%.
Information på hemsidan,
landslagsstöd och TK-frågor.
Hemmakontor på Lidingö.
☎ 019-277 24 84 ✉ carina@svensksbridge.se

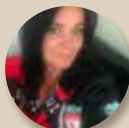

SIGRID SVENSSON

Konsulent, 50%.
Rekryteringsprojekten SOS Junior
och Rekryteringskedjan.
Hemmakontor i Malmö.
☎ 019-277 24 88 ✉ ssv@svensksbridge.se



BJÖRN HOLM

Kanslist, 60%.
Tävlingsupport även onlinebridge,
tävlingsrapporter, Allsvenskan,
onlinekurs samt allmän medlemsservice.
Hemmakontor i Hedemora.
☎ 019-277 24 87 ✉ bho@svensksbridge.se

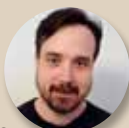

Om medlemsavgifter

KLUBBYTE

Om någon medlem önskar byta klubb tillhörighet så finns möjligheten att fritt göra det under perioden 15 juni-15 september. Mellan 16 september och 14 juni behöver medlemmen ett godkännande från både avlämnande och mottagande klubb och det ska rapporteras in till kansliet.

MEDLEMSAVGIFT SOM BETALAS PÅ KLUBBEN

Om medlemsavgiften betalas kontant på klubben kan avgiften regleras via Ruterkontot. Kontakta kansliet och ange medlemsnummer och belopp.

DUBBELBETALD MEDLEMSAVGIFT

När en medlem av misstag betalat sin medlemsavgift två gånger under samma verksamhetsår återbetalas avgiften till klubbens Ruterkonto.

INBETALNINGSKORT

I tidningen som utkommer i mitten av juni varje år, bifogas ett inbetalningskort med förtryckta uppgifter som avser medlemsavgiften för kommande verksamhetsår. Som alternativ till detta inbetalningskort kan man, vid särskilda skäl, göra en inbetalning via BG 373-3482. Viktigt att man då anger medlemsnummer och klubb tillhörighet i meddelandefältet.

ÖVRIGT OM MEDLEMSAVGIFTER

Frågor angående medlemsavgifter? Läs mer på vår hemsida under rubriken Bli medlem!

ADRESSER OCH KONTAKTUPPGIFTER

Kontrollera noggrant och håll dina kontaktuppgifter uppdaterade på "Mina sidor". Du behöver vara inloggad med lösenord för att ändra dina uppgifter (adress, telefonnummer, e-post etc). Saknar du lösenord för inloggning eller behöver hjälp för korrigerings så kontakta gärna kansliet.

BRIDGE

Officiellt organ för Svenska Bridgeförbundet

ISSN 1652-1943

Ansvarig utgivare Martin Löfgren

Prenumeration 280:- per år

Bankgiro 373-3482

Redaktör Peter Ventura

Redaktion Bridge, Svenska Bridgeförlaget, Hansens väg 10,
775 70 Krylbo. E-post bridge@svensksbridge.se.

Produktion AB Svenska Bridgeförlaget

Illustrationer Arne Larsson, Sundsvall & Dick Holst, Halmstad

Utgivning 2022 14 februari – 18 april – 21 juni – 16 september –
13 december (Manusstopp: 14/1, 18/3, 23/5, 12/8, 14/11).

Annonspriser Helsida 16.500. Halvsida 8.650. 1/6-sida 3.390.
1/12-sida 1.730. Bridge är befriad från moms och reklamskatt.

Annonsbokning bridge@svensksbridge.se

Framsida Ida Grönkvist. Foto: Thomas Wedin, Skövde.

Mot nytt verksamhetsår

Även om inte årets Bridgefestival nådde tidigare rekord i antal deltagare var det skönt att äntligen se ett hav av bridgespelare igen i Conventum Arena i Örebro. Arbetet med nästa års festival är redan inlett. Boka redan nu in 28 juli–6 augusti 2023!



Ar 2021-22 avslutades bridgemässigt med pompa och ståt i Bridgefestivalen med 12 786 startande. Vi förlorade i runda tal 25% av deltagarna från rekordåret 2019, men tapet är förståeligt i ljuset av pandemin.

Som "nybörjare" i arrangörstaben var det fantastiskt att se hur väloljat maskineriet var, och en tacksamhetens tanke går till de människor, med i år eller inte, som genom åren byggt upp detta det finaste vi har i Bridgesverige. Tack alla som jobbade, men tack också alla ni som kom! Jobbet med Festival 2023 har redan inletts!

Året har bjudit på mycket fint på bridgefronten: vi har sett att många medlemmar kunnat återvända till de fysiska bridgeborden och bedriva världens bästa tankesport. Vårt fina damlandslag försvarade sitt VM-guld och i allra sista "sekund" på spelåret fick vi tre helt nybakade världsmästare i U21-klassen; mer om detta på annan plats. Vi är helt klart ett av världens resultatmässigt bästa länder!

Men VM-guld i all ära, vi har 21 000 andra medlemmar som måste se en fungerande organisation, nytillskott av spelare och tävlingar som berör just honom eller henne. Vi jobbar vidare baserat på vår antagna strategi, och just i detta nummer belyses målområdet "Tävlingar för alla". Redan denna säsong lanseras en ny rolig tävlingsform för spelare med som lägst 30 i hcp: "SM Par hcp" med final, som de flesta andra SM-pardiscipliner, under Bridgefestivalen.

I maj-juni avhölls digitala möten med samtliga distrikt, där vi belyste strategin, rekryteringsprojekten, ekonomi och annat. Varje kanslianställd har ett dedikerat distrikt som han eller hon håller regelbunden kontakt med; allt för att såväl informera om det som händer på förbunds nivå och på ett bra sätt få ned detta till klubbarna som att fånga upp synpunkter och förslag och föra dessa uppåt i organisationen. Ta gärna kontakt med din distriktsstyrelse och lämna kloka förslag!

Det finns ett allvar bakom allt detta: som du vet har vi förlorat medlemmar, både före och under pandemin. För att säkra vår(t) långsiktiga överlevnad och välbefinnande behöver vi bli ännu bättre på rekrytering. Från förbundshåll erbjuder vi verktyg och stöd för detta: se verkligen till att utnyttja detta – eller ge förslag på hur vi kan stödja ännu bättre! Men själva jobbet måste göras i det som är svensk bridges hjärta: klubbarna.

Jag önskar dig ett fint verksamhetsår 2022-23 med många framgångar och framför allt utmaningar och vänner i världens bästa tankesport – bridgen!

Martin Löfgren

FÖRSTA STICKEN



Konceptet *LoveBridge*, som är en ungersk uppfinning, användes vid sommarens JEM. Då skedde budgivning via surfplattor, där ett specialdesignat program för bridgespel installerats. Systemet tillåter både budgivning och spel, men vid JEM bjöds det på surfplattan medan man använde ”riktiga” spelkort i spelet.

Några fördelar är t ex att det inte går att bjuda utom tur och det blir heller ingen diskussion om betänketiden eftersom systemet registrerar hur lång tid det tog att bjuda.

Världsbriidgeförbundet har uppmärksammat *LoveBridge* och är positivt inställda, eftersom det förekommit fusk i bridgen.



Eva Abrahamsson (t v), ordförande i Hållbarhetsrådet i Sotenäs kommun, delar ut kommunens Folkhälsopris till Gunnel Olsson, ordförande för Hunnebostrand-Kungshamns BK.

Bridgeklubb fick folkhälsopris

Hunnebostrand-Kungshamns BK tilldelades den 6 juni Sotenäs kommuns Folkhälsopris. Motiveringen lyder:

Hunnebostrand-Kungshamns Bridgeklubb tilldelas 2022 års folkhälsopris, då de genom sitt engagemang bidrar till en god gemenskap i Sotenäs. Bridgeklubben anordnar tävlingar och kurser för såväl nybörjare som för veteraner. Vid bridgebordet stimuleras minnet högt upp i åldrarna. Hunnebostrand-Kungshamns Bridgeklubb är en av de mest aktiva klubbarna i Bohuslän med cirka 100 med-

lemmar där 18- till 90-åringar möts och spelar tillsammans. En social mötesplats som förenar många generationer i Sotenäs kommun.

Priset utdelas till person, grupp av personer eller förening som gör särskilt uppmärksammade insatser inom folkhälsoarbetet eller annars på ett aktivt sätt arbetar för folkhälsan i Sotenäs kommun.

Priset består av ett diplom och en summa av 7 000 kr och finansieras av Hållbarhetsrådet.

10 000

En avliden medlem i Emmaboda BK hade inskrivet i sitt testamente, att denne inte önskade några blommor vid begravningen. Istället skulle en slant ges till bridgeklubben. Ett tillskott på 10 000 kr blev det i klubbkassan.



Den av SBF antagna strategiplanen från 2022 och framåt har förärats med en logotyp och följande slogan:
Bridge – en tankesport för alla.

Visa bridge på gator och torg



Det gäller att synliggöra bridgen för att attrahera nya spelare. Det finns många därute som hört talas om bridge – eller kanske t o m spelat tidigare – och som behöver påminnas om att vi finns! På bilden ses ett gäng bridge spelare i Lillehammer centrum.



Svenske Jan Kamras vald till ny ordförande i Världsbriidgeförbundet

På Världsbriidgeförbundets kongress i polska Wroclaw valdes svenske Jan Kamras (t h på bilden) till ny ordförande.

Jan efterträder italienske Gianarrigo Rona som suttit maximalt antal år och nu erhöill titeln President Emeritus.

Jan har de senaste åren varit ordförande för Europabridgeförbundet. Dessförinnan var han flerårig styrelsemedlem i Svenska Bridgeförbundet, där han var vice ordförande. Jan har även varit landsslagskapten för öppna laget med fina resultat.

Festivalens yngsta par



Brage

Felicia

Kanske var det någon som trodde de fått översits i eftermiddagsbronset en dag mitt i festivalveckan. Men så, där i höjd med bordskanten syntes en lintott. Det var sjuårige Brage som tittade upp. Tillsammans med tre år äldre Felicia bildade de Bridgefestivalens i särklass yngsta par. Om bridgebacillen biter, välkomnas de båda till Bridgefestivalen i många år framöver.

Byter schackpjäser mot spelkort

Världens bästa schackspelar, norrmannen Magnus Carlsen, tänker inte försvara VM-titeln nästa år. I en podcast berättar Carlsen att han tänker satsa på kortspel – inte bridge, tyvärr, utan poker. Han deltog nyligen i poker-VM i Las Vegas och hyllades där av världseliten.

Han kallades underbarn och "schackets Mozart", då han blev stormästare vid 13 års ålder. Vid 22 års ålder slog han indiern Viswanathan Anand och vann VM-titeln. Carlsen har försvarat titeln vid fyra tillfällen sedan dess.



Carlsen tänker dock inte sluta spela schack.

Det är just själva VM-matchen han tänker stå över, då han inte längre känner sig motiverad att spela matchen, som

pågår i flera veckor.

För schackvärlden är beskedet en käftsmäll, då risken finns att nästa världsmästare ses som mindre legitim då denne inte vunnit över Carlsen för att nå titeln.

Såväl Bobby Fischer som Garri Kasparov blev av med sina respektive världsmästartitlar utan att ha förlorat vid schackbrädet.

FOTO: RALF ROLETSCHEK

Ida Grönkvist nyinvald i EBL

Ung, kvinna och som spelar bridge på absolut högsta nivå.

– Jag hoppas jag kan bidra med ett annat perspektiv, säger Ida Grönkvist som är nyinvald i Europeiska Bridgeförbundet, EBL.



TEXT & FOTO: THOMAS WEDIN, SKÖVDE

Ida Grönkvist, 27 år, jurist och bosatt i Stockholm, har spelat bridge i många år och nått stora framgångar inom sporten, bl a med tre VM-guld i bagaget. Nu är hon bridgeaktuell igen, inte som spelare utan som nyinvald ledamot i Europabridgeförbundet (EBL).

– Jag hoppas att mina erfarenheter gör att jag har kunskaper att bidra med när beslut ska fattas inom de många områden där bridgen står inför utmaningar, säger hon.

När EBL hade motsvarigheten till Svenska Bridgeförbundets Riksstämma i mitten av juni valdes Ida in i en styrelse där en annan svensk, Jan Kamras, suttit som ordförande mellan 2018 och 2022.

– Det är ett demokratiskt val och det var olika medlemsländer som röstade in mig.

Nordisk samsyn

Det Svenska Bridgeförbundet och våra förbund i grannländerna brukar ha en samsyn inom bridgen. Vad förväntar de sig av dig tror du?

– Jag har inte fått någon agenda. Vi ska verka för bridge inom Europa generellt. Det är inte så att jag ska gå andras ärenden, men mina värderingar sammanfaller ofta med Svenska Bridgeförbundets.

SBF:s ordförande, Martin Löfgren, kontaktade Ida för att höra om det fanns något intresse att kandidera till en av styrelseposterna inom Europeiska bridgeförbundet.

– Jag kontaktade bl a Jan Kamras för att höra mig för vad arbetet gick ut på innan jag gick med på att kandidera, berättar Ida.

På den vägen är det.

– Det är spännande att göra sig delaktig och kunna vara med och påverka. Det är mycket som händer och behöver hända inom bridgen just nu.

Det låter spännande. Kan du ge några exempel?

– Det är en generationsväxling inom



Ida Grönkvist är ny i Europabridgeförbundets styrelse.

bridgen i alla länder. Vi måste hitta nya strategier inom flera områden för att locka yngre personer till både tävlings- och breddbridge.

Ida nämner pandemin och vad den orsakat, men också hur fusk ska stävjas.

– Fusk blev vanligare under pandemin då många tävlingar spelades online. Fusk är skadligt för bridgen, både när det gäller att attrahera nya spelare och att locka spelare till seriösa tävlingsbridge.

Frågor kring dambridgens framtid är angelägna för Ida.

– I dag är det betydligt färre kvinnor som tävlar i bridge på hög nivå. Varför ser det ut så? Bör damerna i framtiden ha egna tävlingsklasser?

Med ett annat perspektiv hoppas Ida kunna bidra till förändring.

– Det är få medlemmar i styrelsen som har erfarenhet av att tävla på hög nivå. Jag har även nyss lämnat juniorklassen och har mycket kontakter både på juniorsidan och i de öppna klasserna.

Förutom det sedvanliga arbetet ingår Ida i EBL:s dam- och juniorkommitté. Hon kommer också att jobba med marknadsföring.

När EBL höll årsmöte på Madeira var det i samband med att EM i lag spelades. När nya styrelsen skulle utses, ja då spelade Ida match i mixed-klassen.

– Det framgår av stadgarna att det är fysisk närvaro som gäller. Jag fick avbryta och Linnea Edlund fick göra EM-debut. Jag är väldigt tacksam för att hon kunde ställa upp och spela. Normalt sett skulle det inte spelas någon match då, men det var många lag anmälda så därför blev det en extra speldag för några nationer.

Första mötena hölls under veckan på Madeira.

– De flesta möten ska vi ha digitalt. Fysiska möten är förlagda till tillfällen när det är mästerskap eller tävlingar anordnade av EBL.

Hur länge pågår ditt styrelseuppdrag?

– I fyra år – och det är helt ideellt. Nu ska jag sätta mig in i arbetet och jobba för de värderingar och idéer jag tror på.

Till ny president i EBL valdes Erik Laurent, Nederländerna. För Jan Kamras som lämnade uppdraget som ordförande väntar nya utmaningar. Kamras har axlat rollen som ny ordförande i Världsbriidgeförbundet, WBF.

Ny kapten för öppna laget

Sverige har fått en ny landslagskapten för det öppna laget. Erfarenhet av att arbeta med högpresterande idrottare finns, men i bridgesammanhang är han ett oskrivet kort.



TEXT: PETER VENTURA, KARLBO FOTO: THOMAS WEDIN, SKÖVDE

Bridgens nye kapten för det öppna landslaget heter **Fredrik Kronmarker** (bilden). Han är en relativt ny bridgespelare och aspirerar inte på titeln som den bridgemässigt mest meriterade kaptenen.

– Vad gäller mitt eget bridgespel är min vilja större än mitt kunnande, säger Fredrik.

Själv är han stolt och glad över kaptenskapet. För många kommer utnämningen möjligen som en överraskning och det tycker han inte är så konstigt.

– Jag gör inga jämförelser i övrigt, men jag är tämligen säker på att Tommy Söderberg var rätt kass på att skjuta frisparkar. Det handlar förstås om att få ihop ett lag och lyfta varje enskild individ att prestera.

Det är bara tre år sedan Fredrik vann nybörjar-SM tillsammans med sin dotter Tuva Nilsmark, så erfarenheten runt bridgebordet är begränsad. Att jobba med högpresterande idrottare är dock inget nytt.

– Jag var själv hyfsad fotbollsspelare en gång i tiden. Sen har jag jobbat

enormt mycket med golf och en massa andra idrotter. Jag har levt i idrottens värld hela mitt liv.

VD för Scandinavian Masters

Under många år var han VD för europatourturneringen i golf, Scandinavian Masters, för att sedan bli ansvarig för Lagardere Sports nordiska verksamhet.



Eftersom det öppna laget vid sommarens EM misslyckades med att kvala in till VM 2023 får Fredrik arbetsro att forma sin trupp. NM är nästa mästerskap på schemat.

– Vi har tid på oss att göra ett omtag. Det gäller att lära av det som gått fel och utmana oss själva för att våga göra om och göra bättre.

Han fortsätter:

– EM 2024 blir det första stora testet. Då ska vi vara redo på allvar. Sverige är en av världens främsta bridgenationer. Det är rimligt att kräva mer. Det är svårt att slå personer som aldrig ger upp. Vi ska alltid orka bli bättre.

Den närmaste tiden kommer han tillbringa med att lära sig verksamheten och träffa så många spelare som möjligt.

– Jag ska mest lyssna. Efter enbart 24 timmar på jobbet vore det korkat att komma med en massa utfästelser och slänga iväg idéer. Låt oss få lite tid tillsammans, så ska vi hitta en gemensam vision med en tydlig bild av vad vi behöver göra för att nå dit vi vill. Det kommer bli en häftig resa!

Vi ser fram emot att se "Pocken" tugga guld igen! Bilden är från 2012, då det blev svenskt OS-guld.

Janne tackar för sig

Efter 15 år väljer Jan Lagerman att avsluta sitt arbete i landslagstruppen för vårt öppna lag.

TEXT: MARTIN LÖFGREN, NORRKÖPING

Jan Lagerman (bilden t h) har meddelat att han önskar frånträda sin post som kapten och truppansvarig för Sveriges öppna landslag.



Janne har tjänstgjort kontinuerligt som coach och kapten sedan 2008 med flera framgångar. Dit man kan räkna OS-guldet 2012 och Bermuda Bowl-silvret 2015. Jan hade rollen som coach när kaptenerna hette Jan Kamras, PG Eliasson och Mats Axedorf, tills han själv tillträdde som kapten 2015.

Efter pandemin har resultaten uteblivit. Då det öppna laget inte har kvalificerat sig till VM nästa år, kanske det nu är lägligt att få in nya krafter och idéer om hur framtiden ska se ut.

Vi är tacksamma för Jannes fina insatser, och tackar honom även för att han aktivt är med och hjälper vår nye kapten, Fredrik Kronmarker, att komma in i sin roll så fort som möjligt.

Slutligen önskar vi nytillträde Fredrik lycka till – och förhoppningsvis är Sverige snart tillbaka i den absoluta världstoppen.



Har du nåt lag än?

Vem vill inte att bridgen ska överleva?

– Jag vill att alla ska känna en bridgespelare, säger Linnea Edlund som ligger bakom idén till en av Bridgeförbundets största rekryterings-satsningar, Minibridge Cup, som nu är igång.

Och det är du som är pusselbiten.



TEXT & FOTO: THOMAS WEDIN, SKÖVDE

Alla vet hur det brukar vara. Kanske en annons i lokaltidningen, några lappar på anslagstavlan och i brevlådan om att det startar en nybörjarkurs i bridge.

Och ansvaret ligger på klubbstyrelsen att ordna allt.

Skönt, kanske du tänker.

Du och jag

Men Svenska Bridgeförbundets nya rekryteringssatsning bygger på den kunskap och kontaktnät som redan finns – hos alla bridgespelare – det vill säga hos dig och mig.

Bakom idén ligger Linnea Edlund som förra året fick ta emot diplom- och förtjänsttecken i guld, med bl a motiveringen: *Med professionalism, kunnande och positiv pedagogik har Linnea skapat tävlingsstrukturer och givit support till allt från ovana användare till tävlingskommittén.*

2019 valdes dessutom 43-åringen från Uppsala in i SBF:s styrelse. Hon är därutöver kapten för det svenska damlandslaget – och så spelar hon själv en del förstås.

Tävlingsmoment direkt

Konceptet bygger på Minibridge och grundtanken är att en ”van” bridgespelare (mentor) och tre personer (adepter) ska bilda ett lag och så ska de spela lagmatcher först på det lokala planet och för de allra bästa väntar så småningom finalspel på Bridgefestivalen i Örebro sommaren 2023.

– Konceptet är likt det som gäller för Svenska Cupen, berättar Linnea och fortsätter.

– Alla som kan spela bridge kan lära ut Minibridge. Nu ligger ansvaret att få ihop ett lag på individnivå. Jag vill att alla ska känna en bridgespelare.



Sigrid Svensson (i mitten) lär ut Minibridge och berättar om den nya cupen. T v (runda bilden) Linnea Edlund.

Var hittar man då potentiella bridgespelare?

– Tänk familj, kollegor på jobbet, kompisar, gemensam hobby som till exempel boule-gänget, kören, skolan, golfklubben, ja det finns många ställen.

Minst 600 spelare

Målsättningen är, när Minibridge Cup drar i gång i slutet av året, att det ska vara lika många lag som i Svenska Cupen som i år samlade 211 lag.

– Det är en stor satsning, men ger mycket om den slår väl ut. Det här är en av de största rekryteringssatsningarna som gjorts, säger Sigrid Svensson som arbetar på förbundet och som är projektansvarig.

– I stället för att gå en kurs ett halvår så får man möjlighet att komma in i tävlingsmomentet direkt eftersom Minibridge är lätt att lära sig. Det tror jag gör att det blir mindre läskigt när man kommer ut på klubben och ska spela.

Sigrid och Linnea jobbar nu hårt för att dra igång lagtävlingen. Anmälningstiden går ut i mitten av oktober.

– Det gäller att jobba upp ett engagemang runt om i landet. Det gäller att tro på sitt projekt och våga satsa, för det är ju inte helt utan kostnader.

Goda ambassadörer

Efter att ha tagit del av Linneas och Sigrids presentation av projektet på ett lunchseminarium under Bridgefestivalen går det nog inte att få bättre ambassadörer.

– Vi måste vara stolta och engagerade, säger Linnea Edlund och syftar på alla som spelar bridge och hon återkommer ofta till ”alla ska känna någon som spelar bridge”.

Jag har ett par potentiella kandidater till ett lag.

Du då?

[Mer om Minibridge Cup på nästa uppslag!](#)

MiniBridge

Minibridge är ett bra sätt att introduceras i bridgens fascinerande värld.



Så fort spelaren till vänster om spelaren spelat ut sitt första kort lägger traktören upp alla sina 13 kort på bordet i prydliga kolumner. Spelarens spelare både sina egna och traktörens kort. Traktören får inte lägga sig i spelet, utan gör bara vad spelaren säger.

Den spelare som vunnit föregående stick startar nästa stick. I bridge är esset det högsta kortet och tvån det lägsta. I varje stick får du spela vilket kort du vill, högt eller lågt, i den utspelade färgen.

Segrare
När alla 13 stick är spelade gör du en notering om vilken giv det var och hur många stick respektive sida vann. Resultatet jämför du sedan mot de andra bord som varit med och spelat. På så sätt vet du om ni vunnit eller ej då var och ett av passen summerar alla sina vunna stick.
Protokoll finns på nästa sida.

Rättvist spel
I tävlingsbridge spelas det vid minst två bord. Genom att använda sig av en bricka, en rektangulär plastbricka med fyra färdor, markerad med kort-Sydt-Ost-Väst, kan du efter spelet lägga in korten i brickan.

Varje spelare ska sedan i tur och ordning spela ett kort i varje stick tills alla kort är spelade. Spelarna behåller sina kort och placerar de spelade korten framför sig i en rad (med bildsidan nedåt), som en enda om sticket vunnits och som ett meny om sticket förlorats.

I spel utan trumf är det alltid det högsta kortet i den spelade färgen som vinner sticket. I trumfspel kan du vinna stick genom att spela ett kort i trumfärgen när du inte har något kort i den spelade färgen. Kan du inte följa färg får du dock lägga precis vad du vill.

Om flera spelare trumfar i samma stick vinnas sticket av den som spelat den högsta trumfen. Observera att du inte är tvungen att spela trumf när du inte kan bekänna färg. Du får lägga vilket kort som helst i de övriga färgerna.

På så vis kan övriga bord spela med exakt samma kort och jämföra resultaten för att se vem som vunnit, vilket gör att turneringen eliminerar och du kan aldrig säga att du haft dåliga kort.

Foldern "MiniBridge" kan beställas kostnadsfritt på www.bridgeforlaget.se. Endast eventuell frakt debiteras.

NYTT NUMMER FÖR TEKNISK SUPPORT

Från den 1 september har ett specifikt telefonnummer införts. Det ringer funktionärer för tävling som är i behov av teknisk support.



Notera telefonnummret:

019 - 368 07 00

Skriv gärna upp telefonnumret och klistra upp i närheten av er tävlingsadministration på klubben, så det finns lättillgängligt vid behov.

Supportnumret kommer att ha följande telefontider:

**Alla helgfria vardagar
08.00 - 22.00**

**Lördag-Söndag
08.00 - 20.00**

Supportväxeln är alltid bemannad av någon av vår kunniga personal Thomas Winther, Johan Grönkvist eller Björn Holm.

Vi vill dock starkt uppmana, att vid icke akuta ärenden i första hand kontakta oss dagtid.

Observera att funktionärer som direkt kontaktar våra **externa** IT-konsulter för support, inte längre får detta sanktionerat av förbundet. Kostnaden för eventuell sådan support sker fortsättningsvis i överenskommelse med dessa.

MINIBRIDGE CUP FAKTA

ANMÄLAN görs 5 september–16 oktober via www.svenskbridge.se.

KOSTNAD 400 kr per lag. Ska vara betald senast 16 oktober.

SPELPLATS Live eller online på RealBridge.

ANTAL MATCHER Tre matcher är garanterade.

FÖRSTA SPELPERIOD Grundspel pågår 14 november–26 januari.

LAGUPPSTÄLLNING En lagkapten (mentor) och tre nybörjare (adepter). Det går bra att ha fler mentorer och adepter per lag. Maximala antalet är åtta.

ANTAL MENTORER PER MATCH Max en – som alltid sitter Nord.

MEDLEMSKAP i SBF krävs för endast för mentorer.

QR-KOD som tar dig direkt till cupens webbsida:





Minibridge Cup

Var hittas laget?

- Familj
- Kollegor
- Kompisar
- Skolan
- Grannar
- Annan gemensam hobby; boulegänget/hejaklacken/kören????
- Golfklubben
- ... och många andra ställen!



Var tränar laget?

Minibridge Cup

- Hemma vid köksbordet innan söndagsmiddagen
- I ett konferensrum på jobbet på lunchrasten
- I omklädningsrummet innan fotbollsträningen
- Online!

Budgivningen i MiniBridge



Varje spelare räknar ut sin hands styrka.



Spader	4 p
Hjärter	7 p
Ruter	2 p
Klöver	2 p
Summa	15 p



Ess (Ace) - 4 poäng



Kung (King) - 3 poäng



Dam (Queen) - 2 poäng



Knekt (Jack) - 1 poäng

Given börjar redovisar sina poäng.

Det par som har flest poäng vinner budgivningen och ska sköta kortspelet.

Den spelare i det vinnande paret, som har flest poäng, blir spelförare.

Budgivning - med eller utan trumf

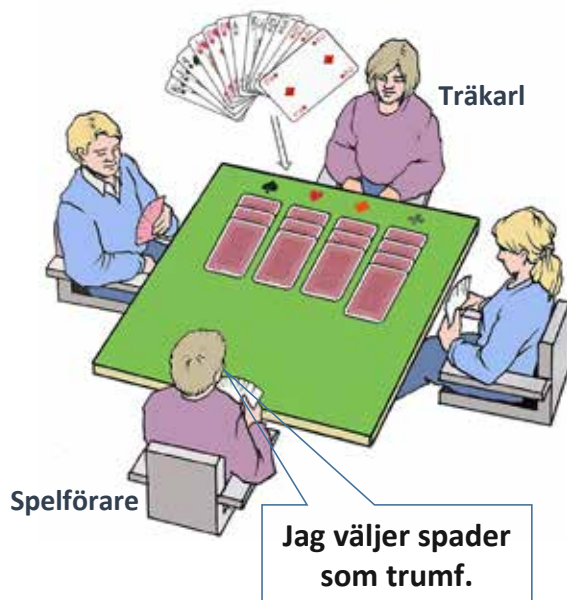

Träkarlen lägger nu upp sina kort med bildsidan mot bordet.

Spelföraren avgör nu om spelet ska spelas med eller utan trumf.

Med **minst åtta kort** i en gemensam färg, väljer vi denna som trumf.

Finn lämpligt kontrakt med Trappan

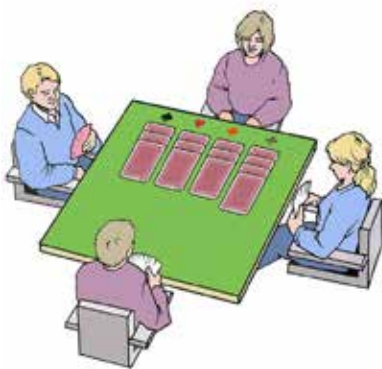

Vid varje giv får spelföraren bestämma vilket kontrakt som ska spelas utifrån parets **gemensamma styrka** och **kortfördelning**.

Till sin hjälp har spelföraren **Trappan**.

Att bjuda utgång och spela hem kontraktet ger mer bonus - än mer bonus får du om du bjuder **lillslam** eller **storslam**.

TRAPPA		Poäng	Bjud
Storslam	→	37	7
Lillslam	→	33	6
Utgång i ♣/♠	→	29	5
Utgång i ♥/♠	→	26	4
Utgång i NT	→	26	3
		23	2
		20	1

HONNÖRSPOÄNG	
Ess	4 poäng
Kung	3 poäng
Dam	2 poäng
Knekt	1 poäng

Utökad budgivning

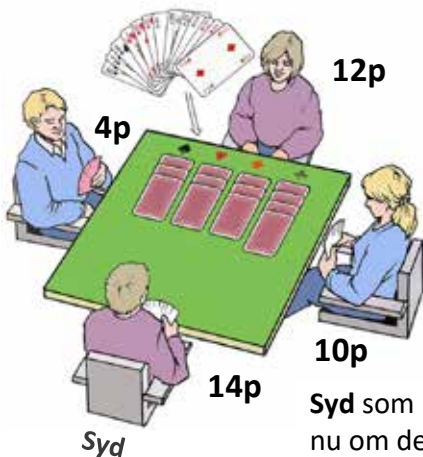

Syd som blir spelförare utforskar nu om det finns någon gemensam trumffärg .



Med **26 hp** och **8 spader** väljer Syd att spela **4♣** enligt Trappan, vilket ger utgångsbonus vid **hemspelat** kontrakt.

Tävlingar för alla – ett strategimål

Bridge är ett mångfacetterat spel som kan spelas av alla åldrar och med olika kunskapsnivåer. Ett av förbundets fem strategimål är *Tävlingar för alla*, vilket kan omfatta mycket. När pandemin slog till öppnade Skånes BF sina armar för hela distriktets spelare.

Skåne öppnade dörren

Samarbete och tävlingar för alla på BBO höll kvar bridgeintresset och räddade ekonomin för flera skånska klubbar under pandemin.

TEXT & FOTO: THOMAS WEDIN, SKÖVDE



Samarbete och tävlingar på BBO höll kvar bridgeintresset och räddade ekonomin för flera skånska klubbar.

– Det har varit en succé, säger Charlotte Rudbäck, Lunds BK.

Covid-19 lamslog Sverige. Så gott som alla fritidsaktiviteter gick på sparlåga – och inte minst bridgen.

Tävlingar på BBO (Bridge Base Online) kanske kunde vara något, tänkte Charlotte Rudbäck. Situationen på de flesta klubbar var likartad och för att få arrangera tävlingar på BBO behövs licensierad tävlingsledare. Och det hade inte Lunds BK.

– Kön var lång och jag tog kontakt med Rickard Olsson i Bjärreds BK, som sedan tidigare har BBO TL-licens, berättar Charlotte som varit lite av projektledare.

Samarbete mellan klubbarna

Det hela utvecklades till ett samarbete mellan Lunds BK, Bjärreds BK och Lomma BK och varje måndag spelades det bridge på BBO.

– Det blev en succé; allt var gratis och helt ideellt. Det var extremt mycket utbildning av nya spelare på BBO.

Nätuppkopplingarna svajade och Charlotte Rudbäck fick som tävlingsledare ibland hoppa in som tillfällig partner för upp till tre spelare samtidigt för att tävlingen skulle löpa friktionsfritt.

– Det var helt förutsättningslöst. Det ska vara kul och det spelades inte om några bronspoäng.

Mästarpoäng

Dan Nilsson, dåvarande ordförande i Skånes Bridgeförbund, började prata om att det borde spelas om mästarpoäng och så blev det. Det innebar förstås även in-



Charlotte Rudbäck och Dan Nilsson såg till att alla kunde spela.

täkter till klubbarna.

Ytterligare några Skåneföreningar (Malmö BK, BK Bridgehuset och Tre Sang Helsingborg) anslöt till samarbetet och nu var det spel fem dagar i veckan med upp till 80 par per spelkväll.

BBO-Skåne bildades

BBO-Skåne, som bildades för att hålla ordning på det hela, hade en målsättning.

– Vi ville se till att alla klubbar överlevde och vi skulle inte konkurrera med klubbarna. Därför var det samma pris på nätet som på klubbarna. Alla klubbar har också varit med och bestämt hur BBO-Skåne ska fungera, säger Dan Nilsson.

Hemsidan viktig

Peter Aspe, Lomma BK, är ansvarig för BBO-Skånes hemsida.

Just hemsidan har varit till stor hjälp

för att hela projektet skulle fungera så bra som det gjort.

– Det arbete han gjort har betytt oerhört mycket, säger Charlotte och Dan.

I takt med att klubbarna åter öppnat för fysiskt spel igen har antalet tävlingar på BBO-Skåne minskat.

– BBO-Skåne skapades för detta. Vi har totalt 550 medlemmar på BBO-Skåne och även fått med många ovana spelare och de som aldrig spelat på klubb tidigare. Nu återstår en spelkväll. Det finns spelare som aldrig kommer till klubbarna av olika anledningar. Då passar BBO bra, menar Dan Nilsson och Charlotte Rudbäck.

Halv miljon

– Totalt har bridgeklubbarna dragit in cirka en halv miljon kronor på detta, berättar de.

Det var välkomna pengar i pandemi-tider.

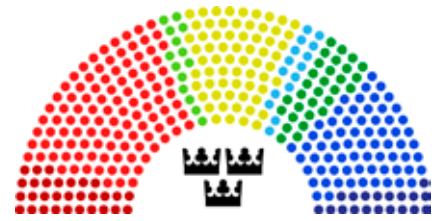

Politiken hennes kall, bridgen främsta hobbyn

Valet är avklarat – och bland svenska bridgespelare finns säkert ett flertal som är politiskt engagerade. BRIDGE har träffat en av dessa, Antonella Pirrone från Nynäshamn.



TEXT & FOTO: ELENA STRÖM, SOLNA

Valet är avklarat. I skrivande stund vet jag dock inte något om utfallet eller vilka som fått uppdrag att bilda regering – eller om allt är lika oklart som efter förra valet 2018.

Bland de svenska bridgespelarna finns säkert flera som är politisk engagerade. Jag väljer att presentera en spelare som är aktiv politiker för Kristdemokraterna i Nynäshamn, Antonella Pirrone.

Antonella är medlem i KD sedan 2004, fritidspolitiker sedan 2012 och blev heltidspolitiker efter valet 2018. Hon är också den första kristdemokratiska politikern som utsågs till kommunalråd i Nynäshamn. Till det kan man också lägga till att Antonella är ordförande i Socialnämnden.

Kärleksinvandrare

Antonella, du kom till Sverige från Italien 1997. Tidigare var du förbundssekreterare för det kristdemokratiska seniorförbundet, KD Senior, och är toppkandidat i valen till Kommun och Region med sociala frågor som äldrepolitik och sjukvård som prioriterade frågor. Ditt ansikte syns på många valaffischer. Hur kom det sig att du blev politiker?

– Jag kom till Sverige för kärlekens skull och kallar mig själv för kärleksinvandrare. Jag tänkte spela bridge, lära mig svenska och hitta ett jobb. Även om jag sedan tonåren haft ett stort intresse för samhällsfrågor och politik, var en politisk karriär inte på agendan. Så småningom började jag titta på politiska debatter på TV och blev besviken på sjukvården och särskilt på primärvården. Jag hoppades på att hitta mer engagemang och passion hos politikerna. Det var då jag bestämde mig för att själv bli politiker och valde det parti som låg närmast



Antonella Pirrone – heltidspolitiker och bridgespelare.

mina värderingar och min syn på människan och familjen. Man har eget ansvar för sitt liv men samhället ska finnas där när man är som svagast. Jag ville påverka med mina idéer. Att leva och åldras med kvalitet och värdighet är mitt motto.

Likheter mellan bridge och politik

Du är också bridgespelare – regionmästare – representerar Nynäshamns BK och spelar i ligan på BK S:t Erik. Du vann KM-par på din klubb 2021 med Örjan Jonsson som partner och blev tidigare tre år i rad klubbmästare i individuell tävling. Finns det några likheter mellan bridge och politik?

– Ja, du tävlar i båda ”grenarna”. Du umgås med människor och försöker att övertyga dem att det du gör är bra. Du når många och olika typer av människor och måste hantera kommunikationen på

ett bra sätt. Att ha socialkompetens är en fördel i båda områden.

Du har spelat bridge i ditt hemland Italien och i Sverige. Märker du någon skillnad i mentaliteten och i temperament mellan svenska och italienska spelare?

– Det finns stor skillnad, ja. I Italien spelar man bridge på liv och död. I Sverige är spelarna lugnare och trevligare. Jag har fortfarande kunnat växa som spelare utan press på att alltid vara bäst.

Känner du till andra politiker som spelar bridge?

– I Nynäshamn finns några få politiker som är 80 och 90 år. De spelar regelbundet hemmabridge men tävlar inte.

Politiken är ditt kall. Är bridgen din främsta hobby?

– Det finns inte tid till något annat. Jag är glad att jag kan ägna mig åt både politik och bridge helhjärtat.



Hur sparkar klubbarna igång höstaktiviteterna?

Terminsstart, och den första hela "vanliga" terminen efter pandemin. Vår reporter ringde runt till flera klubbar runtom i landet, för att höra hur de satsar inför hösten.



TEXT: SARA WRIGE, GÖTEBORG ILLUSTRATION: ARNE LARSSON, SUNDSVALL

Uddevalla BF



I Uddevalla BF är **Anna Järup** (bilden) ordförande:

– Vi satsar på det mesta. Här är det alltid full rulle! Vi har alltid kurser på hösten och i år har vi

bytt till Nya Bridgeskolans material. Vi har utökat dagbridgen till att bli som en ordinär tävling, så nu spelar vi fyra dagar i veckan.

– Vi försöker rekrytera nya spelare hela tiden, och jobbar bl a med Facebook. Tillsammans med Tjörns BK kör vi Damkalaset i september, för att locka fler damer bl a till framtida DM-tävlingar. Vi gjorde något liknande för många år sedan. Vi är många som är engagerade här, det är viktigt att ha bra folk att jobba med.

BK Tre Sang, Helsingborg



I sydligaste Sverige startades lagtävlingen Öresundscupen i början av september. Det är BK Tre Sang som är värd, och **Anders Hagen** (bilden) har jobbat mycket med tävlingen.

– Jag har lagt ner mycket tid under många veckor. Jag har ringt runt och berättat för folk att tävlingen blir av och att man kan spela. Man får ringa och puffa lite. Det gör sig inte av sig själv.

– Cupen är tillbaka efter 17 år, vilket i sig är rätt häftigt. Vi hade tänkt nystarta i samband med vårt 70-årsjubileum, men



nu blev det lite senare. Vi har fått ihop 32 lag, så det är godkänd uppslutning.

Uppsalabridgen

Linnea Edlund (bilden) i Uppsala brinner för minibridgen.

– Både för Uppsalabridgen, och förhoppningsvis i hela Uppsalas Bridgeförbund, kommer en av de största satsningarna i höst att vara minibridgescupen. Vi önskar att alla klubbar ska uppmuntra sina medlemmar att bilda lag med personer som är nyfikna på bridge. Vi hoppas att de dammsuger sina bekantskapskretsar efter potentiella in-



tressenter. Vi kommer att hjälpa till med material, träningsplats, prova på m m. Det kan bli en injektion av potentiellt nya medlemmar som kanske vill gå en nybörjarkurs till våren.

– Och så fortsätter vi så klart med vår onlineliga på Realbridge. I skrivande stund har vi 27 lag från hela Sverige. Vi tror att det är ett bra komplement till livebridgen.

Hunnebostrand-Kungshamn BK

Från Hunnebostrand berättar **Gunnel Olsson** (bilden), ordförande i Hunnebostrand-Kungshamn BK att man inleder med något som inte direkt är bridgerelaterat.

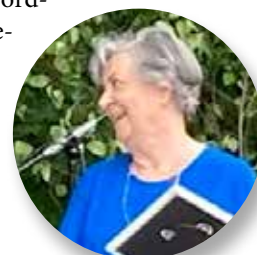



- Vi inleder hösten med något som inte har med bridge att göra. Vi erbjuder våra medlemmar en hjärt- och lungårddningskurs. De flesta har gått på en sådan, men vi behöver fräscha upp kunskaperna. Vi är ju många som samlas till bridge och härifrån har vi en bit till sjukvården.

- Sen är det ju kurser på programmet. Vi har en jättebra lärare som hållit i kurser i många år och är väldigt omtyckt. I våra vanliga partävlingar har vi nästan haft fullt i förhållande till vad lokalen klarar av. Vi delar ut priser till både scratch och handikapp, rättvist fördelat, något som är uppskattat.

- En spelkväll till påsk och jul har vi priser till alla, där alla priser är jul- och påskbetonade. I höst har vi också Novembermys, med spel på dagen, och sen på kvällen blir det middag med respektive och andra, underhållning och lekar.

- Många har kommenterat hälsovårdspriset som vi fick, Folkhälsopriset i Sotenäs kommun. När vi tog emot priset var det en dam som kom fram och kommenterade att det var roligt att man uppmärksammade något där man använder huvudet, "hjärngymnastik". Än har vi inte bestämt vad vi ska göra med pengarna.

ABK Singelton



Från ABK Singelton (Askersund) berättar **Roland Karlsson** (bilden) som är ordförande:

- Vi kör vårt vanliga program. Vi har i stort sett bridge tre dagar i veckan och presenterar både scratch- och handikappresultat varje gång. En kväll har vi lite mer scratch-inriktat och en kväll lite mer handikapp-inriktat. Varannan tisdag bjuder vi in till herrbridge och varannan till dambridge. Sen blir det introduktionsbridge under lite lugnare former för dem som gick kurser i våras. Vi har också en tävlingsledare som håller i träningsspel varje vecka. Då spelas några brickor och efteråt diskuteras brickorna.

- Om vi bara orkar, vill säga... Det går åt rätt mycket folk till att ordna med allt. Vi är ju en liten klubb. Under pandemiåret var verksamheten helt nedlagd, så det är först nu till hösten som det blir full fart igen.



I mitten ses Per Sjöberg ta emot bidrag till BK Lyx bulletin. T v Curt Marcusson och t h Thomas Therkelsson.

BK Lyx

Per Sjöberg är medlem i BK Lyx i Göteborg.

- Jag hade en idé och så frågade jag styrelsen om det lät bra, och det tyckte de, så nu har jag kört igång. Tomas Andgren och jag började spela igen i våras, och vi tyckte att det var bedrövligt att vi var så få par. Vi vill få folk att börja komma tillbaka, att de skulle släppa datorerna och gå till lokalen igen. Och så kom jag på den här idén och så körde vi igång.

- Det är "BK Lyx Bulletin" som är min grej. Den går ut till medlemmarna och dessutom till andra. Just nu är det ett 30-tal som anmält intresse. Jag har fått en del material från elitspelare i Göteborg, så det finns ett lager med givar från dem som jag kan använda i kommande nummer. En del är givar från Örebro, eller gamla givar som de kommer ihåg. Och så är det någon aktuell bricka från kvällens spel. Jag har inga foton ännu, men det får väl komma.

- Annars vet jag att BK Lyx börjar med en poängliga under hösten. Det finns någon silvertävling på gång och kanske något mer.

LudvikaBygdens BK

Jag pratar också med **Magnus Barkskog** (bilden), ordförande i LudvikaBygdens BK



- Jag vet inte om jag har så mycket att berätta.

- Just nu satsar vi inte så mycket. Vi

har en hög medelålder, och vi försöker få det att rulla runt. Vi har tidigare lagt kvällsspelet till 17.30 för att få fler att spela.

- Vi har få klubbspelare som vill ut och spela. Våra elitspelare ser vi inte lika mycket på klubben. Det är inte så konstigt, de är mitt uppe i yrkesliv och familjeliv. Och de representerar ju klubben fint i andra sammanhang.

- Jag skulle säga att vi har haft en tuff tillvaro. Före corona-tiden hade vi en del kurser. Men nu är det segare. Framförallt att få dem att fortsätta spela efter det att kursen är slut. Vi har en eldsjäl i Margot Sivelind som driver våra kurser och det är vi tacksamma för. Innan Corona spelade vi klubbmatch mot Malung på Åland. Vi ska försöka få till det igen, men inget är spikat.

BK S:t Erik

Mårten Gustawsson (bilden) ordförande på BK S:t Erik, fångar jag på ett hotellrum i Polen, kvällen innan öppna VM börjar.



- Hos oss händer det inte så mycket nytt i höst. Förra hösten började vi med återstartsveckor. Och ett tag körde vi med kampanjer, att om man tog med en partner som inte spelat sen pandemin så spelade båda gratis. Lite effekt gav det, tycker jag. Nu är det ju mera att det rullar på. För Bridgeskolan är det lite mer återstart nu. Vi har tappat en del medlemmar och spelet har minskat. Vi har nog nu insett att alla inte kommer tillbaka utan att vi har tappat dem. Nu behöver vi få nya spelare till klubben. Det är en stark slutsats som vi har nu.

Totalt i Sverige finns ca 340 klubbar anslutna till SBF. Detta var ett litet axplock på vad som händer i några av dem. Vi tackar alla engagerade bridgespelare som bidrar till att allt rullar på.

Ett silver och ett brons i EM

Fyra svenska landslag fick i juni äntligen tävla om medaljer vid EM, ett mästerskap som p g a pandemin var framflyttat ett år. Resultatet blev silver till damerna och brons till veteranerna.



TEXT: PETER VENTURA, KARLBO FOTO: EBL

Mästerskapen duggade tätt på vårkanten och sommaren. Två månader efter avslutad VM var det dags att spela EM. Anledningen till det komprimerade schemat var att EM p g a pandemin flyttats från juni 2020 till i år. Spelplatsen var densamma, Funchal på Madeira.

Sverige hade fyra lag till start, ett i varje klass: öppen, dam, veteran och mixed. Främsta målet för samtliga lag var att kvalificera Sverige för spel i VM som spelas i Marrakesh i augusti 2023. För att inte behöva förlita sig på återbud behövdes en plats bland de åtta främsta.

På senare år har vi skämts bort med medaljer i mästerskap, förutom på juniorsidan har det främst varit i dam- och veteranklassen de kommit, och detta mästerskap var inget undantag. I damklassen har vi tagit två VM-guld sedan senaste EM, så här fanns visst favoritstatus. I veteranklassen tog vi silver 2018. Mixedlaget bärgade guld i det senaste EM som spelades live (2019). För det öppna laget har de stora framgångarna uteblivit de senaste åren.

Damerna lyste mest

I näst sista matchen mötte damlaget ledande Polen och Sverige låg då tvåa.

♠ 10 9 6 4 2	♥ E 10 7 3 2	♦ D kn 3	♣ —
♠ kn 8	♥ 8 6	♦ 6 5 4	♣ E kn 6 5 4 2
♠ 7 5	♥ 9 5 4	♦ K 10	♣ K D 10 9 7 3
♠ E K D 3	♥ K D kn	♦ E 9 8 7 2	♣ 8
SYD Sara	VÄST C. Baldysz	NORD Sanna	ÖST S. Baldysz
1♦	pass	1♠	pass
3♥*	pass	4♣*	pass
4NT*	pass	5NT*	pass
7♠	pass	pass	pass



EM-silver till de svenska damerna på Madeira. Fr v. Ylva Johansson, Louise Hallqvist, Linnea Edlund (kapten), Sanna Clementsson, Jessica Larsson, Carina Wademark (coach), Sara Asplund Sivelind och Kathrine Bertheau.

Matchen var väldigt svängig och kan sammanfattas med att svenskarna bjöd alla slammar som kunde tänkas medan polackerna inte bjöd några!

Här kom Sanna Clementsson och Sara Asplund Sivelind lite för högt. 1♦ var äkta men visade en obalanserad hand. Hoppet till 3♥ lovade minst 16 hp och fyrstöd i spader eller bättre. 4♣ visade singel eller renons. Det ovanliga svaret på essfrågan, 5NT, berättade om renons i klöver och udda antal ess, vilket här bara kunde vara ett. Nu hade paret hamnat lite högt för vidare undersökningar, så Sara hoppade direkt till 7♠. Möjligen förväntade hon sig ytterligare något klätt kort hos Nord.

Slammen var inte bra. Till att börja med måste ruterkung sitta för mask. Sanna vann trumfutspelet, rensade trumfen och hämtade hem sina fem hjärterstick. På den sista hjärtern sakade Väst något besynnerligt rutersex. Sanna spelade ruterdam, med täck av kungen, till bordets ess. Hon hade nu ett val, om hon skulle försöka toppa ut rutertian eller försöka

maska ut den över Väst. Från tian fjärde borde Väst inte sakat en ruter, så Sanna valde den framgångsrika linjen – ruter till knekt och fick nöjt se tian ramla. +1510! När polskorna vid det andra bordet bara orkade till utgång resulterade det i 14 imp till Sverige.

Denna bricka bidrog till en knapp seger mot Polen. Där och då fanns visst hopp för EM-guld, särskilt när polackerna också förlorade avslutningsmatchen. Tyvärr gjorde även Sverige det, så det blev ingen omkastning av medaljplacementerna. Bronset gick till Israel.

Damlaget var, liksom under de senaste mästerskapen, våra mest lysande stjärnor. För Sverige spelade: Jessica Larsson, Kathrine Bertheau, Louise Hallqvist, Ylva Johansson, Sara Asplund Sivelind, Sanna Clementsson under fast ledning av kapten Linnea Edlund och coach Carina Wademark.

Fin avslutning gav brons

Efter en fin avslutning knep veteranerna bronset efter Polen och Danmark. Sve-

rige mönstrade Mats Axdorph, Anders Morath, Bengt-Erik Efraimsson, Johnny Östberg, PG Eliasson och Gunnar Elmroth. Kapten var Olle Wademark och Carina Wademark coach.

Johan Sylvan presenterar vårt veteranlag lite närmare på nästa uppslag. Där bjuder han även på några EM-givar, men håll till godo med en lustifikation redan nu. Nämligen en ovanlig likabricka.

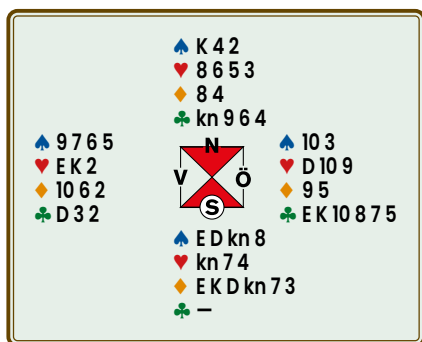

Bengt-Erik och Mats hade ett till synes märkligt resultat på en bricka i första matchen mot Portugal, då de som Nord-Syd spelade kontraktet 1♣! Hur gick det då till, kan man undra? Jo, Mats öppnade som Syd med en stark klöver och det passade alla på. ”Berik” (Nord) hade 4 hp, men tyckte sig se ett inkliv med 1♠, så han passade och förklarade det som 0-4 hp för sin skärmkamrat. Han blev snart varse att spaderinklivet varit en synvilla och att 1♣ var det kontrakt som partnern nu skulle spela. Han var åtminstone glad för att ha fyra klöver. Mats, med renskklöver, undrade vad som försiggick. Han lyckades skrapa ihop fyra stick, men tre zonbetar kostade 300.

Vid det andra bordet tätade vingarna, genom att ta in 300 i 4♥. Det kan man säga vara en högst ovanlig likabricka!

Var med och nosade på VM-plats

Mixedlaget nosade på VM-biljetterna, men det blev en slutlig elfteplacering. Här vann Frankrike före Rumänien och Italien. Det svenska laget: Ida Grönkvist, Emma Övelius, Mikael Grönkvist, Tommy Bergdahl och kapten Pär Ol-Mårs.



Veteranlaget pratar brickor. Fr v. PG Eliasson, Gunnar Elmroth, Johnny Östberg och Anders Morath.

Det mesta gick emot

Det öppna laget inledde starkt och ledde efter några spelade matcher, men därefter gick det mesta emot. En fjortondeplacering blev det till slut för vårt namnkunniga lag. Nederländerna vann före Schweiz och Norge. Sveriges lag: Marion Michielsen, Per-Ola Cullin, Mikael Rimstedt, Ola Rimstedt, Simon Hult, Peter Bertheau och kapten Jan Lagerman.

Vi avslutar med en oväntad utveckling för bulgaren Donev. Med sina 15 hp öppnade han med 1NT på följande sortering:



Hur många stick tror du han fick i 1NT?

Det är kanske inte så lätt att tro, men svaret är inte ett enda! Så här såg given och hela budgivningen ut:

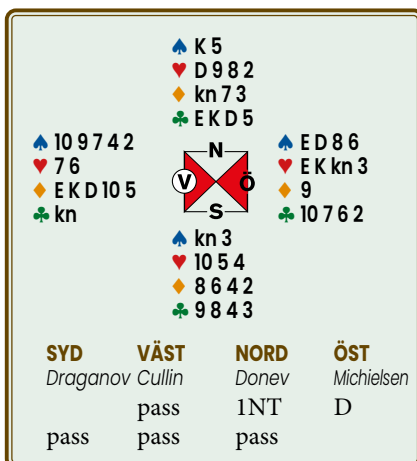

Marion och Per-Ola spelade perfekt motspel och hämtade hem fem spader-, fem ruter- och tre hjärterstick för sju dubblade straff och 1700 på pluskontot!

SISU Idrottsutbildarna – resurs för klubben

Svenska Bridgeförbundet är medlem i SISU Idrottsutbildarna sedan 1999.

SISU Idrottsutbildarna är den organisation vi ska samarbeta med när det gäller kurser och utbildningar i våra klubbar och distrikt.

SISU Idrottsutbildarna delar gärna med sig av erfarenheter, ger stöd och kraft till vårt utvecklings- och utbildningsarbete.

Det är ett samarbete som vi har både nytta och glädje av. För genomförandet av en lärgrupp (som t ex kan vara en nybörjar- eller fortsättningskurs i bridge) kan t ex SISU Idrottsutbildarna genom folkbildningsanslaget bidra med visst stöd. Det kan handla om att ta kostnader för kursmaterial, hyrd lokal, studiebesök, expertmedverkan med mera.

Kontakta SISU Idrottsutbildarna lokalt så berättar de mer om hur ett samarbete kan se ut.

SBF har numera även full access till IdrottOnline som är SISU:s och RF:s system som används vid registrering av utbildningar. Detta är något vi från SBF:s sida kämpat med under många år och hela tiden fått avslag på då vi inte varit medlemsorganisation i RF. Det kommer att underlätta otroligt mycket för alla våra klubbar som bedriver utbildningsverksamhet tillsammans med SISU vad gäller registrering av deltagare etc.

Vill du veta mer om SISU? Kontakta Micke Melander på mme@svensksbridge.se eller läs på www.svensksbridge.se.



Mera medaljer till Morath

Detta nummers landslagspresentation handlar om vårt veteranlag. De kom hem med bronsmedaljer kring halsen från EM på Madeira som spelades under sommaren.

TEXT: JOHAN SYLVAN, STOCKHOLM



Denna gång hade jag tänkt att presentera vårt mixedlag eller öppna lag, lite beroende på vilket lag som skulle bärgat ädlaste valör i EM. Några medaljer blev det inte denna gång, så då presenterar vi istället veteranlandslaget som ju tog brons. Ett par brickor från EM samt ett och annat råd blir det som vanligt utöver personbeskrivningarna.

Första tipset går till kapten Olle ”rankingettan” Wademark: Eftersom vissa spelare, framförallt Morath, spelat så många brickor i sitt liv att de är inne på ”andra varvet”, känner de ju redan alla brickor och sitsar (förutsatt att de kommer ihåg). De behöver därmed inte ens träna budgivning, utan det är bara för dem att fastställa slutbudet direkt. Gå alltså *enbart* på ålder när du tar ut laget, Olle! Det vore rätt kul för övrigt, när ett lag med 90-plussare sopar banan med 60-åringar i mästerskapen...

Vi inleder med att presentera nestorn i sammanhanget ...

Anders Morath, Järfälla

Anders började spela 1959 och slog därmed min födelse med ett år...

Anders har haft ”en mil-jard” olika partners och han har lika många medaljer... Givet mål har varit VM-guld, något som han obegripligt nog inte verkar inneha ännu.

Anders har oavslutade universitetsstudier, men med det är han i gott sällskap.

Han dricker ömsom vin ömsom vatten, så favoritmåltiden får bli ovanliga kombinationen husmanskost med rosévin.

Anders gillar alla typer av korsord, även sifferbaserade, och har mer än en gång setts djupt koncentrerad över en



sudoku-bok under en flygresa.

Allsidighet, fantasi och gott minne är goda egenskaper medan hans berömda envishet väl är mer av ett tveeggat vapen...

Även om Anders har en uppsjö medaljer torde det första guldet från det allra första junior-EM:et i Prag 1968 smakat bäst.

Han gillar 60-talspop och klassisk musik (Haydn och Mozart) och har en bra distinktion på misstag: *Skilj på misstag och aktioner som råkade bli misslyckade*. Det är stor skillnad, givetvis!

PG Eliasson, Sollentuna

Per Gunnar placerade sig som ung i SvD:s mattetävling, så han är uppenbarligen inte så dum...

PG började sin framgångsrika bridgekarriär på gymnasiet 1969 och spelar för tillfället med Gunnar Elmroth. De satsar på VM i Marrakesh 2023 och han funderar på att därefter pensionera sig från landslagsbridge.

Privat driver han ett mindre dataföretag med två större kunder.

De två Tommys han har som förebilder är Gullberg, för stabilitet, och Bergdahl, för kreativitet.

Fläsk med skånsk löksås och en god whiskey är favoritmåltiden.

Han spelar gärna golf och tycker att hans snabbhet och kreativitet både är en styrka och svaghet.

Vad gäller musik föredrar han Dylan och Cohen. Terence Reese (som skrivit klassikern *Spelföraren*) är favoritbridgeförfattaren med Hugh Kelsey.

Till elitsatsande seniorer ger han tipset att ha det gott ställt!



Gunnar Elmroth, Östersund

Gunnar började som 14-åring och spelar framför allt med PG Eliasson. Gunnar var då (liksom jag själv) imponerad av superduon Beladonna – Garozzo.

Gunnar är en erkänt duktig spelförare och snickrar gärna ihop egna budsystem, t ex *Kålrotsrutern*.

Han gillar resor med frun och har ett givande styrelseuppdrag inom start-up. Skaldjur och öl/vatten går alltid ner liksom de flesta andra drycker utom läsk. Han spelar gitarr, släktforskar och handlar med optioner.

Gunnar avslöjar att han ogillar att städa – så varmt välkommen i den klubben!



Mats Axedorph, Stockholm

Mats började spela som 14-åring och spelar numera mest med Bengt Erik Efraimsson. Han är tandläkare, men numera pensionär, och fördriver sin

tid med böcker, golf, sportprogram och träning.

Mats förebilder är de som uppträder korrekt vid bordet och jag kan intyga att han lever som han lär! Åtskilliga gånger när vi mötts har han påpekat att jag ska stoppa vid stop och det har han ju helt rätt i...

Han äter allt som är gott och dricker vin, öl, GT o champagne. Han känns som en given kandidat till mina lagmiddagar! Då han dessutom är empatisk och gillar att laga mat, så får han en plats direkt!

Sammandragsböcker från mästerskap gillar han. Den från VM i Chennai



rekommenderas, vilken är den enda jag själv läst då jag deltog i det svenska lag som där spelade hem silvret.

Han har så många råd till veteraner att jag tar med dem i nästa artikel (när de tagit guld) istället.

Bengt-Erik Efraimsson, Sundbyberg

”Berik” började spela bridge 1969 och spelar företrädesvis med frun Anna ”Spaderdam” Zack Efraimsson och Mats Axdorph. Han spelar de flesta nationella tävlingar och hoppas på fler chanser i landslaget.



Han har ekonomisk gymnasieutbildning, där han gick ett år och spelade bridge i två (med Mats Bud)!

Anders Morath och Tommy Gullberg är förebilderna. De spelar dessutom (av en ren slump) i samma livalag...

Tvärs genom leken är favoritboken (rekommenderas!!!) och att träna, träna, träna, träna är bästa bridgetipset.

Wienerschnitzel, Biff Rydberg med vin, vatten eller Cola Zero är favoritmåltider medan han gärna lyssnar på Bruce Springsteen. Se där, här har vi ytterligare en kandidat till mina lagmiddagar...

Han anser sig vara en god partner och lyssnar gärna på andra. Dock kommer han med ålderns rätt inte ihåg vad de sa!

”Berik” gillar promenader och resor, företrädesvis med hustrun.

”Berik” delar med sig en bricka och ett etiskt dilemma.

”På den här given råkade jag ut för en kreativ motståndare. Den är från vår första match i EM, mot Portugal.

♠ kn 8 7 4
♥ 7 5
♦ 10 5
♣ D kn 8 4 2

♠ ED 6 5 3
♥ ED 10 9 8
♦ K 2
♣ 5

♠ K 10 9 2
♥ K kn
♦ ED kn 7 6 3
♣ 3

♠ -
♥ 6 4 3 2
♦ 9 8 4
♣ EK 10 9 7 6

Jag satt Nord och Väst öppnade med 1♠.

Jag passade som Nord och Öst bjöd 2NT som visade stöd och utgångskrav. Mats gled in med 3♣ och Väst frågade efter ess med 4NT. Nu var frågan hur högt jag skulle bjuda med min klöver. Jag bestämde mig för att ta det lugnt och se om de hade kontroll på sina svar efter störd essfråga, så jag nöjde mig med 5♣. Det blev en kort fundering från min skärmkamrat som sedan passade. Han visade upp två fingrar, för att berätta att det betydde två ess. Jag skickade över släden och då sträckte sig min skärmkompis raskt över min del av bordet och tog sin systemdeklaration och sa lite tyst ”DEPO”. Han såg att han bjudit fel med sitt pass då DEPO betyder ”Double Even” (dubbel med jämnt antal ess) och ”Pass Odd” (pass med udda). Släden kom tillbaka med pass från Mats och 5♠ från Väst. Jag passade och Öst höjde oblygt till 6♠.

Jag ropade förstås på TL och väntade mig att Öst inte skulle erkänna vad han gjort, men han erkände utan prut sitt tilltag. Nu började Mats undra på sin sida vad det var som pågick och jag meddelade, att om vi inte får igenom det här så åker nog både kapten Olle och jag hem ... De blev förstås dömda att spela 5♠ och de visade sig vara enda par som inte bjöd slammen.”

Johnny Östberg, Stockholm

Johnny började spela 1969 och därmed fyllde han ”kortlek” förra året. Den här killen är helt fokuserad på bridge. Han är bridge-lärare, tävlingsledare, truppkapten för U26, sitter i BK S:t Eriks styrelse o s v. Han har ett otal bridgepartners.



I likhet med många ”knäppa” bridge-spelare anger han livet som utbildning. Närmsta mål att försvara alla medaljer samt ett efterlängtat VM-guld förstås! Hans bridgeförebilder är Gullberg-Morath. Men trots dina åtta guldmedaljer, inser du väl att de *alltid* kommer att vara bättre och äldre än du, Johnny!?

När det gäller mat o dryck anger han bara att han inte gillar fisk och skaldjur,

men däremot öl/vin/whiskey så han lever väl på enbart alkohol...

Inbiten Hammarbyare är han förstås och tränar också mycket.

Utspel är sämsta grenen, enligt hans partners. De får väl bjuda mer och hjälpa honom... Annars påstår han att han är trevlig att möta – och det kan i varje fall jag intyga, speciellt när jag vinner.

Klockrenaste kommentaren ger han när han ska bedöma kapten Olle Wade-marks styrkor: ”Carina”!!! (Alltså, Olles fru, som är SBF:s oumbärliga allround-medarbetare och ”spindeln i nätet”).

Som alla normala 50-60-talister föredrar han 70-tals-pop och -rock (yes!!).

Spelföraren av Terence Reese var hans första ”ögonöppnare” (min med). Hans råd till nya spelare, och även rutinerade, är att använda appen *Cuebids* för budträning.

Johnny får avsluta med en giv.

♠ K 9 5
♥ E K 3
♦ D 10 5 3 2
♣ kn 3

♠ D kn 8 4 3
♥ 10 8 5
♦ 6
♣ 9 6 5 4

♠ E 10 7 2
♥ D kn 9 2
♦ 7
♣ D 10 8 7

♠ 6
♥ 7 6 4
♦ E K kn 9 8 4
♣ E K 2

SYD	VÄST	NORD	ÖST
1♦*	pass	2♦*	pass
2♥*	pass	2NT*	pass
3♥*	pass	4♥*	pass
4NT*	pass	5♣*	pass
6♦	pass	pass	pass

2♦ lovade 10+ hp och 2♥ tillägg med någon singel. 2NT frågade och 3♥ visade singel spader. 4♥ var kontrollbud och därefter följde essfråga och svaret ett ess.

”Vi bjöd en hård slam som hänger på spaderess rätt, men även i dessa sammanhang kan en simpel glasmask fungera! Då spaderkung drog esset provade Anders Morath att släppa klöverknekt runt. +1370!” Min egen spontana reflektion: Undrar om det räckt med att Öst haft D-10-9 i klöver för att täcka knekten!?

I nästa nummer avser jag presentera ytterligare ett landslag. Jag tillönskar en framgångsrik och trevlig bridgethöst!

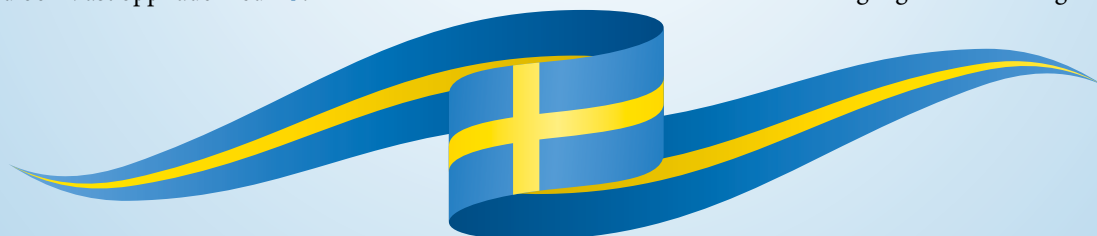



Lag "Rooftop Palma" som vann finalen i Chairman's Cup med 1 imp. Fr v. Magnus Eriksson, Tobias Törnqvist, Mikael Rimstedt, Arne Larsson och Ola Rimstedt. Roger Wiklund infäld.

Vann finalen med 1 imp!

Finalen i årets Chairman's Cup avgjordes på den allra sista brickan. När krutröken skingrats stod lag *Rooftop Palma* som segrare.

TEXT: THOMAS WEDIN, SKÖVDE & TOMMY GULLBERG, HÄGERSTEN FOTO: THOMAS WEDIN

Den prestigefyllda lagtävlingen Chairman's Cup är en av festivalens absoluta höjdpunkter. Tävligen sponsras av förbundets hedersordförande Mats Qviberg och i år lockade den 137 lag från 17 olika nationer till Örebro. Det är en bit från toppnoteringen 173 lag, men får ändå anses vara okej med tanke på virusets framfart och annat elände.

Tävlingen inleddes med ett kvalspel över två dagar och därefter cupspel i fyra dagar.

Vi hoppar raskt till semifinalerna där *Rooftop Palma* (RP) och *Skalman* möttes i den ena. Matchen svängde men RP låg hela tiden steget före och kunde vinna med 142-114. *Skalman* fick sedan direkt respass i Bonuscupen.

Nordisk kombination (NK) mötte *Ebenius Crew* i den andra semin. I det avslutande segmentet drog NK ifrån och vann till slut med 147-121.

Det var två välmeriterade lag som gjorde upp om segern i årets cup. I båda lagen finns gott om rutin och internationella medaljörer.

För RP spelade Magnus Eriksson, Tobias Törnqvist, Mikael Rimstedt, Arne Larsson, Roger Wiklund och Ola Rimstedt och NK mönstrade Peter Fredin, Christian Lahrmann, Christian Bakke och Tor Eivind Grude.

De avgörande brickorna

Med sex brickor kvar var NK i ledning med 81-65.

Sjätte brickan från slutet vann RP en etta och de närmade sig med 6 imp ytterligare på brickan därefter, då de stannade i 3♥ medan NK satsade på utgång med bet.

En likabricka följde. Med NK i ledning 81-72 lades finalens 62:a bricka av 64 fram.

Fredag v. 30 ★ Söndag v. 31

♠ -
♥ KD 5
♦ D 9 8
♣ ED 10 8 7 6 3

♠ 10 3
♥ 10 7 6 3 2
♦ 10 4 3 2
♣ kn 2

♠ EK 7 6 2
♥ 4
♦ K kn 7 6
♣ K 5 4

♠ D kn 9 8 5 4
♥ E kn 9 8
♦ E 5
♣ 9

SYD **VÄST** **NORD** **ÖST**
Mikael Rimstedt Tor Eivind Grude Ola Rimstedt Christian Bakke

pass pass 2♣ pass
2♠* pass 3♠* pass
3NT pass pass pass

Efter spadertio ut blev det tio stick sedan Micke ställt spadern; Nord-Syd +430. Budgivningen vid det andra bordet:

SYD **VÄST** **NORD** **ÖST**
Christian Lahrmann Arne Larsson Peter Fredin Tobias Törnqvist

pass 1NT !! 3♣ pass
pass pass

Herr Larsson är inte skraj av sig. 1NT på en ynka honnörspoäng! Fredin är kanske den som är mest känd för att inte ha till sina bud. Nu var det motståndarna som blåste upp honom på läktaren.

6 imp till RP.

NK ledde med 81-78 med två brickor kvar av finalen. Ledningen utökades med 1 imp efter ett övertrick på finalens näst sista bricka.

Sista given avgjorde

Den sista brickan kom att bli avgörande.

♠ ED kn 5 3
♥ 3
♦ 4 3
♣ K kn 9 6 4

♠ K 9 8
♥ D 9 8
♦ EK kn 10 5 2
♣ 5

♠ 10 7
♥ 7 6 4
♦ D 9 8 7
♣ ED 7 2

♠ 6 4 2
♥ EK kn 10 5 2
♦ 6
♣ 10 8 3

SYD **VÄST** **NORD** **ÖST**
Christian Lahrmann Arne Larsson Peter Fredin Tobias Törnqvist

4♥ 1♦ 1♠ 2♦
pass pass pass pass

Utspel: ruterkung.

Efter ruteress, som Syd stal, följde klöver till mask. Tobias Törnqvist inkasserade två klöverstick och gav Arne en stöld för en bet. Öst-Väst -50.

Skulle nu *RP* lyckas få in tillräckligt på Nord-Syds ledd? Så här gick budgivningen:

SYD	VÄST	NORD	ÖST
Mikael Rimstedt	Tor Eivind Grude	Ola Rimstedt	Christian Bakke
1♦	1♦	1♠	2♦
2♥	3♦	pass	pass
3♥	pass	pass	pass

Öst-Väst kan med perfekt motspel straffa kontraktet för seger i finalen. Spelar Väst ut singelklöver kan Öst då spela tre klöverronder till stöld. En låg ruter till Östs dam ser sedan till att en fjärde klöver promoverar stick till hjärterdam.

Men Tor Eivind Grude valde att inkassera ruteress innan han vände med klöver. Tre ronder klöver med stöld och en andra rond ruter följde, men nu kunde Micke stjäla och inkassera ess och kung i trumf som fällde damen.

3♥ med hemgång gav +140 och de nödvändiga 5 impen för seger. Slutresultatet skrevs 83-82 till *RP*:s fövör.

- Wow, vi gick om på bricka 64, säger Magnus Eriksson, lagkapten för *RP*.

- Roger Wiklund hade dock inte tid att stanna utan fanns med på telefon från tåget när vi scorade resultaten, säger Magnus och fortsätter.

- Vi var bara fyra från början, men jag lyckades övertala Roger, som löste sin familjesituation, och kunde vara med. Han hade inte spelat en enda bricka i år innan.

- Även om han möjligen kanske var ringrostig så fanns mycket rutin i laget, inte minst från lagspel.

Att få vinna med barnen Ola och Mikael tycker Magnus var extra roligt. Från början var det inte alldeles självklart att de skulle vara med i laget.

Första priset är 50 000 kr, något som möjliggörs genom sponsring av Mats Qviberg.

I matchen om tredje pris möttes *Ebenius Crew* (Leif Bre mark, Fredrik Nyström, Frederic Wrang, António Palma och Simon Hult) och Lag *Sjöqvist* (Måns Sjöqvist, Johan Säfsten, Simon Ekenberg, Peter Bertheau och Per-Erik Malmström). Lag *Sjöqvist* gjorde processen kort och vann till slut med 98-33.

Bästa distriktslag

Bästa distriktslag i Chairman's Cup kom från Dalarna.



TEXT & FOTO: THOMAS WEDIN, SKÖVDE

- Fantastiskt roligt, säger lagkaptenen Peter Johansson, om det faktum att bästa distriktslag i Chairman's Cup kom från Dalarna.

17 länder, 137 lag varav 17 distriktslag ställde upp i årets upplaga av den populära lagtävlingen Chairman's Cup.

- Dorothy Tägt ringde till mig och frågade om jag kunde vara reserv, berättar Peter Johansson.

Reserv blev kapten

Så blev det inte. Peter Wester var tilltänkt kapten, men när han skulle spela veteran-SM par stod laget utan kapten.

- Skulle det bli något lag fick jag ta den rollen. Min uppgift blev att coacha de övriga. Eftersom det är två fasta par hoppade jag bara in så att de fick vila lite.

Avancerade till åttonde plats

Lördagens kvalspel gick allt annat än bra för dalalaget.

- Då låg vi på plats 104 och det var med tunga steg vi gick till spel på söndag morgon, berättar Peter Johansson.

Dalarnas distriktslag med Dorothy Tägt, Jörgen Claesson, Jon Lundqvist, Johan Karlsson och Peter Johansson, repade dock mod och avancerade och avancerade under söndagens 56 brickers spel.

När det var färdigspelat låg laget åtta.

"Pest eller kolera"

Som kapten valde Peter Johansson det danska laget *Team Aarhus*.

- Det var ju pest eller kolera. Jag tänkte, att om danskarna vet vi inte så mycket och då har vi heller ingen respekt för motståndet.

Det höll i en halvlek, men ledningen 43-35 förvandlades till förlust.

- Vi hade några olyckliga brickor i andra halvlek. Luften gick ur oss och vi förlorade direkt i bonuscupen.

Med den prestationen blev laget bästa distriktslag och fick ta emot 10 000 kronor.

- Tre av spelarna i laget har inte spelat Chairman's Cup tidigare och inte mött sådant här motstånd i bridgekarriären, så det här var riktigt roligt, säger Peter Johansson.

Chairman's Cup är en tävling för alla. Notera det inför 2023 års upplaga!

Förbundets hedersordförande, Mats Qviberg, sponsrar tävlingen.

Dalabridgen 1 blev bästa distriktslag i Chairman's Cup. Från v. Jon Lundqvist (infälld), Dorothy Tägt, Peter Johansson, Johan Karlsson och Jörgen Claesson.





Ylva Pyykkö och Lena Johansson – svenska mästare för damer 2022.

Damguldet till Ylva och Lena

Fyra, trea och sju de senaste åren. Efter stor dramatik var det till slut Ylva Pyykkö och Lena Johansson som tog hem damernas SM-guld den här gången.

TEXT: THOMAS WEDIN, SKÖVDE & PETER VENTURA, KARLBO FOTO: THOMAS WEDIN

Det blev en spännande avslutning på damernas SM-par. Det var ovissat ändå in i det sista, där Ylva Pyykkö i par med Lena Johansson, från BK Centrum respektive Ulricehamns BK, med bara någon rond kvar att spela passerade Ida Grönkvist och Klara Gustafsson. Segermarginalen blev till slut åtta poäng.

– Jätteroligt, men vi har fått slita, säger Ylva och Lena.

Damerna från Västsverige blev därmed festivalens första svenska mästare.

Framgången säger de kommer genom att budsystemet har suttit på plats i princip hela tiden.

– Vi brukar spela tillsammans med våra respektive och vi alla spelar efter samma budsystem. Det gör att alla kan vara med och diskutera.

Damfinalen har tidigare år spelats senare. Att tävlingen avgjordes redan under festivalens första helg i Örebro öppnade upp för att damerna som spelar SM också skulle ha möjlighet att delta i lagtävlingen Chairman's Cup redan från start.

Det gjorde också Ylva och Lena.

– Även om man är trött tänder man till lite extra när man får en ny partner, menar Lena.

Efter första speldagens 64 brickor låg paret trea, för att efter 88 spelade brickor gå upp i topp med Ida Grönkvist och Klara Gustafsson, Uppsala- respektive Örebro-bridgen, som tvåa med Maria Grönkvist och Catharina Ahlesved, Örebro-bridgen, som trea.

Några timmar senare, när SM-tävlingen summerades, var det också just med den trion i nämnd ordning på pris pallan, även om det under resans gång varit en del omkastningar.

Noteras i sammanhanget ska att silvermedaljören Klara Gustafsson så sent som förra året vann nybörjar-SM som då spelades online.

– Tyvärr hade vi en riktig dålig start och det blev en avgörande rond mot Ylva och Lena, säger Klara Gustafsson som var lite besviken över att de varit så nära att gå hela vägen.

För Ylva Pyykkö som Lena Johansson var medaljen i damfinalen inte den första. Ylva spelade hem mixed-SM 2018 och Lena har ett guld ihop med Pia Andersson från 2014 som senaste guldgående merit.

I näst sista ronden stod silvermedaljörerna, Klara och Ida för motståndet. Där kom guldkampen att avgöras.

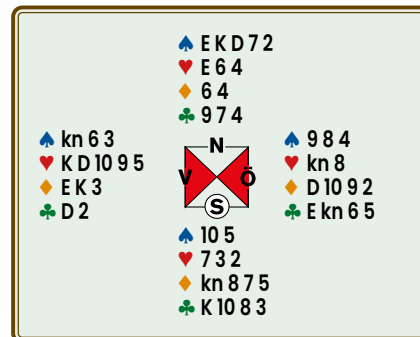

Klara öppnade som Väst med 1NT och Lena valde klokt att inte kliva in med 2♠. Fem spaderstick, klöverkung och hjärteress gav en bet för 60%.

I 2♠ finns bara sju stick, så 2♠-1 hade resulterat i 34%.

Med tre brickor kvar kom guldrycket.

♠ 7 6	♥ 8 5	♦ 10 6 4 2	♣ kn 10 9 7 2
SYD Ylva	VÄST Klara	NORD Lena	ÖST Ida
2♣*	1♣	1♠	pass
4♠	pass	2♦	pass
	pass	pass	pass

2♣ lovade en bra höjning i spader. Nu skulle Ida spela ut. Klöverknekt känns naturligt, men Ida valde en mer offensiv hjärteråtta. Det kunde förstås ha varit klockrent, men given var denna:

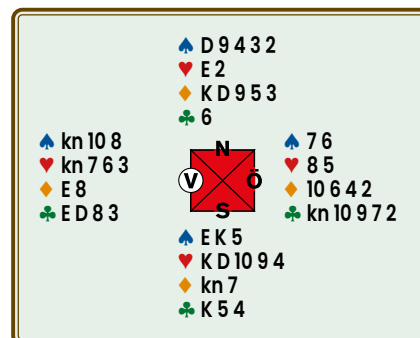

Lena kunde peta i nian på utspelet så att hjärterfärgen dels gav fem stick, dels kunde ge klöversak på Nord's hand efter uttrumfning. 12 stick gav 80%.

Klöverutspel ger Öst-Väst två lägfärgsstick – till att börja med. Vissa spelare hade tappat ytterligare ett stick, när inte någon av röda färgerna bröt.

Kalle och Kent var förhandsfavoriter, men övriga medaljörer ville dock inte ge sig utan fight. Med fyra givar kvar att spela var det helt öppet i kampen om medaljerna.

När sista kortet var lagt var det ändå Kalle och Kent som återfanns överst i resultatlistan. Det var parets sjunde guld i disciplinen. Tidigare segrar kom 2009, 2012, 2013, 2016, 2017 och 2018.

Pandemin och spelande över nätet har inte lockat Kalle Aldeborg och Kent Karlsson nämnvärt även om de spelat en del. Förra året slutade de elva i veteranfinalen som då arrangerades på nätet.

– Bordsnärvaron passar oss. Du ser hur folk reagerar, menar Kalle och fortsätter.

– Jag trodde inte att vi skulle vinna på förhand. Det är nästan tre år sen vi spelade live. Ingen av oss gillar online-bridge.

Det har gjort att det inte blivit så mycket träning för Uddevallaspelarna.

– Jag tänkte att det här blir nog svårt. Jag hade varit nöjd med en placering topp-fem.

Just bristen på träning gjorde att paret ibland hamnade fel i budgivningning.

– Ibland var det lite dålig budgivning, där vi bjöd för hårt.

Men det har också varit en framgång för Kalle och Kent.

– Vi bjuder hårt och det vinner vi ofta på, säger Kalle.

På näst sista brickan dag 1 hittade Kalle och Kent en fin slam, vilken bidrog till att de kunde gå till nattvila som ledare.

¹ Utgångskrav, säger inget om spadern

² Fem ruter och fyrkorts högfärg

³ Relä

⁴ Fyrkorts spader

⁵ Essfråga

⁶ Två ess med ruter som trumf



Kalle Aldeborg och Kent Karlsson prenumererar på guld i veteranklassen.

Sjunde guldet för Kalle och Kent

När sista kortet var lagt var det "som vanligt" Kalle Aldeborg och Kent Karlsson som återfanns överst i finalen för SM Par Veteraner. Det var sjunde guld.

TEXT: THOMAS WEDIN, SKÖVDE & PETER VENTURA, KARLBO FOTO: THOMAS WEDIN

Utöver ledarduon bjöd bara tre par den fina ruterslammen, som alltid är hemma med 3-1-sits i trumf om ingen direktstöld finns. Med den elaka 4-0-sitsen i trumf hänger kontraktet på jämn sits i någon svart färg eller en svartfärgsskvis mot endera motspelaren.

I det senaste livemästerskapet (2019) segrade Göran Sellén i par med Göte Berntsson. Just det paret blev också det tuffaste motståndet i år. Med bara några få brickor kvar att spela hade Sellén-Berntsson gått förbi Aldeborg-Karlsson som i princip prenumererat på ledarpositionen sedan starten. Vinden blåste dock Uddevallas väg även i denna final. Därmed blev det silver till Göran Sellén-Göte Berntsson från BK Alert och bronset togs av Allan Christensen-Christer Gällström, Katrineholms BA.

Kent och Kalle bjuder hårt och har ett ovanligt system som kan ge motståndarna bryderier. Dessutom är de vassa spelförare. På följande bricka fick Kent ihop alla 13 sticken! Fundera en stund över hur det gick till!

Syd servade en hjärter som fick löpa till damen. Efter sex ruter ruter, där handen fick saka två spader och en klöver, spelades en klöver till kungen. Kent spelade nu en låg klöver mot tian. Syd som sakat en klöver och hade D-6 kvar tyckte det var en no-brainer och la lågt. Tian stod – och spaderesset var entré till handen. Klöveress i disk och damen föll.

Mikael och Peter tog ledningen tidigt i den fjärde omgången och kunde sedan kontrollerat hålla resten av startfältet bakom sig. Mikael kunde därmed fira dubbelt, då han även fyllde 27 år samma dag som partriumfen kom.

Mikael Rimstedt ingick även i laget som vann festivalens "huvudnummer", Chairman's Cup.

– Det var jätteroligt att få vinna båda huvudtävlingarna, säger Mikael efter SM-par-vinsten med Peter Bertheau.

Det var två mycket trötta, men också glada, vinnare i SM-par, som klev högst upp på prispallen i Conventum på Bridgefestivalens tionde och sista spel-dag. Bara ett par dagar innan årets festival, som var den 26:e i ordningen, landade Mikael och Peter i Sverige, efter spel i USA, för spel i den prestigefyllda lagtävlingen Chairman's Cup – dock inte i samma lag. Såväl *Rooftop Palma* (med Mikael i laget) och lag *Sjökvist* (med Peter) hade fina framgångar med en första respektive fjärde plats. Båda två spelade samtliga brickor i Chairman's Cup.

Efter sex dagars intensivt spel väntade semifinalen i SM-par på fredagen.

– Vi snackade om att hoppa av och spela Guldgruvan i stället, säger Mikael.

Så blev det inte och när parfinalen var färdigspelad var det med ett överlägset segrarpar i Rimstedt – Bertheau. Med hela 168 poängs marginal, drygt tre top-par, tog Harplinge BK:s respektive Uppsalabridgen-spelarna hem SM-guldet.

Både Mikael och Peter är högst meriterade spelare, men spelat ihop hade de aldrig gjort – förrän nu.

– Vi har snackat om att spela SM-par som ingen av oss har vunnit. Det är en av stora svenska tävlingarna som vi nu kan bocka av.

Efter SM-segern sneglade Peter redan mot nästa års festival – och mixedfinalen.

– Det skulle vara roligt att kunna bocka av den tävlingen också!

För Mikael Rimstedt var det en fantastisk festival.

– Jag vann båda huvudtävlingarna och vi gjorde knappt något misstag i parfinalen. Men nu är vi rätt mosiga i hjärnan, säger Mikael.

Lite vila väntar innan VM i Polen stundar för såväl Mikael som Peter.

– Jag ska försöka försvara VM-titeln med min brorsa Ola, men innan dess ska jag vila. Jag ska inte röra en kortlek innan VM! säger en utpumpad Mikael.

På frågan varför de vann kom svaret:

– Vi är bäst helt enkelt, menar Peter.



Peter Bertheau och Mikael Rimstedt – Sveriges bästa partävlarare 2022.

SM-guld i första framträdandet

Efter tre dagars spel med 60 brickors kval och 102 final-brickor stod det klart att Mikael Rimstedt och Peter Bertheau är svenska parmästare i öppen klass 2022.

TEXT: THOMAS WEDIN, SKÖVDE & TOMMY GULLBERG, HÄGERSTEN FOTO: THOMAS WEDIN

Jag drar i bromsen och är mer passiv. Det är mer än vad man kan säga om Mikael som är aggressiv i budgivning.

Killarna visade sig alltså vara en bra kombination.

Vi visar ett exempel på det konstaterandet.

Notera Mickes sangbud utan spaderhåll.

Utspelet var klövertre.

Klöverdam vann utspelet. Därefter fortsatte Micke med ruter till kung och ruter till dam och ess. Eftersom Väst nu rimligen har högst dubbelhjärter slog han en lyckad hjärtermask med tian för tio stick och alla poäng.

Med spaderutspel måste man lösa hjärtern för hemgång.

Normalt gick Nord-Syd en eller flera straff i 3NT eller 4♥.

Överraskande silvermedaljörer

Att allt kan hända i bridge och ingenting är omöjligt är silvermedaljörerna ett bevis på.

Far och son, Christer och Simon Bech, Filbyter Bridge och BK S:t Erik, överraskade alla, inklusive sig själva, med att bli silvermedaljörer. Ingen av dem har tidigare nått några framgångar av den här digniteten.

Bronsmedaljerna spelades hem av Olle Wademarck, Norrorts Bridge, och Daniel Eriksson, Gävle BK.

♠ E 5 2	♠ kn 10 8		
♥ 7 4	♥ kn 9 5 3		
♦ E kn 7 3	♦ 10 9 5 2		
♣ D kn 9 2	♣ 8 7		
♠ K D 7 6 4	♠ 9 3		
♥ 8 6	♥ E K D 10 2		
♦ D 4	♦ K 8 6		
♣ EK 4 3	♣ 10 6 5		
SYD Mikael Rimstedt	VÄST Peter Bertheau	NORD Peter Bertheau	ÖST
1♥	1♠	D	pass
1NT	pass	3NT	pass
pass	pass		



Bert Oscarsson och Anders Widman från Varberg vann nybörjar-SM.

Sveriges bästa nybörjarpar

Guldet i SM Par Nybörjare gick till BK Albrekts i Varberg, vilket är en riktig plantskola för nya spelare.

TEXT & FOTO: THOMAS WEDIN, SKÖVDE

Nybörjarträffen samlade i år 199 par över hela landet. Av dessa kvalificerade sig de 24 främsta paren till att göra upp om medaljerna i SM för nybörjare under Bridgefestivalen i Örebro.

Det blev Varberg i topp när SM-finalen avgjordes.

– Det var lite oväntat eftersom vi slutade tolv i kvalet, säger Bert Oscarsson och Anders Widman.

BK Albrekts-paret slutade alltså tolv i kvalet och kanske var det den placeringen som gjorde att de tyckte segern kom lite oväntat.

– Målet var att nå över medel och försvara kvalplaceringen, säger de.

Det gick bättre än så.

Varbergsspelarna parkerade mer eller mindre i topp genom tävlingens 46 brickor.

En förklaring till framgången är att de tränat bra.

– Vi har försökt spela ihop någon gång i veckan sedan kursen slutade i april. Vi lägger ju både tid och pengar för att komma hit och spela och då måste man förbereda sig, menar Bert Oscarsson.

– Det var lite smånervöst. Det var ju många som var bättre i kvalet, säger Anders Widman.

Varför vann ni?

– Vi gjorde få misstag och så hamnade vi ofta rätt i budgivningen.

Det blev 32 poängs marginal ned till silvermedaljörerna från Motala BS, Sten Granath och Henrik Jonson.

Bronset gick till Sundsvall och BK Frejas Lars Sjödin och Lars Lundmark.

Bert Oscarsson hade aldrig spelat bridge innan han i höstas började med Minibridge.

– Kursen skulle ha gått tidigare, men pandemin gjorde att den fick startas om. Jag skulle bli pensionär och ville ha något att göra, berättar han.

Klubbkamraten Anders Widman har spelat lite tidigare.

– Jag spelade en del för 30 år sedan.

De uppskattar Bridgefestivalen:

– Det är första gången vi är här. Det har givit mersmak, säger de.

En inte alltför vågad gissning är att de är tillbaka i Örebro nästa år.

– Det är mycket möjligt!

Svenska Bridgeförbundet sponsrade Nybörjarträffen, så att hela finalfältet fick pris.



”Stämning, fest och kontinentalt”

Pandemin satte stopp för Bridgefestivalen både 2020 och 2021. Den var saknad av många, men 29 juli–7 augusti var festivalen äntligen tillbaka!

Vi frågade några festivalbesökare om hur det var att vara tillbaka i Örebro och på festivalen.

Bengt Hesselbom, Svedala BK.

– Det är faktiskt första gången jag är här! Jag har spelat sedan 1965. Det har inte passat tidigare, men nu stämde det. Nu bor vi hos min brorson. Under pandemin har det blivit en del spel på nätet.



Olle Sundqvist, Sandvikens BK

– Det är skönt att vara tillbaka! Det är inte samma sak att spela på nätet. Det här är årets höjdpunkt, i alla fall när det gäller bridge. Vår klubb satte upp bordskryss så det har blivit en hel del spel. Jag har spelat en del på nätet också, BBO och Realbridge.



Johnny Kristiansen, Norge

– Jag har egentligen slutat med bridge eftersom som jag är sjuk och har problem med minnet. Nu fick jag hoppa in och spela då en blivit sjuk. Mina vänner som varit här flera gånger skryter om festivalen och det är verkligen trevligt.



Marianne Primér, BK S:t Erik

– Det är fantastiskt och underbart. Jag har varit på festivalen i massor av år. Du kan spela med många olika människor. Det är ett fantastiskt upplägg och Örebro är en fin stad.



Birgitta Jonasson, Lindesbergs BS

– Det är stämningen, lite fest och kontinentalt. Alla är här av samma intresse. Under pandemin har det blivit en del spel på nätet, på BBO.

Ny internationell juniortävling

En av nyheterna på årets Bridgefestival var internationella juniortävlingen Swedish Open.

Redan för ett år sedan började förberedelserna för att locka spelare till den nystartade tävlingen Swedish Open Junior Pairs.

– Vi fick mail med en inbjudan från SBF för ett år sedan, berättar Sibrand van Oosten (t v på bilden) och Stefan Thorpe.

Efter 63 brickor slutade Stefan och Sibrand i topp.

De båda kommer från Nederländerna och de flesta av spelarna i tävlingen kom utanför Sveriges gränser, med USA och Kanada som de mest långväga.

– För oss är det bra övning. Vi försöker bli proffsspelare. Efter det här ska vi spela Chairman's Cup, säger Thorpe som tillsammans med sin partner har landslagsmeriter.

De båda har spelat mycket kort.

– Jag fick bra resultat direkt, berättar Thorpe.

– Mina föräldrar spelade bridge och från början spelade jag med min syster, säger Sibrand.

Nederländerna står sig starkt när det gäller bridge, om man får tro killarna.

– Nederländerna är ett seriöst bridgeland. Det är ett geografiskt litet land, vilket gör att man kan spela på en hög nivå varje dag om man vill.

För den nederländska duon är det första gången de besöker Bridgefestivalen som sedan många år tillbaka hålls i Örebro.

– Det är välorganiserat och bra, tycker de.

Tre utländska par toppade prispallen.

Bästa svenska juniorpar blev Tobias Bern och Alexander Sandin, Örebro Bridgen respektive Stor-sjöbygdens BK, på en fjärde plats.



Åldern har ingen betydelse

Åldern har ingen betydelse. Inte heller om man är självlärd eller gått en nybörjarkurs. Alla kan nå en SM-final.

TEXT & FOTO: THOMAS WEDIN, SKÖVDE



När nybörjar-SM avgjordes med de allra bästa nybörjarna på plats i Conventum under Bridgefestivalen i Örebro så var åldersspannet stort.

Vägen till de gröna finalborden kunde också se lite olika ut.

Ungdomarna, Julia Wingdén (bilden upptill) i par med Lucas Rolofsson (bilden i mitten) slutade femma. Båda representerar BK Albrekts.

Driven lärare

Att Julia och Lucas började med bridge hade sin början i en driven lärare på gymnasiet.

– Vår mattelärare, Lars-Anders Callenberg, startade en träff efter skolan och vi fastnade direkt, säger de båda 19-åringarna som tävlat på klubben hemma i Varberg sedan mars.

Femteplatsen gav duon mersmak.

– Vi kommer tillbaka och siktar på pallen, skrattar de.

Hur ska man locka yngre spelare som ni till bridgen?

– Gör som vår lärare gjorde. Numera finns det ingen naturlig ingång till bridgen på samma sätt som förr. Man kan bjuda in vänner. Bridge är ju ett socialt spel. Och det tränar hjärnan lite, säger Julia.

Att bridge är bra hjärngymnastik är också finalens kanske äldste spelare, Kjell Andersson (bilden längst ner), 81, inne på.

– Men det här blir nog sista gången för mig. Skallen kommer inte att räcka till snart, siar Kjell.

Självlärd

– Jag spelade lite i min ungdom. Nu ringde en gammal kompis till mig och frågade om vi inte kunde spela på nätet. Jag har aldrig umgåtts med någon som spelar bridge. Jag är mer eller mindre självlärd och att jag läst många bridgeböcker har hjälpt mig.

Det blev till slut en nionde plats i nybörjar-SM för Kjell som spelade i par med klubbkamraten från Mariestads BS, Ewa Swärdstedt Bundy.

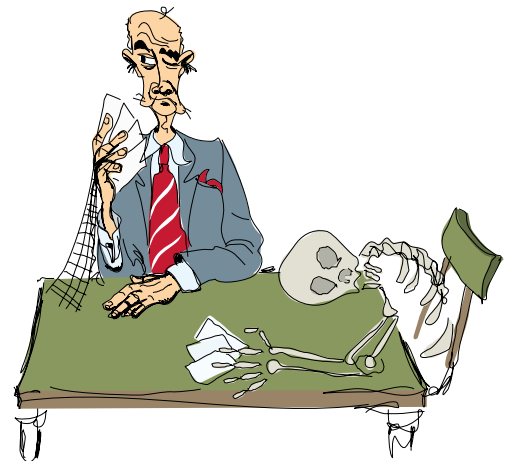



Det här rutinerade gänget spelade hem guld i veteranernas SM-lag. Fr v. Sven-Åke Bjerregård, Christer Bjäring, Tommy Gullberg, Johnny Östberg och Anders Morath.

Överlägsna veteranmästare

Lag Fem tillsammans igen gjorde processen kort i finalen när resultatet skrevs till 65–9. Därmed kunde en rutinerad kvintett få med sig ännu en medalj hem.

TEXT: THOMAS WEDIN, SKÖVDE & TOMMY GULLBERG, HÄGERSTEN FOTO: THOMAS WEDIN

De åkte ur Chairman's Cup. Men i SM Lag Veteran med 29 lag på startlinjen gick lag Fem tillsammans igen i princip ohotade hela vägen.

– Det har flutit på, säger en nöjd kapten i Johnny Östberg.

Spelarna i laget är minst sagt veteraner i sammanhanget. Vad sägs om laguppställningen Tommy Gullberg, Sven-Åke Bjerregård, Christer Bjäring och Anders Morath med kapten Johnny Östberg vid rodret.

– Det är ingen slump att Gullberg har 15 lag-SM guld och Morath 14, säger Johnny Östberg.

– Det är därför jag vill spela i samma lag som Morath. Då kan han inte få fler SM-titlar än mig, skojar Tommy som konstaterade att guldets var hans första i veteranklassen.

2019 spelades det senaste mästerskapet. Både 2020 och 2021 ställdes lag-SM

för veteraner in till följd av pandemin.

– Christer Bjäring och jag vann senast, säger Johnny Östberg.

Då spelade Bjäring och Östberg i lag Glopson.

– Nu hade vi ett lag med bara landslagsspelare. Det har flutit på bra. Kvalet gick enkelt och det var egentligen inga motståndare som var nära att hota oss på allvar. Vi har haft det flyt som krävs.

I finalen körde de över Topclub (Björn Wennerberg, Henrik Wegnelius, Göran Sellldén och Göte Berntsson) med 65–9.

Bronsmedaljörerna i lag Glopson (Pär Ol-Mårs, Mart Altmäe, Bengt-Göran Olofsson, Urban Finnsson och Anders Sjöstedt) var också de helt utan chans mot 2022 års mästarlag, Fem tillsammans igen.

– Vi har spelat till och från de sista tio åren i olika kombinationer. Vi har alltid trevligt tillsammans. Det är nog fram-

gångsreceptet. Det ger en trygghet i sig.

Men utan misräkningen i Chairman's Cup hade det inte blivit något guld, eftersom slutspurten i Chairman's Cup spelas samtidigt som lag-SM för veteraner inleddes.

– När vi spelade Chairman's Cup, och då även Mats Nilslund var med, sa vi att om vi åker ur kan vi lika gärna spela veteran-lag.

– Men vi sjabblade bort oss lite. Vi valde ett lettisk motstånd i Chairman's Cup. Det blev inget lätt motstånd.

Även om Fem tillsammans igen ledde i halvtid rasade laget ihop och förlorade. Men som sagt, det blev ett guld i veteranklassen i stället.

En riktig pärla

Per-Inge Helmertz (bilden nedan) fick in en riktig pärla i fjärde kvalmatchen. Han hade som Öst följande budläge:

♠ 63 ♥ EK kn 10 7 5 4 2 ♦ EK 8 ♣ –			
SYD	VÄST	NORD	ÖST
1♠	1♣	1♦	1♥
	3♥	pass	?

Per-Inge diagnosticerade sitsen korrekt, när han utgick från att spaderess måste sitta hos Nord. Han tänkte, att då kommer Syd att spela ut ruter istället för att dra för spaderkung! Han grep-pade därför 7♥ – och fick mycket riktigt rutertio ut för 13 stick.



Hela given:

♠ 10 8	♥ D 9 6 3	♦ 6	♣ EK D 10 8 6	♠ ED ♥ – ♦ D kn 9 7 5 3 2 ♣ kn 9 4 3 N V O S	♠ 63	♥ EK kn 10 7 5 4 2	♦ EK 8	♣ –
♠ K kn 9 7 5 4 2	♥ 8	♦ 10 4	♣ 7 5 2					

Stackars motståndare som förlorade 17 imp.

Mini Bridge Cup

Morath spelar trising

Anders Morath finns som regel med i toppen av bridgetävlingar. Det är ingen slump, kan man konstatera efter denna spelföring.

♠ E 10	♠ 9 5 4 2	♠ D kn 8 7 6	
♥ K 8 3 2	♥ E 6	♥ kn	
♦ E 9 2	♦ 8 5	♦ K kn 7 6 4	
♣ EK 9 5	♣ 10 8 7 6 2	♣ D 4	
			
	♠ K 3		
	♥ D 10 9 7 5 4		
	♦ D 10 3		
	♣ kn 3		
SYD	VÄST Anders	NORD	ÖST
2♥	2NT	pass	pass
pass	3NT	pass	3♥*
pass		pass	pass

3♥ visade fem spader.

Utspel: hjärteress

I andra stick följde hjärter till Syd och en tredje rond hjärter som Nord en aning obetänksamt sakade ruter på, när Anders vann med kungen. Bordet fick skiljas från två spader. Anders fortsatte med klöver till dam och ruter till tia och ess. På ruternio sakade Nord. Nähä, den färgen gick inte att nyttja.

Anders fann råd. Spader till tia och spaderess som fällde kungen. Topparna i köver och sista klövern petade in Nord som fick ge bordet nionde sticket på spaderdam.

FRÅGA BRIDGE

Alla frågor om bridge, oavsett om det gäller buds-system, färgbehandlingar, böcker, berömda spelare eller annat skickas till Bridge.

Våga fråga! E-posta till bridge@svenskbridge.se

Snart startar MiniBridge Cup (MBC). Här är det du som bridgespelare som är lagkapten/mentor för ditt lag. Kan du hitta tre kortspelsintresserade adepter i din omgivning? Uppläget är snarlikt Svenska Cupen, men budgivningen sker enligt MiniBridge-regler.

ALLA kan vara med. Var hittar du ditt lag?



Anmälan av lag:

Anmälan ska vara gjord på hemsidan senast den 16 oktober 2022. Ett lag är inte anmält förrän anmälningsavgiften om 400:- erlagts. Spelstart 14 november.

Frågor och information:

För all information om MiniBridge Cup se www.svenskbridge.se/minibridge-cup-2023/. Vid frågor och funderingar kontakta kansliet, kansliet@svenskbridge.se eller 019-277 24 80.



Välkommen!

BRIDGE
EN TANKESPORT FÖR ALLA

Hårt arbete i kulisserna

Det behövs lagda brickor under en festival. Massor av brickor! Bakom kulisserna i Conventum Arena pågår full aktivitet.

TEXT & FOTO: THOMAS WEDIN, SKÖVDE



Anita Bergstedt och Roger Hilmersson har haft ansvaret för att det funnits brickor att spela under Bridgefestivalen.



Bridgespelarna kommer och sätter sig till bords. Det drar ihop sig till en av sidotävlingarna i Conventum i Örebro där Bridgefestivalen har hållits sedan 2008 (inställt 2020 och 2021). SM-finalen i par pågår sedan någon timme tillbaka. Att brickor ligger på bordet och byts med jämna mellanrum ses som en självklarhet.

Roger Hilmersson och Anita Bergstedt har redan varit på plats ett par timmar. Brickorna som ska spelas under dagen och de kommande dagarna ligger i olika högar i väntan på att packas i kundvagnar och köras ut till tävlingarna.

Det är högar av brickor överallt.

Kaos?

– Det är en utmaning och mycket jobb med att få ut brickorna till tävlingarna, säger Roger Hilmersson och Anita Bergstedt.

14 timmar om dagen

Redan dagen innan Bridgefestivalen inleddes så startade brickläggarna sina ar-

betspass. Sex maskiner har gått mer eller mindre 14 timmar om dygnet i en veckas tid.

Maskinerna sorterar korten, men att lägga de färdigsorterade korten i mjukplastbrickor görs manuellt.

”Det är en utmaning och mycket jobb med att få ut brickorna till tävlingarna.

– Brickläggarna har varit helt fantastiska. Flera hade aldrig tidigare lagt brickor. All eloge till dem, säger Anita Bergstedt som tillsammans med Roger Hilmersson har huvudansvaret för att det ska finnas brickor att spela under Bridgefestivalen.

85 411 brickor

Roger tittar ned i ett Excel-ark.

– Det har lagts 85 411 brickor, säger han.

– Det är en utmaning. Rätt brickor ska ju till rätt tävling.

Håkan Gustafsson, Skövde BA, har tidigare haft ansvaret för bricklägningsstaben, men han kunde bara vara på plats under de inledande dagarna under årets festival.

Visste ni vad ni tackade ja till?

– Nej. Vi fick frågan några veckor innan festivalen drog igång. Vi trodde nog inte att det skulle vara ett så fysiskt arbete. Man känner sig som en grovarbetare, säger Anita.

Hyllor och arbetsbord har monterats upp och ner, lådor med brickor har packats upp och ner och brickor har skickats i väg i vagnar ut i spellokalen.

Logistik och lyft

– Jag trodde nog inte att det skulle vara så mycket kring logistik och lyft. Räcker brickorna? Vilka brickor ska vi ha? Den kunskapen har inte vi än. Det ska inte vara några tveksamheter.

När Bridgefestivalen går mot sitt slut kan Roger och Anita pusta ut – åtminstone lite.

Har ni hunnit spela något själva under Bridgefestivalen?

– Tyvärr inte, det är väl den största

missen. Man känner ett visst ansvar och man har inte ro riktigt att spela vid sidan om arbetet, säger Anita som till vardags spelar för Filbyter Bridge i Linköping.

Vad gör ni på måndag morgon?

– Sovmorgon. Jag ska träffa barn och barnbarn, säger Anita.

Roger, som också han spelar bridge för Linköpingsklubben Filbyter, ska ut på golfbanan.

– Vi ska laga fairways på Linköpings golfklubb. Klockan nio.

”Så kul att jag stannade hela veckan”

Hon skulle bara stanna över den första helgen.

Men det blev hela veckan.

TEXT & FOTO: THOMAS WEDIN, SKÖVDE

Anneli Vestlund (bilden), spelandes för Arvika BS, har blygsamma 44,92 i handikapp, men



stod för en rejäl prestation i kvalet till guld-tävlingen Guldgruvan. Det är den tävling som parallellt med SM-par avslutar Bridgefestivalen.

Anneli nådde den tuffa A-finalen i Guldgruvan som spelas över två dagar, mer eller mindre som nybörjare.

I par med Pierre Berg, Hällefors Bridgeklubb, lyckades hon kvala in till grupp A i en tävling hon egentligen inte tänkt spela.

– Det är första gången jag är här på festivalen. Vi skulle vara här första helgen men det var så roligt så vi sa att vi åker hem på måndag istället, säger Anneli.

Måndag ändrades till tisdag som ändrades till hela veckan. Partnern var tvungen att åka hem och Anneli stod utan partner när Guldgruvan skulle spelas.

– Jag hade ingen att spela med. Jag hade inte sett honom förut, säger hon och pekar på Pierre. Det gick jättebra i kvalet.

I A-finalen gick det inte lika bra och paret hamnade långt ner i resultatlistan.

Trodde du att du skulle nå den absolut tuffaste gruppen i Guldgruvan?

– Herregud, nej, nej! Jag började spela bridge för fem år sedan och av dem har det varit två år med pandemi. Bridgefestivalen har varit som ett träningsläger.



Simon Hult (t v) och Simon Cope.

Simon x 2 bäst i Guldgruvan

Det blev två gånger Simon i topp när Guldgruvan avgjordes.

TEXT & FOTO: THOMAS WEDIN, SKÖVDE

Simon Hult och Simon Cope, båda professionella bridgespelare till yrket, vann årets Guldgruva.

– Vi känner varandra och spelar i samma lag i USA, men vi har inte spelat ihop tidigare, säger Simon Hult.

Bridgefestivalen 2022 avslutades som brukligt med finalspel i guldtävlingen Guldgruvan, som i år samlade 137 par till start. Paret kvalificerade sig till söndagens sex grupper via ett kvalspel i form av Gröna hissen.

I A-finalen var det Simon Hult, BK S:t Erik i par med engelsmannen Simon Cope som segrade. De båda vann också det inledande 42-brickorskvalet.

– Vi hade förhoppningar om ett bra resultat. Vi spelar ju bridge på heltid och Guldgruvan är en lång tävling, säger Simon Hult som precis som parkollegan Simon Cope spelat i Chairman's Cup.

Hults lag slutade fyra i lagtävlingen medan Copes engelska lag hade en sämre placering.

Det har varit mycket bridgespelande och efter Örebro vankades öppna VM i Polen som både Hult och Cope ska spela.

– Där spelar jag med Gunnar Hallberg, säger Simon Hult.

– Och jag ska spela mixedturneringen, berättar Simon Cope.

Tvåa i A-finalen kom Ola Rimstedt, Harplinge BK i par med Andrew Murphy, England medan Måns Sjöqvist, BK S:t Erik, slutade trea i par med Uppsalabridgens Johan Säfsten.

”Simply the best”

Ton Kooijman är ett känt ansikte för de som genom åren besökt festivalen. Men nu lägger han lagboken på hyllan.

TEXT & FOTO: ELENA STRÖM, SOLNA

Att intervjuas av den holländske tävlingsledaren Ton Kooijman kändes inte som ett journalistjobb utan snarare som ett trevligt, avslappnat samtal med en bekant. För bekant är han verkligen efter sina tio besök i Sverige på Bridgefestivalen.



– Jag har lovat mig själv att sluta arbeta som tävlingsledare när jag fyllt 80 år. Festivalen blir förmodligen mitt sista uppdrag, säger Ton.

Vad jobbade du med som ung?

– Som matematiklärare på en gymnasieskola och fortsatte senare som skolinspektör. 1968 gick jag på TL-utbildning, tog examen och började utöva mitt nya yrke.

Vilka länder har du besökt i din roll som internationell TL?

– Jag har arbetat på alla kontinenter förutom i Australien.

Något i Sverige som förvånar?

– Ja, att Sverige har ett typiskt kontinentalt klimat med höga temperaturer på sommaren. Det skulle jag aldrig tro, om jag inte hade upplevt det själv.

Vilka är de viktigaste egenskaper som en TL måste besitta?

– Man bör ha en gedigen utbildning. Dessutom måste man kunna ha känslorna under kontroll.

Du är bridgespelare. På vilken nivå och hur ofta spelar du?

– Jag är en avancerad spelare men inte en toppspelare. En gång i vecka cyklar jag till klubben.

Har jag möjligen glömt att fråga om något du ville du prata om?

– Jag vill gärna betygsätta den svenska festivalen. Allt sköts exemplariskt; alla tävlingar börjar och slutar precis i tid, de unga brickbyterna lämnar och hämtar brickorna på ett perfekt sätt. Jag vågar påstå att festivalen är mycket väl organiserad. Simply the best! Det är bara att lyfta på hatten och ge SBF och alla duktiga funktionärer en komplimang.

Mixedguld till himmelsblå

Efter två år med pandemiförhinder spelades SM Lag Mixed live igen. 19 lag kom till spel i Falkhallen i Falkenberg.



TEXT: FREDRIK JARLVIK, MALMÖ FOTO: AXEL SELVÉN, VARBERG & PETER VENTURA, KARLBO

Efter två års uppehåll så var det åter dags för SM Lag Mixed i Falkenberg. Vårt lag, *MFF*, med Suzanne Lemborn–Jan Becklén och Tatyana Trendafilova–Fredrik Jarlvik, kom på tredje plats 2019 och nu var målet ställt mot ädlare medaljer.

Tävlingen inleddes med ett kval på lördagen med tio sexbrickorsmatcher där de åtta främsta lagen gick till kvartsfinal dagen efter. *MFF* slutade på femte plats i kvalet efter vinst i sista matchen med 13,90-6,10.

Här följer en bricka från kvalets tredje match, då vi mötte lag *Mix Max* och som vi senare skulle stöta på i semifinalen.



Svenska mixedmästare i lag 2022. Fr v. Fredrik Jarlvik, Suzanne Lemborn, Tatyana Trendafilova och Jan Becklén.

♠ 42	♠ D5
♥ E872	♥ D654
♦ kn 872	♦ D54
♣ K108	♣ D754
♠ EK kn 76	♠ D5
♥ -	♥ D654
♦ EK 106	♦ D54
♣ E kn 96	♣ D754
♠ 10983	♠ kn 6
♥ K kn 1093	♥ 93
♦ 93	♦ 32
♣ 32	

SYD	VÄST <i>Fredrik</i>	NORD	ÖST <i>Tatyana</i>
pass	1♣ ¹	pass	2♣ ²
pass	2♠ ³	pass	3♣ ⁴
pass	4♣	pass	4♠
pass	6♣	pass	pass

♠ KD1085	♠ E9742
♥ D108	♥ EK42
♦ D104	♦ 765
♣ 62	♣ 5
♠ 3	♠ kn 6
♥ kn 3	♥ 9765
♦ EK kn 82	♦ 93
♣ EK kn 109	♣ D8743

Många par hamnade i 3NT med Öst som spelförare och där gällde det att Nord-Syd hade koll på sina hackor. Syd måste spela ut någon mellanhjärter, trots att spelföraren i budgivningens visat hjärter.

Utspellet går till Nord's ess som måste returnera åttan eller sjuan för att man ska ta sina fem stick. Det ser kanske inte så märkvärdigt ut, men sex par "släppte" hem 3NT. Suzanne och Jan, och två par till, spelade dock rätt motspel och tog in sina fem stick.

Vid det andra bordet hamnade Tatyana och jag i 6♣ efter öppning med stark klöver. Nyckelbudet var Tatyanas 4♠ som förnekade kontroll i ruter och hjärter och samtidigt visade något att hjälpa till med i spader, och det räckte för mig för att bjuda slam.

- ¹ 16+
- ² 8-11, balanserad utan femkorts högfärg
- ³ 5+ spader
- ⁴ Fyra-fem klöver och dubbel spader

6♣ som bjöds vid fyra bord var enkelt att spela hem, när klöveren satt 3-2. 14 imp till *MFF*.

Kvartsfinal

Lag *Norsken* vann kvalet klart och de fick med de tre övriga främsta lagen "nöjet" att välja motståndare bland lagen på plats 5-8. Vi blev valda av lag *Stanton* (tredje plats) och kvartsfinalerna spelades över 2x10 brickor. Första halvlekens bricka 4 var intressant.

Vid båda borden spelade Väst 6♦ efter det att Nord hade klivit in med 1♠. Utspellet var spaderkung till ess. Därefter spelades klöveress och klövernio till stöld. Spader till stöld på handen och klövertio mot bordet. Vid mitt bord stal jag med rutertio och vände med en hög spader. Trots den dåliga klöversitsen går kontraktet att spela hem, men det krävs att spelföraren nu ska bestämma sig för vem som har ruterdam. Om Syd startade med D-x-x ska man gå in på bordet och maska i ruter och sen stjäla en klöver (Nord's trumf är slut). Om Nord starta-

Fråga Daniel

Daniel Gullberg svarar på läsarnas frågor. Alla frågor om bridge skickas till bridge@svensbridge.se!

TEXT: DANIEL GULLBERG, HÄGERSTEN ILLUSTRATION: ARNE LARSSON, SUNDSVALL



Vilka namn har tvåöppningar?

Jag är lite nyfiken på namn för tvåöppningar. Multi känner jag till, Askeröd som visar 10-13 med en sexa likaså. Men vad är namnet på tvåöppningen med 6-10, femkorts högfärg och fyrcorts lågfärg samt omvänt, den med exakt fyrcorts högfärg och minst femkorts lågfärg med samma styrka. Finns det fler spännande tvåöppningar?

Sven

Daniel svarar

6-10 med femkorts högfärg och fyrcorts lågfärg heter *Muiderberg* (ett holländskt namn, om jag inte misstar mig). Den

omvända varianten känner jag inte till något namn på. När jag spelade så kallade vi öppningen helt enkelt för *Canapé*, som är ett samlingsnamn för bud där man inte bjuder sin längsta färg först.

Det finns många fler spännande (och namngivna) tvåöppningar! Starka tvåöppningar kallas väl fortfarande för *Acol*.

Flannery 2♦ visar 11-15 med fem hjärter och fyra spader. Det är en hand som kan vara svår att bjuda om man öppnar med 1♥ och partnern svarar 1NT, eftersom man är för svag för att bjuda reverse.

Ekrens 2♦, däremot, visar båda högfärgerna och under öppning.

Ofta får konventionerna namn efter sina skapare. Så är säkert fallet för *Flannery* och *Ekrens*.

Det är också vanligt att olika konventioner är populära i vissa länder, såsom t ex det polska *Wilkosz 2♦* som visar en svag hand med 5-5 i två färger, varav minst en är en högfärg.

Eller varför inte avslutningsvis *Tok-Johans 2NT*, 9-12 hp och en jämn hand! Det är Johan Pettersson, Härnösand, som är pappa till den konventionen. Jag och några andra juniorer testade den konventionen för en sådär tio år sedan. Resultaten var blandade, men vi hade åtminstone väldigt roligt!

de med D-10-x (som nu) ska man först lägga ner ess och kung i ruter. I båda fallen kommer motståndarna bli skvisade, när man tar ut trumfen och klöverkung. Nord måste bevaka bordets spadernia och Syd måste bevaka spelförarens klöverknekt. Det innebär att ingen kan behålla mer än två hjärter – och bordets hjärter tvåa ger sista stick!

Båda spelförarna i vår match (plus två spelförare till) valde dock fel variant och gick bet. Hade lag *Stanton* gjort rätt på brickan så hade det gett 16 imp – och det skilde 14 imp (40-26) till vår fördel när matchen var slut.

Semifinal

♠ kn 6 4 3	♠ EKD10	♠ 9 8 7 2
♥ KD	♥ E	♥ kn 9 7
♦ 8 7 3	♦ ED10 6 5	♦ kn 4 2
♣ kn 10 9 7	♣ 6 4 2	♣ EK D

5

♠ 10 8 6 5 4 3 2

♦ K 9

♣ 8 5 3

I semifinalen, som också spelades över 2x10 brickor, ställdes vi mot lag *Mix Max*. Denna match var också jämn och bricka 17 i andra halvlek, som visas i första spalten, var viktig.

Båda borden hamnade i 4♥ på Syds hand efter inledningen 1♦-2♥ (svagt). 3NT är betydligt bättre, när man ser korten, men inte så lätt att hitta utan klöverhåll.

4♥ hängde på utspelet. Vid vårt bord valde jag klöverknekt och då kunde vi snabbt ta in våra stick. Vid det andra bordet valdes hjärterkung, men nu hann spelföraren bli av med alla sina klöverförloare. 11 imp till *MFF*. Hade det varit ombytta roller så hade det slagit på 22 imp och det skilde 20 imp till slut (43-23).

Det visar ånyo vilka små marginaler det ofta är i bridge.

Final

I finalen (2x12 brickor) mötte vi lag *Kaptenerna* och redan på första halvlekens första bricka blev det en rivstart och ett viktigt avgörande.

♠ kn 9	♠ E 6	♠ D 7 4 2
♥ 7 4 2	♥ K kn 10 5	♥ D 9 6
♦ 10 6 5	♦ KD 7 4 3 2	♦ 9
♣ KD 9 8 4	♣ E	♣ 10 7 5 3 2

♠ K 10 8 5 3

♥ E 8 3

♦ E kn 8

♣ kn 6

Gullvi Högberg-Sören Lennartsson bjöd 7♦ med klöver ut, efter det att Väst hade fått tillfälle att utspelsdubbla ett klöverbud. 7♦ är ett bra kontrakt; antingen kan man stöldresa spadern (om den sitter 3-3) eller så får man hitta hjärterdam. Vi hade tur när spadern inte löste sig och spelföraren till slut gissade fel i hjärter.

Vid det andra bordet stannade Suzanne och Jan i 6♦ och det blev 14 imp till *MFF* i stället för 11 imp till lag *Kaptenerna*. *MFF* vann till slut finalen med 65-37.

Det är alltid kul när *MFF* vinner och extra trevligt är det när det ger ett SM-guld i bridge! Heja di blåe!

Vilken är din största bridgekatastrof?

Zia är en av världens största "bridgestars". Med Zia som motståndare kan man vänta sig något udda, för han har ett rykte om sig att lösa situationer, både i budgivning och spelföring, med en stor portion fantasi.

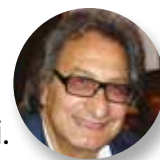

Denna gång berättar Zia om misslyckanden vid bridgebordet.

TEXT: ZIA MAHMOOD, LONDON ILLUSTRATION: ARNE LARSSON, SUNDSVALL

Ordet "katastrof" används ofta felaktigt och i bridgesammanhang brukar vi benämna ett riktigt misslyckande som en bridgekatastrof. Låt oss ändå använda ett väl inarbetat begrepp, även om jag är medveten om att det inte går att likställas med de verkliga katastroferna vi ser och läser om i nyheterna var och varannan dag.

Min största bridgekatastrof minns jag inte. De har alla varit skräckinjagande upplevelser.

Jag antar att de största katastroferna i bridgesammanhang inte är de som du ser komma, utan de som inträffar när du i stället förväntat dig en triumf. Dina motståndare har bjudit storslam och du sitter med trumfesset i hand. Du sitter som på nålar för att kunna dubbla kontraktet – och mentalt beställer du Champagne till alla i spellokalen för att fira en ny framgångsrik robberomgång. Åh, nej! Partnern kan väl ändå inte offra sig mot storslam när du ...

Åh, jo, det kan han.

Och det gör han.

Sådana katastrofer är de värsta tänkbara. Att gå från en säker seger till en lika säker förlust.

Vikten av att hålla sig behärskad

Vi ska titta på ett exempel. Fler än ett orkar jag rätt och slätt inte visa!

Jag var på min vakt, då jag drog den svagaste spelaren i ett annars starkt robbergång. Jag var fast bestämd över, att denna gång skulle jag göra allt i min makt för att styra partnern undan alla faror. Skulle katastrofen likväl inträffa, mina ansträngningar till trots, skulle jag förhålla mig behärskad och undvika att ödelägga hans skröpliga självförtroende.

På de två första givarna lyckades jag bara med ett av mina mål: Vi gick för ett telefonnummer mot ett delkontrakt på första givnen och därefter tilläts motståndarna gå hem i en utgång de inte borde. Men jag tappade inte fattningen. Det berodde delvis på att jag på den tredje bricken plockat upp en väldigt trevlig hand som Nord, med Öst giv och Nord-Syd i zonen.

♠ EKD ♥ E kn 92 ♦ KD kn 2 ♣ kn 3

Öst spärröppnade med 4♣ i första hand, partnern passade och Väst bjöd 4♠. Väst är en finurlig spelare, så 4♠ är uppenbart ett psykbud baserat på klöveranpassning. Ingen lär dig vad du ska göra med 21 hp. För ögonblicket kunde jag inte se något annat alternativ till en dubbling och där efter avvakta utvecklingen.

Motståndaren till vänster passade och motståndaren framför mig bjöd 5♥. Pass av högeryttern. Överbevisad om att Öst-Väst hade klöveranpassning så lyfte jag till 6♥. Så skedde något fantastiskt! Förblindad av sin partners psykbud offrade sig Öst i 6♠! Ha-ha – här sitter jag med E-K-D i trumf och gottar mig.

Mentalt hade jag redan noterat ett fett resultat i vår kolumn, när jag till min förskräckelse upptäckte att partnern satt och tänkte. Jag bad en stilla bön: "Pass!". Inga böner blev besvarade denna dag. Mycket riktigt, efter en lång stek bjöd partnern 7♥. Straffdubblingen från Väst dundrade som om domedagen var kommen.

Då klöveress spelades ut tänkte jag, att jag lika gärna skulle kunna möta mitt öde direkt, men så tog jag en snabb blick på

partnerns hand. Det jag såg, fyllde mig med hopp, för hela givnen såg ut så här:

♠ kn 10 6 5	♠ EKD	♠ 9 8 2	
♥ D 10 4 3	♥ E kn 9 2	♥ –	
♦ 10 4	♦ KD kn 2	♦ 8 5	
♣ E 5 4	♣ kn 3	♣ KD 10 9 8 7 6 2	
	♠ 7 4 3		
	♥ K 8 7 6 5		
	♦ E 9 7 6 3		
	♣ –		
SYD	VÄST	NORD	ÖST
pass	4♠	ZIA	4♣
5♥	pass	D	pass
7♥	D	6♥	6♠
pass		pass	pass

Partnern stal utspelet med hjärterfem och la ner trumfkungen. Då Öst var rens lyste Syd upp och spelade triumferande en hjärter till mask med nian. Nu skulle man kunna tro, att det vore en smal sak att stjäla bordets kvarvarande klöver, fiska upp Västs trumf och begära resten. Visst hade du väl klarat det!?

Min partner för dagen begärde en låg ruter från träkarlen och vann med handens ess innan han spred ut korten på bordet i en vacker solfjäder och stolt som en tupp förkunnade att han skulle ta resten medelst en ny trumfmask och uttrumfning. Problemet var bara, att ruten nu var blockerad och trumfen slut, så att min klöver varken kunde trumfas eller kastas på den femte rutern. Klöversticket måste förloras, och samma öde gick storslammen.

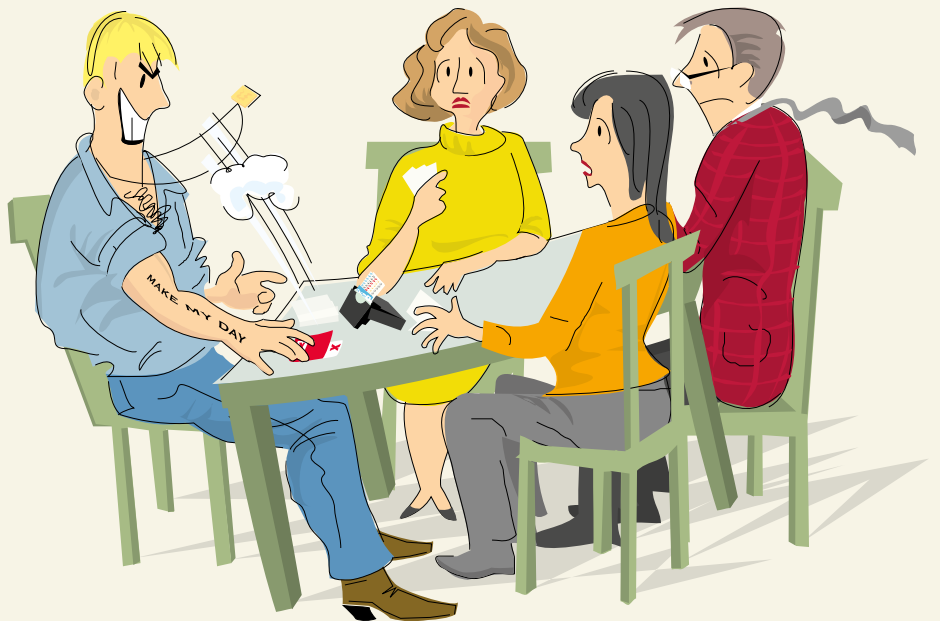

För den dubblade storslammen fick vi betala 200 poäng istället för att häva in 2 670. Eftersom vi spelar med rätt hög taxa på min hemmaklubb blev denna lilla groda dyr. 40.000 kr närmare bestämt! Jag kunde trösta mig med, att denna katastrof inte gick att skylla på mig. Jag var bara en oskyldig åskådare.

Viktigare än pengar

När allt kommer ikring, finns viktigare saker än pengar. Som äran att få representera sitt land, och önskan av att inte framstå som en jubelidiot framför hundratals av människor. Du kommer snart att förstå, varför jag har kommande giv högt på min lista över tidernas katastrofer. Och denna gång var det mitt fel.

I en uttagningstävling om vilka som skulle representera landet i bridgeolympiaden, ligger ditt lag under i en helt avgörande match. Åskådare flockas runt dig när du plockar upp följande sortering:

♠ D2	♥ EKD	♦ D3	♣ K109876
------	-------	------	-----------

Åskådarna blev hyschade på, när min partner och jag skulle börja bjuda.

SYD	VÄST	NORD	ÖST
	Z/A		Partner
	1♣	pass	1♦
pass	2♣	pass	2♠
pass	2NT	pass	3NT
pass	?		

Jag stannade till en stund, för att analysera situationen. Partnern hade visat en väldigt bra hand enligt vårt system,

medan jag så här långt bara visat minivärden. Jag hade bjudit på samma sätt även om hjärteress varit en hacka. Med klara tilläggsvärden verkade det som om jag borde göra ett slamförsök. Jag bjöd därför 4NT – som i det här läget inte var Blackwood utan en s k kvantitativ höjning. Det är en invit till slam.

Partnern klickade tillbaka bollen med 5NT. Så först inviterade jag honom till slam – och nu gör han detsamma! Hade jag något i reserv?

Partnern måste ganska säkert ha en viss klöveranpassning. Mina två ogardrade damer bekymrade mig något – en dubbelton med damen i topp är vanligen inte någon tillgång. Men partnern hade ju bjudit både ruter och spader, så här borde damerna ge fullt värde. Jag hade tre säkra stick i hjärter, men klöverfärgen plågade mig. Skulle den vara tät nog tillsammans med partnerns klöverfärg? Just klöverfärgen kommer att vara vår viktigaste källa till stick, så färgkvaliteten på klöver är nog avhängig slammens utsikter.

Här vill jag tillägga att mitt beslut inte kunde påverkas av argumentet om att "ta pengarna". Hade spelet däremot förekommit i en robb, hade jag tagit pengarna som redan låg i handen – och passat. En utgång med 12 stick ger också

betalt, medan en slam med 11 stick inte blidkar kassören.

I en lagmatch finns däremot inte några sådana bekvämlighetsfaktorer. Om jag inte bjuder slammen, och den stod, skulle det avgörandet vara lika dyrt som att bjuda slammen med bet.

Vad hade du gjort?

Här är din hand igen – och budgivningen så här långt:

♠ D2 ♥ EKD ♦ D3 ♣ K109876			
SYD	VÄST	NORD	ÖST
	Z/A		Partner
	1♣	pass	1♦
pass	2♣	pass	2♠
pass	2NT	pass	3NT
pass	4NT	pass	5NT
pass	?		

Bakspelarna började bli rastlösa. Motståndarna verkade lika otåliga. Partnern, alltid en förebild med sitt stoiska lugn, är den ende som verkar oberörd.

Så, vad blir det?

Slam eller inte slam?

Man eller mus?

Hjälte eller get?



Jag bjöd 6NT. Men händerna var dessa:

♠ D2	♥ EKD	♦ D3	♣ K109876		♠ K kn 97	♥ kn 64	♦ EK kn 10	♣ D kn
------	-------	------	-----------	--	-----------	---------	------------	--------

32 poäng tillsammans och honnörer till att ta 15 stick... men så var det en liten detalj. Vi var i slam – och saknade två ess. Som om inte det vore nog, så satt Nord med båda essen – och hans dubbling var den sista förnedringen efter ett av de mest katastrofala beslut jag tagit vid ett bridgebord.

Det här är antagligen inte min största katastrof vid bridgebordet. Men det håller som det värsta hittills. Till nästa olycka är framme.

Zias tips

1 GLÖM INTE MURPHYS LAG, så ta inte ut något i förskott. Murphys lag är ett modernt tänkespråk som formuleras ungefär "om något kan gå snett kommer det att göra det".

2 GRÄV INTE NER DIG om du drabbas av en katastrof vid bridgebordet. Ta den med ro. De kommer att följars av flera!

Undvik dyra smällar!

Har du någon spärrfilosofi? Det kan vara bra att ha en sådan för att undvika dyra smällar. Se också till att inte sidsteppa din filosofi!

TEXT: JOHAN SYLVAN, STOCKHOLM FOTO: AMELIE SYLVAN, STOCKHOLM ILLUSTRATION: ARNE LARSSON, SUNDSVALL



Ju längre tid bridgen utvecklas, desto hårdare spärröppnar folk. Framförallt om de är i ozon mot zon.

Tanken är att ta bort budutrymme från motståndarna, så dessa missar eller kommer i fel utgång. Man betalar gärna ut 500 i straffar istället för de 600 eller mer som en utgång eller eventuell slam ger till motståndarna.

Själv har jag en mer konservativ spärrstil och undviker därmed de värsta utbetalningarna. Nedsidan blir då, att jag ibland missar att sätta maximal press på motståndarnas budgivning.

Täta färger

En sak som är viktig är att man har *täta* färger när man spärrar. Då har motståndarna mycket svårare att straffdubbla spärrbudet.

♠ EK 6 5 4 3 2 ♥ 10 8 4 ♦ 7 5 ♣ 6

Spaderfärgen ger ofta tre tapp om det sitter snett.

♠ D kn 10 9 8 7 6 ♥ 10 8 4 ♦ 7 5 ♣ 6

Här ger spaderfärgen bara två förlorare, trots att handen innehåller 4 färre hp.

Handen

Ett typexempel på vad man *inte* bör spärröppna på dök upp nu i den senaste SM-lag-semifinalen.

Du tar upp följande hand, där ni är i ozon mot zon:

♠ K 7 3 ♥ 7 ♦ 6 5 4 ♣ EK 9 8 6 5

Budgivningen

Jag får erkänna, att jag denna gång bjöd lite för fort. Efter två inledande pass valde jag att spärröppna med 3♣. Väst upplysningdubblar nu, d v s han är normalt sett kort i klöver och har minst en öpp-



ningshand. Din partner passar. Öst passar också, ett s k *straffpass*, eftersom han tror att de får en större inkomst i dubblade straffar än i en eventuell egen utgång. Budgivningen var kort och koncis:

SYD	VÄST	NORD	ÖST
3♣	D	pass	pass
pass		pass	pass

Utspelet

Väst spelar ut hjärteress.

Träkarlen

Din partner lägger upp träkarlen och du kan beskåda följande:

♠ 10 5
♥ D 10 5 4 3 2
♦ K 10 8 2
♣ D

♥ E

♠ K 7 3
♥ 7
♦ 6 5 4
♣ EK 9 8 6 5

Spelet

Då Väst visar sig ha spaderess och Öst ruteress, får du inte för något av dina sidokort! När dessutom trumfen sitter singel på utspelshanden och kn-10-7-4-2 hos Öst får du bara fyra stick till en kostnad av 1 100. Som grädde på moset går

4♠ straff vid det andra bordet. Ditt lag förlorar inte mindre än 1 200 poäng på bricken!

Eftertankens kranke blekhet

Hade jag istället haft D-kn-10-9-6-5-4 i trumf och ett sidoess hade vi kommit undan med 500 – och då kanske vunnit 3 imp, trots betydligt färre gemensamma hp. Dessutom skulle motståndarna haft det mycket svårare att ta fast oss i ett dubblat kontrakt, eftersom de bara har ett eller två säkra trumfstick.

Ja, det var det där om eftertankens kranke blekhet ... jag skulle ha hållit fast vid mina egna principer!

Given

Hela den äckliga given såg ut så här:

♠ 10 5
♥ D 10 5 4 3 2
♦ K 10 8 2
♣ D

♠ E 9 8 4 2
♥ EK kn 9
♦ D 7 3
♣ 3

♠ D kn 6
♥ 8 6
♦ E kn 9
♣ kn 10 7 4 2

♠ K 7 3
♥ 7
♦ 6 5 4
♣ EK 9 8 6 5

Kom ihåg!

1 SPÄRRÖPPNA INTE med glesa färger. Mellankorten är ofta viktigare än toppkorten i trumf.

2 FÖRSÖK UNDVIKA stora utbetalningar.

3 ÖVA SPELFÖRING, så att du är en tillräckligt god spelförare. Då missar du inte något stick när du blir straffdubblad.

Artikeln är baserad på Johan Sylvans blogg: <http://sylvanbridge.se/blog/>

My Fair Partner



VADET

Professor Sylvan och hans gäster var framme vid kaffet i säsongens första bridgelagmiddag. Efter att ha avnjutit stekt anklever med druvsås, hummersoppa, oxfilécarpaccio, laxtartar, Boeuf Bourignon, ostbricka samt Grand Dessert var det nu alltså dags för kaffe och avec innan bridgen och brädspelet Settlers of Catan skulle spelas.

Diskussionen kom in på huruvida man på kort tid kunde lära upp en komplett nybörjare i bridge till svensk elitklass. De flesta var tveksamma, men professor Sylvan som är en född optimist med ett inte alltid motiverat självförtroende var övertygad om att det var görbart. Åtminstone om han själv fick sköta upplärningen. Det hela utmynnade i ett vad, där insatsen var en Zia-ledd bridgekryssning i Karibien. Uppgiften var alltså att lära upp en komplett nybörjare till svensk elitspelare på bara fyra månader.

Nu återstod "bara" att hitta en lämplig kandidat för professorn.

LETANDET

Av naturliga skäl är det svårt att hitta en komplett nybörjare i bridge-

gemenskapen, eftersom alla känner till spelets regler. Professor Sylvan spelar dock även backgammon och där är det många som kan vara lämpliga kandidater...

Kriterierna blev i huvudsak: Vinnarskalle, spelsinne, gott om tid, "doer", intelligens, matematisk och beslutsam. Efter en grundlig genomgång i backgammongänget hittade professorn slutligen *Eliza* – som med alla önskade kriterier gjorde henne till den perfekta kandidaten. Eliza, som länge velat lära sig det ädla spelet, var inte svår att övertala eftersom hon redan kände till professorns ryktbara skicklighet.

UPPLÄGGET

Till skillnad från Eliza hade Professor Sylvan mycket begränsat med tid, så de bestämde att ses två gånger i veckan för hårdkörning. Däröver skulle Eliza framförallt följa den nätkurs i 10 avsnitt som professorn

redan skapat på sin hemsida och naturligtvis också följa hans blogg. Så småningom kunde de dessutom budträna på det av Emanuel Unges och Daniel Gullbergs nya budprogram, *Cuebids*, för att få in mängdträning och igenkänningsfaktor.

FÖRSTA LEKTIONEN

Eftersom Eliza var ett oskrivet blad fick professorn börja med att förklara själva grundtanken, nämligen att förlora så lite som möjligt med dåliga kort och vinna så mycket som möjligt med bra kort. Därefter berättades om själva gången i en giv, kortutdelning, budgivning, träkarl, spelföring, motspel m m.

Eliza visade sig vara en naturbegåvning och lärde sig snabbt grunderna, färgernas ordning, utgångsbonus och budutrymme bara på några timmar! Norra Europas troligen bästa lärare kände sig nöjd. Både Eliza och professorn insåg liksom Edmund Hillary, att Mount Everest kunde besegras trots allt...

Fortsättning följer ...



Ett steg i taget

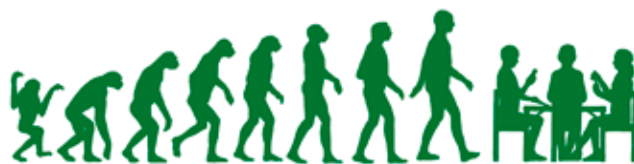

Vill du testa dig själv? Här tar vi ett steg i taget. Stanna till när en fråga dyker upp. Gå sedan vidare när du tror dig ha det rätta svaret. Lycka till!



TEXT: MAGNUS LINDKVIST, THAILAND ILLUSTRATION: DICK HOLST, HALMSTAD

Den här gången ska vi titta på några vanliga och några ovanliga färgbehandlingar. I samtliga fall gäller det att spela färgen på bästa sätt. Du kan välja att spela från vilken hand du vill eftersom vi förutsätter att du har ingångar till båda händerna.

Vi inleder med ett par ganska enkla:

A

♠ K kn 4 3

	N	
V	X	Ö
	S	

♠ E 7 6 2

Hur spelar du kombinationen?

Med åtta kort tillsammans är det bästa spelsättet att maska. Du bör dock inleda med att ta ut esset, så att Öst inte får för en eventuell singeldam. Efter esset spelar du en spader och maskar med knekten.

Om vi ger dig nästan samma kombination, men nu har du nio spader:

B

♠ K kn 5 4 3

	N	
V	X	Ö
	S	

♠ E 7 6 2

Hur spelar du den här gången?

Återigen ska du inleda med esset. När du sedan spelar en liten mot bordet bekänner Väst med den sista kvarvarande hackan. Toppar du och spelar kungen eller maskar du med knekten?

Det är en något bättre chans att toppa. Skillnaden är inte stor, men du tjänar på att toppa i det långa loppet.

På engelska brukar man säga: *With eight ever, with nine never*. Fritt översatt blir det: *Maska alltid med åtta kort, maska aldrig med nio kort*.

Nu lägger vi till en tia på Syds hand.

C

♠ K kn 6 2

	N	
V	X	Ö
	S	

♠ E 10 5 4

Hur spelar du nu?

Den här gången kan du antingen inleda med esset och sedan maska med knekten, precis som vi gjorde i exempel **A**). Men det är precis lika bra att ta kungen och sedan maska med tian. Hur du spelar beror på vem du tror har damen. Kanske kan budgivningen ge svar på den frågan. Annars är det en ren gissning.

Om det istället är Nord som får tian ser det hela ut så här:

D

♠ K kn 10 3

	N	
V	X	Ö
	S	

♠ E 7 6 4

Hur behandlar du färgen bäst nu?

Den bästa är att inleda med esset och sedan maska med tian eller knekten. Det är något bättre än att först spela kungen och sedan knekten (eller tian) och maska över Öst. Ser du varför?

Just det, genom att maska över Väst får du fyra stick den gången Väst har fyra eller fem kort i färgen och den t ex sitter så här:

♠ D 9 8 2

	N	
V	X	Ö
	S	

♠ 5

♠ E 7 6 4

Är det istället Öst som har damen fjärde kan du bara få tre stick, eftersom Öst kan täcka knekten eller tian med damen.

Här är en riktigt svår kombination:

E

♠ K kn 8 4

	N	
V	X	Ö
	S	

♠ E 10 5 2

Hur tacklar du den här färgen?

Som du ser är den väldigt lik exempel **C**). Men det finns en liten skillnad; den här gången har Nord spaderättan och det gör att det finns ett spelsätt som med liten marginal är bäst. Kan du räkna ut vilket det är?

Så länge färgen sitter 3-2 kan du maska åt endera hållet, men sitter färgen mera ojämnt kan du förbättra dina chanser. Det gör du genom att ta ut esset och sedan spela tian. Du avser att maska över Väst och släppa tian runt. Vitsen med det här spelsättet är, att du får fyra stick om Väst har D-9-x-x. Alltså:

♠ K kn 8 4

♠ D 9 7 3

	N	
V	X	Ö
	S	

♠ 6

♠ E 10 5 2

Om Väst inte täcker tian maskar du och får enkelt fyra stick med hjälp av en andra mask. Skulle Väst täcka tian med damen vinner du med kungen. Sedan spelar du in dig på handen och maskar ut Västs nia.

Kan en sju påverka hur du spelar?

F

♠ K kn 8 4

	N	
V	X	Ö
	S	

♠ E 10 7 2

Vad har du nu för plan?

Nu är läget i princip detsamma som i **C**). Du kan välja att maska över Väst eller över Öst. Om du tror att spaderdamen sitter hos Väst spelar du som i föregående exempel, alltså esset följt av tian. Tror du att Öst har spaderdamen inleder du med kungen och fortsätter med knekten. Då kan du klara damen minst fjärde på Östs hand.

I de exempel vi har tittat på hittills har färgen varit jämnt fördelad. Ibland har du istället 5-3.

G

♠ K kn 6 4 2

♠ E 7 3

H

♠ K kn 7 6 3

♠ E 10 2

I

♠ K kn 10 4 2

♠ E 6 3

J

♠ K 10 9 6 3

♠ E kn 2

Hur spelar du dessa fyra kombinationer?

FACTIT

G Inled med esset och maska med knekten.

H Antingen kan du börja med esset och spela tian i avsikt att släppa den eller ta för kungen och maska med tian. Chanserna är lika stora, men många gånger väljer man att maska över Väst eftersom det annars kan bli svårt med ingångarna för att få åtminstone fyra stick.

I Bäst är esset först och sedan maska med tian eller knekten.

J Återigen är det korrekta att ta esset först. Sedan spelar du knekten och maskar. Det är något bättre än alternativet att maska över Öst.

Säg att du har den här färgen att spela:

K

♠ E K kn 10 5

♠ 7 4 2

Vilket spelsätt väljer du?

Du ska inleda med esset eller kungen så att Öst inte får på en damsingel. Sedan spelar du in dig på handen och maskar.

Om vi flyttar en spaderhacka till Nords hand ser det ut så här:

L

♠ E K kn 10 5 2

♠ 7 4

Hur behandlar du färgen bäst nu?

Det korrekta är faktiskt att inte börja med esset eller kungen. Istället ska du maska direkt. Varför?

Att först ta ut en hög spader fungerar när Östs singelton är damen. Men det fungerar inte den gången Östs singelton är en hacka. Så oddsen är fyra mot ett att den direkta masken ger bäst resultat.

Som avslutning tittar vi på några spel-föringar.

1

♠ E 7 6 3

♥ 8 3

♦ K kn 6 3

♣ K D 8

♥ 2

♥ kn

♠ K 4 2

♥ K D 6

♦ E 10 4 2

♣ E 7 4

Kontraktet är 3NT. Väst spelar ut hjärtertvå och Öst spelar knekten.

Hur planerar du spelet?

2

♠ D kn 5 2

♥ E 6 2

♦ E 9 3

♣ E 10 7 3

♥ kn

♠ E K 10 8 7 3

♥ 7

♦ 8 6

♣ K kn 8 4

SYD	VÄST	NORD	ÖST
3♠	pass	4NT	pass
5♥	pass	6♠	pass
pass	pass		

Kontrakt: 6♠. Utspel: hjärterknekt.

När du klivit in blir Nord sugen på slam. Han kollar essen med 4NT och när du visar två essvärden blir slutbudet 6♠.

Hur planerar du att ordna hemgången?

Facit på spelproblemen hittar du på nästa sida.

Bridge-Weekend Allhelgonabridge

– Minst 2 nivåer –

Lör-Mån 5-7 nov 2022
på Marina Plaza, Helsingborg

Arrangemangen är på nivå trivselbridge och vänder sig till alla från nybörjare till den hyfsade klubbspelaren.



Rogers
Bridgeskola

Bokning och info:
0705-43 18 01

rogersbridgeskola@telia.com
svenskbridge.se/rogers-bridgeskola



Funktionärens arbete lättare med profiler i Ruter

Om du tycker att uträkningsprogrammet Ruter är lite krångligt, då är du troligen inte ensam. Men det finns knep som kan underlätta hanteringen betydligt!

TEXT: SUZANNE LEMBORN, FALKENBERG ILLUSTRATION: DICK HOLST, HALMSTAD

De inställningar som din klubb normalt sett alltid använder för sina vanliga partävlingar går att ställa in i förväg, genom att man skapar en sk profil i Ruter. Om man så önskar går det att ha flera profiler, vilket kan vara lämpligt om upplägget vid klubbens olika partävlingstillfällen skiljer sig väsentligen åt. Som exempel kan man skapa en profil för handikappartävlingar, en för partävlingar utan handikapp, en för silvertävlingar, en för barometertävlingar. Man kan skapa profiler för de olika tävlingstillfällena, exempelvis en för måndagsspelet, en för onsdagsspelet o s v. Möjligheterna är i princip oändliga.

Genom att skapa separata profiler, behöver man sedan inte genomföra alla de steg i uppstarten av sin tävling, som man annars måste göra, eftersom mycket då redan är förvalt i den aktuella profilen.

Även inställningar i Bridgemate lik-



som för Aktuell ställning/Display kan göras skraddarsydd i respektive profil, så att du inte varje gång behöver fundera över hur det ska göras. Allt detta – och mer därtill – gör att programmet blir lättare att administrera. Det bidrar förhoppningsvis också till att tröskeln för nya och/eller mindre rutinerade Ruter-användare blir lägre.

För att få hjälp med att skapa profiler till din klubb (eller ställa frågor kring profilanvändning), vänder du dig till kansliet på kansliet@svensknbridge.se.

Prenumerera på BingoLotto

BingoLotto ägs av Folkspel som är föreningslivets eget spelbolag och ägs av Sveriges 72 riksorganisationer och alla deras fem miljoner medlemmar. Folkspel är en organisation utan kommersiellt vinstintresse, vars enda uppgift är att generera pengar till föreningslivet. Det betyder att allt överskott från försäljningen av spel och lotter går oavkortat direkt tillbaka till Sveriges föreningar. Som medlem i Folkspel får Svenska Bridgeförbundet varje år en del av detta överskott som stöd till just vårt föreningsliv.

Som enskild medlem kan du prenumerera på bingoletter i stället för att köpa dem i butik. Genom din prenumeration åtnjuter du vissa fördelar – samtidigt som du bidrar till SBF.

Lotter skickas direkt hem i brevlådan, du får vinstpåminnelse varje gång du vinner och dina lotter registreras direkt i extra spelmoment.

Om du är intresserad av att påbörja en prenumeration, läs mer på sidan 59 (näst sista sidan).

Här finns facit på spelproblemen från "Ett steg i taget".

FACIT – giv 1

När bordet kommer upp ser du att ni har hela 29 hp tillsammans. Trots det är det lite ont om stick. Öst lägger hjärterknekt i första stick och du vinner bäst med kungen. Med två likvärdiga honnörer är det oftast smart att ta med den högre.

Hur tror du hjärterhonnörerna sitter?

Öst skulle spelat esset om han haft det, så det kortet borde Väst ha. Men kn-10 ska Öst spela tian vilket betyder att Väst med stor sannolikhet har E-10 i toppen på sin hjärterfärg.

Spelar Öst-Väst med 1-3-5-regeln har Väst troligen en femkortsfärg. Spelar motståndarna med 11-regeln sitter hjärtern normalt 4-4.

Hur många säkra stick har du?

När du fått på hjärterkung har du totalt åtta stick. Två i spader, ett i hjärter,

två i ruter och tre i klöver. Därför måste du försöka ordna ett nionde stick någonstans. I vilken färg?

Visst, det är ruter. Hur spelar du ruterfärgen?

Du vet inte vem av motståndarna som har damen, men trots det ska du maska över Öst. Kan du se varför?

Att släppa in Öst är väldigt farligt eftersom han kan spela hjärter, vilket troligen ger motspelarna minst tre stick i den färgen. Skulle Väst ha fem eller sex kort i hjärter går kontraktet straff.

Genom att spela en ruter till kungen och en ruter till tian säkrar du hemgången. Även om Väst vinner med damen har du dina nio stick klara.

FACIT – giv 2

Du har en ofrånkomlig förlorare i ruter, så allt hänger på klöverfärgen. Kan du spela den färgen utan tapp kommer slammen att ordna sig.

Efter hjärteress drar du ut trumfen som visar sig sitta 2-1. Hur tänker du angripa klöverfärgen?

Det troligaste är att Väst har längden i klöver, men det är inte otänkbart att Öst har fördelningen 1-7-1-4. För att undersöka kortsitsen närmare bör du stjäla en hjärter på handen. Då sakar Väst som väntat en ruter. Nu fortsätter du med en ruter till esset och mera ruter då båda motståndarna bekänner. Väst vinner sticket spelar mera ruter som du stjal. På nytt bekänner båda dina motståndare. Nu vet du att Öst som mest har två kort i klöver.

Därför bör du satsa på att Väst har klöverdamen. För att gardera en 4-1-sits i klöver ska du inleda med klöverkung och sedan sedan spela knekten. Bekänner Väst lågt maskar du.

Fördelen med att spela så är den gången Väst har D-9-x-x i klöver. Då kan du lösa färgen utan tapp.

Lite om Johnny Cash

Ahto Uisk lyssar gärna på Johnny Cash.

TEXT: AHTO UISK, UPPSALA FOTO: THOMAS WEDIN, SKÖVDE



När jag växte upp var det inget märkvärdigt med att spela bridge i vart och vartannat hushåll, eller åtminstone spel som påminde om det som vi kallar bridge.

Hemma hos oss togs hackorna upp till sjuor bort. Sedan vidtog en budgivning som i stort sett följde vanliga linjer, utom att det var tillåtet för spelarna i paren att fråga varandra om de hade specifika kort. Så kunde t ex min mor, som oftast spelade ihop med min moster, fråga om denne hade exempelvis hjärterkung. Om så var fallet kunde man bjuda 4♥ med större säkerhet.

Huruvida dessa märkliga regler tillämpades bara hos oss, i vår gård i Kihelkonna i Estland, eller även på andra ställen, är mer än jag vet. Jag var då bara en unge som inte ens nådde upp till spelbordet, så vad vet jag?

Jag kom att tänka på detta när jag såg och hörde ett hyfsat TV-program om den amerikanska countrymusikens historia. Där påstods plötsligt att det ofta spelades kort även i fattiga hem. Så t ex hade Johnny Cash och hans föräldrar ofta gjort det. Exakt vilket spel det handlade om framgick inte, men ändå.

Nu har Johnny Cash under många år hört till mina musikaliska favoriter, så jag lyssnade igenom några av hans album igen. Bl a *Folsom Prison Blues*. Inspelningen gjordes den 13 januari 1968.

Johnny Cash hade en längre tid varit drogberoende, mest handlade det om alkohol. Hans framträdande på det här fängelset var ett försök till comeback; han ville förnya sig och återfå kontakten med publiken. Det lyckades, konserten blev en stor framgång, både kommersiellt och konstnärligt, och kallades i USA allmänt för *The return of Johnny Cash*.

Fängelsedirektörerna och fängvaktarna hade varit nervösa inför konserten, men inga incidenter inträffade, berättas det om i TV-programmet.

För Johnny Cash gällde det att hitta rätt ton. Internerna skulle nog reagera om något kändes falskt eller insmickrande. Den fällan gick inte sångaren i. Där finns en märklig passus, då Cash sjunger om hur hans mor manat honom att inte leka

med skjutvapen; men han följde inte sin mors råd, utan han sköt ihjäl en man i Reno "just to see him die". Men även internerna förstod att Johnny Cash just då gjorde sig till en av dem. Och de inser att han känner för deras trista tillvaro, men att han inte tycker att de kan skylla allt på samhället.

Detta är en del av Johnny Cash storhet. Sedan är det förstas hans röst. Vilken fantastisk kombination av skärpa och mjukhet!

Äntligen festival!

Ylva och jag har varit i Örebro – som äntligen kom igång igen med festival och massor av bridge! Coronan höll sig på avstånd, nästan men inte riktigt helt.

Själva spelade Ylva och jag i lagtävlingen för veteraner, utan större framgång, men det var en trevlig tävling med god atmosfär, även med en del riktiga storspelare med i fältet.

I övrigt spelade vi sidotävlingar, ibland i imponerande stora fält. I dessa tävlingar kan spelstyrkan variera väldigt kraftigt. Här kom en av våra största vinster, 303 poäng av 322 möjliga:

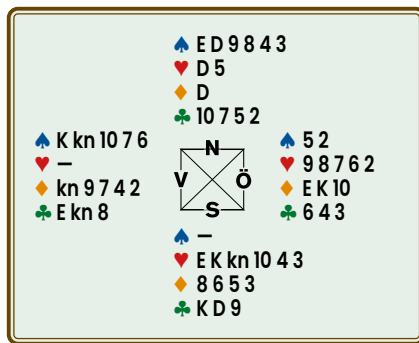

Nord-Syd tog sig till 2♠, vilket inte var deras bästa kontrakt. Jag ger inga bricknummer, ingen budgivning och inga namn, utan det viktiga här är att det är nödvändigt för dem som använder konventionella bud att lära sig budens innebörd. Annars lurar en dålig bricka runt hörnet.

Bara man kan sina metoder är ett antal konventioner nästan nödvändiga att ha i modern bridge, så problemet ligger

inte där utan i pluggandet som sådana bud kräver.

Samma anonymitet får gälla för den här brickan:

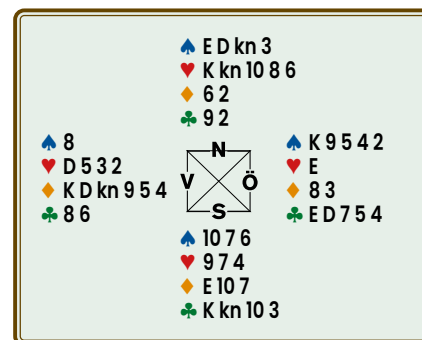

Vi satt Nord-Syd och vi lyssnade på följande budgivning:

SYD	VÄST	NORD	ÖST
pass	pass	1♥	D
1NT	2♦	2♥	2♠
3♥	pass	pass	4♣
pass	pass	pass	

Detta var inte Öst-Västs bästa bud. Kontraktet blev inte dubblat, men gick fyra straff för 200 ut vilket gav dem en dålig bricka. Annars var 3♥ av Nord med en eller två straff ett mycket vanligt kontrakt. (2♥ av mig som Nord var inget bra bud, säger partner Ylva nu efteråt.)

Felet som Öst-Väst gjorde är, som de flesta vet, tämligen vanligt inom bridgen – de överbjöd.

Poängen är att det fanns varnings-tecken. I ett klöverkontrakt har Öst-Väst svårt att försörja spadern och att utnyttja rutern, och trumfsitsen är, mil uttryckt, ganska besvärlig. Det senare var visserligen inte helt lätt att veta, men när motståndarna bjuder sig till treläget är det dags att se upp.

Här fanns ytterligare par som överbjöd; det fenomenet är inte ovanligt.

Även Örebro drabbades av tillfälliga katastrofliknande tillstånd, med häftiga skyfall och virvelvindar. Det kom oväntat. Nu är vi hemma igen, och följer katastroferna i den stora världen i stället.

Nya böcker

Defensive Signals

Marshall Miles

Master Point Press; 216 sidor

Målgrupp: Klubbspelare

Språk: Engelska. **Betyg:** 4.

Defensive Signals

är inte ny utan publicerades redan 1995, men är nytvungen under 2021. Att den är mer än 25 år gammal märks inte; den är i högsta grad lika aktuell nu, som då!

Flera av er känner säkert till Anders Wirgrens utmärkta bok **Modern Standard del IV – Försvarstekniken i Bridge**. Just tekniken var i fokus när Anders skrev sin bok. I detta avseende kan man säga att **Defensive Signals** kompletterar denna bok genom att dess fokus ligger på att visa på hur du bör använda tekniken för att hjälpa partnern att dra rätt slutsatser i motspelet. Den visar också på lägen när du ska ta kommandot i motspelet och förekomma spelföraren, för att undvika att partnern senare gör fel val.

Författaren förespråkar att markeringar endast ska användas när partnern har nytta av dem, eftersom spelföraren också kan utnyttja informationen. Detta är dock inte så lätt att hantera som det låter, men å andra sidan – om du alltid markerar ärligt blir du aldrig framgångsrik i motspelet.

Jag rekommenderar boken till alla ambitiösa bridgespelare, den kan läsas flera gånger med stor behållning! Dessutom är det nog så att om man ska få ut mest nytta av bokens innehåll, så måste din partner också läsa denna bok. Gör då inte misstaget att låna ut din bok... köp istället två böcker! Det ger er möjlighet att diskutera utifrån alla de exempel som finns i boken och snabbare komma på samma våglängd i motspelet.

Jag ger boken en stabil fyra i betyg, då några få av bokens exempel kunde varit mer genomtänkta.

OLOF BERGSTRÖM, LINKÖPING

Bridge With Another Perfect Partner

John Carruthers

Master Point Press; 213 sidor

Målgrupp: Avancerade spelare

Språk: Engelska. **Betyg:** 5.

John Carruthers har här skrivit en slags uppföljare till **Bridge with a Perfect Partner** av P.F. Saunders från 1976. Det är ingen bok som jag har läst eller ens hört talas om men som nu blir ett måste att läsa. Med rapp och småelak dialog berättas nämligen här om fantastiska givar.

Berättarjagets stolta ögonblick toppas hela tiden av lagkamraten och/eller partnern Selbys egna spelringar och motspel. Det är underhållande och dessutom en bok som det går att plocka upp en hel del tips och tricks ifrån.

Boken rekommenderas starkt och den har potential att bli en modern klassiker!

MIKAEL GRÖNKVIST, STOCKHOLM



Misbid These Hands With Me

Mark Horton

Master Point Press; 197 sidor

Målgrupp: Klubbspelare och uppåt

Språk: Engelska. **Betyg:** 3.

Mark Horton fortsätter sin "miss-tagsserie", där han tidigare fokuserat på kortspelet i **Misplay More Hands with Me** och **Misdefend These Hands with Me**. Här går han över till budgivning, vilket är ett svårare tema att ta sig an även om ansatsen är lovande. Det blir helt enkelt lite för många liknande givar där slam missats eller storslam bjudits utan tillräckligt med ess. Att författaren dessutom tar chansen att göra reklam för ett eget (?) försvar mot stark klöver, som passat väldigt bra på just en specifik giv, och av misstag har med samma giv två gånger drar ned betyget till en svag trea.

MIKAEL GRÖNKVIST, STOCKHOLM



Sangspel

Andrew Robson

Svenska Bridgeförlaget

64 sidor

Målgrupp: Klubbspelare

Språk: Svenska. **Betyg:** 4,5.

Författaren pekar förtjänstfullt på problemen vid sangspel. Exempelvis: Vilken färg ska godspelas (först). När ska man vinna den utspelade färgen?

Många instruktiva givar gör att även detta häfte varmt rekommenderas att läsa inför tävlingar. Känner man vid bridgebordet igen problemen i exemplen är det lättare att åtgärda dem.

Redan när man börjar spela på klubben eller hemmabridge efter genomgången kurs har man stor nytta av att börja läsa häftet. Även mer rutinerade bör ha stor behållning, eftersom en hel del avancerade spelföringar avslutar.

TOMMY GULLBERG, HÄGERSTEN



BÖCKER I FOKUS

Trumfspel

Andrew Robson

Svenska Bridgeförlaget

60 sidor

Målgrupp: Klubbspelare

Språk: Svenska. **Betyg:** 5.

Här har författaren samlat en rad mycket instruktiva exempel från enkla maskar till avancerade skvisar. Det medför att spelare av varierande skicklighetsgrad har glädje av att läsa den. Förslagsvis kan det vara lämpligt att läsa den före någon större tävling. Då borde man vara väl förberedd för den tekniska delen.

Så snart man har något års spelrutin har man stor behållning. Fem av fem i betyg!

TOMMY GULLBERG, HÄGERSTEN



Swing Deals

Rakesh K. Kumar

Master Point Press; 204 sidor

Målgrupp: Klubbspelare+

Språk: Engelska. **Betyg:** 4.



Rakesh K. Kumar skriver sin andra bok för Master Point Press, en uppföljare till *Winning IMPs*. När jag läste titeln *Swing Deals* trodde jag först på god svengelska att boken skulle fo-

kusera på distributionshänder som 7-5:or. Jag kan lugna läsaren att titeln snarare syftar på imp-svingar, där Rakesh tar oss igenom ett antal teman i lagtävling som han har identifierat ger hög omsättning av imp. Du svarar på frågor och löser uppgifter genom hela boken, där teman som spärröppningar, slambudgivningar och att gardera snedsitsar är återkommande.

Det är en välskriven bok som presenterar lösningsförslagen kopplade till vilka resultat som faktiskt fanns i en större lagtävling.

Boken rör också ett av bridgens svåraste teman, kortvärdering, vilket gör lägena som presenteras intressanta att diskutera med din favoritpartner. Är ni överens på vilka händer man ska agera och inte?

JESSICA LARSSON, TRONDHEIM

Top Tens

Andrew Robson; 202 sidor

Målgrupp: Klubbspelare

Språk: Engelska. **Betyg:** 5.

Du får mycket för pengarna i *Andrew Robsons Top Ten*. Upplägget i boken är en topp-tio-lista inom budgivning, spelföring, motspel och konventioner. Inom varje tips (exempelvis, "Tänk efter innan du spelar på i stick ett") så finns det enklare till lite svårare teman som förklaras och därefter får du träna på olika situationer.

Jag var först rädd att budgivningsdelen kunde kännas lite fel för en svensk läsare, men Andrew har fokuserat på övergripande principer vilket gör det tillgängligt för de flesta.



En liten kommentar är att sangöppning på 12-14 hp är väldigt vanligt i England, men det är bara tänka liknande principer med den vanligare 15-17 NT vi har i Sverige.

Boken är välarbetad och full av matnyttiga tips. Det är en bok du arbetar dig igenom och kan komma tillbaka till om du vill fräscha upp färdigheterna. Summa summarum: en god investering!

JESSICA LARSSON, TRONDHEIM

The Abbot's Senior Moment

David Bird

Master Point Press; 198 sidor

Målgrupp: Alla

Språk: Engelska. **Betyg:** 5.

David Bird tar oss tillbaka till munkarna vid St Titus och jag kan inte annat säga att han har lyckats igen. Med härligt konstruerade spel (med hjälp av Tim Bourke) och den välkända rappa dialogen mellan Abboten och hans undersåtar är det inte en bok man vill lägga åt sidan. Det är svårt att inte falla i skratt när man läser Abbotens muttrande tankar om vilken otur han har eller bristen av förståelse för hans storhet. Det sistnämnda känner Abboten blir extra utmanat i denna bok, vid en mixedturnering hos St Hildas, även om Abboten förklarar sin andraplats med att han inte blev lottad med Mother Superior.

Det här är främst böcker för underhållning, även om givarna i sig har många fina poänger för erfarna spelare.

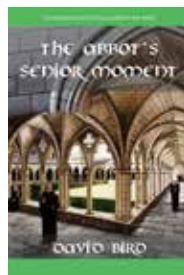

Om du mot all förmodan inte tidigare har läst om Abbotens äventyr så kan jag varmt rekommendera denna bokserie.

JESSICA LARSSON, TRONDHEIM

Play It Safe

Barbara Seagram & David Bird

Master Point Press; 208 sidor

Målgrupp: Klubbspelare

Språk: Engelska. **Betyg:** 4.

Vid lagspel är främsta målet för spelföraren att klara sitt kontrakt. Att spela säkert – det kan innebära att helt enkelt välja den bästa procentuella spellinjen, eller att hålla en motståndare utanför spelet, spara ingångar eller till och med ge upp ett stick du inte behöver förlora, allt för att på ett säkert sätt klara kontraktet. Även vid partävling finns det tillfällen då säkerhet är viktigare än något annat. I *Play It Safe* tränas du upp att känna igen dessa situationer – och veta vad du ska göra när du stöter på dem.

I slutet av boken finns exempel där det lönar sig att säkerhetsspeka även i partävling.

Barbara Seagram och *David Bird*, två av världens mest pedagogiska bridgeförfattare, borgar som vanligt för ett gediget hantverk. Kvitto på det gavs bl a när de amerikanska bridgelärarnas organisation utnämnde boken till årets bästa bok för målgruppen klubbspelare.

PETER VENTURA, KARLBO



2022-2023 års SIMULTANTÄVLINGAR



Information

Att vara med i simultantävlingar kostar 10 kr/spelare. Avgiften dras från klubbens Ruterkonto. Normal klubbavgift om 3.50:-/spelare ingår i den avgiften.

För klubben är det som en vanlig tävling över 24 brickor. Skillnaden är att det efteråt centralt räknas fram scorer och ett slutresultat, där alla de deltagande klubbarnas resultat ingår, då alla spelat samma givar.

Plats: På din klubb

Tävling: 24 brickors par- eller barometertävling, minst fyra par.

Kostnad: 10 kr/spelare (+ er normala bordsavgift).

Priser: Förutom en massa bronspoäng så utdelas presentkort till en silvertävling vid kommande Bridgefestival för de tre främsta paren i varje tävling. Alla vinnare uthämtar dessa vid informationsdisken i Örebro under Bridgefestival 2023.

Tidpunkter

Dagbriden ska startas mellan kl: 12.00-14.00.
Kvällstävlingarna ska startas mellan kl: 18.00-19.00.
Söndagarna ska startas mellan kl: 13.00-17.00.

Övrigt

På www.svenskbridge.se/simultan finner du givfiler, resultat och allt annat som handlar om tävlingarna.

För anmälan, e-posta simultan@svenskbridge.se.

Vid frågor, e-posta adressen ovan eller ring kansliet på 019-277 24 80.

www.svenskbridge.se/simultan

**Där finner du givfiler,
resultat och allt annat om
simultantävlingar!**

Hösten 2022

Augusti

29 Måndag
31 Onsdag

September

1 Torsdag
6 Tisdag
8 Torsdag
11 Söndag
13 Tisdag
15 Torsdag
19 Måndag
21 Onsdag
26 Måndag
28 Onsdag

Oktober

4 Tisdag
6 Torsdag
9 Söndag
11 Tisdag
12 Onsdag
13 Torsdag
17 Måndag
19 Onsdag
24 Måndag
26 Onsdag

November

1 Tisdag
3 Torsdag
6 Söndag
8 Tisdag
10 Torsdag
14 Måndag
15 Tisdag
16 Onsdag
21 Måndag
23 Onsdag
29 Tisdag

December

1 Torsdag
4 Söndag
6 Tisdag
8 Torsdag
12 Måndag
14 Onsdag
19 Måndag

Våren 2023

Januari

9 Måndag
11 Onsdag
16 Måndag
18 Onsdag
23 Måndag
24 Tisdag
26 Torsdag
29 Söndag
31 Tisdag

Februari

2 Torsdag
6 Måndag
8 Onsdag
13 Måndag
15 Onsdag
16 Torsdag
21 Tisdag
23 Torsdag
26 Söndag
28 Tisdag

Mars

2 Torsdag
6 Måndag
8 Onsdag
13 Måndag
15 Onsdag
21 Tisdag
23 Torsdag
26 Söndag
28 Tisdag
29 Onsdag
30 Torsdag

April

3 Måndag
5 Onsdag
11 Tisdag
13 Torsdag
17 Måndag
19 Onsdag
23 Söndag
25 Tisdag
27 Torsdag

Maj

2 Tisdag
3 Onsdag
9 Tisdag
11 Torsdag
15 Måndag

Dagtid
Kväll
Kväll
Dagtid
Mentor
Kväll
Dagtid
Söndag
Dagtid

Kväll
Dagtid
Kväll
Kväll
Dagtid
Mentor
Kväll
Dagtid
Söndag
Dagtid

Kväll
Dagtid
Kväll
Kväll
Dagtid
Kväll
Dagtid
Söndag
Dagtid
Mentor
Kväll

Dagtid
Kväll
Kväll
Dagtid
Kväll
Dagtid
Söndag
Dagtid
Kväll

Mentor
Kväll
Kväll
Dagtid
Kväll

Vågrätt

- 1 Kortspel känt sedan 1600-talet (7).
- 7 Tillsammans med gök kan det bli en tidig krök (4).
- 8 Lag som ska ge ett smakligt behag (7).
- 10 Fred som låter årstidsassocierad (6).
- 11 För att lösa detta ska man inte gå den smala vägen (7).
- 13 Gör far både bak och fram i den gamla läseboken (3).
- 14 Ett D-märkt spel (9).
- 16 Matt (3).
- 18 Var hög i Karl Gerhards måltids-sång (7).
- 20 Vid ett sådant drag, har en viss Russinow ett förslag (6).
- 21 Slättkammad (7).
- 22 Kryp men i annat spel än krypt-kasino (4).
- 23 Opersonligt (7).

Lodrätt

- 2 Festprisse (7).
- 3 Slå (8).
- 4 Friskar upp en drink (5).
- 5 Något dylikt får väl en träkarl göra i sin roll (7).
- 6 I Herrens hus har vi hört hans toners brus (4).
- 9 Tyckte nog en ledsen Fredman att det var ibland (7).
- 11 Är till viss grad en av våra mest kända vetenskapsmän (7).
- 12 Inresekretorisk (8).
- 14 Med sådant kan DONT hjälpa oss i budgivningen (7).
- 15 Dödsmissa (7).
- 17 Sådana droppar är en smaksak (5).
- 19 Då men vanligare då (4).

KORSORDET

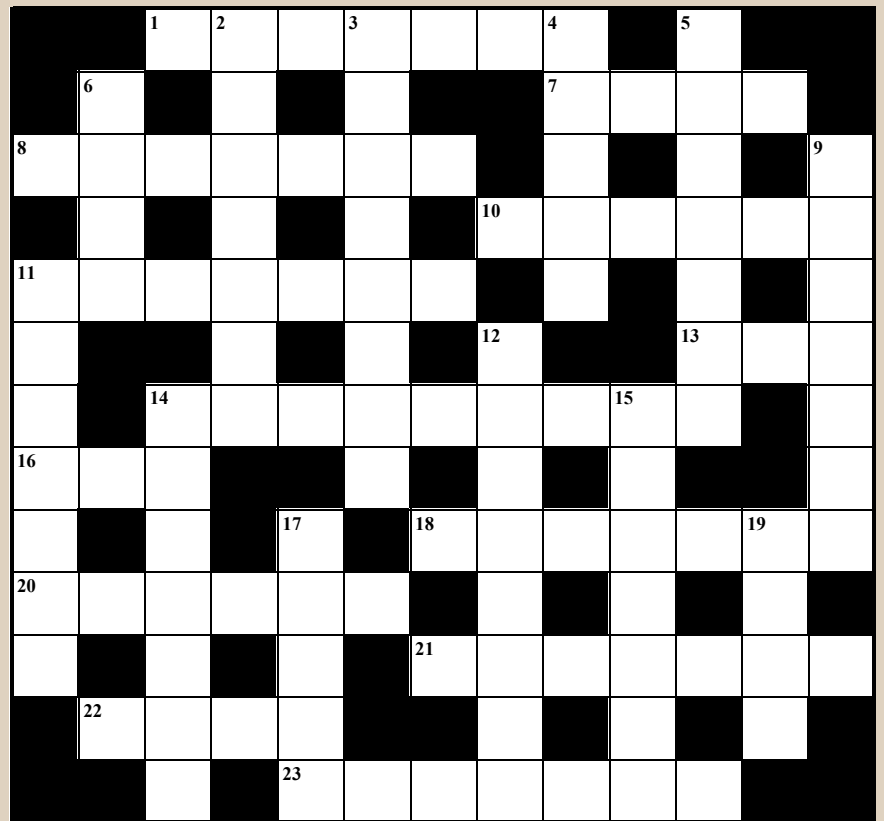

KONSTRUKTÖR: ERIK OLSSON

Namn

Adress

Postadress

Om du inte vill klippa sönder din tidning går det bra att kopiera denna sida.

1	Y	S	T	E	
2	E	V	O	N	
3	F	R	A	N	Z
4	T	R	A	Y	
5	E	T	M		
6	R	A	7		

8	P	9	S	N	E	T	T	10-11	G	U	D	12	S	P	13-14	E	X		
15	Y	L	O	P	15	16-17	R	A	M	B	O	18	A	S	P	A	R	19	M
20	S	E	M	A	20	L	Y	X	A	R	T	I	K	L	A	R	21-22	H	A
23-24	T	25-26	D	R	Y	C	27-28	J	E	T	29	T	A	D	E	L	K		
30	D	I	R	E	K	T	K	V	A	L	I	F	I	C	E	R	A	D	E
31	U	30	Ö	R	31	E	32	A	33-34	S	U	G	K	R	A	F	T	35	
36	M	A	S	36	G	36-37	D	R	I	N	K	38	S	39	S	I	G		
40	40	M	E	D	I	K	U	S	A	I	R	A	41	M	42	43	44	U	
45-46	P	47	A	R	N	48-49	A	T	O	50-51	V	I	A	D	U	K	T		
52	P	R	E	M	I	Ä	R	M	O	T	S	T	Ä	N	D	A	R	N	A
53	L	A	52	53	G	O	54-55	N	E	K	A	T	56-57	A	V	58	Ä	R	
59	A	59	S	C	H	U	B	E	R	T	60	G	61	A	M	O	U	R	62
63	C	63	C	H	E	63-64	B	O	N	I	N	G	S	R	E	S	T	E	R
65	E	65	E	65	T	H	E	66	A	D	A	67	I	68	Ä	D	A		
69	R	I	N	G	U	R	T	S	69	V	Ä	R	L	D	T	EEO	2022	N	

Lösningar skickas senast **21 november** till Bridgeförlaget, Hansens väg 10, 775 70 Krylbo eller e-post till bridge@svensktbridge.se

BILDKRYSS SOMMAREN 2022 – kommentarer till några av lösningarna

- De som löste korsordet upptäckte att rutan under **59** var tom. Det gick bra att lämna den tom eller skriva 53 där.
- Observera även att lösningen till det lodräta gula kan skrivas på flera sätt, och här blir det på ett ovanligare, men också korrekt sätt.

Vinnare

- 1 Henry Alfredsson, Ulricehamn
- 2 Per Christoffersson, Stockholm
- 3 Lena Goldschmidt, Båstad
- 4 Ann-Christin Hultgren, Ulricehamn
- 5 Olle Ivert, Skellefteå

Spelproblem för alla

LITELAGOM Här följer tre lagom svåra testspel i lagtävling.

TEXT: TOMMY GULLBERG, HÄGERSTEN



1

♠ EK 8 4
♥ 8 5 2
♦ 8 2
♣ E kn 7 4

♥ K

♠ N
♥ V
♦ Ö
♣ S

♠ D 6 3
♥ E 7 6 4 3
♦ E kn 6
♣ K 2

SYD	VÄST	NORD	ÖST
2♥	pass	1♠	pass
pass	pass	4♥	pass

Utspel: hjärterkung.

Öst bekänner. Spelplan?

2

♠ 7 4
♥ 9 7 5 3
♦ KD 5
♣ E 9 5 2

♥ D

♠ N
♥ V
♦ Ö
♣ S

♠ EK 9 8 5 3
♥ E
♦ E kn 10 9 6
♣ 4

SYD	VÄST	NORD	ÖST
2♠	pass	2NT*	pass
3♦	pass	4♦	pass
4NT*	pass	5♠*	pass
5NT*	pass	6♦	pass
pass	pass		

Stark tvåöppning inleder. Nord väljer att stödja Syds andra färg, ruter, trots

att han bara har trekorts stöd. Essfråga med svaret två ess och trumfdam leder till slam.

En optimistisk Syd hade troligen drivit på till storslam, men nu gäller det att så säkert som möjligt ta tolv stick.

Utspel: hjärterdam.

Efter hjärteress spelar du trumf till bordet.

Hur vill du fortsätta när alla då bekänner?

3

♠ 6 5 3
♥ ED 10 6 4
♦ E kn 10 4
♣ 3

♣ D

♠ N
♥ V
♦ Ö
♣ S

♠ K kn 8 7
♥ K kn 7 3
♦ D 9 2
♣ E 8

SYD	VÄST	NORD	ÖST
1♥	pass	2NT*	pass
3♥*	pass	4♥	pass
pass	pass		

Via Stenbergs 2NT (med minimumsvar) kom Syd till 4♥. Många använder 3♣ för att visa minimum; andra bjuder 4 i hög-färgen.

Utspel: klöverdam

Gardera om möjligt hemgång, när trumfen sitter sämst 3-1!

LITELÄTTARE Stjäl med korta handens trumf!

TEXT: PETER VENTURA, KARLBO



1

♠ 8 6 5
♥ K 8 2
♦ E 8 7 6 5
♣ 10 9

♦ K

♠ N
♥ V
♦ Ö
♣ S

♠ K 4 3
♥ ED kn 10 9 6
♦ 3
♣ kn 7 2

SYD	VÄST	NORD	ÖST
1♥	2♣	2♥	3♣
3♥	pass	pass	pass

Nord-Syd spelade med femkorts hög-färgsöppningar, så efter Syds 1♥ och Västs inkliv med 2♣ kunde Nord stötta hjärtern med 2♥. Det är en av de stora fördelarna med femkorts öppningar, att det räcker med tre kort i stöd. Över Östs 3♣ bjöd Syd en gång till i kraft av fin fördelning.

Utspel: ruterkung.

Hur vill du spela ?

2

♠ 9 8
♥ D 9 7
♦ 7 6 5 4 2
♣ 4 3 2

♣ kn

♠ N
♥ V
♦ Ö
♣ S

♠ E 3 2
♥ EK kn 10 5
♦ D 3
♣ EK D

SYD	VÄST	NORD	ÖST
2♣*	pass	2♦*	pass
2♥	pass	4♥	pass
pass	pass		

Syd krävde till utgång genom att inleda med enda krav, 2♣. Efter "jaså-budet" 2♦ visade Syd minst femkorts hjärter med 2♥. 2NT hade också varit ett bra alternativ. På 2♥ hoppar Nord direkt till 4♥ och visar ointresse för fortsatt budgivning. 3♥ hade visat bättre kort.

Väst spelar ut klöverknekt. Över till dig! Hur vill du spela?

LITE KLURIGARE

Det gäller att vara lite klurig för att klara denna giv.



TEXT: MAX ÖDLUND, ÅKERSBERGA



LITE SVÅRARE Mer utmanande spelproblem.



TEXT: PO SUNDELIN, STOCKHOLM

Ros, ris och förslag på nya knepigheter skickas till: posundelin@yahoo.se.

Väst är alltid spelförare på givarna, om inget annat anges.

Lite svårare 1

Efter Västs sangöppning kunde Syd utspelsdubbla Öst överföring till spader. Nord spelade förstas lydigt ut sin singelhjärter mot Västs 4♠. Uppmärksamma läsare konstaterar att man i 3NT tar tio eller elva stick beroende på utspel, och har helt rätt, men denna spalt är ingen budgivningsskola.

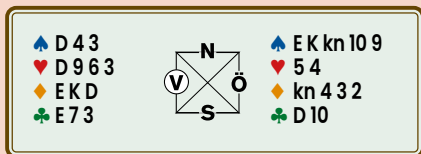

Syd tog för hjärterkung och fortsatte med ess och knekt, Väst sparade sin dam för att senare kunna saka bordets klövertia. Hjärterknekten stals på bordet. När det visade sig att Syd hade både fyrkorts trumf, klöverkung och singelruter resulterade det hela i en straff. Hade du valt något annat spelsätt?

Lite svårare 2

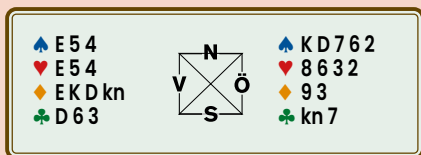

Öst visade fem spader och fyra hjärter efter Västs 2NT-öppning, varpå Väst placerade kontraktet i 4♠. Nord inledde

med en hjärterhonnör som Väst vann med esset. Den aktuelle spelföraren hade oturen att råka ut för snedsits i trumf (Syd hade fyra). Hur hade du spelat?

Lite svårare 3

Nord inledde med 3♠. Paret använde 4 i lågfärg som 5-5 i den bjudna lågfärgen och hjärter (s k *Leaping Michaels*) fast utan hopp. Så Östs 4NT visade en hygglig hand med båda lågfärgerna.

Väst hade gärna spelat 3NT, men det fick bli 5♣.

Utspelet ruterknekt i Östs långfärg luktade singel lång väg. Men trumfen kanske sitter bra...

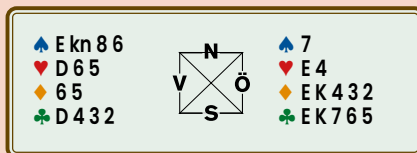

Lite svårare 4

Och till sist en uppgift som ni kanske rentav borde skämmas om ni inte löser. Du har som Väst tagit dig till 6NT. Nord spelar ut en klöverhacka. Du sätter rutinerat i damen för att dölja ditt eget innehav och "säkerställa" var kungen satt. Damen vann sticket.

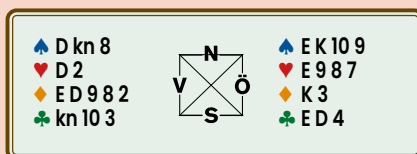

Alla bekänner med hackor på ruterkung. Över till dig!

Du och din partner har tagit er till 6♠. Efter trumfospel ser du träkarlen, och upptäcker att ni bara har elva säkra stick. Diverse chanser finns på ett tolfte, men något helt säkert spelsätt finns inte.

Nu är det emellertid så, att klövertvå råkade exponeras under given hos utspelshanden. Enligt lagarna ska man ge

om nu, men ni skrattade alla och enades om att ett så obetydligt kort inte kunde betyda nåt.

Så eftersom du vet att klövertvå sitter till vänster, finns det plötsligt ett helt säkert spelsätt!

Kan du konstruera en giv som stämmer med ovanstående?



Här står Lars Moquist vid en skog av bordskryss på klubben Bridgekamraterna Nybro. De kom till nytta under pandemin, så att många klubbar kunde hålla igång. Vem vet, kanske behövs de igen. Vad säger Lars?

Den fyndigaste pratbubblan vinner ett presentkort. Förslag till pratbubbla vill redaktionen ha senast **21 november** till adressen: Bridgeförlaget, Hansens väg 10, 775 70 Krylbo eller till e-postadressen bridge@svensbridge.se.

Namn:

Adress:

Postadress:



Bridgefestivalen är avslutad och där tjänstgjorde ett tiotal brickläggare för att serva alla tillresta spelare med brickor. Bilden är dock från ett internationellt mästerskap. Vad sägs i bricklägningsrummet?

Leif Andersson författade vinnarbubblan: *Blir väl bricklunch idag igen!* Grattis! Pris kommer till Sunnansjö.

Lösning – Lite lättare 1

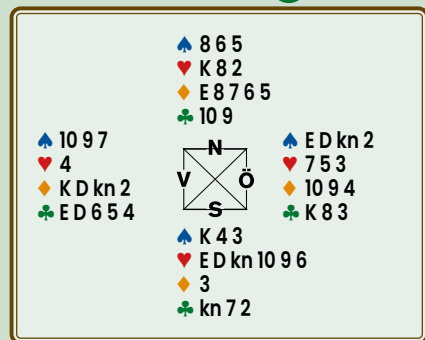

Efter ruterutspelet stal spelföraren direkt en ruter, spelade hjärter till kung för att ta ännu en ruterstöld. Efter det drogs trumfen ut i tre ronder. Nu var spelföraren inne på handen och kunde inte spela spader upp mot kungen. Inte hade bordet heller någon trumf att stjäla den tredje klöver med. Två straff.

Det här kunde skötas bättre, eller hur!?

Att stjäla på den ”långa” trumfhanden (här Syd) ger sällan några extra stick. De sticken vinner spelföraren i alla fall. Vad som kan producera stick är att stjäla på den ”korta” trumfhanden, d v s träkarlens hand på denna giv. Efter att ha vunnit första stick med ruteress ska spelföraren direkt spela klöver. Väst vinner och försöker kanske med ännu en ruter, men du stjälar och spelar en andra klöver-rond. Motspelarna förser sig och anar att du vill stjäla klöver på bordet, så de returnerar en trumf. Du vinner på handen, stjälar din sista klöver på bordet och hämtar hem trumfkungen. Nu gäller det att nyttja det sista tillfället att vara inne på bordet, genom att spela en spader upp mot kungen. Sitter esset, som här, hos Öst ger kungen ett spaderstick. Skulle Väst ha spaderess får du finna dig i tre spadertapp. Väl inne på spaderkung dras Östs sista trumf ut.

Sex trumfstick på handen, ruteress, spaderkung och en klöverstöld med bordets trumf ger nio stick och hemgången.

Med aktuell sits går det inte bra att trumfa ut innan klöver spelas, för när trumfen sitter 3-1 måste uttrumfningen avbrytas och elaka motspelare kan då slå bort bordets sista trumf – och därmed klöverstölden – så att spelföraren får finna sig i en straff. De gånger trumfen sitter 2-2 hotar inget, men bästa spelsätt är att inleda med att spela klöver för att säkra en stöld på bordet.

Lösning – Lite lagom 1

Låt Väst få för hjärterkung! Han fortsätter troligen med trumf. Har Öst då hjärter är kontraktet säkert.

Hela given:

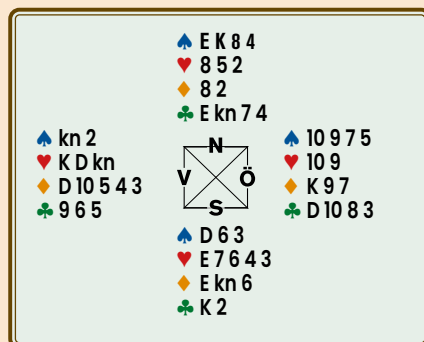

Ta hjärteress. Fortsätt med kung och ess i klöver och stjäla en klöver på handen. Sedan spelas bordet in på spaderkung och

en andra klöverstöld tas. Därefter är det dags för spaderdam och en spader till kung. En spaderstöld ser sedan till att motspelarna får nöja sig med tre stick.

Skulle Väst vid något tillfälle stjäla över, gör det inget, eftersom bordets tredje trumf då blir stor.

Sitter trumfen 4-1 skulle bra sitsar i spader och klöver kunna ge hemgång.

Lösning – Lite lagom 2

Spela spader till ess och ge därefter motspelarna ett spaderstick! Hela given:

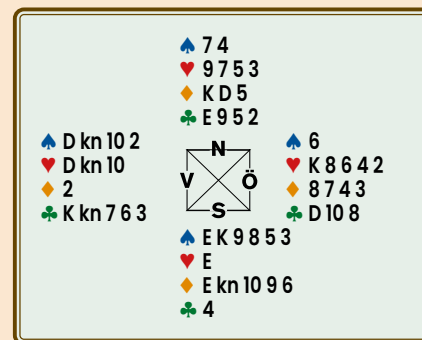

Oberoende av vända ser du till att komma in till handen och ta en hög stöld i spader på bordet. Därefter trumfar du ut och inkasserar spadersticken.

Fortsätter du med en hög spader i fjärde stick stjälar Öst, varefter trumfvända ser till att kontraktet går bet.

Lösning – Lite lagom 3

Ta klöveress och stjäla en klöver. Trumfa sedan ut och fortsätt med ruteress och ruter! Hela given:

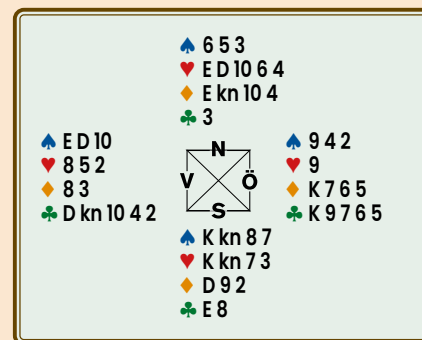

Tar Öst för ruterkung, kan han returnera spader. Väst fastnar emellertid och får ge spaderfavör.

Skulle Öst ha dubbel- eller trekorts ruter finns ingen säker hemgång, eftersom Öst då tar ruterkung och returnerar spader. Väst har då möjlighet att slå ifrån sig med ruter.

Maskar Syd i ruter följer spadervända till Väst. Denne kan nu slå ifrån sig med ruter och avvakta beten i spader.

Sitter ruterkung hos Väst hotar inget, eftersom Väst då alltid blir slutspelad.

Lösning – Lite lättare 2

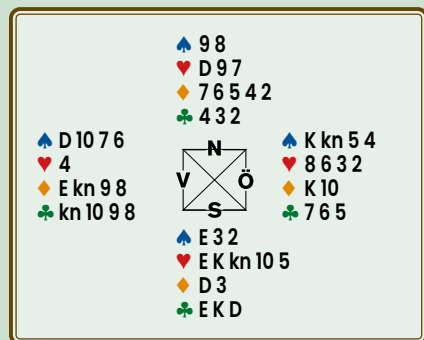

Du räknar till nio säkra stick: fem trumf, ett i spader och tre i klöver. Det gäller alltså att hitta ett tionde stick. Var då?

Den här given är på samma tema som den första. Då har du räknat ut, att det gäller att nyttja ”korta handens” trumf!

Du har tre spader på handen men bara två på bordet. Det tionde sticket kan skapas genom en spaderstöld. Du vinner klöverutspelet med esset, för att dölja dina tillgångar i färgen, och drar en trumfrond. Båda motståndarna följer. Tillfälligt överger du uttrumfningen och inkasserar istället spaderess och ger bort ett spaderstick. Motspelarna försöker med mer klöver som du vinner med kungen. Så är det då dags att spela handens tredje spader och stjäla den på bordet. Därefter trumfar du ut och mot slutet ger du Öst-Väst två ruterstick.

Tio stick.

Lösning – Lite svårare 1

Ett bättre sätt hade varit att täcka hjärterknekten med damen och saka klövertjän om Nord skulle stjäla. Det garanterar alla sitsar, utom en eventuell direkt lågfärgsstöld av Syd.

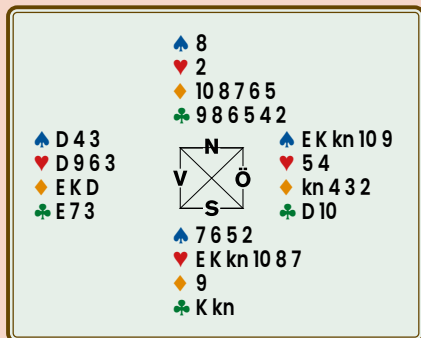

Lösning – Lite svårare 2

Väst tog ut ess och kung i trumf, upp-täckte den elaka trumfsitsen, prövade fyra gånger ruter och försökte få in Nord i hjärter för att kunna ta en hjärterstöld på handen. Tyvärr kom Syd in på hjärtertio och kunde vända med trumf.

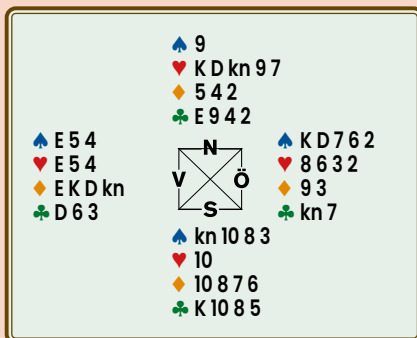

Lösning – Lite klurigare

På denna gåta finns det många svar. Inspirationen till den fick jag från Milnes och Lukacs bok *Improve your Dummy Play*. Där har Nord-Syd de här korten.

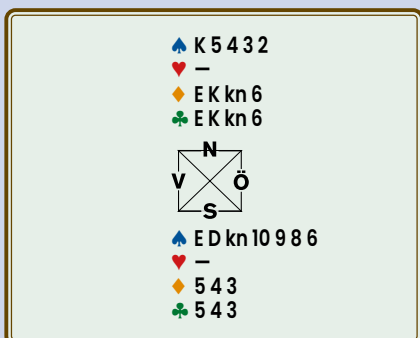

Bara elva säkra stick i 6♠, som sagt, men vetenskapen om att Väst har klövertvå räcker för att lägga upp korten i första stick. Ser du spelsättet?

Vinn trumfutspelet på handen och spela klöver. Om Väst lägger tvåan spelar bordet sexan, och Öst är inpetad. Väst sätter således i en mellanklöver. Bordet tar esset, och spelföraren återvänder till handen på trumf för att ånyo spela klöver. Lägger Väst tvåan blir läget som tidigare. Spelar han en högre klöver maskar Syd lugnt med knekten. Lyckas masken har man tolv stick. Vinner Öst med klöverdam från ursprunglig dam-andra, är han inpetad. Har han en klöver kvar satt färgen 3-3.

Given är från boken *MaxBridge*.

Lösning – Lite svårare 3

Kanske en missad slam? Med vettig sits i lågfärgerna ser det ganska bra ut. Men med Nord's misstänkta singelruter och en kanske felplacerad hjärterkung krävs kanske viss varsamhet.

Vi tar för ruteress, prövar trumfen (tack och lov inte 4-0, då hade vi nog behövt hjärterkung hos Syd).

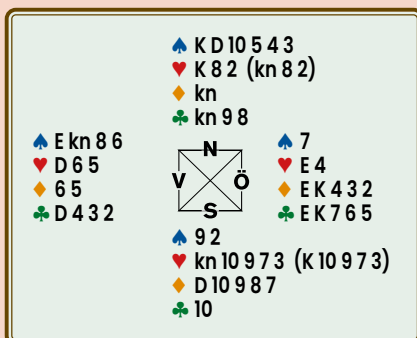

Vi tar ut Nord's tre trumf, spelar ruter. Om alla bekänner kan vi stjäla en och eventuellt (om 4-2) ge bort den sista.

Men när den nu satt 5-1, tar vi ut hjärteress (viktigt) och spelar spader som vi släpper till Nord (en eventuell nia från Syd täcks). Nord är inpetad och måste hjälpa till. Antag att vi inte tagit ut hjärteress och Nord vänder med hjärter. Om

vi släpper den har förstas Syd kungen, tar för den och spelar hjärter som tar bort vår enda återstående ingång till handen. Där sitter vi med två högfärgsstick som vi inte kommer åt.

Och tar vi för esset så sitter förstas kungen hos Nord.

Men eftersom vi först tog ut esset innebär en hjärtervända hemgången. Och skulle Nord försöka med en hög spader kan vi med vår feta spader etablera ännu ett stick i färgen.

Om Nord skulle visa sig ha alla spader (K-D-10-9) så tvingas vi hoppas på att Syd har hjärterkung, genom att stjäla spader och spela hjärter mot damen.

Lösning – Lite svårare 4

Du har i 6NT "placerat" klöverkung hos Nord och sett alla bekänna med hackor på ruterkung ...

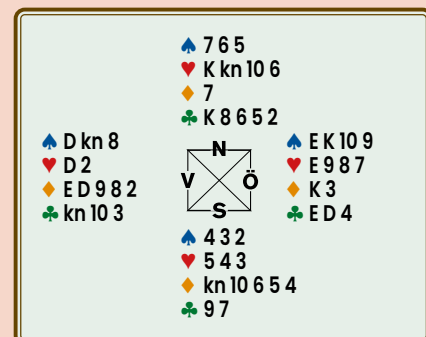

... och spelar en ruter till åttan som klarar alla 3-3 och 4-2, men dessutom den aktuella 5-1sitsen.

Om Syd sätter i en honnör reser du ditt tolfte stick i ruter.

Dags att lämna över

På ett fåtal år har Eva Abragi gjort mycket inom juniorkommittén. Hon lämnar nu över ansvaret till Erik Fryklund.

TEXT: EVA ABRAGI, HUDDINGE FOTO: TORDEL NORDA, TÄBY



Nu har jag varit med sedan 2016 på olika sätt, först som ett extra stöd till U16-laget i landslagstruppen och sedan som ordförande för JK sedan 2019. Jag har lärt mig massor och har fått vara med om många roliga och utmanande saker. Jag vill rikta ett stort tack till alla er som har hjälpt till på alla möjliga sätt!

Bland det första vi gjorde i JK 2019 var att skapa ett årshjul med regelbundna aktiviteter så att ni juniorer skulle kunna ha möjlighet att träffas ungefär en gång i kvartalet, de tillfällena blev ett Rikslägers per termin, JSM par och festivalen. Juniorrutan i tidningen är också tänkt som en plats där ni kan "höra av" varandra och få veta vad som ni har gjort eller ska göra.

Det nya JK som utsågs 2021 har tagit fram mentorsprogrammet och idag är det flera av er som har duktiga och kvalificerade mentorer. Det fina med det är att det både ger er möjlighet till utveckling som individuella spelare och/eller som par, men också att ni får bra kon-

takter i vuxenvärlden som kan lotsa er vidare till nya utmaningar.

Säkra miljöer

I JK har vi också under de här åren jobbat mycket med att skapa så säkra miljöer som möjligt för juniorer i alla sammanhang där ni är med. Vi har haft frågan uppe om försäkringar för er vid spel utomlands och på läger, om att vuxna som jobbar med er ska visa utdrag ur belastningsregistret, att det alltid ska finnas både män och kvinnor med vid aktiviteter som SBF ordnar m m.

Nu har det blivit dags för mig att lämna över ansvaret för JK till någon annan och styrelsen har utsett Erik Fryklund, Linköping. I den mån det behövs kommer jag förstås att göra vad jag kan för att övergången ska bli så bra som möjligt.

Det som ni själva kommer att behöva ta mer ansvar för nu, är innehållet i juniorrutan här i tidningen. Jag tror att de flesta av er tycker att det är kul och inspirerande att läsa om vad andra gör,

men för att det ska finnas något att läsa så måste ju någon skriva. Tills vi vet hur nästa JK-ordförande vill fördela arbetsuppgifter behöver ni vara de som tar initiativ och skriver och skickar in till tidningens redaktör, Peter Ventura.

Kommande aktiviteter

När jag skriver det här är det ytterst tveksamt om det blir något Rikslägers i höst. Som det är just nu finns det inte någon som har möjlighet eller kan ta ansvaret för att driva lägret. Till lägret i våras gick det inte heller att hitta workshopledare till utbildningspassen, så här behövs det fler och villiga ideella bridgespelare som också är goda pedagoger. Om allt utvecklar sig till det bästa, och det trots allt går att ordna, kommer ni att få veta det så fort det bara går.

Med det här vill jag önska er lycka till med bridgen. Förhoppningsvis ses vi många fler gånger vid de gröna borden.

Allt gott, Eva

Ny JK-ordförande

Erik Fryklund, Linköping, har utsetts till Juniorkommitténs nye ordförande.

TEXT: ERIK FRYKLUND, LINKÖPING



Jag som tillträtt som ny ordförande för juniorkommittén heter Erik Fryklund. Jag är 35 år, bor i Linköping och jobbar som bridgelärare på Stockholms Bridge-skola. Jag har själv varit aktiv junior, långt före de som är juniorer idag. Eftersom det inte ligger alltför långt tillbaka i tiden är förhoppningen att min tid som

junior kan hjälpa mig i den här rollen, "på andra sidan planket".

Min förhoppning är att kunna bygga vidare på det som redan finns och som arbetats fram tidigare av JK. Det finns idéer och förslag med fokus på de juniorer som vi redan har, för att erbjuda dem möjligheter till spel och träning på olika

sätt. Jag hoppas och tror att vi tillsammans i Bridgesverige ska kunna engagera flera yngre att söka sig till bridgen. Vi i JK kan inte göra allt, utan vi behöver hjälp från er alla ute i landet.

Har du idéer eller förslag tar jag tacksam mot allt, antingen via 0720-16 78 69 eller erik@nyabridgeskolan.se.



Guld till Andreas Abragi, Ivar Lichtenstein, Christian Lahrmann, Leo Rombaut och Harry Hjort Warlenius.

VM-guld till tre svenskar

Andreas Abragi, Ivar Lichtenstein och Harry Hjort Warlenius ingick i det segrande U21-lag som spelade hem guld i öppna JVM.

TEXT: HARRY HJORT WARLENIUS & IVAR LICHTENSTEIN, HÅGERSTEN SAMT ANDREAS ABRAGI, HUDDINGE FOTO: WBF

Öppna JVM spelades i augusti i italienska Salsomaggiore. Under en vecka skulle världsmästare i par, lag och individuellt koras. Spelet inleddes med par-tävling, där samtliga svenska par tog sig vidare till final men lyckades tyvärr inte plocka med sig medaljer.

Att mästerskapet är öppet innebär i det här fallet att man inte är bunden till sin nation utan har möjlighet att spela med vem man vill, och med vilka lagkamrater man önskar. Artikelförfattarna spelade i lag *Daddy Lahrmann* tillsammans med Nicolai Heiberg–Evenstad (Andreas partner), samt Christian Lahrmann–Leo Rombaut. I U26 fanns även svenskt deltagande. *Bridgestars* utgjordes av Alexander Sandin–Sanna Clementsson och Castor Mann–Erik Hansson.

Märkligt kval

Första dagen spelades det ett kval med ett, i vår mening, märkligt format. Åtta sexbrickorsmatcher gjorde att man på varje bricka var tvungen att spela på topp, eftersom varje imp motsvarade ungefär en halv VP. Även om inget av lagen var särskilt nöjda med sina insatser klarade sig U26 ändå vidare med ganska god marginal. För U21-laget höll resan däremot på att ta slut redan här, när vi ställdes inför ett ultimatum i sista matchen – vinn mot nyblivna europamästarna Israel, eller packa väskorna och ta nästa plan hem. Inte blev det bättre av att israelerna var i precis samma situation. Andreas försökte dock intala laget att matchen inte handlade om att överleva utan snarare eliminera en av tävlingens huvudkonkurrenter. Sagt och gjort, och efter en jämn historia med färre imp än

brickor stod *Daddy Lahrmann* på femte plats i tabellen... och ett gäng besvikna israeler på plats nio med endast åtta kvalificerade lag.

Eftersom inget av de svenska lagen hamnat topp-fyra, hade vi inga rättigheter att välja motståndare till slutspelet. Inga topplag ville möta oss, så vi blev tvångsvalda av fjärdekvälade Indien respektive Italien. Båda matcherna löpte smärtfritt, och U26 vann till och med tresiffrigt! Med hopp om att säkra medalj mötte sedan U21 det näst bästa av de två polska lag som gått vidare i U21-klassen och *Bridgestars* fick möta lag *Bridge-noobs*. U21 vann sin semi stort medan det inte räckte hela vägen för U26.

Inför den sista och avslutande dagen av lagmästerskapet stod det klart att U21 skulle få möta det polska U21-landslaget i final över fyra segment om 14 brickor.

U26-laget mötte italienska U26-landslaget med bl a Giovanni Donati i bronsmatchen över tre segment om 14 brickor vardera. Efter två tuffa inledande segment bestämde sig U26 för att ge upp och fick tyvärr lämna mästerskapet utan medalj.

Slamavgörande

Ivar och Harry hoppade in i finalen först i det tredje segmentet. Harry kände sig rätt nervös, och på första brickan plockade han upp:

♠ E kn 7 6 5 ♥ kn 9 3 ♦ D kn 7 4 2 ♣ –

Ivar öppnade med 1♥ och Harry svarade 1♠. Vänsteryttern klev in med 2♣. Ivar hoppade till 3♦, som lovar ruter som

sidofärg och hygglig fördelning, och högeryttern bjöd 5♣. Harry hade inte jättemycket poäng, men renons i deras färg och dubbelanpassning till partnern. Det går inte att utesluta storslam, men Harry nöjde sig med 6♦. Han mådde inte jättebra när vänsteryttern blixtdubblade, men när hela brickan såg ut så här lyckades Ivar hämta hem tolv stick efter ett underlätande hjärtersak till vänster:

♠ 9 8		♠ 6
♥ E K 8 6 4 2		♥ D 10
♦ E K 9 5 4		♦ 10 6 2
♣ –		♣ 10 9 7 6 5 4 2
♠ K D 10 7 3		
♥ 7 3		
♦ –		
♣ E K D kn 8 3		
		♠ E kn 5 4 2
		♥ kn 9 5
		♦ D kn 8 7 3
		♣ –

Vid det andra bordet satt Andreas och Christian Lahrmann i motspel mot 7♦. Öst-Väst har 13 klöver tillsammans, vilket betyder att om Christian slarvigt spelat ut en klöver går storslammen hem på en dubbelrenonsvända i utspelet! Men Christian hittade spaderutspelet och 7♦ gick en bet för 15 imp till de goda.

När vi i U21 vann de tre första segmenten i finalen med ett snitt på +25 imp per segment såg polackerna ingen mening med att spela det sista.

Det var en underbar känsla att vinna finalen!

Tack till alla inom svensk bridge som gjorde det möjligt för oss att spela VM!

Inga medaljer i EM

Bortskämda med medaljer de senaste åren i juniorsammanhang kom så ett EM med uppförsbacke. U26 slutade sju och U21 femma.

TEXT: ANDREAS ABRAGI, HUDDINGE FOTO: CARINA WADEMARK, LIDINGÖ



I slutet av juli var det dags för JEM-lag i Veldhoven, Nederländerna. Sverige ställde upp i två klasser, U21 och U26.

Sverige representerades av:

U26 (bild t h).

Övre raden: Tobias Bern, Castor Mann, Sanna Clementsson och Karl Asplund (kapten). Nedre raden: Erik Hansson, Alexander Sandin och Klara Gustafsson.



U21 (bild nedtill). Fr v: Ivar Lichtenstein, Maya Lo Björk Heed, Filip Asplund Sivelind, Harry Hjort Warlenius, Andrea Nilsson och Andreas Abragi.

Sommarvärmern gjorde resan till Nederländerna ganska obekvämt, men majoriteten lyckades ändå ta sig till spelarenan. Värre var det för Harry som tog tåg hela vägen. Spåren överhettades och från att han kom in i Nederländerna gick därför inga tåg. Först sent på kvällen rullade det igång igen och Harry anlände kring midnatt.

Hyfsad inledning

Båda de svenska lagen inledde tävlingen hyfsat och fanns med i toppen de första dagarna. Tyvärr släppte det aldrig riktigt, och efter sju dagars spel slutade U26 på en sjundeplats medan U21 var snäppet bättre med sin femteplats. När spelet gick knackigt försökte vi lätta upp stämningen kvällstid med diverse truppkaktiviteter. Bl a spelades en svettig fotbollsmatch mellan lagen där elva av oss stod för fotbollen och den tolfte för svetten. (Du vet vem du är!). Det blev till slut

en uddamålsseger seger för gamlingarna, men det berodde givetvis enbart på tur och inget annat.

Trots att det inte blev några medaljer den här gången fanns givetvis vissa ljusglimtar. I rond 14 för U21 stod Grekland för motståndet, när följande bricka dök upp (given roterad):

kungen och stal en ruter, vilket fällde knekten. Sedan följde spader till kung och dam. Visst, en bra spelare kan och kommer ibland lägga damen från D-10 punkt, men min bordsnärvaro sa att damen var ett ärligt kort. Detta innebar att läget skulle vara (och var):

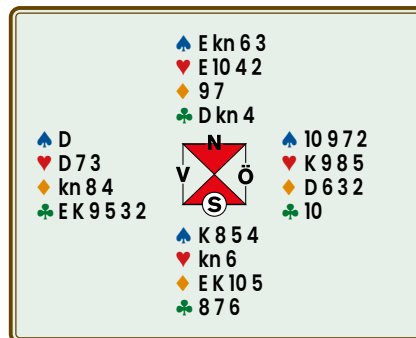
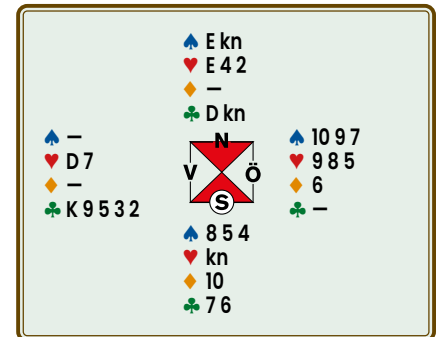

Som Syd hamnade jag i 4♠ efter det att Väst bjudit klöver. Med klöveress i utspel såg det inte särskilt hoppfullt ut, men när utspelshanden av någon anledning skiftade i ruter till dam och mitt ess var jag inte helt missnöjd. Hjärter till tian bröt motspelarnas kommunikation, när Öst som väntat hade singelklöver. Efter hjärterkung fortsatte Öst med ruter. Jag vann med



Nu spelade jag hjärter till esset, stal en hjärter, gick in på bordet i trumf och stal en hjärter till, då Öst snällt fick följa färg. Med en ytterligare hög trumf på bordet kunde jag skriva in 620 och fick vid jämförelsen förklara för en häpen kapten Karl vad som hade hänt.

Utan den tidiga missen av Väst var kontraktet så klart dödsdömt, men när man spelar långa mästerskap kommer felen från motståndarna att rulla in.

Då finns det otroligt många poäng att tjäna, så det är viktigt att vara på alerten hela tiden!



Live Bridge Cup avgjordes i Örebro

Pandemin har gjort att bridgeklubbarna gått på sparlåga. Ett sätt att locka spelare tillbaka är förbundets satsning på Live Bridge Cup. Finalen spelades på Bridgefestivalen med fina priser i potten.



TEXT & FOTO: THOMAS WEDIN, SKÖVDE

När tävlingen avslutades efter 40 brickors spel var det Laholm BK:s Sabina Sahlin i par med Tommy Johansson som kunde kvittera ut prischecken på hela 10 000 kronor.

Live Bridge Cup inleddes redan hösten 2021 och var ett led i förbundets satsning på att locka tillbaka spelarna till klubbarna igen efter pandemin.

2 817 spelare

Totalt hade 60 klubbar anmält intresse för att delta genom att arrangera tio tävlingar där sedan de 52 främsta i den nationella resultatlistan bjöds in till finalspelet i Örebro.

– Det har varit populärt. Totalt har 2 817 spelare varit med, säger Micke Melander som varit cupansvarig.

Det motsvarar drygt 13 procent av alla medlemmar i Svenska Bridgeförbundet.

– Cupen är en del i det projekt som vi genomfört för att få i gång spelet live igen. Vi har också haft möten med klubbarna, säger Melander och fortsätter.

– Det har gått bra. Målsättningen har varit att få klubbarna att börja arrangera aktiviteter. Just Live Bridge Cup har inte kostat klubbarna eller spelarna något extra.

Finalen i Live Bridge Cup avgjordes på Bridgefestivalen och samlade till slut 47 par.

För Sabina kom segern överraskande.

– Det var helt oväntat! Vi åkte ner och upp, men de sista sex-sju borden gick det uppåt, berättar Sabina som erkänner

att det var nervöst på slutet.

Efter varje rondbyte kom de allt närmare resultattavlan som visades på den stora projektorduken i spellokalen.

– Då såg jag hela tiden hur vi låg till. Man vet inte riktigt hur man ska bjuda när man ser att man ligger i toppen och det är så nära slutet av tävlingen, men Tommy är rutinerad.

Just partnern i Live Bridge Cup, Tommy Johansson, och Ulf Backman,

båda med rutin från SM-spel i bagaget, har sett till att Sabina Sahlin börjat spela bridge ”på riktigt”.

– Det är jag tacksam för. Jag har spelat en del hemmabridge tidigare, men sedan januari har jag spelat på klubben. De sa till mig att spela så

många Live Bridge Cup-tävlingar som möjligt.

Det gjorde Sabina.

Flera av dem spelade hon med Tommy och när Tommy skulle ha en partner till finalspelet (han var en av de 52 främsta spelarna) så frågade han Sabina.

Stannar längre

– Det är första gången jag är på Bridgefestivalen. Det är intensivt, men jätte-

trevligt och roligt. Jag tänkte stanna två dagar men det blev fem!

Vad ska du göra med de 10 000 kr som du vunnit?

– Spara dem! De ska jag lägga på bridgekontot för nästa års festival. Då är jag tillbaka. Absolut. Då ska jag stanna ännu längre!

På runda bilden här t v ses Markus Hedström, Åmåls BS och Lennart Asplund, Solstabridgen, som blev tvåa. I den andra runda bilden hittar vi 13-åriga Filip Asplund Sivelind med mormor Margot Sivelind som slutade på tredje plats. Om just Live Bridge Cup återkommer är dock oklart.

– Den kanske kommer i någon annan form. Vi måste utvärdera detta först, säger Micke Melander, cupansvarig.



Sabina Sahlin och Tommy Johansson vann 10 000 kr.





Förbundets olika funktioner

I årets första nummer presenterades personalen i SBF. I organisationen finns även en styrelse, åtta kommittéer och en sakrevisor. Vad har de för funktioner? Vi har presenterat Disciplinnämnden och Utbildningskommittén. Här berättar vi om Tävlingskommittén (TK).

Vad gör TK?

Tävlingskommitténs (TK) uppdrag är sammanfattat att vara den instans inom SBF som ansvarar för tävlingsverksamheten på riksplanet.

TEXT: CARL RAGNARSSON, LINKÖPING



TK har till uppgift att bl a ta fram tävlingskalendern för de kommande verksamhetsåren, tävlingsbestämmelser för specifika mästerskap, t ex SM-tävlingar, Allsvenskan och Svenska Cupen, generella regelverk – såväl för live-tävlingar som online – regler för mästarpoäng m m. TK administrerar också sanktionsansökningar för guldpöäng samt svarar på allehanda frågor som rör tävlingsverksamheten inom SBF. Därtill är det TK, i samarbete med Lagkommissionen, som har ansvaret för TL-utbildningar av olika slag. Det är allt från grundläggande TL-kurser (Steg 1) till den betydligt mer avancerade Steg 3-utbildningen, samt utbildningarnas övningar och prov.

Festivalkommittén (FK) är en underkommitté till TK, vilken ansvarar för Bridgefestivalen.

Förutom alla de årligen återkommande "vanliga" tävlingarna, finns också en del nyheter inför verksamhetsåret 2022/2023

Minibridge Cup

Minibridge Cup (MBC) kommer att startas under hösten 2022 och finalen

spelas under Bridgefestivalen 2023. Själva tävlingsupplägget påminner i stort om det för Svenska Cupen. Minibridge är oerhört lätt att introducera också för den som vet noll och intet om bridge, och ska ses som ett första steg innan man lär ut "riktig" bridge, för att göra tröskeln lägre och snabbt komma igång med själva spelidén. Information om såväl minibridge som Minibridge Cup finns på annat ställe i tidningen och SBF:s hemsida. Naturligtvis ska alla bridgespelare se till att rekrytera ett eget lag till MBC!

Mentorssimultan

Mentorssimultan inkom som förslag till TK tidigare i våras. Tanken bakom är dels att försöka popularisera simultantävlingar också för spelare med lite högre handikapp, dels att försöka få klubbens rutinerade spelare att ställa upp och spela tävling med en mindre rutinerad klubbkamrat. I mentorssimultantävlingarna, vilka på försök under 2022/2023 arrangeras en gång i månaden, måste en av spelarna i paret ha minst 45 i spelhandikapp, medan partnern får ha vilket spelhandikapp som helst. Således kan två handikappare med 45+ spela tillsammans, men inte två med handikapp lägre än 45. Utvärdering av modellen kommer att göras under verksamhetsåret.

SM Par HCP 30+

SM Par HCP 30+ är en helt ny och från övriga pardiscipliner fristående SM-disciplin. Den har tillkommit som ett resultat utifrån allmänna inputs från distriktet under workshops i anslutning till Riksstämman 2021.

Inte så få distrikt sliter idag med att få spelare, främst de med lite högre handikapp, att ställa upp i kvaltävlingar till

SM, då de får känslan av att mest vara ett slags utfyllnad. Ännu svårare är det att i nästa steg fylla sitt distrikts tilldelade kvot till SM-final; ibland räcker inte ens DM-finalens resultatlista till.

En arbetsgrupp tillsattes med ledamöter från såväl Medlemskommittén (MK) som TK, för att utarbeta förslag till en ny SM-disciplin, vars syfte är att vända sig endast till spelare med högre handikapp. Valet föll till slut på att sätta den nedre gränsen vid spelhandikapp 30 och att tävlingen, i alla dess upptänkliga faser (klubbkval, DM-final och SM-final), ska spelas helt och hållet med handikappberäkning.

Nytt upplägg av SM Lag?

Frågan aktualiserades på SBF:s forum under våren 2022, att det nuvarande upplägget av SM Lag, vägen fram till finalen, borde göras om, för att bättre spegla dagens förutsättningar. Nuvarande upplägg har många år på nacken och tillkom i en tid då det var mindre svårt för distriktet att fylla sin tilldelade kvot till SM-semifinalen. Idag är det vanligt att flera distrikt har semifinalplatser som gapar tomma – lagen som deltagit i DM vill helt enkelt inte åka till semifinalspel. Det får till följd att vakanser måste fyllas i efterhand med lag från andra distrikt.

En arbetsgrupp har tillsatts, med uppgift att ingående studera och analysera alternativa upplägg, också med hänsyn tagen till såväl geografi som ekonomi, både för deltagande lag och för SBF. Arbetsgruppen består av Krister Ahlesved, Johnny Östberg samt från TK initialt Carl Ragnarsson och Ryszard Sliwinski.

Ett eventuellt nytt upplägg kan tidigast bli aktuellt under verksamhetsåret 2023/2024.

TK:S MEDLEMMAR

Carl Ragnarsson Linköping
Tommy Andersson Örsundsbro
Zennica Hammar Harmånger
Henrik Johansson Tvååker
Anders Landmark Luleå
Ryszard Sliwinski Uppsala

Mailadress: tk@svensksbridge.se

När vi blir fler behövs även nya funktionärer

Många klubbar har noterat medlemstapp efter pandemin och lägger krafterna på att rekrytera nya spelare. Samtidigt är det viktigt att inte glömma att det även behövs funktionärer för att möta tillströmningen.



TEXT & FOTO: THOMAS WEDIN, SKÖVDE

Det behövs inte bara fler spelare utan också fler funktionärer, såsom tävlingsledare.

– Det är inte så komplicerat som det kanske verkar, säger Skövde BA:s Anna Syberfeldt (bilden), ny tävlingsledare på klubben.

Många klubbar hade liten eller ingen verksamhet när pandemin härjade som värst. Både spelare och funktionärer försvann. Om det var brist på tävlingsledare innan blev inte bristen mindre efter utbrottet av covid-19.

Anna Syberfeldt i Skövde, som nyss gått tävlingsledarutbildning, tycker att fler borde gå den.

”Inget stort steg”

– Det är inget stort steg. Vem som helst kan gå utbildningen. Det är en endagsutbildning, säger hon fullt medveten om



att rollen som tävlingsledare inte enbart handlar om att döma vid bridgeborden.

– En av de viktigaste uppgifterna är att se till att alla trivs. Blir det regelfel gäller det att vara pedagogisk. Det gäller att kunna hantera olika situationer och förstås kunna regler.

Då kanske en och annan börjar bli orolig.

Lagboken är väl både tjock och full av obegripliga paragrafer, tänker du kanske.

Mest enkla domslut

– Det är inte komplicerat att vara tävlingsledare. Det händer inte så mycket och det finns en bra sammanfattning. Inte särskilt ofta behövs den stora lagboken. Det händer inte så mycket på klubben, där det ofta är enkla domslut som t ex spel utom tur eller utspel från fel hand.

Hos Skövde BA märks det att det är få tävlingsledare.

– Vi är bara ett fåtal. Det blir känsligt om någon t ex blir sjuk. Jag försöker hela tiden uppmuntra till att det ska bli fler tävlingsledare, säger Anna Syberfeldt.

Hur kan man göra?

– Det finns ju spelare på klubbarna som spelar ofta. De kan man försöka uppmuntra. Jag tycker att klubbarna borde pusha på mer. Distrikten anordnar kurser så det är egentligen bara att anmäla sig.

– Det har inte fyllts på med ledare och funktionärer. I klubbarna finns eldsjälarna som alltid är där, men de räcker inte till, menar Anna Syberfeldt som nu uppmuntrar alla som är intresserade att gå tävlingsledarutbildningen eller söka andra funktionärsroller inom klubben.

DISTRIKTSTRÄFF 2022

Härmed kallas distriktsförbund, klubbar och medlemmar som önskar närvara till Distriktsträffen 2022. Årets träff kommer att genomföras på Scandic Väst Hotell i Örebro den 4–6 november.

NÄR

Det officiella programmet kommer börja kl 10 på lördagen 5/11 och beräknas sluta vid kl 14 på söndagen 6/11. För deltagare som ankommer den 4/11 kommer någon aktivitet att erbjudas på fredagskvällen samt middag serveras kl 19.

PROGRAM

Vid distriktsträffen kommer ett par timmar att sättas av för formalia såsom att gå igenom bokslut, verk-

samhets- och revisionsberättelse. Till denna del av träffen kommer det vara möjligt att koppla upp sig digitalt i det fall man inte har möjlighet att delta på plats.

ANMÄLAN

Anmälan görs till Micke Melander, mme@svensksbridge.se, senast den 25 september. Ange önskemål om boende (enkel- eller dubbelrum) vid anmälan samt uppgifter om eventuella allergier.

MER INFORMATION

svensksbridge.se/distriktstraffen-2022



Sista sticket ...

Lars Nilsson förärades Jannersten-stipendiet förra året för sina förtjänstfulla insatser för svensk juniorbridge. Då blev han glad.



Scenen är Junior-VM i Istanbul 2014. Jag har åkt dit på eget initiativ utan att ha någon koppling till förbundet eller landslaget (men kollade först med kapten Per Leandersson att jag inte skulle störa truppen). Strax före första matchen sa någon "Ringin" – och alla tre landslagen bildade en stor ring med armarna på axlarna. Jag tyckte det såg väldigt fint ut. Då ropar Ola Rimstedt "Lars, du ska var med!". Så då får jag tillhöra gänget när den äldste junisen Daniel Gullberg peppar lagen – "ett bud i taget, ett stick i taget, etc" med avslutning "Sverige på tre – ett, två, tre SVERIGE!!". Då blir man glad!

Sammanhållningen i juniortruppen har varit mycket stark. Efter varje match samlas t ex *alla* lagen kring det lag som ska jämföra resultaten från de två borden. Det är en oerhörd disciplin; bricka för bricka gås igenom och nada tjafs om det skett typ någon hjärnblödning vid ett av borden. Vid EM i Tromsø var det olika speltider för speciellt de yngsta i U16. Men – de äldre i U21 och U26 lommade ändå till jämförelsen trots att man bodde en bit ifrån. Vilken ansvarskänsla för truppen! Då blir man glad!

Jag började spela bridge sent, blev medlem i BK S:t Erik för ca 15 år sedan. 2013 (tror jag) vågade jag mig på att bjuda på ett proffs i Pro-AM, och valde Peter Bertheau. Han hade året innan varit med i det lag som vunnit "OS", och stod för en uppmärksamman grandios hemspelad dubblad slam mot USA. Jag bjöd tre laxar redan första dagen för att vara säker på att ingen skulle våga röra mitt bud. Första brickan gällde motspel i 3NT, och Peter spelade ut en låg hjärter. På bordet kom en perfekt gaffel typ K-kn-9 upp. Jag vann sticket, och eftersom Peter var proffset så tänkte jag att det var bäst att spela tillbaka den färg han spelat ut ... rakt in i gaffeln ... Flera år efteråt berättade Peter att han mycket väl kom ihåg att han just då kände att det skulle bli en mycket jobbig dag ... Hur det gick? Vi blev faktiskt fyra, för Peter spelade (roffade) åt sig 18 av de 19 brickor där vi var spelförare. Efteråt sa han: "Nu har du fått dina första silverpoäng". Jag hade absolut ingen susning om vad det var, men, som Sofia Ryman skrev i klubbtidningen under en bild av oss: "Gladast av alla var Lars Nilsson"

I VM för de stora i Wuhan 2019 hade vårt damlag krossat England i semifinalen (och tog samtidigt revansch för den snöpliga förlusten i semifinalen i VM i Lyon 2017). Finalen mot världlandet Kina (som var försvarande mästare) blev stentuff, som skulle avgöras först i slutet av sista ronden på det sista bordet. Sanna och Emma spelade. Utanför spel-lokalen väntade de övriga i laget: Cecilia-Ida och Kathrine-Jessica samt kapten, coach – och jag. Vi visste att Sverige vunnit guld, så när spelarna kom ut från lokalen kunde vi inte bärga oss för att göra jämförelsen, utan jublade högt och stora kram- och pusskalaset bröt ut. Det var en fantastisk prestation! Då blir man glad!

Veteranerna ställer alltid upp när det gäller att matcha junisarna inför mästerskapen. Samma skedde i våras inför EM i juli. Ett av paren var de ständigt unga Anders Morath-Tommy Gullberg. Vilken skatt som finns i deras samlade erfarenhet! Och vilken njutning att se deras lugna och koncentrerade budgivning och spel. Måste i detta sammanhang nämna likaledes ständigt unge PO Sundelin, som under massor med år lärt ut spel-situationer till massor av juniorer. Och Mats Nilsson som alltid kommer med konstruktiva analyser. Då blir man glad!

I slutet av 2018 fick jag en besvärlig följsjukdom av min muskelsjukdom sedan 2017 (polymyosit) och tvingades till flera akuta sjukhusvistelser. Där i sjukhussängen slog det mig plötsligt att försöka bilda ett lag med enbart junisar för något kvällsspel. Villkoret skulle vara att alla måste spela i tur och ordning med gamlingen. Direkt skickade jag ut förfrågan till 13 spelare och till min glädje svarade elva ja inom loppet av ett dygn, vilket passade perfekt med maxgränsen tolv spelare i ett lag. Så bildades lag *Bananbäraren*, som efterhand ändrat namn till *Bananas*. Inför varje säsong har alla tackat ja till att fortsätta, och jag kände för att fylla på med yngre förmågor för att införa att äldre spelare med yngre. Så nu är vi 19 spelare i laget, men bara 12 får finnas registrerade, resten får spela som reserver (och går därmed miste om äran att utomstående ser vilka spelare som nu vann serien, vilket har skett 13 gånger!). Det blir också straffpoäng för laget. Detta, att spela med junisarna, och para ihop dem inför varje match! Det gör mig mycket glad!

♥ Lars Nilsson, 77 år, bor i Stockholm och var bl a VD och styrelseordförande för Lundabolaget Purac som bygger stora vatten- och avloppsreningsverk i hela världen.

Stöd Svenska Bridgeförbundet

- Prenumerera på BingoLotto!

500 kronor
till Svenska
Bridgeförbundet!

Spela BingoLotto på söndagarna i TV4. Då kan det bli du som spelar hem pengar, bilar, drömmesor, hemmaprylar och mycket mer, samtidigt som du gör en mycket uppskattad och viktig insats för vår förening.

Just nu får vår förening 500 kronor när du blir prenumerant! Därtill stödjer du oss med 52 kronor per månad så länge du prenumererar. Det är ett smidigt, spännande och underhållande sätt att vara med och skapa förutsättningar för att fortsätta utveckla vår verksamhet. Som välkomstprenie får du just nu halva priset på dina fyra första bingoletter (värde 200 kr)*.

*Erbjudandet gäller när du tecknar en prenumeration i minst 12 veckor.

Tusen tack för ditt stöd!



Som prenumerant på BingoLotto har du följande exklusiva förmåner:

- ★ Bingo, underhållning och mängder av vinstchanser varje söndag!
- ★ Dina lotter smidigt hem i brevlådan varje månad, utan extra kostnad.
- ★ Påminnelse när du har vinster att hämta ut.
- ★ Möjlighet att välja vilken förening du vill stödja.
- ★ Du är automatiskt med i Extrachansen varje månad.



Jag vill inte missa några vinstchanser och svarar idag!

Fyll i talongen och skicka den portofritt. Du kan också bli prenumerant direkt på BingoLottos hemsida eller genom att ringa Folkspel Kundcenter (se info nedan). Missa inga vinstchanser – svara idag!

Samtidigt stödjer jag:

Klubb/Förening	Svenska Bridgeförbundet
Kundnummer	80000026

Mina personuppgifter

Namn	<input type="text"/>
Personnummer (ÅÅMMDD-NNNN)	<input type="text"/>
E-post	<input type="text"/>

Fyll i totalt antal lotter/vecka
(Max 2 lotter/vecka. Lottpris: 50 kr/st)

Fyll i totalt antal dubbellotter/vecka
(Max 2 lotter/vecka. Lottpris: 100 kr/st)

FYRA ENKLA SÄTT ATT SVARA:



Gå in på bingolotto.se/stod

Ange din kampanjkod: 5121



Skicka in denna talong till

Folkspel Kundcenter
Svarspost 20742440, 433 20 Partille



Ring 0771-440 440

Ange din kampanjkod: 5121



Skanna QR-kod

Skanna koden nedan med din mobilkamera

Erbjudandet gäller endast nya prenumeranter. Lottpriset kan vid särskilda eventomgångar (exempelvis vid Uppesittarkvällen) komma att avvika från ordinarie pris. Ordinarie pris för Enkellott är 50 kr och kan vid särskilda eventomgångar kosta 100 kr. Du kan när som helst säga upp din prenumeration när din bindningstid på 12 veckor löpt ut. Det kan dock av produktions tekniska skäl dröja upp till 6 veckor innan uppsägningen träder i kraft. Det beror på att Folkspel i vissa fall redan har påbörjat produktion av kommande utskick, vilka inte går att stoppa. Läs mer om hantering av personuppgifter på www.bingolotto.se/integritetspolicy. Allmänna kundvillkor återfinns på www.bingolotto.se/villkor. Aldersgräns 18. Stodlinjen.se



ALLT I BRIDGE

Nya böcker av A. Robson:

- **SANGSPEL**
- **TRUMFSPEL**



I sang finns det ofta mindre att välja på, färre sätt att spela fel på, och alltså borde det vara lättare att spela utan än med någon trumf. Trots det finns det mycket att hålla ordning på. **Sangspel** lär dig bemästra konsten att spela sang, oavsett nivå.

Hur vi ska hantera elaka trumfsitar? Vissa färgbehandlingar är obligatoriska – för de garderar en viss snedsits utan att kosta nåt i andra fall. Vidare får vi lära oss hur man kan sabotera motståndarnas kommunikationslinjer. I **Trumfspel** får du hjälp att nå ditt slutgiltiga mål i trumkontrakt, att "se" båda motståndarnas händer.

Denna bok ingår i en serie små böcker som täcker alla aspekter av det fascinerade bridgespelet. Varje sida innehåller en lektion och en illustrerande gif. Denna svenska utgåva, framtagen av Peter Ventura



och Max Ödlund, bygger på den engelska förlagan signerad Englands bridgestjärna Andrew Robson (bilden).



www.bridgeforlaget.se

PLANERA FÖR HÖSTENS KURSER!

Spela Bridge är Svenska Bridgeförbundets kursserie, sprungen ur ett nordiskt samarbete. Systemet Nordisk Standard lärs ut. Alla utbildningspaket innehåller 1 st kursbok och 2 st kortlekar. Spela givarna på Funbridge.

Spela Bridge 1 är ett utbildningspaket för nybörjare, där bridgens grunder lärs ut. 12 kapitel. 8 givar per kapitel.

Spela Bridge 2 är ett repetitionspaket. När du spelat alla givar i detta paket – hela 192 stycken – är du definitivt redo att spela tävlingsbridge eller träningsbridge på klubben.

Spela Bridge 3 tar nybörjaren djupare in i bridgens värld. En del grundläggande repeteras, samtidigt som ett mer komplett budsystem lärs ut. 10 kapitel med 8 övningsspel till varje.

Spela Bridge 4 förvandlar nybörjaren till en duktig tävlings-spelare. Förutom att grunderna byggs på och repeteras ges massor av tips för att lyckas bra i tävlingar på bridgeklubben. 10 kapitel med 8 övningsspel till varje.

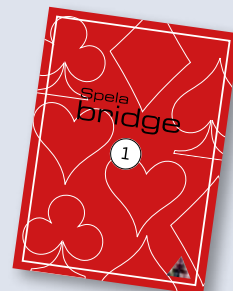

MINIBRIDGE



PRIS PER DEL: 125:–

SBF:s grundkurs i Minibrige. Ingen budgivning förekommer i första delens 10 lektioner. Här räknas honnörspoäng och spelas med trumf. Andra moment är utspel, spelteknik, maska och lägga lågt eller högt, markering, korta handen och blockering, korsstöld, toppa eller maska.

I del 2 introduceras budgivning. 10 lektioner med rubricering:

1. Öppnings- och svarsbud
2. Fortsatt budgivning
3. Sangbudgivningen
4. Andra sangbud och inkliv
5. Olika typer av händer
6. Dubblingar
7. Svaga två och spärrbud
8. Starka händer
9. Utökad sangbudgivning
10. Essfråga

ALLT I BRIDGE

Prisexempel:

- ÖBERGS 361 BRIDGE** ••• De traditionella "rätta" figurerna. **11:97–16:–***
- MOTIVKORT** Hög kvalitet. Många motiv. Etui m 2 lekar. **139:–**
- MJUKPLASTBRICKOR** ••• Högsta kvalitet. Set om 8 st. **200:–**
Högsta kvalitet. Set om 16 st. **325:–**
- BID BUDDY™** ••• Bid Buddy är en budlåda lätt att ställa i ordning för spel. Per bord. **420:–**
- BRIDGE PARTNER** ••• Bridgepartner är en budlåda lätt att ställa i ordning för spel. Per bord. **420:–**
- SPELBORD STANDARD** Mycket stabil konstruktion som tål hårda bud.
..... 81x81 cm **1.700:–**
- JACK 6.0 – SPELPROGRAM** Niofaldig världsmästare för bridgeprogram. Med Modern Standard. För Windows. **835:–**
- FACTI-SPELKORT** – KORTLEK MED 48 GIVAR Med Facit-Spelkort kan ni spela hemmabridge och jämföra er med andra resultat, precis som på klubben eller andra större tävlingar. Pris per lek inkl scorer och kommentarer. **100:–**
- BRIDGE CLASS NORDIC** – SPELPROGRAM ••• CD-spel med Modern & Nordisk Standard. **695:–**
- BUDNYCKLAR** Modern Standard. **90:–**
Nordisk Standard •••. **90:–**
Nya Bridgeskolan. **100:–**
- BRIDGEMATE** – SCORINGSYSTEM Bridgemate är ett trådlöst scoringsystem. Pris per Bridgemate 2 (dvs bord) **1.775:–**
Pris per Bridgemate Pro begagnad. **700:–**
Server för BM2, med USB **2.900:–**
- T-SHIRT** I ♥ BRIDGE. **100:–**
- BRICKLÄGGNINGSMASKINER** Se hemsida för modeller och priser.
* Pris beroende på rabatt

INTERNET www.bridgeforlaget.se **GRATIS TEL** 020-52 13 13 **MAIL** order@bridgeforlaget.se

Uppte ditt medlemsnr (MID) vid beställning, så får du **5% rabatt** på varor märkta med "förbundsrabatt". Frakt tillkommer.