

# BRIDGE

BRIDGE JUNI NUMMER 3 2024  
ÅRGÅNG 56 PRIS 60:-



**SUZANNE LEMBORN:**

## **CHEF** **&** **LANDSLAGS- SPELARE**

# Välkommen till SBF!

Vi får ibland frågan om varför man ska vara medlem i en förbundsansluten klubb? Här nedan har vi sammanfattat vad ett medlemskap ger – och det är en hel del!

## Vad du får

- ♥ Delta i tävlingar på bridgeklubbar.
- ♥ Rösträtt på klubbens årsmöte.
- ♥ Tidningen Bridge, fem nummer per år.
- ♥ Spela om mästar-, handikapp- och rankingpoäng.
- ♥ Delta i Svenska Mästerskap och Allsvenskan.
- ♥ Medlemskap i Världs- och Europabridgeförbunden, som bland annat innebär att du kan spela på klubbar över hela världen.
- ♥ Inloggningsuppgifter till hemsidan, där du bl a kan se alla dina spelade tävlingar.

## Vad klubben får

- ♥ Utbildning av klubbfunktionärer, bridgelärare och tävlingsledare. Tematräffar.
- ♥ Information från distrikts- och riksförbund.
- ♥ Hjälpa med rekryteringen
  - ♥ materiel som foldrar och affischer
  - ♥ aktivt stöd från förbundets personal
- ♥ Uppdateringar av lagböcker, stadgar och andra regelverk.
- ♥ Utveckling av datorstöd för såväl tävlingar som administration, främst via internet.
- ♥ Beräkningsprogrammet Ruter.
- ♥ Ruter- och Bridgematesupport.
- ♥ Stöd och tips från vårt kansli.
- ♥ Möjligheten att erbjuda gratis medlemskap för deltagare i nybörjarkurser i bridge.
- ♥ Hjälpa med administrationen av medlemsavgifter.
- ♥ Ett nationellt hcp-system, för att lättare få in nybörjare i tävlingsspel tillsammans med mer rutinerade.
- ♥ Modernt kursmateriel till låga priser.
- ♥ Egen sida på [www.svenskbridge.se](http://www.svenskbridge.se), där klubben får ett medlemsregister, kan lägga in sitt tävlingsprogram, rapportera in resultat, administrera fyrmanaligor, eget forum samt egna sidor med information till sina medlemmar.

## Du stödjer

- ♥ Aktiv ungdomsverksamhet.
- ♥ Framgångsrika landslag. Sverige deltar i alla stora internationella tävlingar med lag i öppen-, dam-, mixed- och veteranklass samt i juniorklasser.
- ♥ Ett omfattande arbete för att höja bridgens anseende.
- ♥ Information till landets tidningar om såväl resultat i tävlingar som intressanta givar.
- ♥ Världs- och Europabridgeförbunden samt Nordisk Bridgeunion.

## Förbundet

- ♥ Svenska Bridgeförbundet är en ideell och demokratisk förening. Det innebär att förbundet styrs av sina medlemmar genom en representativ demokrati. På klubbens årsmöte väljs representanter till distriktets årsmöte, som i sin tur väljer representanter till Riksstämman, förbundets högsta beslutande organ.
- ♥ Förbundet saknar vinstintresse. Intäkterna ska täcka kostnaderna, men det finns inget intresse för att skapa stora överskott.
- ♥ Svenska Bridgeförbundet har en hemsida: [www.svenskbridge.se](http://www.svenskbridge.se). Där kan såväl klubb- och distriktsfunktionärer som övriga medlemmar hitta mycket av intresse.
- ♥ Förbundets kansli står till din tjänst. Tel 019-277 24 80.

## Arrangemang

Svenska Bridgeförbundet arrangerar varje år, ofta i samarbete med distrikt och klubbar:

- ♥ **Bridge online** på BBO, Funbridge, och RealBridge där det går att själv spela och även följa förbundets större arrangemang.
- ♥ **Nybörjarträffen**, en tävling för dem som just lärt sig spela bridge.
- ♥ **Distriktsträff**, (vartannat år) ett stormöte där förbundsstyrelsen träffar representanter från alla distrikt.
- ♥ **Riksstämman**, (vartannat år) förbundets högsta beslutande organ, där såväl utfallet från föregående år som planerna för de kommande granskas av distriktens representanter.
- ♥ **Bridgefestival** – för alla spelare – med SM-finaler, guld-, silver- och brons tävlingar.
- ♥ **Allsvenskan**; tävling i serieform med fyra divisioner.
- ♥ **Höst- och Vårsilver**, silvertävling på klubben med reducerat antal brickor.
- ♥ **Simultantävlingar**, som spelas samtidigt på många klubbar i Sverige.
- ♥ **Landslagsuttagningar** i såväl öppen- som dam-, mixed- och juniorklass.
- ♥ **Riksläger** för juniorer.

# Innehåll

## NR 3 2024

### FÖRSTA STICKEN

#### 2 VÄLKOMMEN TILL SBF!

Ett medlemskap ger en hel del.

#### 3 INNEHÅLL

Här är du just nu. •

#### 4 INFORMATION

Kontaktinformation, Redaktion och Om medlemsavgifter.

#### 5 LEDAREN

Martin Löfgren känner stolthet.

#### 6-7 FÖRSTA STICKEN

Valborgsbridge, svårare för feta att lära sig bridge, 4 x Rimstedt i VM.

### REPORTAGE

#### 8-9 EN DEBUTANT SOM ÄR EXPERT

Verksamhetschef Suzanne Lemborn spelar i det svenska damlaget i EM.

#### 10-12 VÄSTERÅSBRIDGEN

Gurkstaden får stor klubb.

#### 18 MAN MOT MASKIN

Björn Wenneberg utmanas av världens bästa datorprogram.

#### 19 DET SJÄTTE ESSET

Bridgetema i ny bok.

#### 20-21 ETT BOHEMISKT GENI

S J Simon var en mångfacetterad man.

### BRIDGEFESTIVAL

#### 12 SEMINARIUM

Pricka in fyra kostnadsfria seminarier under Bridgefestivalen.

#### 14-15 SER FRAM EMOT FESTIVAL

Anna och Christian Bergek är flitiga besökare på festivalen.

#### 29 OPEN ART

Skapa inte bara konstverk vid bordet, se på några på plats i Örebro också.

### TÄVLINGAR

#### 22-24 SM-LAG

Lag Sjöqvist försvarade segern.

### LÄR DIG MER

#### 25 PARTÄVLINGSTEKNIK

Utveckla din partävlingsteknik med Andrew Robson.

#### 26-27 BRIDGE ÄR ETT STICKSPEL

Peter Swensson pratar med och berättar om Milan Macura.

#### 28-29 BJUD MED CUEBIDS

Ta ställning till kluriga budproblem och se vad proffsen gör.

#### 30 LK HAR ORDET

Får jag ändra mitt bud?

#### 31 FRÅGA DANIEL

Vad betyder UDCA och vad gäller bud efter fundering?

#### 32-34 TANKAR OM UTSPEL

Är utspelet som ett lotteri?

#### 35 SVÅRA VAL

Det gäller att välja rätt väg.

#### 36-37 ETT STEG I TAGET

Ta ett steg i taget med Magnus Lindkvist.

#### 38-39 OLIKA AMBITIONSIVÅ

Slutbud kan skilja sig avsevärt på en och samma bricka.

### PROBLEMHÖRNAN

#### 39 KORSORDSLÖSNING

Lösning till krysset 2/2024.

#### 40-41 SPELPROBLEM

Lite lättare, lite lagom, lite klurigare och lite svårare spelproblem.

#### 41 PRATBUBBLAN

Vad sa Peter Backlund?



#### 42-43 LÖSNINGAR

Tjuvkika inte här innan du löst allt!

#### 44-45 KORSORDET

Erik Olsson levererar ett klurigt bildkryss.

### JUNIOR

#### 46-47 JUNIORLÄGER

Många nya spelare dök upp på vårens Riksläger utanför Lysekil.



#### 48 TANKAR OM REKRYTERING

Andreas Abragi delar med sig av sina tankar kring rekryterking av juniorer.

### FÖRBUND

#### 49 UTBILDNINGSHELG

Boka redan nu in utbildningshelgen i januari.

#### 50-51 SÅ HÄR SYNS OCH HÖRS VI

Tematräff om hur vi tränger genom mediebruset lockade många.

#### 52 EXTRA STÄMMA

Lite om SBF:s extra stämma samt information om kommande tematräffar.

#### 53 PROVA-PÅ-PÅSE

Bra att beställa inför Bridgens dag och andra PR-händelser.

### SISTA STICKEN

#### 54 SISTA STICKET

Torbjörn Jönsson, Oxford, är detta nummers krönikör.

#### 55 CHAIRMAN'S CUP

Information om sammarens cup.

#### 56 SVENSKA BRIDGEFÖRLAGET

Beställ marknadsföringsmateriel m m.

# Kontaktinformation

## TELEFONVÄXEL

Måndag-fredag kl 8-12.  
☎ 019-277 24 80

## TEKNISK SUPPORT

Vardagar kl 8-22 och helgdagar 8-20.  
☎ 019-368 07 00

## E-POST

✉ kansliet@svenskbridge.se

## JOURTELEFON

Support vid tävlingsstarter.  
Thomas Winther, ☎ 019-277 24 86

## ADRESS

Svenska Bridgeförbundet  
Karlskatan 28, 703 41 Örebro

## SUZANNE LEMBORN

Verksamhetschef, 100%.  
Ekonomi och övergripande ansvar.  
Hemmakontor i Falkenberg.  
☎ 072-644 96 60 ✉ sle@svenskbridge.se



## JOHAN GRÖNKVIST

Konsulent, 100%. Allsvenskan, SM-finaler,  
tävlingsupport, funktionärsadmini-  
stration, teknisk support av klubb-  
och distriktssidor samt IT-utveckling.  
Kansliet – huvudkontor i Örebro.  
☎ 019-277 24 81 ✉ jgr@svenskbridge.se



## GUNNEL HAHNE

Kanslist, 50%. Allmän medlemsservice;  
tävlingsrapporter, 50-lappen,  
mp-bevis och nålar.  
Kansliet – huvudkontor i Örebro.  
☎ 019-277 24 89 ✉ gha@svenskbridge.se



## MICKE MELANDER

Konsulent, 100%. Medlemsnytt,  
Bridgefestivalen, SISU-stöd,  
styrelse- och stadgefrågor  
samt allmän medlemsservice.  
Hemmakontor i Falkenberg.  
☎ 019-277 24 85 ✉ mme@svenskbridge.se



## THOMAS WINTHER

Konsulent, 50%.  
Tävlingsupport Ruter och Bridgemate  
samt TL-utbildningar och TL-stöd.  
Hemmakontor i Sölvesborg.  
☎ 019-277 24 86 ✉ twi@svenskbridge.se



## CARINA WADEMARK

Konsulent, 50%.  
Information på hemsidan,  
landslagsstöd och TK-frågor.  
Hemmakontor på Lidingö.  
☎ 019-277 24 84 ✉ carina@svenskbridge.se

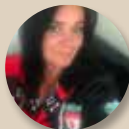

## BJÖRN HOLM

Kanslist, 80%.  
Tävlingsupport även onlinebridge,  
tävlingsrapporter, Allsvenskan,  
Svenska Cupen, onlinekurs  
samt allmän medlemsservice.  
Hemmakontor i Hedemora.  
☎ 019-277 24 87 ✉ bho@svenskbridge.se

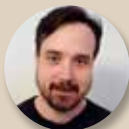

# Om medlemsavgifter

## KLUBBYTE

Om någon medlem önskar byta klubbtilhörighet så finns möjligheten att fritt göra det under perioden 15 juni-15 september. Mellan 16 september och 14 juni behöver medlemmen ett godkännande från både avlämnande och mottagande klubb och det ska rapporteras in till kansliet.

## MEDLEMSAVGIFT SOM BETALAS PÅ KLUBBEN

Om medlemsavgiften betalas kontant på klubben kan avgiften regleras via Ruterkontot. Kontakta kansliet och ange medlemsnummer och belopp.

## DUBBELBETALD MEDLEMSAVGIFT

När en medlem av misstag betalat sin medlemsavgift två gånger under samma verksamhetsår återbetalas avgiften till klubbens Ruterkonto.

## INBETALNINGSKORT

I tidningen som utkommer i slutet av juni varje år, bifogas ett inbetalningskort med förtryckta uppgifter som avser medlemsavgiften för kommande verksamhetsår. Som alternativ till detta inbetalningskort kan man, vid särskilda skäl, göra en inbetalning via BG 373-3482. Viktigt att man då anger medlemsnummer och klubbtilhörighet i meddelandefältet.

## ÖVRIGT OM MEDLEMSAVGIFTER

Frågor angående medlemsavgifter? Läs mer på vår hemsida under rubriken Bli medlem!

## ADRESSER OCH KONTAKTUPPGIFTER

Kontrollera noggrant och håll dina kontaktuppgifter uppdaterade på "Mina sidor". Du behöver vara inloggad med lösenord för att ändra dina uppgifter (adress, telefonnummer, e-post etc). Saknar du lösenord för inloggning eller behöver hjälp för korrigering så kontakta gärna kansliet.

# BRIDGE



Officiellt organ för Svenska Bridgeförbundet

ISSN 1652-1943

Ansvarig utgivare Martin Löfgren

Prenumeration 280:- per år

Bankgiro 373-3482

Redaktör Peter Ventura

Redaktion Bridge, Svenska Bridgeförlaget, Hansens väg 10,  
775 70 Krylbo. E-post [bridge@svenskbridge.se](mailto:bridge@svenskbridge.se).

Produktion AB Svenska Bridgeförlaget

Illustrationer Arne Larsson, Sundsvall & Dick Holst, Halmstad

Utgivning 2024 20 februari – 22 april – 27 juni – 12 september  
– 10 december (Manusstopp: 25 januari – 20 mars – 25 maj –  
9 augusti – 18 november).

Annonspriser Helsida 16.500. Halvsida 8.650. 1/6-sida 3.390.  
1/12-sida 1.730. BRIDGE är befriad från moms och reklamskatt.

Annonsbokning [bridge@svenskbridge.se](mailto:bridge@svenskbridge.se)

Framsida Suzanne Lemborn. Foto: Elena Ström, Solna.

# Anledning att vara stolt...

Ett av förbundets strategiska målområden är "Stolthet". Det finns mycket att vara stolt över i vårt förbund, skriver Martin Löfgren i detta nummers ledare.



**S**tolthet är ett av förbundets strategiska målområden, men vad menas egentligen med det?

Jag tror att stolthet kan betyda olika saker beroende på person och situation. När vi diskuterade begreppet under Distriktsträffen 2022 kom det fram olika åsikter. Någon framförde att det finns en risk att stolthet kan slå över i självgodhet, vilket förstås är riktigt. Men de flesta ville tolka det som en glädje – att få vara med och uppleva en viss fin situation, ofta tillsammans med likasinnade att dela stoltheten med.

Så här i reflektionens stund måste jag erkänna att jag faktiskt är både stolt och glad att få vara med i ledningen av Svenska Bridgeförbundet. Vi sysslar med världens roligaste och mest utmanade tankesport – och Sverige är ett av världens mest framgångsrika bridgeländer. Runt om i landet arbetar funktionärer med rekrytering, utbildning, tävlingsledning och allmän klubbkötsel för att skapa en tävlingsatmosfär som lockar över 20 tusen medlemmar till de gröna borden.

Ett konkret exempel är när jag bevitnade ett av våra "Tema-möten" en lördagsförmiddag. Då kände jag mig stolt över att få vara med i ett förbund med så många kloka människor som kunde dela med sig av sina erfarenheter av bl a rekryteringsärenden.

Min första bridgestolthet daterar sig 50 år bakåt i tiden (vad tiden går!). I Norrköpings Tidningar fanns alltid NBS partävlingsresultat att skåda, och se, jag hade kommit på (sista) prisplats i en tävling – för första gången.

Ett litet sidospår: jag lärde ett par syskonbarnbarn minibridge. Jag var inte helt överraskad över att barnen tyckte det var kul, men det roligaste var faktiskt de äldres reaktion. De runt 40-åriga föräldrarna såg först måttligt roade ut, men så plötsligt märkte de att deras barn började räkna högt: "13 + 13 + 8 + 6 = 40, honnörspoängen stämmer, vi har 21 och flest, jag är spelförare, du är träkarl (den termen tyckte de var roligast av allt...), du spelar ut". Och så det magiska "kan vi inte få spela en giv till?" Har du själv testat minibridge? Det passar för att lära ut till alla, även yngre. Det är hur lätt som helst!

I skrivande stund avverkas de sedvanliga mötena mellan förbund och distrikt. Vi träffas digitalt och diskuterar olika teman och utmaningar, med ett stort fokus på **Bridge-X**. Mängder av olika idéer vädras och delas, framtidsfrågor dryftas och konstruktiv kritik framförs. Vi sammanställer allt och använder det som bas för de diskussioner som i november ska präglade höstens **Distriktsträff**.

När nu sommaren äntligen infunnit sig är det dags att ladda upp för **Bridgefestivalen**, återigen något vi i Bridgesverige har all anledning att vara oerhört stolta över. I EM, som spelas i Danmark och Polen (i det senare fallet för juniorer) i juni-juli, ställer vi upp som en av favoriterna till en framskjuten placering i samtliga klasser! Fantastiskt!

Vi alla har anledning att känna oss stolta över vår tankesport och vårt förbund!

*Martin Löfgren*



## ”Så saknar han spaderess...”

Thomas Ålander berättar om att han satt i korridoren på sjukhuset och väntade då dörren till operationssalen bredvid slogs upp. En sjukhussäng rullades ut och efteråt följde två kirurger som deltagit i operationen. De verkade bistra och allvarliga. Då de passerade honom hördes den ene säga: ”Och så när han lägger upp korten så saknar han spaderess!”.

Synen på läkare och sjukvården kan förändras en aning!

Bridgespelare finns överallt!

# Svårare för feta att lära sig bridge

Fetma kan öka risken för hjärt-kärlsjukdomar och diabetes. Nu visar ny forskning att det även kan påverka hjärnans åldrande och kognitiva förmåga, m a o att lära sig saker som att exempelvis spela bridge.

I en ny studie undersökte forskare vid University of Oklahoma Health Sciences Center i USA, hur hög kroppsvikt och en kost med högt fettinnehåll kan påverka blodflödet till hjärnan och minnesprestandan hos äldre, överviktiga möss.

Studier har visat ett starkt samband mellan fetma i medelåldern och en ökad risk för kognitiv försämring och demens senare i livet. Med tanke på att de flesta lär sig bridge som 55+ försvåras utvecklingspotentialen för dem.

– Fetma kan göra att cellerna i blodkärlen i hjärnan åldras snabbare, säger studiens huvudförfattare Sharon Negri till American Physiological Society.



Efter bara tre månader med en kost med högt fettinnehåll visade mössen nedsatta kognitiva förmågor jämfört med möss som hade fått en standarddiät. När de åldrade cellerna avlägsnades ur hjärnorna på de feta mössen förbättrades deras hjärnors kärlsystem.

## 283

par på 32 klubbar spelade Nybörjarträffen, vilket var 24 fler par än 2023. De 24 främsta paren är kvalificerade för SM-finalen som spelas under Bridgefestivalen i Örebro.

## 4 x Rimstedt i VM

Tvillingarna Ola och Mikael Rimstedt representerar Sverige i öppna lag i World Bridge Games som spelas i Buenos Aires 21 oktober–3 november. Nu står det klart att även systrarna Cecilia Dwyer Rimstedt och Sandra Rimstedt spelar i Buenos Aires. Tjejnerna, som båda representerar USA, spelade en uttagningsmatch över 165 brickor och vann. Cecilia och Sandra representerar därmed USA:s damlag tillsammans med Lynn Baker–Olivia Schireson och Jill Meyers–Kerri Sanborn.



Mikael, Cecilia, Sandra och Ola håller sig i form med padel.

”Thomas Karlsson tror att det finns elektricitet i de gröna lapparna.”



Mats Pettersson delar med sig ett av många klassiska citat av Leif Trapp (stora bilden) som gick bort tidigare i år efter en tids sjukdom. Thomas Karlsson (t v) som avses är göteborgaren som flyttade till Jämtland för att driva ICA-butik och som Leif ansåg vilja bjuda allt annat än pass.



## Skola i ny regi

Arne Larsson (bilden), elit-spelare och renommérad bridge-lärare, har utexaminerat massor av bridgespelare i Göteborg. För dessa spelare har steget inte varit särskilt långt från kursrummet i Bridgens Hus till andra änden av lokalen för att påbörja tävlingsbridgens bana.



När Arne i början av året aviserade att han funderade på att ägna sig mer åt resor och inte vara så uppkopplad mot tider och krav ledde diskussioner med Göteborgs BF till att de förvärvar Arnes Bridgeskola.

Per Sjöberg, som varit lärare på Arnes Bridgeskola de senaste terminerna, kommer att hålla i kursverksamheten.



Vi önskar GBF och Per all lycka med Bridgeskolan och att vi så småningom får många nya bridgekompisar.

Ett stort tack riktas även till Arne som lärt upp så många spelare genom åren.



## Valborgsbridge

I de stora studentstäderna firas Valborg ofta med extra allt. I Uppsala arrangerades **Forsränningen**, ett årligen återkommande arrangemang av Uppsala Teknolog- och Naturvetarkår. Ett av ekipagen använde tiden före start med det bästa tidsfördrivet – **bridge!**

Den drivande kraften bakom bridgeflotten är junioren Jakob Johansson, som tillsammans med tre studiekamrater byggde flotten. Jakob berättar:

– Vi hade alla fyra en spännande dag i Fyrisåns forsar, i bridgens anda! Vi vill rikta ett stort tack till Upplands BF och Uppsalabridgen för sponsring. Förhoppningsvis nådde vi ut till många människor och att bridgeklubbar landet runt får nya medlemmar!

På den översta bilden intervjuar Aftonbladets reporter en förvåntansfull Jakob.



# En debutant som är expert

Suzanne Lemborn är verksamhetschef i Svenska Bridgeförbundet. Under sommarens EM, som spelas i Danmark, lägger hon det administrativa åt sidan och koncentrerar sig fullt ut på spelkortet.



TEXT & FOTO: ELENA STRÖM, SOLNA

– Jag är debutant i EM-sammanhang och har aldrig representerat landslaget tidigare, men det kommer att finnas andra rutinerade spelare i damlaget. Därutöver den erfarna coachen Carina Wademark, och även duktiga kaptenen Linnea Edlund, så det känns tryggt. Jag kommer att bli väl omhändertagen, säger Suz, som alla kallar henne, med ett stort leende i början av intervjun.

Det är svårt att tänka på Suzanne Lemborn som debutant inom något område, och än mindre i bridgesammanhang. Hon har spelat bridge i många år och faktiskt deltagit i öppna EM ett par gånger, men det var länge sen när hon var nybörjare.

## Verksamhetschef

Suz arbetade som högstadierektor i 15 år innan hon bestämde sig för att söka något nytt. Bridge låg högst upp på intresselistan och just då annonserades tjänsten ut som verksamhetschef på Svenska Bridgeförbundet. Hon fick jobbet och tillträdde 1 maj 2020.

– Jag träffade många glada vänner och bekanta på min nya arbetsplats, så det blev ett kramkalas bland många bridgekamrater som gratulerade mig när jag började. Redan från början tyckte jag att allting rullade på trots att det var i den vevan som pandemin brutit ut, berättar hon.

– De anställda på förbundet är ju erfarna, självständiga och riktiga arbetsmyror. De fick mig att känna mig välkommen och hjälpte mig i gång direkt, så det fungerade väldigt bra redan från början.

– Organisationen under Bridgefestivalen är imponerande! Min första upplevelse på andra sidan disken under festivalen var fantastisk. Vilket samarbete och organisation det utvecklats under åren! Hela festivalen är ett välsmort maskineri där alla vet vad som ska göras och



när. Jag hade inget att oroa mig för och blev så imponerad.

## Fingrarna i alla syltburkar

*Du är verksamhetschef men vi har sett dig stå i informationsdisken under festivalen i Örebro och även servera prinsess-tårta till spelarna i spellokalen. Ingår detta i dina arbetsuppgifter?*

– Mina uppgifter är mycket varierande – allt från ekonomi, administration, personal, IT, kommittéarbete och förbundstävlingar. Ansvaret är övergripande. Samtidigt är jag nyfiken av mig och har fingrarna i alla syltburkar... Jag utför det mesta av arbetet från mitt hemmakontor i Falkenberg men försöker åka några dagar emellanåt till kansliet i Öre-

bro. Vi har oftast alla våra möten som videomöten i stället för fysiska; det har både sina för- och nackdelar.

## Finns det tid att själv spela bridge?

– Jag spelar gärna – och så ofta jag kan! Det blir några silver- och guldtävlingar under året och sen deltar jag förstås i Svenska Cupen, Allsvenskan m m.

## Var hittade du din nuvarande partner, Malin Helin?

– På en bridgevecka i Las Palmas. Vi provade att spela där för första gången och fortsatte sen på Teneriffa på våren. Vi trivdes bra ihop och fick en idé om att börja spela som ordinarie par. Vi deltog i uttagningen till Champion's Cup för damer som förbundet arrangerade och vårt lag vann den. Det innebar att vi skulle



fått representera Sverige i Dubrovnik i november, men tävlingen kolliderade med SBF:s Riksstämman, så vi fick tyvärr avstå det då. Vi var dock uppmuntrade till att delta i damernas observations-tävling i slutet av januari i stället och lyckades vinna den med stor marginal. Det var kanske inte riktigt vad vi hade förväntat oss, men vi spelade bra, hade turen på vår sida, och det kom inte upp så många svåra lägen som hade kunnat ställa till det.

### Får mig att känna lugn

*En förutsättning till bra resultat i bridge är att båda spelarna i paret kompletterar varandra. Är det så med er två? Vad är era individuella styrkor och svagheter?*

– Jag tror vi kompletterar varandra. Själv spelar jag ofta lite för fort och tenderar att bjuda lite för hårt i farten. Malin har dock en lugnande effekt på mig. Hon tar mer tid till eftertanke och är väldigt lugn vid bordet vilket bidrar till att det får mig att känna lugn. Sedan är Malin en individuellt skicklig spelare både som spelförare och i motspel. Vår gemensamma bästa styrka tror jag är i just motspelet, där vi för det mesta tänker lika. Min styrka? Jag har ofta tur med utspelen!

*EM för lag spelas i grannlandet Danmark. Kommer du att känna dig hemma där?*

– Nej, det bli en helt ny omgivning för mig. Som debutant känner jag en skräckblandad förtjusning inför det här, och även en stor ödmjukhet förstås för att få representera mitt land.

### Gubben får stanna hemma

*Din man Michael, som också är bridge-expert, kommer han att följa med och stötta dig och laget när ni spelar?*

– Nej, det blir för nervöst! Han får stanna hemma och heja på mig online.

*Har du några andra intressen som du tänker ägna dig åt när du kommer hem? Tar ni semester efter EM?*

– Det största intresset är mina barnbarn. Vera är tre år gammal och lilla Nikolas kom till världen 27 april i år. Jag måste också ägna mig åt Bridgefestivalen (26 juli till 4 augusti) och sedan är det dags för årsbokslutet. Vi tar fyra veckors semester i oktober i stället. Då blir det sol, bad, god mat och glada skratt. Eller som vi säger – att bara vara.

# DISTRIKTSTÄVNING I CHAIRMAN'S CUP

**Alla distriktslag spelar gratis och har chans att vinna 10.000 kr!**

Alla distrikt får anmäla valfritt antal lag med gratis start i Chairman's Cup förutsatt att följande villkor uppfylls:

- Högst två spelare i laget får tidigare har deltagit i CC
- Samtliga spelare i laget måste tillhöra samma distrikt
- Laget måste bära distriktets namn (vid flera lag t ex Örebro 1 o s v)

Huvudcup och bonuscup betalas av lagen. Distriktslaget som klarar sig längst i tävlingen vinner 10.000 kr.

## MiniBridge

MiniBridge är ett bra sätt att introduceras i bridgens fascinerande värld.

## MiniBridge



Så fort spelaren till vänster om spelföraren spelat ut sitt första kort lägger traktören upp alla sina 13 kort på bordet i prygliga kolumner. Spelföraren spelar både sina egna och traktörens kort. Traktören får inte lägga sig i spelet, utan gör bara vad spelföraren säger.

Den spelare som vunnit föregående stick startar nästa stick. I bridge är esset det högsta kortet och hvar det lägsta. I varje stick får du spela vilket kort du vill, högt eller lågt, i den utspelade färgen.

**Segrare**

När alla 13 stick är spelade gör du en notering om vilken gir det var och hur många stick respektive sida vann. Resultatet jämför du sedan mot de andra bord som varit med och spelat. På så sätt vet du om ni vunnit eller ej då vart och ett av paren summerar alla sina vunna stick.

Protokoll finns på nästa sida.

Varje spelare ska sedan i tur och ordning spela ett kort i varje stick tills alla kort är spelade. Spelarna behåller sina kort och placerar de spelade korten framför sig i en rad (med bildsidan nedåt), som en enda som sticket vunnits och som ett minus om sticket förlorats.

I spel utan trumf är det alltid det högsta kortet i den spelade färgen som vinner sticket. I trumfspel kan du vinna stick genom att spela ett kort i trumfärgen när du inte har något kort i den spelade färgen. Kan du inte följa färg får du dock lägga precis vad du vill.

**Rättvist spel**

I tävlingsbridge spelas det vid minst två bord. Genom att använda sig av en bricka, en riktiga bordspåsar och fyra fäskor, markerad med Nord-Syd-Öst-Väst, kan du efter spelet lägga in korten i brickan.

Om flera spelare trumfar i samma stick vinn sticket av den som spelat den högsta trumfen. Observera att du inte är tvungen att spela trumf när du inte kan behålla färg. Du får lägga vilket kort som helst i de övriga färgerna.

På så vis kan övriga bord spela med exakt samma kort och jämföra resultatet för att se vem som vunnit, vilket gör att summornas rättvisa och du kan aldrig tveka att du haft rättiga kort.

Foldern "MiniBridge" kan beställas kostnadsfritt på [www.bridgeforlaget.se](http://www.bridgeforlaget.se). Endast eventuell frakt debiteras.

# Gurkstaden får stor klubb

Det vore som om slanggurkan och Västeråsgurkan genom en korsning skulle bli en och samma gurka. Västeråsklubbarna ABB BK och VBS Aros har blandat korten och är nu en och samma klubb.



TEXT: PETER VENTURA, KARLBO FOTO: PETER VENTURA, KARLBO & VÄSTERÅSBRIDGEN

Arkeologiska utgrävningar har visat att Västerås varit en handelsplats sedan sent 900-tal, vilket gör staden jämgammal med Sigtuna och därmed en av landets äldsta. På 1 000-talet var Västerås även landets näst största. I modern tid har Västerås fortsatt varit en betydande handelsstad. Då tänker jag inte främst på att det var här den första pizzan i Sverige serverades, 1947 på restaurang Sjöhaugen, utan att bl a ICA och H&M har sitt ursprung i staden.

Officiellt firade staden sitt 1 000-årsjubileum för 34 år sedan. Till en början hette staden Westra Aros, Västra Aros, där Västra avser väderstreck. Perfekt stad för bridgetspel därmed – och den är bra placerad geografiskt bara 10 mil från Stockholm och ungefär lika långt till bridgens huvudstad, Örebro.

1890 bildades ASEA, numera känt under namnet ABB, och företagets anställda utgjorde bas till den bridgeklubb, ASEA



BK, som bildades i mitten av 1930-talet. Klubben var bildad för företagets anställda och deras familjemedlemmar, men styrelsen kunde göra undantag.

## Nytt namn: Västeråsbridgen

Genom ett samgående av de tidigare klubbarna ABB BK och VBS Aros,

bildades Västeråsbridgen hösten 2023. Det var två klubbar med lite olika profilering. Båda klubbarna har haft omfattande kursverksamhet, men medan Aros varit någon av en breddbridgeklubb för veteraner med god medlemsutveckling, där ledstjärnan varit social samvaro, så har ABB haft något högre tävlingsambitioner. Rolf Ullberg och Sven Wesström vann SM-par 1960, men några större framgångar utanför Västmanland har inte noterats de senaste dryga 60 åren. I föl fick klubben äntligen en ny medalj i SM, ett brons genom Anna-Stina och Magnus Arvidsson som blev trea i den nyinrättade SM-kategorin för spelare med över 30 i handikapp. Annars deltar spelarna i Västerås flitigt i de många olika tävlingarna under Bridgefestivalen.

## Sveriges femte största klubb

Sammanslagningen berör drygt 300 spelare och därmed blir klubben den klart



Västeråsbridgen spelar i egen lokal.

## VÄSTMANLAND



## VÄSTERÅS

största i Mälardalens BF och Sveriges femte största.

Västeråsbridgen spelar i egen lokal mellan Bäckby och Råby, där båda klubbarna huserat de senaste åren. Aros hade tidigare en egen lokal, en nedlagd ICA-butik, men fick se sig om efter nytt boende när fastighetsägaren själv behövde lokalen. De fick en årshyra som plåster på såret.

Nuvarande lokal ägs av börsbolaget NP3. Den är rymlig och lämplig för bridgespel, med två stora spelrum samt utrymme för café med tillhörande bord och stolar. Det är lite skillnad mot tiden i Aros begynnelse, då man vid varje speltillfälle fällde upp borden för spel i Västeråshallens foajé där det var svinkallt på vintern och ökenhett på sommaren. Kursverksamheten hölls då en trappa upp, så det blev mycket släpande på bord och stolar.

Tävlingar spelas dagtid på måndag, tisdag och torsdag samt kvällstid på måndag och varannan torsdag. De olika tävlingarna är anpassade så att vissa lämpar sig mer för rutinerade spelare medan andra är mer för nya spelare. Den senare kategorin kommer från egna kurser som hålls såväl dag- som kvällstid.

### Möttes på kurs – redan vinnare

Ett par som just lämnat nybörjarramarna och direkt kastat sig in i hetluften är Brittmarie Brändström och Bjarne Abrahamsson. Det möttes på kursen i höstas och har sedan några veckor börjat spela tävlingsbridge parallellt med repetitionskursen Spela Bridge 2 som lär ut budsystemet Nordisk Standard.

– Man måste hålla i gång för att få spelvana. Det gör oss inget om vi kommer sist. Det gäller att tänka positivt. Nästa år, ja då är vi i topp! säger Bjarne och skrattar gott.

Ingen av dem hade någon kortvana innan kursen, men detta faktum till trots har de redan noterats för en seger. Den kom i handikapptävlingen den 18 april med hela 24 par till start.

– Den vinsten kan vi leva länge på, säger Brittmarie nöjt.

– Jag såg direkt vad den tjejen gick för, skämtar Bjarne, och poängterar samtidigt vikten av att spela med någon likasinnad.

Lagserien Arosligan spelas varannan vecka. Före pandemin hade ligan tre divisioner men nu omfattar den två di-



*Bjarne Abrahamsson och Brittmarie Brändström spelar tävling parallellt med fortsatta studier. Det har redan blivit en seger för duon. Erfarne kursledaren, Leif Backlinger, ses i mitten.*



*Västeråsbridgens styrelse. Fr v. Lars-Gunnar Modigh (sekreterare), Lars Harsjö, Christer Åström (ordförande), Lennart Ekholm, Torsten Andersson (kassör), Birgitta Weber, Kjell Winge, Barbro Lönning och Leif Backlinger.*

visioner med upp- och nedflyttning efter höst- respektive vårterminen.

Två klubbar, BK Örjan och SPF, hyr in sig övrig tid, så lokalen nyttjas flitigt.

### Alla erbjöds styrelsepost

En sammanslagning av klubbar brukar

ge behov av färre styrelseledamöter. Leif Backlinger är den som suttit längst i styrelsen. Han berättar:

– Eftersom vi bara var två klubbar gjorde vi det enkelt för oss och erbjöd





alla som satt i någon av styrelserna att fortsätta i den nya. Några passade på att hoppa av så vi fick en aning större styrelse än nödvändigt men ändå hanterbar.

En del styrelseledamöter har även andra uppgifter i klubben. Det gäller t ex sekreteraren Lars-Gunnar Modigh som när BRIDGE kommer såväl sköter caféet som är partnergarant så att solokvistar med säkerhet får spela.

En stötesten vid diskussioner om samgående brukar vara klubbkassan. Det kan hända att ena klubben är stadd vid kassa medan den andra ekonomiskt drivs ur hand i mun. Röster i krösusklubben brukar då inte sällan höjas för att sätta sprätt på pengarna innan sammanslagningen genom en brakfest eller någon resa för klubbens medlemmar. Hur såg det ut i Västerås?

– ABB var den klubb med större kassa, men eftersom Aros bidrog med fler medlemmar – och på sikt större ger större ekonomiskt inflöde – gick det förhållandevis smärtfritt, säger Leif.

### Avstamp i sommarfest

Trots att samgåendet skedde i oktober har inget riktigt avstamp gjorts förrän klubben den 2 juni bjöd in till en försommarfest. Festkommittén med Birgitta Weber, Leif Backlinger och Lars Harrsjö såg till att denna dag blev riktigt lyckad. Efter välkomstdrink spelades en invigningstävling och den efterföljdes av tipspromenad och korvgrillning. 48 av klubbens 331 medlemmar deltog. Bäst lyckades Ann-Sofie Lundbäck och Gun Söderlund som vann på fina 63%. Tvåor blev Marianne Ekholm och Lars Harrsjö följda av Keerstin Uppsäll och Ulla-Britt Cavallini på tredje plats. Dessa tre par i topp belönades med varsin medalj. Efter spelet gick alla en kortare tipspromenad, där de fyra bäst placerade paren erhöll priser. Efter prisutdelningen presenterade sig även styrelsen. Därefter avslutades dagen med korvgrillning och dryck. Alla hade det trevligt i värmen.

Önskemål framkom om att göra sommarfesten till en återkommande aktivitet och försöka göra något gemensamt till julen också.

Så, hur var det då med Västeråsgrurkan? Jo, den började odlas under 1700-talet i Västerås av en tysk trädgårdsmästare.



*Ann-Sofie Lundbäck och Gun Söderlund (i mitten) får guldmedaljer för segern i invigningstävlingen. Marianne Ekholm och Lars Harrsjö t h med silver, Keerstin Uppsäll och Ulla-Britt Cavallini brons samt fyrorna t v, Mona Ellerstedt och Ulla Pettersson.*



*Efter bridge och tipspromenad mättades hungriga magar med korv.*

# Lär dig mer på seminarium

Bridgefestival betyder massor av bridgeospel. Men det är inte bara vid borden erfarenheter kan dras. Förbundet arrangerar fyra kostnadsfria seminarier.



TEXT: PETER VENTURA, KARLBO FOTO: THOMAS WEDIN, SKÖVDE

Bridgefestivalen fortsätter sin satsning på kortare seminarier, som i första hand är riktade till mindre rutinerade spelare men alla som vill får vara med. De är gratis att delta i och ingen föransökan krävs.

Varje seminarium har sitt eget tema. Det blir undervisning kring temat och det kopplas om möjlighet ihop med intressanta givrar från just spelad handikapptävling. Möjlighet ges också att ställa fria frågor om bridge.

Seminarierna anordnas i samarbete med Nya Bridgeskolan.

## Söndag 28 juli kl. 18.30

Catarina Midskog:

Utspel är det tur eller skicklighet?

- Ett bra utspel kan jämföras med en bra drive eller en vass serve i tennis. Det är därför viktigt att du lägger en tanke på ditt utspel så er sida tar kommandot på brickan.



Ewa Montelius och Birgitta Gustafsson var nöjda med seminariet de besökte 2022.

## Måndag 29 juli kl. 18.30

Erik Fryklund:

Dubblingar, UD eller straffdubbel?

- Vad betyder min partners dubbling? Vi kommer under denna timme ta upp några typiska upplysningsdubblingar samt några lägen då dubblingen är en staffdubbling.

## Tisdag 30 juli kl. 18.30

Krister Ahlesved:

- Överbud, vårt vanligaste kravbud  
Ibland måste vi ta hjälp av motståndarnas färg, så kallade överbud, för att hitta rätt i budgivningen. Vi tittar även på när överbudet visar en tvåfärgshand.

## Onsdag 31 juli kl. 18.30

Hans Kvick:

Spela bättre försvar

- Hur samarbetar vi i försvaret? För att lyckas i försvarsspelet är markeringar en nödvändig hjälp. Det är viktigt att ni som par är överens om vilka markeringar ni använder.



## RESA TILL ÖREBRO

### PARKERING

Det enklaste sättet att ta sig till Bridgefestivalen är att ta tåget. Örebro Södra station ligger bara ett par hundra meter ifrån Conventum, där Bridgefestivalen hålls.

Handikapparkering finns tillgänglig våningen under spellokalen. Tillstånd krävs. Flera kostnadsbelagda parkeringar finns i närheten.

För aktuell information om parkering, se hemsidan: [www.svenskbridge.se](http://www.svenskbridge.se)

## JOURSPELARE

Det går utmärkt att komma utan partner till Bridgefestivalen.

Under festivalveckan kommer det att finnas jourspelare till alla partävlingar med bronsstatus, utom klöver- och rutertävlingen. Alla besökare ska kunna spela, även om man inte har bestämt med någon partner.

Kommer det ett jämnt antal spelare utan partner paras dessa ihop och jourspelaren får stå över. Kommer det ett udda antal spelare får jourspelaren spela.

Partnergaranting gäller förutsatt att man är på plats minst 15 minuter före spelstart.

## Efterlysning

### VILL DIN KLUBB ARRANGERA ETT JUNIORLÄGER?

Juniorkommittén söker klubbar som vill vara med och utveckla svensk juniorbridge genom att vara medarrangör till ett juniorläger. Intresserade tar kontakt med JK:s ordförande Stina Lysebring på [stinalysebring87@gmail.com](mailto:stinalysebring87@gmail.com).





# Ser fram emot Bridgefestivalen

Bridgefestivalen slår snart upp portarna. Den 26 juli fram till 4 augusti kommer det att spelas massor av bridge i Conventum Arena i Örebro. Där finns tävlingar för alla spelare, från nybörjare till mer rutinerade. Äkta paret Anna och Christian Bergek planerar semestern varje år för att kunna besöka Bridgefestivalen. I år är inget undantag.



TEXT & FOTO: SARA WRIGE, GÖTEBORG

**S**olen silar sig ner genom lövverket och sommaren har precis börjat. Jag träffar Anna och Christian Bergek (BK Lyx, Göteborg) för att prata om en av sommarens höjdpunkter: **Bridgefestivalen i Örebro!**

– När vi ska lägga semestern på jobbet brukar jag säga att jag behöver vara ledig Örebro-veckan och sen när det är Vätternrundan, annars är jag flexibel, säger Christian.

**Hur länge har ni åkt till festivalen i Örebro?**

– Sen festivalen flyttade till Örebro, säger Christian. Vi var också i Jönköping några gånger. Annas pappa kom förbi och plockade upp oss på väg till Jönköping. Det var väl direkt efter det att vi hade gått nybörjarkursen. Den första gången tror jag inte att vi spelade något, vi tittade mest. Vi fattade inte så mycket, men vi fattade ju lite. Men året efter spelade vi också.

– Sen flyttade festivalen till Örebro, fortsätter Anna. Vi har väl varit i Örebro alla gånger som det har varit festival där.

– Vi har väl blivit lite av inventarier på den här festivalen, säger Christian. Vi brukar vara där ganska många dagar, nästan hela veckan. Hellre mot slutet än i början. Vi har inte spelat Chairman's Cup så ofta. Men Guldgruvan i slutet är en favorittävling. En gång blev vi bäst av de sämsta.

– Ja, vi kom etta i den sista gruppen, H- eller I-finalen var det nog. Vi fick både blommor och guldpoäng!

**Vad tycker ni om festivalen?**

– Festivalen har verkligen satt sig nu. I början var det lite olika om vilka tävlingar

som skulle ligga när, och mycket diskussioner på nätet. Men nu verkar de ha hittat en bra form, säger Christian

– Det är väldigt trevligt, säger Anna med emfas. Man träffar folk man har träffat förr och känner igen. Plus en massa nya. Alla är så trevliga vid borden. Vi träffar folk som vi brukar träffa varje år, och bridgevänner från Motala. De brukar komma upp med en buss på tisdagen eller onsdagen, och då kan man alltid äta lunch med dem och prata lite. Nu bor ju min pappa i Portugal, men förut brukade vi ju också träffa honom på festivalen. Det blev en liten familjeträff.

## Fantastiskt arrangemang

– Det är ju också ett fantastiskt arrangemang, fortsätter hon. Ordning och reda, och bra med tävlingsledariet. De allra flesta har ett väldigt gott humör även om det skulle bli något strul. Det är en väldigt trevlig stämning, tycker jag, och alla är glada över att vara där.

– En hel del riktigt bra spelare deltar också i sidotävlingarna, så man kan ju råka på någon. En gång lyckade jag göra något bra mot Gunnar Hallberg (känd bridgespelare som bor i England) och det lever man ju liksom på i flera dagar.

Christian ler åt minnet.

## Budsystem

Här blir det en liten systemutveckling...

– Vi spelar en mycket modifierad Modern Standard med fyrkortsöppningar. Men sen har vi starka tvåöppningar. Vi spelar Gazilli på lågfärgsöppningar, som påminner lite om Håxan. Det som motståndare brukar tycka är lustigast, kanske för att det låter lite roligt, är att

vi räknar banzai-poäng för balanserade händer.

Det är Christian som läser systemböckerna i paret.

– Ja, jag är lite nördig på det sättet.

– Jag hänger mer på, säger Anna.

– Det brukar bli att vi repeterar systemet i bilen eller på tåget upp till Örebro.

För Anna är det ändå budgivningen som är den stora grejen i bridgespelet:

– Budgivningen är det roligaste. Jag vill att vi ska hitta det bästa kontraktet. Hur det sen går i spelet är inte lika viktigt.

**Hur kom det sig att ni började spela bridge?**

– När jag var barn så spelade min pappa, styvmor, farmor och farfar. Det var mer sällsabsbridge. De bjöd hem vänner och spelade hemmabridge med marker och så. Som lite loj tonåring hade jag ibland inget bättre för mig än att titta. Nån gång försökte vi väl lära oss, min bror och jag. Men vi kom väl ingen vart, berättar Christian.

– Min pappa spelade, berättar Anna. I husvagnen på Gotland, när det regnade, försökte han introducera mina sysstrar och mig, jag var väl 3-4 år. Han sa "säg en hjärter", men vi förstod väl inte riktigt vad det gick ut på. Det fastnade aldrig, kan man säga. Däremot lekte jag med hans färdiglagda brickor. Det var inte så populärt.

– Sen var det en nyårshelg hos Christians farmor. Vi var där några dagar, och istället för att spela en vända TP till så sa vi, kan ni inte lära oss lite bridge? Någon vecka senare såg vi en annons och anmälde vi oss till en nybörjarkurs. Det måste ha varit 2003, i Motala.





Anna och Christian Bergek.

### Morgonbrons och sedan silver

Tillbaka till Örebro.

*Hur mycket spelar ni när ni är där?*

– Oftast spelar vi morgonbronsen och sen silvertävlingen på eftermiddagen, säger Anna.

– Det är lättast att kombinera med mat, menar Christian. Restaurangutbudet är bra i Örebro, men om man spelar kvällsbronsen kan man inte äta något vettigt efteråt eftersom köket då har stängt på många restauranger. Om man spelar morgonbronsen och silvertävlingen hinner man både få en lite längre lunch och tid för middag på kvällen. Man kan förstås även spela morgonbrons och eftermiddagsbrons för att få mycket tid till middag, men då blir det för lite bridge för vår smak.

– När dag är det någon annan tävling som vi inte spelar och då får man ta två brons och en längre middag på kvällen. Man vill gärna unna sig lite bra mat, det är ju en stor del av semestern.

– Vi gillar motståndet i silvertävling-

en. Det är kul att möta duktiga motståndare. Det är roligt för då vinner man liksom på tankemödan. Vi har en del udda konventioner som jag har letat upp. Och med bättre motstånd får man liksom testa dem.

– Det är roligare att spela en konvention när man möter spelare som vet att göra något med den informationen, säger Anna. När man har ett lite annorlunda system vill man att motståndarna ska förstå det. Jag vill inte att de ska känna sig "lurade". Poängen är ju att man ska kunna dra slutsatser av budgivningen och så.

### Utanför bridgebordet

*Vilka är ni när ni inte spelar bridge?*

– Jag är forskare på Chalmers, och arbetar med innovationsstudier, om hur nya teknikområden och branscher växer fram. Jag har en bakgrund som civilingenjör inom industriell ekonomi; när jag sen skrev min avhandling så blev det mer inom samhällsvetenskap. Innovations-

studier är ett ganska tvärvetenskapligt område. Ja, nu sa jag nåt om jobbet, men jag är ganska mycket mitt jobb. Annars tycker jag om att dansa, läser mycket och jag har släktforskat en del, berättar Anna.

– Jag är narkosläkare och göteborgare. Min nisch inom narkoskonsten är att lägga bedövningar. Genom att lägga bedövningar precis vid nerverna kan man stänga av nervsignalerna till och från t ex en arm och då behöver man inte söva patienten alls eller i alla fall inte lika kraftigt för en operation. Det har jag nördat ner mig i. När jag kom till Motala insåg jag att Vätternrundan gick där och då blev jag motionscyklist. Nu ska jag snart köra min 15:e Vätternrundan. Sen har vi sjungit mycket i kör, inte riktigt lika mycket längre. Nu går vi mer och lyssnar på körkonserter, säger Christian.

*Vad vill ni säga avslutningsvis?*

– Att alla ska åka till Örebro. Det är väldigt roligt!

★ *Bridge* ★  
*Festival*

För 28:e gången!



Örebro  
2024

26 Juli ★ 4 Augusti

# VÄRLDENS BÄSTA BRIDGEFESTIVAL

*Häng på du med!*

BRIDGE FÖR ALLA  
NIVÅER AV SPELARE

09.00 - 22.30

VARJE DAG

26 JUL - 4 AUG  
2024



SOMMAR & SOL | ROLIGT  
VÄNNER | GOD MAT  
CONVENTUM ARENA  
ÖREBRO



# Världens äldsta bridgeklubb!? 100 år! Torsdagsklubben i Malmö



Nedre raden fr.v Thomas Lundquist, Iwe Persson, Jan Rodenstam, Bengt Nilsson, Peter Perulf, Lars Warringer, Junot Delcomyn, Erik Olsson, Per-Åke Roskvist, Bo Wendt. Andra raden fr.v. Håkan Linse, Christian Söderlund, Arne Bojesson, Jan Walhagen, Per Henriks, Stefan Rosenberg, Bengt Lindvall, Douglas Krook, Torbjörn Falk, Kjell Sandberg, Pelle Boberg, Gunnar Hansson, Rolf Holmér, Hans-Henrik Ramel, Ragnar Carstam, Ebbe Westman, Mats Rodenstam, Bakre raden fr.v. Lars Persson, Christer Östberg, Hans Ryning, Hans Rydhög, Jan Rönnow, Björn Nilsén, Jerker Kullberg, Christian Frisk, Bo Claesson, Magnus Friberg, Bengt Landin, Ove Järnström, Bengt Brynell, Sten-Åke Larsson, Johan Dieden, Fredrik Thott, Mikael Gustavson

## Några herrar samlades 1924 för att spela kort. Torsdagsklubben var etablerad och firar nu 100-årsjubileum.

**Varannan torsdag** träffas medlemmarna i Torsdagsklubben för "kamratligt och gemytligt samkväm i samband med kortspel". Klubben räknar sina anor från 1924, nio år innan Svenska Bridgeförbundet bildades. Torsdagsklubben var tidigt ute och började med sitt spel innan den moderna kontraktsbridgen var utvecklad i Sverige.

**Kavaj och slips** är klädseln på bridgekvällarna. Det spelas bridge, men bjuds också traditionsenligt på sill, ärtsoppa med fläsk och som avslutning pannkaka med grädde och sylt. Det sjungs också sånger med bridgetema

**Klubben** har haft många samlingspunkter genom åren. Sedan drygt 30 år tillbaka träffas klubbmedlemmarna på Annebergsgården nära Pildammsparken.

**Torsdagsklubben** startade som ett sällskap för herrar och så har det förblivit. Klubben har dock ett samarbete med bridgeklubben Malmö Dam som årligen bjuds in till middag och bridgespel.

**Under alla år** som gått har anmälan gjorts individuellt och klubbmästaren sätter sedan ihop paren vid borden som

skall spela tillsammans. "Detta har skapat en väldigt bra gemenskap, alla lär känna varandra och denna modell bygger bra sociala relationer" menar nuvarande klubbmästaren Bo Wendt. Klubben har 52 medlemmar som i en kortlek.



Ordförande  
Bengt Nilsson

## 100-årsjubileumet firades den 15 och 16 maj.

Bengt Nilsson, klubbens ordförande, berättade att firandet blev väldigt lyckat och uppskattat av alla medlemmarna. Den 15 maj mötte vi ett gäng danskar i partävling på en gemytlig dansk bridgeklubb, Blankset, där Torsdagsklubben fick äran att triumfera. Den 16 maj hade vi en härlig galamiddag med mycket tal och återblickar i vår 100-åriga historia. "Vi är världens äldsta bridgeklubb" menar Bengt Nilsson givet att ingen har något att erinra.

# Man mot maskin II

Hur går det om människa får möta maskin i bridge? 1999 besegrade Zia dåtidens världens bästa bridgeprogram. Nu pågår en ny kamp och hur det går där kan man bara Zia om.



TEXT: NOOMI HEBERT, STOCKHOLM FOTO: NOOMI HEBERT, STOCKHOLM & ADOBE STOCK



## Alla mot alla

Årets upplaga skiljer sig aningen åt från den match Zia gick. Han spelade en individuell tävling mot sju botar, medan det nu spelas en lagtävling. Men syftet är det samma – att kunna jämföra en människa mot de bästa programmen. Dessutom kommer man att få en ranking hur

kanske att spela ut en liten från honor-hacka eller tia-hacka... Det kan ofta vara väldigt effektivt.

## Bot, bott, botten?

Ett datorprogram som spelar kallas ofta för "bot" (en del uttalar det "bott" – en förkortning av "robot"). Datorer har blivit väldigt skickliga på spel som schack, go och backgammon, men i bridge tycker de flesta att de har en bit kvar.

– Bridge är ju så komplext, säger Björn H. Allt möjligt kan hända – och händer – vid bordet. Men utvecklingen går såklart framåt – med maskininlärning kan framtidens program lära sig mer och mer.

1999 gick Zia Mahmood en match mot dåtidens bästa bridgeprogram – och vann. När vi nu skriver 2024 i kalendern slog det Björn Hjalmarsson (runda bilden) att det ju var 25 år sedan. Kanske var det dags att låta människan gå en ny rond mot maskinen?

Björn kontaktade en annan Björn, Björn Wenneberg (ja, det är han till höger på bilden upptill), som ställde upp.

Björn H började med bridge i unga år, och kom med tiden att intressera sig för bridgeprogram, alltså hur datorer (försöker) spela bridge. Det är han som har satt upp strukturen för tävlingen, och sett till att de olika botarna kan kommunicera med varandra via programmet Table Manager.

Visuellt kan man följa det hela som i de flesta bridgeprogram, och se budgivning och spel. Online spelar Björn H i samma lag som Björn W, landslagsspelare i Sveriges seniortrupp med bl a ett guld i par från OS 2016 (tillsammans med Göran Seldén).

– Jag hoppas såklart att jag är bättre än datorerna, men jag tror att för de som inte är elitspelare kan de bjuda på gott motstånd, säger Björn W, och Björn H håller med.

de olika botarna klarar sig mot varandra.

– Det är ju roligt att få ersätta Zia, säger Björn W. Men det är kanske ingen förstärkning. Zia är ju en fantastisk spelare, väldigt fantasifull. Jag har mött honom flera gånger... om jag lärt mig något av det? Jo,



Men datorerna har en stor fördel – de kan alltid spela. Och de skäller inte på dig när du gör fel.

BRIDGE återkommer när utmaningen går i mål, och rapporterar om vi människor fortfarande kan hålla huvudet högt. Lycka till, Björn och Björn!

## FAKTA / MAN MOT MASKIN

**MOTSTÅNDARE** Q-Plus Bridge (Tyskland), Micro Bridge (Japan), WBridge (Frankrike), GIB (USA), PowerShark (Danmark), Jack (Nederländerna), Ben (Slovenien/Danmark) och FunBridge Argine (Frankrike).

**MER INFO** om tävlingen och videor från matcherna: [www.computerbridge.se/man-vs-machine-2024/](http://www.computerbridge.se/man-vs-machine-2024/).

**BOKEN** *Man vs Machine* utkom 1999 med Zia som den som skulle övervinna maskinerna. Boken finns fortfarande att köpa hos Bridgeförlaget ([www.bridgeforlaget.se](http://www.bridgeforlaget.se)).

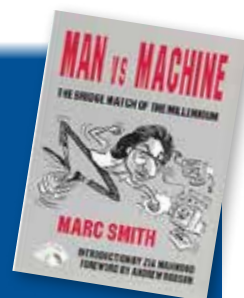

# Bridgetema i ny bok

I en ny bok om en passionerad kärleksvendetta spelar bridge en central roll. BRIDGE fick en pratstund med författarinnan till denna bridge noir, och tillika nyblivna medlemmen i SBF, Tove Gyllenstierna.



TEXT: PETER VENTURA, KARLBO FOTO: GUNILLA MILD NYGREN, STOCKHOLM

**B**eth är 60 plus och har motvilligt gått i pension. Hon är fränskild sedan många år och lever ett välbärgat liv på Östermalm i Stockholm. Trots ett stort socialt nätverk, känner hon sig övergiven och utsatt, men en väninna inviger henne i bridge-spellets hemligheter. När Beth blir inbjuden att spela med i ett populärt bridge-lag tackar hon smickrad ja, men hon blir snart utmanövrerad av en svart-sjuk rival. Beth löper linan ut och inleder en passionerad kärlekshistoria med sin värsta motståndares make. Som svar på det utsätts hon för en våldsam attack och beslutar sig för att hämnas. Det är en hämnd som inte blir så ljuv som hon hoppats, då vedergällningen tar henne till en tidigare okänd värld av droger, utpressning och våld, där insatserna blir allt högre.

Där har ni handlingen i **Det sjätte esset**, vilken är Tove Gyllenstiernas (bild upptill) första del i en serie böcker med bridge som ett slags bärande bakgrundstematik och intrigskapande fond.

## Start och stopp

Tove är pensionär men när hon återvände till de gröna borden fann hon i bridgemiljön inspiration till att fortsätta sin författar bana. Bridgekarriären har haft många start och stopp. Redan i gymnasiet spelade hon bridge, men sedan kom annat i livet emellan. Tove berättar:

– I 40-årsåldern började flera av mina väninnor att spela, men själv kände jag att tiden inte riktigt fanns. ”Jag hänger på om några år”, sa jag till dem. ”Men då kommer vi ju vara så mycket bättre än dig”, skrockade de. Men nu när jag kommit i gång är inte skillnaden märkbar.

Tove återupptog bridgen 2018 och hann med fyra terminer i bridgeskolan på BK S:t Erik. 2020 slog pandemin till, men trots att bridgeklubbar världen över

stängde fortsatte Tove spela bridge online och även hemmavid tillsammans med vänner.

– Vi började spela hemma under trevliga former. Vi turades om att anordna spel varannan vecka och det har vi fortsatt med.

Även om främsta ambitionen inte är att tävla har hon gått en kurs för att lära sig femkorts hög-färgsöppningar.

– Efter sommaren ska en väninna och jag gå en påbyggnadskurs. Jag är inte mycket för att läsa mig till kunskap, så kurser med praktiska övningar uppskattas.

I den första boken presenteras en elementär bridge. Tanken är att huvudpersonen ska bli en bättre bridge-spelare all eftersom fler delar i bokserien utkommer.

*Jag kan ana vissa likheter mellan huvudpersonen och din bridge. Finns likheter på fler plan?*

– Inte så mycket mer än att Beth, som boken handlar om, precis som jag bor på Östermalm. Där spelar många damer bridge och golf. Svingar klubbor gör inte jag, för nu satsar jag på bridgen.



## Vinn boken!

I detta nummer vinner fem korsordslösare och bästa pratbubblan Tove Gyllenstiernas bok **DET SJÄTTE ESSET**. Ny chans finns för dem som skickar in detta nummers korsord och pratbubbla.



*Vad är det inom bridgen som fascinerar till den grad att den får utgöra ramverket i dina spänningsromaner?*

– Jag har alltid tyckt om att spela kort och lägga patiens. När jag bestämde mig för att skriva fiktion föll det sig naturligt att ha bridge som ett centralt tema. Bridge-spelet är fantastiskt på flera sätt. Det är utvecklande och avkopplande på samma gång. Efter ett bridgepass har man varit koncentrerad tre-fyra timmar. Jag brukar vara helt slut då, men samtidigt känner jag mig oerhört avkopplad. Vid bridgebordet glöms såväl tillfälliga personliga problem och det oroande världsläget bort. Det är här och nu som gäller. Att spelet även är oerhört socialt gör bridge till det perfekta spelet.

*Vilka miljöer inspirerar annars i ditt författande?*

– Östermalm och livet där omkring, men även temat ensamhet. Själv lever jag med en partner sedan 50 år, men många väninnor känner sig ensamma trots att de har ett bra socialt nätverk.

## Sex ess

*I essfrågan spelar många med att trumf-kungen får bli ett femte ess – men du har sex ess i din lek, med tanke på titeln ”Det sjätte esset”. Det var något nytt!*

– Det finns ju bara fyra ess, så jag blev inspirerad av inflationen i essfrågan där det för några finns fem ess. När svararen också kan redovisa trumfdamen, så blir det på sätt och vis ett sjätte ess, men det visste jag inte om när titeln sattes. Från att ha varit det femte hjulet under vagnen blir det sjätte esset huvudpersonens hämnd....

*Har du något arbetsnamn på uppföljaren?*

– Ja: Den tredje knekten.

*Vilket bridgemoment är det mest utmanande för dig?*

– Spelföring och motspel är roligt och svårt på samma gång. Budgivningen är ju ”bara” att lära sig...

# Ett bohemiskt geni

I bridgens värld har det alltid funnits utrymme för särpräglade personligheter. Författaren S J Simon kan definitivt räknas till dem.



TEXT: BO GULLEFORS, BOLLSTABRUK

**S**imon Jacoblivitch Skidelsky, som han ursprungligen hette, föddes 1904 av ryska föräldrar i Manchuriet och kom till England strax efter den ryska revolutionen 1917. Hans efternamn vållade honom problem både i skolan och på universitetet, så han ändrade till Simon. I bridgekretsar kallades han kort och gott "Skid".

Han var kortväxt och brydde sig föga om sitt yttre, var ofta orakad, vilket bara det avvek starkt från övriga i de kretsar han umgicks. Han kedjerökte och hade alltid cigarettaska utstrött på sin kavaj. Skjortan kunde vara trasig och de grå byxorna smutsiga med en glipa mellan skjortan och byxorna. Oknäppna knappar och fladdrande skoremisar hördes också till.

Skids partner Maurice Harrison-Gray ansåg att det var ett mirakel att Skid levde så länge som han gjorde. Han dog redan vid 44 års ålder! Han kunde korsa Londons mest trafikerade gator med näsan begravd i en bok, stiga av bussar som färdades i full fart, fortfarande djupt försjunken i sin bok. En gång under finalen i en stor bridgetävling gick han rakt genom ett stort glasfönster. I sina böcker, på radion, vid bridgebordet, drev Skid med alla, men mest av allt drev han med sig själv. Enligt Harrison-Gray var Skid sin tids största profil inom bridgen.

Hans engelska kunde ibland vara svår att förstå, dels för den starka ryska accenten och dels hans vägran att använda pronomen eller bestämd artikel. Men han var utan tvekan en bra författare – en av de bästa inom bridge. Hans mest kända bok, *Why You Lose at Bridge*, röstades fram som den bästa bridgeboken någonsin i en undersökning i ACBL Bulletin 1994. Han skrev också tolv humoristiska kriminalromaner med Caryl Brahms.

Flera blev bästsäljare och gav honom ett rykte med en ådra av galen humor. En av Simons och Brahms romaner, *Trottie True*, blev en framgångsrik film.

## Humoristisk och etisk

Vid bridgebordet var han en kämpe för bridgeetik och tillrättavisade ständigt både partner och motspelare. Hans humor kunde drabba eller beröra alla, men aldrig med illvilja. Terence Reese ger exempel på Skids humor: På en bridgetävling hade en äldre dam

(little old lady, som det heter på engelska) ett ess när hon skulle spela ut mot 7NT. Hon varken dubbade eller spelade ut sitt ess! Kontraktet gick hem och ryktet om det anmärkningsvärda resultatet spreds snabbt i lokalen. Skid påpekade att damen måste frikännas på

minst en punkt, nämligen att om hon inte avsåg att spela ut esset så var det rätt att inte dubbla kontraktet.

De sägs att motsatser söker sig till varandra och det verkar verkligen vara fallet när han gifte sig med Carmel Withers, engelska, alltid välvårdad, lång, med ett tyst, blygsamt sätt. Även hon spelade bridge på landslagsnivå. De var väldigt nära varandra och hon återhämtade sig aldrig från hans plötsliga död 1948. Hon dog ett år senare.

## Kontruerade Acol

SJ Simon var en av konstruktörerna till det brittiska budsystemet Acol. De övriga var Maurice Harrison-Gray, Jack Marx och Iain Mcleod. Systemet fick namn efter den gata, Acol Road, i norra London där deras bridgeklubb låg. Av de fyra Acol-grundarna var Simon idéspruntan som inspirerade de övriga i gruppen.

Marx och Gray finslipade sedan hans idéer innan de togs in i systemet. Iain Mcleod blev senare politiker, bl a finansminister i Edward Heaths regering 1970.

När Acol-systemet tagit form kom Acol-laget att vinna allt på nationell nivå, innan andra världskriget satte stopp för deras framfart vid bridgebordet.

Skid spelade med Gray för Storbritannien i EM för lag 1939 och 1948. Vid det senare vann laget och SJ Simon blev europamästare, bara en månad före sin död. Han deltog framgångsrikt i många stora nationella tävlingar, vann bland annat Gold Cup två gånger, National Pairs och spelade för England i Camrose Cup och vann vid samtliga sex tillfällen.

## Varför man förlorar i bridge

I sin bok *Why You Lose at Bridge* poängterar han starkt det psykologiska i bridgen. Det finns huvudsakligen två orsaker till att man förlorar i bridge, nämligen: brist på teknisk färdighet och avsaknad av taktik. Simons råd är: Sikta på det bästa resultat som är möjligt, inte det bästa möjliga resultatet! Vad är ett rimligt resultat med min hand och nuvarande partner? Det är meningslöst att bjuda ett smart bud för att nå ett perfekt kontrakt, om partnern inte förstår budet.

Tipsen och råden i boken avser robbertbridge, som sällan spelas i Sverige i dag, men de gäller givetvis för bridge i allmänhet.

Simon skrev ytterligare två böcker, som båda gavs ut postumt, *Design for Bidding* (1949) och *Cut for Partners* (1950). *Design for Bidding* översattes samma år till svenska och kom ut som *Konsten att bjuda*.

Simon var en mycket fantasifull spelare. Ett av hans favoritbud var dubbelt. Han behövde sällan många honnörsponing för att avlägga ett sådant bud, bara

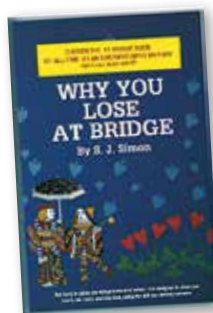

en gynnsam fördelning efter att lyssnat av budgivningen.

### Simondubbling i praktiken

Här följer en minnesvärd giv med en typisk dubbling av Simon.

♠ D 4	♠ K 8 6 3 2	♠ E kn
♥ K 9 8 6 3 2	♥ kn	♥ ED 7
♦ D 10 7 5	♦ kn 8 6 4 3	♦ EK 9 2
♣ D	♣ 7 4	♣ E 10 8 3
	♠ 10 9 7 5	
	♥ 10 5 4	
	♦ —	
	♣ K kn 9 6 5 2	

SYD	VÄST	NORD	ÖST
Gray		Simon	
pass	1♥	pass	1♣
4♠	pass	D (!)	RD
pass	pass	pass	D

Simon var som Nord giv och passade. Öst föredrog av någon anledning att öppna med 1♣ framför normala 2NT. Syd passade och Väst svarade 1♥. Nu vågade sig Simon på att dubbla, en ultrasvag upplysningsdubbling – en s k ”Simondubbling”.

Öst redubblade och Syd, Harrison-Gray, bjöd 4♠! Allt baserat på Grays suveräna taktiska känsla. Om Simon hade en bra hand, ville Gray spela utgång; om Simon var svag, kunde budet spärra motståndarna. Grays tre kort i hjärter tydde på singel hos Simon, medan ruter-



Segrarna i 1937 års Gold Cup, från vänster till höger Simon, Harrison-Gray, Macleod, Marx, fotograferade med Daily Telegraph cup; Reese till höger.

längden bådade gott för korsstöder.

Väst hade inget att säga och Öst dubbade.

Väst spelade ut sin singeldam i klöver. Öst vann med esset och började tänka. Klöverdamen kunde komma från valfritt antal kort (på den tiden brukade alla spela ut ”högsta i parterners färg”). Det var tydligt att bästa motspel var att förhindra korsstöder och det gör man genom att spela trumf, så Öst tog för spaderess och fortsatte med knekten.

Gray vann med spaderkung på bordet och maskade med klövernio. Då ingen öppnade i trekortsfärger i brittisk bridge i mitten av trettioalet så var masken helt säker. Bordets hjärterknekt sakades på den etablerade klövern.

Gray fick hem sitt dubblade kontrakt med ett övertrick när han borde ha fått

minst en straff. Öst-Väst hade bjudit lillslam i hjärter vid nästan vartannat bord med ett övertrick, när spadermasken gick bra.

Denna ultrasvaga upplysningsdubbling blev känd som ”Simondubbling”.

Gray och Simon var ett välkänt bridgepar fram till Simons död 27 juli 1948. De blev i en bridgetidskrift karikerade som Don Quixote och Sancho Pancho.

#### Källor

Uppgifterna i artikeln är huvudsakligen från SJ Simons egna böcker, *The Best of Gray* av Raymond Brock (1999), *The New York Times Bridge Book* av Alan och Dorothy Truscott (2002) och *Tournament Bridge in England 1925–1945* av Richard Fleet (2016).

## GULDGRUVAN

Under Bridgefestivalens avslutande helg, 3-4 augusti, spelas partävlingen **Guldgruvan**. På lördagen inleds tävlingen med kval (Gröna Hissen) och följs av finalspel på söndagen. Carry over används.

I samtliga grupper utdelas guldpoäng, därav namnet, enligt följande modell. Grupp A: 10-7-5-4. Grupp B-C: 3-2-1. Grupp D-G: 2-1. I alla övriga grupper som därefter följer belönas endast segrarparet med 1 GP. Inga silver- eller bronspoäng utdelas i tävlingen.

Det spelas 42 bricker på lördagen och 38 bricker på söndagen. Startavgift: 330 kr. 40% går tillbaka i prispengar. I grupp B-J får vinnarparet 1.000 kr. Resterande prispott fördelas på topp-5 i A.



# Ny seger för Sjöqvist

Förhandsfavoriten och fjolårssegraren lag Sjöqvist motsvarade förväntningarna och tog efter fyra dagars spel andra raka guld.

TEXT: JOHAN SYLVAN, STOCKHOLM FOTO: TOMAS BRENNING, ENKÖPING



**F**ör andra året i rad triumferade lag *Sjöqvist* i, enligt många, Sveriges finaste lagtävling, ofta kallad *Bridgens blåa band*.

Kristi himmelsfärdhelgen 9-12 maj var det dags för årets SM-lagfinal i Örebro, där jag kunde urskilja åtminstone fem lag med klar vinstchans. Enligt förhandstipsen (framför allt SBF:s forums tittartävling) var lag *Sjöqvist* de flestas favoriter men även lagen *Modesty Blaise*, *SannaKathrineföljarna* och *Alex* var starkt tippade.

Både lag *Sjöqvist* och *Modesty Blaise* vann sina tre första matcher stort, bl a slog *Sjöqvist* en av främsta konkurrenterna, *SannaKathrineföljarna*, med hela 20-0. Även lag *Alex* hängde med hyggligt.

*Modesty Blaise* noterade sin första förlust i fjärde matchen, så *Sjöqvist* drog ifrån något. Därefter radade *Modesty Blaise* upp segrar ända fram till match åtta och tog en stabil ledning före *Sjöqvist*. Tomas Brenning lovade t o m att äta upp sin hatt om inte *Modesty Blaise* vann, inte minst eftersom de hade ett på papperet lättare avslutningsprogram än *Sjöqvist* som skulle möta lag *Alex* i sista matchen. Dock gick *Modesty Blaise* på pumpen mot *Sivves Straffdubblare* i match åtta, så *Sjöqvist* hade saken i egna händer inför den avslutande matchen. Då de krossade *Alex* med 20-0 var saken med marginal klar!

Slutställningen kan ses i rutan på nästa sida.

Slutsegrarnas matchsnitt blev mycket högt: 14,6. Även snittet på 13,8 för *Modesty Blaise* hade räckt till seger i de flesta finaler de senaste 10 åren, något som lagets kapten Micke Westerlund inte var sen att påpeka samtidigt som han gratulerade slutsegrarna.

Stort grattis säger vi till guldmedaljörerna i lag *Sjöqvist*: Måns Sjöqvist, Marion Michielsen, Johan Säfsten, Simon Ekenberg, Peter Bertheau och Per-Erik Malmström.



Lag *Sjöqvist* – svenska mästare för lag 2024. Fr v: Johan Säfsten, Simon Ekenberg, Marion Michielsen, Måns Sjöqvist, Peter Bertheau. Saknas på bild: Per-Erik Malmström.

Silvermedaljerna gick till Mikael Westerland, Jim Nielsen, Frederic Wrang, David Wrang, Morgan Svensson och Bo Sundell medan bronsmedaljerna nöps av lag *Alex* med Magnus Eriksson, Jan Selberg, Thomas Karlsson, Alexander Sandin, Adam Stokka och Daniel Eriksson.

Själv tittade jag en del på BBO de sista matcherna och blev mycket imponerad av paret Marion Michielsen–Johan Säfsten som såvitt jag vet inte ens är särskilt samspelade. Dock brukar klassspelare ändå leverera, inte minst för att man försöker undvika att krångla till saker i onödan när man inte är ett ordinarie par.

## Nöjd kapten

BRIDGE fick en exklusiv intervju med lagkapten Måns Sjöqvist, där han summerar sina intryck efter att för andra året i rad visat var skåpet ska stå.

– Förra året var naturligtvis jättekul eftersom det var första året vi vann. Rent bridgemässigt är jag mycket mer nöjd med årets SM, både vad gäller mitt eget spel och hela lagets insats.

Laget hade en del tur och marginalerna med sig förra året.

– I år hade vi ett snitt på 18 VP i semin och ett snitt på nästan 15 VP i finalen, så i år kändes det verkligen som att vi var det bästa laget.

Ny i laget för i år var Marion Michielsen.

– Marion var en klar förstärkning. Hon var riktigt bra, berömmar Måns.

Vilka andra komponenter till framgången ser han?

– Alla spelare i laget genomförde en fantastiskt bra final – och även semifinal. Ett speciellt tack vill jag rikta till Johan Säfsten; han har bidragit till att höja mitt eget spel de senaste åren, särskilt när det gäller systemutveckling. Johan tänker verkligen utanför boxen. Att spela med honom kan vara utmanande och ibland lite svårt, men det blir definitivt aldrig tråkigt att spela med honom. Att han toppade IAF:en i finalen var kul och väl förtjänt, säger Måns.

Eftersom jag är av naturen lat bad jag spelarna i vinnarlaget att bidra med en bricka vardera, så att jag slapp gå igenom allt själv.

Här kommer nu en kavalkad av fina avgöranden.

## Fin slam med bara 22 hp

♠ E 10 8 7 ♥ K 10 8 6 5 4 ♦ 6 ♣ E 6	♠ 9 6 2 ♥ 9 7 2 ♦ K 7 2 ♣ kn 10 8 3	♠ 3 ♥ ED 3 ♦ E kn 10 9 5 4 ♣ 9 5 2	♠ KD kn 5 4 ♥ kn ♦ D 8 3 ♣ KD 7 4
<b>SYD</b>	<b>VÄST</b> <i>Simon Ekenberg</i>	<b>NORD</b>	<b>ÖST</b> <i>Peter Bertheau</i>
1♠	2♥	pass	4♥
pass	4♠*	pass	4NT*
pass	5♦*	pass	5NT*
pass	6♥	pass	pass
pass			

Eftersom 2♥ bara var krav för en rond visade Peters 4♥ någon form av tillägg, ofta en bra minimumhand med bra fördelning som är lite för svag för att bjuda ett splinterbud (för att visa en singel i bjuden färg). Ge Peter så lite som denna elvapoängare

♠ xx ♥ E xxx ♦ EK xxx ♣ xx

så är slammen mycket bra.

När trumfen satt 3-1 krävdes det att rutern satt 3-3, så denna gång var slammen inte jättebra men klart spelbar. Hade Peter haft fyrstöd i hjärter och liknande kort hade slammen i princip varit vattentät.

Vackert på bara 22 gemensamma hp!  
Inget annat par bjöd slam på brickan.

## Fräckt inkliv!

♠ kn 7 ♥ D kn 8 ♦ KD kn 10 7 ♣ 9 8 2	♠ 9 3 ♥ K 10 9 7 2 ♦ 6 ♣ ED kn 5 4	♠ D 8 6 5 4 2 ♥ — ♦ 8 4 2 ♣ K 10 7 6	♠ EK 10 ♥ E 6 5 4 3 ♦ E 9 5 3 ♣ 3
<b>SYD</b>	<b>VÄST</b> <i>Måns Sjöqvist</i>	<b>NORD</b>	<b>ÖST</b> <i>Johan Säfsten</i>
2NT*	pass	1♥	1NT (!)
4♥	D	3♣*	pass
	pass	pass	pass

Efter pass i given av Måns Sjöqvist (Väst) och öppning med 1♥ av Nord blev Johan Säfsten som Öst in med 1NT! Det skulle visa 15-18 balans!

2NT var Stenbergs och när Nord med 3♣ redovisade minimum nöjde sig Syd med 4♥. Det är så klart lätt att säga efteråt att Syd borde bjudit hårdare, men det är lätt hänt att bli sövd när motståndarna visar styrka. Inte minst med 1NT.

Eftersom lagkamraterna nöjde sig med lillslam vann *Sjöqvist* 11 imp på brickan.

7♥ behöver jämn trumfsits (78% chans), men denna gång satt trumfen 3-0 så de som bjöd storslam gick bet.

Mest tur på brickan hade lag *Modesty Blaise* som efter ett budmissförstånd stannade i 4♥ medan motståndarna bjöd ut den fina storslammen och därigenom vann "rättvisa" (?) 11 imp.

## Svingig giv

Här satt Mari- on Michielsen Nord och spelade ett snyggt motspel tillsammans med Peter Bertheau mot Daniel Sivelind och Kristin Nedlich i lag *Sivves Straffdubblare*. Kontraktet var 4♠ dubbelt och given såg ut så här:

♠ D 8 6 3 2 ♥ — ♦ K 7 4 3 2 ♣ EK 10	♠ K 9 4 ♥ D 6 5 4 ♦ ED 9 6 ♣ D 7	♠ kn 7 5 ♥ E 8 3 ♦ kn 8 5 ♣ 9 8 6 2
	♠ E 10 ♥ K kn 10 9 7 2 ♦ 10 ♣ kn 5 4 3	

Hjärterfem i utspel vanns med bordets ess och spelföraren sakade klövertio. Ruter till tia, kung och ess följde. Nord fortsatte med en hjärter till stöld. Spelföraren spelade därefter ruter till låg från

Nord, åttan från bordet och stöld med tian av Syd. Klövervandan vanns av spelföraren som fortsatte på den inslag- na rutervägen. Nord försåg sig med damen och slog ut sig i klöver. Spelföraren stal en ruter och fick behålla sticket. Ännu en hjärterstöld gick bra, men när spelföraren försökte med

ännu en ruter petade Nord dit trumf- fyran och Syd stack bordets femma med esset. Klöverfem stal spelföraren med

## SM lag 2024

1	Sjöqvist	131,13
2	Modesty Blaise	124,46
3	Alex	108,52
4	SannaKathrineföljarna	93,42
5	Sivves Straffdubblare	86,28
6	Farmers	83,57
7	Team Zang	79,44
8	Klaras Gäng	79,11
9	Glopson	68,40
10	Peking	38,67



Silvermedaljer till lag *Modesty Blaise*. Fr v. David Wrang, Bo Sundell, Mikael Westerlund, Morgan Svensson, Jim Nielsen och Frederic Wrang.

# PR-tidning

Vi har nog alla någon gång fått frågan vad bridge är. För att ha något att sticka i händerna på dessa – och kunna marknadsföra vår fina tankesport – har förbundet tagit fram en PR-tidning.

Förhoppningen är att få en spridning som kan skapa intresse och beskriva vad bridge är, att vår verksamhet finns, och hur den fungerar – samt välkomna fler in i bridgevärmen!

Vi behöver hjälp från klubbar och medlemmar att sprida tidningen. Ge bort tidningar generöst. – och beställ fler när de tagit slut! Beställ tidningar på [www.bridgeforlaget.se](http://www.bridgeforlaget.se).



damen, medan Nord sakade en hjärter. Avslutningsvis fick Marion för spaderkung och -nio för tre straff och 800.

Sivves *Straffdubblare* hade vid det andra bordet blivit hemdubblade i 3♥ med ett övertrick för 630, men lag *Sjöqvist* vann ändå 5 imp på brickan!

♠ D	♠ E kn 9 8 5
♥ 10 7 5 4 3 2	♥ D
♦ 9 6	♦ 7 5
♣ ED kn 2	♣ K 10 9 6 5
♠ 4 3 2	♠ K 10 7 6
♥ EK kn 8	♥ 9 6
♦ KD 10 8	♦ E kn 4 3 2
♣ 8 7	♣ 4 3

Per-Erik Malmström öppnade som Väst med 1♣ (2+) efter Syds inledande pass. Nord passade och Måns (Öst) bjöd 1♠. Per-Erik återbjöd 1NT (12-14 balans) varpå Nord klev in med 2♥. Måns hittade nu en synnerligen lyckad upplysningsdubbling som Per-Erik med hjärtern E-K-kn-8 gladeligen förvandlade till



Bronsmedaljer till Adam Stokka, Daniel Eriksson, Thomas Karlsson och Alexander Sandin. Saknas på bild: Magnus Eriksson och Jan Selberg.

en straffdito genom att passa. Hela budgivning:

SYD	VÄST Per-Erik	NORD	ÖST Måns
pass	1♣*	pass	1♠
pas	1NT	2♥	D
pass	pass	pass	

Tre zonstraff och 800 in på en delisbricka inbringade 14 imp när Öst vid det andra bordet spelat 3♠ med en straff.

Nu ser vi alla fram emot Bridgefestivalen i Örebro där Tomas Brenning kanske uppfyller sitt löfte och äter upp sin golfkeps! Vem vet...



# TELEFON- NUMMER FÖR TEKNISK SUPPORT

Det finns ett specifikt telefonnummer dit funktionärer som är i behov av teknisk support avseende tävlingar ringer.



Notera telefonnumret:

## 019-368 07 00

Skriv gärna upp telefonnumret och klistra upp i närheten av er tävlingsadministration på klubben, så det finns lättillgängligt vid behov.

Supportnumret kommer att ha följande telefontider:

**Alla helgfria vardagar**  
08.00 - 22.00

**Lördag-Söndag**  
08.00 - 20.00

Supportväxeln är alltid bemannad av någon av vår kunniga personal Thomas Winther, Johan Grönkvist eller Björn Holm.

Vi vill dock starkt uppmana, att vid icke akuta ärenden i första hand kontakta oss dagtid.



## I partävling gäller det att vara på hugget!

TEXT: ANDREW ROBSON, ENGLAND SVENSK TEXT: MAX ÖDLUND, ÅKERSBERGA



Att passa på partners UD är nåt du bör göra mycket oftare i partävling än i fyrmanna. Om det oftast ger bättre score än att bjuda ska du passa. Ibland går det hem, kanske med övertrick – men det är ju bara en nolla, en nolla du kanske kan kompensera på nästa bricka genom att få ett övertrick. Kom ihåg att det i partävling är fråga om hur ofta nånting lyckas, inte antal poäng som delas ut.

Vi tar ett exempel. Du sitter Öst med denna hand:

♠ D 8 4 2	♠ 7 3		
♥ E K 8 2	♥ 9 5 4		
♦ K kn 6 2	♦ E 9 7 3		
♣ 5	♣ kn 10 4 2		
♠ E K kn 9	♠ N		
♥ kn 10 7 3	♥ V		
♦ D 8 5 4	♦ Ö		
♣ K	♣ S		
♠ 10 6 5	♠		
♥ D 6	♥		
♦ 10	♦		
♣ E D 9 8 7 6 3	♣		
<b>SYD</b>	<b>VÄST</b>	<b>NORD</b>	<b>ÖST</b>
3♣	D	pass	pass <sup>1</sup>
pass			

<sup>1</sup> Troligast utfall är att såväl 3♣ som 3♦ går en bet. I fyrmanna bör man "ta ut försäkringen" och säga 3♦. Men inte i partävling.

♠ E 6 2	♥ 7 4 3 2	♦ 4 2	♣ K kn 6 5
<b>SYD</b>	<b>VÄST</b>	<b>NORD</b>	<b>DU</b>
3♣	D	pass	?

Vad svarar du på partners upplysningsdubbling?

I partävling är det korrekta budet *pass*. 3♣ går oftast bet, och din sida gör knappast utgång. Skulle 3♣ gå hem och det kostar 470 gnisslar du tänder men ler likafullt – för oftast går det minst en bet, så ni får antagligen in 100 mot ingenting, 300 mot en delis, och 500 mot utgång. Det är en god affär!

Här spelade Väst ut spaderess mot 3♣ dubbelt. Öst högmärkerade. Tredje spaderen stal Öst, och tog korrekt nog in ruteresset. (Annars hinner ju Syd saka sin singelruter på tredje målet hjärter.) Hjärtervändan tog Syd på bordet, för att maska i trumf. Öst, som straffpassat, borde ju ha kungen.

Nu blev det två dubblade bet, och delad topp till Öst-Väst.

*Denna artikel är från boken "Partävlings-teknik" – som är en av Andrew Robsons 21 handböcker. Denna serie små böcker, översatta till svenska, täcker alla aspekter av detta fascinerande spel.*

*För att prenumerera på Andrews dagliga bridgetips (på engelska), registrera dig på [andrewrobsonbridgecast.com](http://andrewrobsonbridgecast.com).*

# Bridge är ett stickspel

Bridge handlar om att fördela 13 stycken stick. Men om vi definierar bud med hjälp av stick, kommer vi bättre till i flera avgörande budlägen, istället för att räkna honnörspoäng enligt traditionell skala med 4-3-2-1.



TEXT: PETER SWENSSON, UPPSALA FOTO: PRIVAT

**E**n vän frågade mig om jag kunde lära honom spela bridge. Eftersom han känner flera bridgespelare så jag kände mig en aning smickrad, och började rota fram lite gammalt material från förra gången när några vänner frågade om vi kunde ha lite bridgeskola hemma hos mig. Jag visste att han, liksom jag, varit sjukskriven ett tag. Därför kunde jag anta att han inte ville gå på en bridgekurs med många deltagare på fast tid, så jag föreslog att vi skulle ta utbildningen på kaféer när det passade oss båda. Det gamla materialet kändes dock lite mossigt, så det fick bli att sätta sig ner och ytterligare en gång fundera över hur man lättast överför spelets inre magi till en intresserad adept.

Back to basics: 13 kort i varje färg, 13 kort per hand och en parvis tvekamp om de 13 sticken. Men hur skulle jag göra med den där, för mig allergiframkallande, honnörspoängsräkningen?

De som känner mig vet att räkna inte är min största brist vid bridgebordet. Jag har i och för sig sedan många år koncentrationsproblem och saknar viss impuls kontroll, men det är bara en delförklaring till min motvilja att räkna till 40 för de 16 högsta korten av 52. Att skriva av sig om hur motigt det är för mig att hantera det ogenomtänkta påfundet, som blivit helt obegripligt blivit standard för att beskriva en bridgehands styrka, lämpar sig inte för en medlemstidning. Därför kommer jag beskriva vad som hände för inte så många veckor sedan. Då hittade jag en hemsida jag inte besökt tidigare, vilket i och för sig är lite märkligt för jag träffade sidans konstruktör i Prag 2019. Jag åkte till Prag för att spela en helg med en vän jag lärde känna i Örebro; vi var lagkamrater i Chairmans cup.

Väl i Prag kom jag i kontakt med Milan Macura. Många av er känner säkert till Milan, men för alla er andra kommer

här en kort presentation. Milan är 40 år och har varit engagerad inom bridgen lokalt i Prag, nationellt i Tjeckien med 15 år som ordförande i det tjeckiska förbundet. För tillfället är han kapten och coach för tjeckiens U21-landslag samt medlem i EBL:s Youth Committee och Small Federation Committee, men främst är han intresserad av att lära ut bridge. På sin sida gör Milan anspråk på att ha tagit fram ett enkelt koncept som lämpar sig för bridgelärare och andra intresserade.

Så jag skickade iväg en fråga om han ville bli intervjuad i BRIDGE angående hans pedagogik. Svaret var jakande och intervjun som här följer ska jag försöka göra i "Milan Macura style", även om jag gör det väldigt kortfattat och utan alla nya termer han definierar. För den som vill veta mer så finns viss information på Milans sida. Milan har inga problem med att andra använder eller sprider hans insikter, men önskar givetvis att andra inte profiterar på materialet genom att påstå att de själva tagit fram materialet.



**När började du med bakgrundsarbetet som lett fram till det här?**

– Det började med ett samarbete med en österrikisk professor som ville bygga en bridgemaskin baserat på AI, vilket är ett samlingsbegrepp för väldigt många olika maskinlärningsalgoritmer. Vi bör-

jade med bridgens traditionella nomenklatur och klassificering, men vi insåg snabbt att det var svårt att få datorerna att bygga modeller baserat på vårt vedertagna sätt att lära ut bridge. Vi behövde bättre mätdata från spelet, och mer genomarbetade definitioner som skulle fungera i spelets alla olika delar. Det blev då väldigt uppenbart för mig som jobbar med att lära ut bridge, att vi troligen lär ut bridge "fel" när vi t ex börjar med att räkna honnörspoäng. Det var för cirka två år sedan.

## Poäng – en del av kortvärderingen

Nu vill jag inte kasta omkull allt ni läsare lärt av era mentorer och lärare. Men Milans hela resonemang går ut på att poängen för de höga korten bara är en del av kortvärderingen.

Poängräkningen 4-3-2-1 för honnörerna E-K-D-kn dokumenterades för första gången 1915 i en bridgebok av Bryant McCampbell. Han sa sig ha hämtat det från ett annat stickspel som på engelska heter Auction Pitch. Nästa person som påstod att han uppfunnit skalan var Milton Cooper Work, en jurist som blev stor marknadsförare av bridge i USA. Han hade en anställd, Charles Goren – som även han i sina bridgeböcker (de utgivna efter sin arbetsgivares död) gjorde anspråk på att det var han som utvecklat 4-3-2-1-systemet. Redan från början användes skalan bara till bedömningar av budnivån när två balanserade händer möttes. Det finns många kartläggningar av de historiska detaljerna och förvecklingarna kring 4-3-2-1. Vi lämnar det därhän men nyfikna hänvisas till artiklar av Marvin L French som skrivit om de historiska händelserna.

Vi kan fastställa att toppkortet är viktiga i alla nästan kontrakt, men när spelarna inte har balanserade händer bidrar inte alla höga honnörer till stick på samma sätt i de högsta möjliga kontrakten.

Milan förklarar:

– Bridgehänder kan delas upp i fyra kategorier som har lite olika egenskaper: 1) balanserade, 2) semibalanserade, 3) obalanserade och 4) gulash.

Det är inget spektakulärt påstående, men han fortsätter:

– Jag insåg att inom varje kategori ”uppför sig” bridgehänder förhållandevis förutsägbart. Om båda händerna är balanserade så tas typiskt elva stick av honnörerna och de resterande ett eller två sticken av färglängderna, för semibalanserade tio honnörsstick och tre längdstick, för obalanserade nio honnörsstick och fyra längdstick samt för ”gulash” (extremt svitade händer) fem stick, eller fler, från färglängderna.

Jag hummar och han uppfattar det som att jag inte höll med. Milan fortsätter:

– Okej, visst, det beror på tiotusentals och nior, höga hackor och kombinationer. Han benämner honnörer som primära och sekundära honnörer, där de primära alltid är viktiga i båda sidornas högsta kontrakt medan de sekundära inte alltid bidrar med stick i trumfspel.

Längdstick innefattar både ställda stick för hackor och stöder med trumf. Lite nyanvändning av ord, men lätt att ta till sig anser jag.

Så menar han alltså, att de 13 sticken för båda sidornas högsta kontrakt har denna typ av fördelning över alla olika bridgehänder? Milan påstår att det är så enligt hans samlade erfarenhet. Jag funderar fortfarande på om han har rätt. Hur det än är med den saken, finner jag det lämpligt att använda just det antagandet som utgångspunkt för sina definitioner av bud. Om vi definierar bud med hjälp av stick, kommer vi bättre till i flera avgörande val situationer. Ja, så måste det förstås vara!

Innan jag kontaktade Milan hade jag läst mig till att han startar sin värderingsmodell, ”Milan Macura style”, med att räkna ihop honnörspoängen och dividera med fyra, för att grovt skatta antalet potentiella stick från honnörerna. Givetvis måste de korrigeras så att de motsvarar stick och inte bara poäng enligt en godtycklig skala; bästa exemplet är att säga att E-K-x är två stick, inte sju fjärdedels stick. Efter den inledningen lägger han till potentiella längdstick från färgerna ett stick för varje kort över tre i alla färg. Milan hävdar:

– Det är bästa att börja från något som alla redan kan om man vill få följare.

Men när han börjar med nybörjare behöver han inte börja med 4-3-2-1 utan kan gå rakt på sannolikheten att ta stick med kombinationerna av höga honnörer. Det blir även enklare att värdera lägre kort än E-K-D-kn, t ex blir tiornas värde mer uppenbart.

Jag inflikar att Milton Cooper Work faktiskt hade en halv poäng för tiorna i sina första böcker, men tog sedan bort dem, samt att enligt bridgelagarna har tiorna alltid varit honnörer.

En annan sak jag noterade i Milans material var att han redan i budgivningens visualiserar partnerns hand – och väljer budgivningsstrategi utifrån troliga svarsbud och inkliv. Det kanske låter komplicerat, men Milan förklarar:

– Vi börjar med att anta att färgerna och de höga korten vi inte har på egen hand är jämnt fördelade mellan de fyra händerna. Vi tänker i förväntade stick, och förväntade förlorare direkt när vi tittar på våra kort. Våra händer ökar och minskar i stickpotential beroende på hur budgivningen fortgår. Men i och med att vi tänker stick redan i budgivningen så är vissa delar av spelföringen, eller motspelet, redan klara när korten kommer upp på bordet.

Milan hävdar även att det ofta leder till att redan första sticket oftare ger en klarare bild av hela handen, om man tänker i termer av stick och troliga fördelningar. Det är ju så många av oss tänker, men det kanske inte direkt nyttjas i bridgeundervisning.

Vårt samtal divergerade och vi kom in på olika strategier och annat, som lämpar sig mer för en uppföljande artikel, innan jag skulle fråga om vilka krav avseende antalet stick han rekommenderade för öppningsbud, inkliv och svarsbud för olika budnivåer. Det skulle bli ännu mer tekniskt så lämnar det som en ”cliff hanger”. Jag bad istället om en reklamhand, väl medveten om att enstaka bricker säger väldigt lite i vårt favoritspel. Det är kontinuitet och robusthet över tid som belönas. Här kommer reklammonstret: Du har i partävling

♠ EK kn 10 9 7 4 3 2 ♥ E 7 ♦ E ♣ E

i zon mot ozon, och partnern öppnar med svaga 2♥. Vad bjuder du?

För mig är det rätta budet 7NT – om

jag vet att partner har hjärterkung, vilket jag har metoder för att ta reda på. Tänker vi som Milan så ser han tolv stick på egen hand, för även mot spaderrenons hos partnern så har han nio stick där tillräckligt ofta, och partnern har lovat ett högt kort i hjärter.

Hela given såg ut så här:

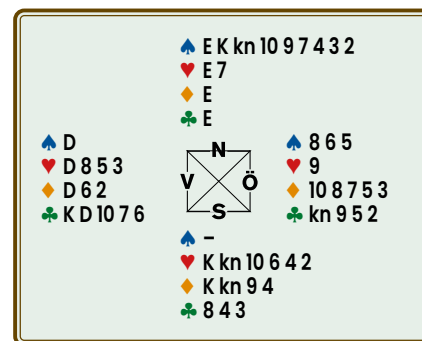

Det vanligaste kontraktet i tävlingen var 6♠, vilket även det är värt en egen artikel.

Jag måste säga att Milan visat många fler och bättre reklambrickor än den här under sina sändningar på sociala medier.

Jag gillade Milans genomgångar av bricker från tävlingar och utmaningar på sociala medier innan jag insåg att han gjort dessa egna pedagogiska ansträngningar. Nu efter det att jag läst på lite mer om hans tankegångar har de varit ännu mer givande.

Målet för mig var att förbereda mig på att lära ut bridge. Det blir på ett delvis nytt sätt. Hoppas att det kan bespara min adepts tid; så att han behöver kortare tid att lära sig och förstå spelet jämfört med mig. Min åsikt är att vi är många som efter många års spel byggt upp erfarenhetsgrundade inre bilder som vi agerar utifrån, och att många av oss inte har verbaliserat våra insikter tillräckligt för att kunna överföra dem effektivt till nya spelare.

Jag vill avsluta med att tacka Milan för ett givande samtal, hans öppenhet och vilja att sprida sina insikter, men även er för att ni läste ända hit. Jag har inte återgivet samtalet ordagrant, så gå till källan om något är oklart eller om ni vill inspireras av en sann bridgeambassadör.

Jag har inte några ekonomiska kopplingar till Milans verksamhet, utan är bara glad för att få sprida ett mer stickbaserat bridgetänk.

[www.milanbridge.com](http://www.milanbridge.com)

# Välj budläge att träna på

Tränar du budgivning på *Cuebids.com* och läser problem på *Budproblem.se*? Ifall du inte hunnit kika på dessa två systemsajter kommer här ett problem från sidan.



TEXT: EMANUEL UNGE, ÄLTA FOTO: CLAUDIO FOSSATI, ITALIEN (WBF) & THOMAS WEDIN, SKÖVDE ILLUSTRATION: ARNE LARSSON, SUNDSVALL

**Ibland** hamnar man i situationer vid bridgebordet där man blir lite osäker i budgivningen. Inte? Då är du, tillsammans med Fredrik "Facit" Nyström, ensamma i världen om att alltid vara säkra.

Nyligen blev Daniel Gullberg och jag rejält mosade av lag *Silow* (Per Leandersson, Peter Carlsson, Ivar Lichtenstein samt Johan Sylvan) – och följande bricka var en av många som inte blev bra.

Du har i minuszon:

♠ kn 10 7 5 2 ♥ KD 10 7 6 ♦ – ♣ kn 3 2

Högeryttern öppnar med 1♦.

Du kan välja på pass, 1♥, 1♠ eller 2♦ som visar båda högfärgerna. I dessa zoner brukar 2♦ lova ganska fina kort och man bjuder det primärt för att hitta egen utgång. Väljer man färginkliv kliver man normalt sett in med sin högsta färg (spader) om man har lika längd så att man enkelt kan återbjuda sin lägre färg (hjärter) på högre nivåer. Om man emellertid tittar på färgerna så är dock hjärterfärgen riktigt fin medan spaderfärgen inte är mycket att hurra för. Om motståndarna får kontraktet kan det ha varit bra att ha visat partnern var man har sina värden (för t ex utspelets skull). Om man är försiktig med sina inkliv kanske man överväger pass – man har trots allt bara 7 hp.

Sammanfattningsvis finns alltså dessa bud att välja på:

- **Pass** – Väldigt försiktigt och kan leda till missade kontrakt.
- **1♥** – Kan få svårt med återbudet och kan missa gemensam spaderfärg.
- **1♠** – Vilseleder partnern då färgkvaliteten är låg och hjärterfärgen kanske inte hinner visas.
- **2♦** – Lovar normalt bättre kort, framförallt i dessa zoner, så vi kan komma för högt.

Inget bud är perfekt men... vad väljer du?

Det enda sättet att bli säker vid bordet... är att öva.

På *Cuebids.com* kan du enkelt träna på specifika lägen tillsammans med din partner (eller själv med en robot). För att träna på tvåfärgsinkliv kan du starta en träningsomgång och i listan med givtyper välja "Tvåfärgsinkliv". Då kommer du och din partner få en mängd lägen på dagens tema.

Det finns dessutom en drös andra situationer du kan träna på; allt från Stenbergs 2NT, sangsystem, sangförsvar, slambudgivning till avancerade konventioner som XY-NT och Häxan. Det är bara att välja det du vill träna på i listan och sätta igång! Så här kan det se ut:

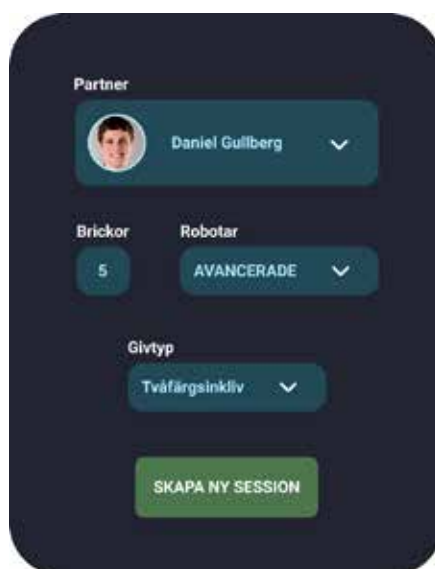

Om detta mot förmodan inte räcker, utan du har ännu mer specifika lägen du vill träna på, så kan du skapa dina egna lägen med Cuebids senaste verktyg, *Scenarios*. Med det här verktyget kan du skraddarsy Nords, Östs, Syds och Västs händer med olika regler och begränsningar. T.ex. kan du ställa in att Nord ska ha en balanserad öppningshand med 15-17 hp och att Syd



ska ha 5-5 i högfärgerna och minst 10 hp. Eller så kan du ställa in att Öst ska öppna med 3♥ och att Syd ska ha tillräckligt bra kort för att dubbla.

Oavsett vad det är du skulle vilja lägga energin på är det nu möjligt på Cuebids. Jag hoppas att du går in och testar – det är väldigt "givande"!

Om Daniel och jag hade tränat lite mer kanske vi hade varit på samma våglängd på den här brickan. Jag valde att bjuda 2♦. Väldigt aggressivt och det gjorde lite ont att bjuda det, men samtidigt behöver man inte vara orolig att missa sitt kontrakt i alla fall... Tyvärr förväntade sig Daniel bättre kort av mig så det blev en dålig bricka.

## Vad säger proffsen?

Som vanligt frågar jag runt bland proffsen vad de hade gjort i det uppkomna läget – de har ju trots allt tränat en del under åren. Panelen är ganska överens denna gång att det primärt står mellan 1♥ och 2♦ – även om de andra alternativen också övervägs av vissa.

Det är kul att det, som oftast, är väldigt spridda skurar även bland proffsen. Det är klart att även om man spelar på högsta nivån så färgas man av sina egna framgångar och missöden. När alla budalternativ har tydliga styrkor och svagheter kan man alltid hitta någon som tycker som jag, och det är ju skönt.

Tyvärr fick jag inte tag på Nyström så det finns inget facit denna gång!

## Så här bjöd proffsen



**Simon Hult:**

1♥.



**Ola Rimstedt:**

1♥.



**Sanna Clementsen:**

2♦.



**Mats Nilslund:**

2♦ – kan inte hjälpas!



**Mikael Grönkvist:**

1♥. Inte tillräckligt bra för 2♦.



**Simon Ekenberg:**

1♠ (eller 1♥).



**Marion Michielsen:**

2♦. Det var svårt, för partnern kommer att förvänta sig mer.



**Mikael Rimstedt:**

1♥ får räcka, men det är sjukt nära 2♦.



**Emma Övelius:**

1♥ men har förståelse för 2♦ och pass.



**Ida Grönkvist:**

2♦, men det är en stilfråga, annars 1♠.



**Kathrine Bertheau:**

2♦. Känns hårt i minuzon men beskriver handen bäst. Beror på partnerskapet. Med Sanna bjuder jag 1♠.



[www.cuebids.com](http://www.cuebids.com)

# Från smått till stort, stillsamt till högljutt

Vilket djur eller geometriska figurer kommer att sticka upp ur vattnet vid slottet? Eller möjligtvis flyta ovanpå? Vem vet vad de hittar på när det i år är dags för konstbiennalen Open Art i Örebro?



TEXT: SARA WRIGE, GÖTEBORG FOTO: ÖREBRO KONSTHALL

Med fokus på samtidskonst förvandlas hela innerstaden till ett galleri. Det är den nionde upplagan av *Open Art* och pågår i Örebro från mitten av juni och en bit in i september. Aktuella frågor som demokrati, yttrandefrihet och samhällsstrukturer är i fokus. Man vill, som framgår på hemsidan, bjuda ”in till samtal där konsten blir ett sätt att närma sig politik, kriser och konflikter” och samtidigt ”genom lekfullhet och verklighetsflykt” erbjuda en paus. Totalt är det 50 konstverk!

Längs Köpmangatan hittar man i år flera verk tecknade av ståltråd. Ofta är en enda tråd använd för ett verk. Det är den amerikanska konstnären Spenser Little, som under 20 år arbetat med platsspecifika verk som tolkar vår samtid. I verken finns allvar och humor. Det blir spännande att se om han nyttjat något som redan finns i gatubilden och byggt vidare på det. Sådana exempel finns i tidigare verk. I gatubildens sammanhang blir ståltråden skir och tunn. Verken har en relativt liten storlek och en stor transparens när de liksom är tecknade med en enda linje. Verkens titel är ”Introspection can be painful” (ungefär ”att se inåt kan göra ont”).

Betydligt större kan vi förvänta oss att verket *Liberator* (Befriare) kommer att vara, av Benoît Maubrey, även han



amerikan. Och det kommer att låta. Han kallar sina skulpturer elektroakustiska, och högtalarna är en del av skulpturens byggstenar. Ljudet tillför ytterligare en dimension, inte bara genom sin fysiska utsträckning tar konstverket plats i staden, utan också genom sitt ljud. Skulpturen kommer att ha en mikrofon där man kan sjunga, spela musik, eller talas vid i telefon. Alla bjuds in att medverka. Törs du?

Mer information om alla konstnärer och placering av konstverken hittar du på Open Arts hemsida, [openart.se](http://openart.se). Där finns också information om guideade visningar och familjeaktiviteter. Det kommer också att finnas en app som heter OpenArt och det finns gratis kartor att hämta på infocentret på Järntorget mitt emot slottet.



# Får jag ändra mitt bud?

Om jag bjuder ett bud och plötsligt kommer på att det nog inte blev rätt, då kanske man kan byta ut det. Får man det?

TEXT: FREDRIK JARLVIK, MALMÖ FOTO: PETER VENTURA, KARLBO ILLUSTRATION: ARNE LARSSON, SUNDSVALL

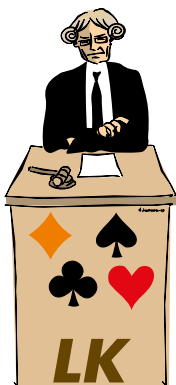

Det finns möjlighet för mig att ändra ett oavsiktligt bud, d v s ett bud som jag aldrig haft en tanke att bjuda. Men det får jag bara göra om jag har gjort ett "mekaniskt fel". Lag 25 i lagboken handlar om detta.

Innan min partner bjudit, får jag ändra ett oavsiktligt bud till det jag avsåg, men endast om jag gör eller försöker göra detta utan tankepaus. Inget bud får ändras om min partner redan har hunnit bjuda något efter det oavsiktliga budet. Om ett bud får ersättas, får MTV (motståndaren till vänster) återta varje bud han kan ha avgivit efter det föregående budet. Ändringar av avsiktliga bud kan godkännas av MTV, men tillåts inte annars. Förutom att det står beskrivet i lag 25 så finns det förtydligande i det Generella regelverket på sidan 15-16.

## Vad krävs för en ändring?

Vad krävs då för att jag ska få ändra mig? Jag får bara ändra oavsiktliga bud, d v s ett bud som jag aldrig haft en tanke att bjuda. Det får jag bara göra, om det har skett något mekaniskt fel i samband med att jag skulle avge mitt bud, t ex om jag får tag i fel bud eller att det följer med ett budkort för mycket. Jag får inte ändra ett avsiktligt bud (men det kan godkännas av MTV), d v s ett bud som jag har haft en tanke bjuda. Inte ens om tanken var

en grotesk blunder. Utan tankepaus, ska här tolkas som, att tidsfaktorn inte är det viktiga utan om jag har tänkt eller inte.

Det kan vara tillåtet att ändra ett mekaniskt fel efter flera sekunder och det är inte tillåtet att göra en blixtnabb ändring av ett avsiktligt avgivet bud.

## Exempel 1

Jag tänker bjuda 1♠ och av misstag så följer det med ett budkort för mycket. Så framför mig ligger 1NT. Efter några sekunder tittar jag ner och ser detta. Din partner har ännu inte bjudit. Jag vill nu ändra mitt bud. Det är tillåtet att ändra, eftersom det är ett mekaniskt fel och jag inte har ändrat min ursprungstanke. 1NT var ett oavsiktligt bud. Notera att det spelar ingen roll om nästa hand har hunnit bjuda. Jag får ändå ändra 1NT till 1♠ och MTV får ändra sitt bud om det är aktuellt.



## Exempel 2

Jag tänker hoppa till 3♥ och av misstag lägger jag upp en passlapp i stället för en stopplapp. Direkt efter lägger jag upp 3♥. Jag får ändra eftersom det är ett mekaniskt fel och jag aldrig har tänkt säga pass. Pass var ett oavsiktligt bud. Min avsikt var ju att inleda ett spärrbud med stopp.

## Exempel 3

Min partner frågar efter ess och jag sva-

rar 5♦, som visar ett ess. Nu kommer jag på att vi spelar med fem ess och med trumfkungen borde jag ha svarat 5♥ och visat två ess. Nu vill jag ändra mig. Det är inte tillåtet eftersom det var inte mekaniskt fel som fick mig att säga 5♦ utan att jag tänkte fel. 5♦ var ett misstag, men inte ett oavsiktligt bud.

## Exempel 4

Jag öppnar med 1♥ och min partner hoppar till 4♦ (som visar renons i ruter med hjärterstöd). Jag bestämmer mig för att inte gå vidare mot slam och säger då pass. Direkt inser jag att vi inte är i 4♥ och vill ändra mig. Det är inte tillåtet. Min första tanke var att säga pass (även om det var helt galet) och det var inte ett mekaniskt fel som fick mig att säga pass, utan en felaktig tanke. När jag vill ändra mig så har jag också ändrat min tanke. Pass var ett avsiktligt bud även om det var helt tokigt.

## Exempel 5

Jag tänker kliva in med 2♥ och av misstag greppar jag tag i 2♦ i stället. När jag lägger budet på bordet så vill jag ändra mig. Det är tillåtet att ändra eftersom det är ett mekaniskt fel och jag inte har ändrat din ursprungstanke. 2♦ var ett oavsiktligt bud som jag får ändra till 2♥. MTV får då också ändra sitt bud.

## Svårbedömt för tävlingsledaren

Det kan ibland vara svårt för tävlingsledaren att avgöra, om budet var oavsiktligt eller inte och utöver att fråga spelarna om avsikten kan det också behövas att man ser vilka kort den som vill ändra sig har. Om exempelvis spelaren har bjudit 1NT och denne hävdar att avsikten var att bjuda 1♠. Om spelaren nu en obalanserad hand med minst fyra spader finns det ingen större anledning att misstro spelaren. Har spelaren en balanserad hand kan det vara nödvändigt att ställa fler frågor för att ta reda på vad som har hänt.

**KONTAKTA LK**

Fredrik Jarlvik Malmö

Mailadress: f.jarlvik@gmail.com

Tel: 0705-49 78 29

# Fråga Daniel

Daniel Gullberg svarar på läsarnas frågor.  
Alla frågor skickas till [bridge@svenskbridge.se](mailto:bridge@svenskbridge.se)!



TEXT: DANIEL GULLBERG, HÄGERSTEN

## Vad betyder UDCA?

UDCA har jag sett på ett deklarationskort. Vad i hela världen betyder det?

Rolf

## Daniel svarar

UDCA är en förkortning som står för *Upside Down Count and Attitude*. Detta kan översättas till *omvända längd- och attitydmarkeringar*. Det i sin tur är de markeringar som är absolut vanligast i Sverige, även kända som *Schneider* och *Malmö*.

När man spelar med *Schneider* som attitydmarkering innebär ett lågt kort att man gillar färgen. Och när man spelar med *Malmö* som längdmarkering innebär ett lågt kort att man har ett jämnt antal kort i färgen. Och vice versa för ett högt kort. Om man i ett givet stick markerar för längd eller attityd får situationen vid bordet utrona. Vanligtvis avger man en attitydmarkering när partnern har spelat en färg eller när man sakar första gången, och en längdmarkering när spelföraren spelar en färg.

Anledningen att detta kallas för "omvänt" är helt enkelt för att de första markeringarna som kom var tvärtemot dessa, d v s att ett lågt kort visade dåligt i färgen eller ett udda antal kort. I vissa delar av världen är de ursprungliga markeringarna fortfarande de vanligaste.

I Sverige blir det extra förvirrande, eftersom "vanliga" markeringar är väldigt ovanliga – nästan alla spelar med omvända markeringar!

## Bud efter fundering

Min sambo lockade in mig i bridgens fantastiska värld för 18 år sedan och sedan dess är jag fast!

Under de här åren så tycker jag mig ha upptäckt att det har blivit fler trefärgshänder, d v s givar där jag är renons i en färg! Antingen är det så – eller möjligen kan jag ha blivit mer vaken för sådana saker med åren!

Jag minns att jag läste någonstans för

nu ganska många år sedan att spelare klagade på att man började lägga brickor med brickläggningsmaskiner. De påstod att dessa brickor inte blev lika "statistiskt riktiga" som handblandade brickor. Då var det en bridgespelare som också var statistiker som beställde hem 1.000 maskinlagda brickor och gick igenom dem och konstaterade att den statistiska fördelningen var precis så som den skulle vara! (Jag minns inte vem det var som gjorde det! Det kanske ni vet!)

Nu för tiden med alla datasystem så borde det väl vara ännu lättare att göra en sådan genomgång för att se om det är fler trefärgshänder nu än det var för 10, 20 eller 30 år sedan!

Jarl Jönsson, Örebro

## Daniel svarar

I förra numret av BRIDGE skrev Anders Olsson en utmärkt artikel på just detta ämne. Där var frågeställningen om givarna var mer svingiga på simultantävlingar, som några hade upplevt. Det visade sig att så inte var fallet. De brickorna hade lika mycket svingiga händer som i andra tävlingar, och samma andel som förväntat matematiskt.

En förklaring som gavs var att när man tycker sig ha börjat se ett mönster så letar man gärna efter att det ska hända fler gånger. Så när man ser det tar man det som bevis för sin tes, medan man väldigt lätt glömmer alla givar som gick emot tesen.

Det stämmer att när brickläggningsmaskiner först kom så upplevdes givarna som mer svingiga – och det var de också! Men det berodde inte på att brickläggningsmaskinerna gjorde fel, utan på att handlagda givar inte var tillräckligt blandade, vilket gjorde dem mer balanserade i snitt än de borde vara.

Om någon faktiskt gör en genomgång av brickor genom åren för att undersöka om maskinerna ger fler trefärgshänder nu sätter jag mina pengar på att det varit oförändrat över tid!

## SBF-tävlingar på Funbridge

### HUR SPELAR JAG?

Du spelar Funbridge på din dator, platta eller smartphone. Din partner och dina motståndare är dock inte människor utan sk "robotar".

### VILKA UPPGIFTER BEHÖVS?

Inför varje tävling måste man registrera sig och ha uppgett sitt MID-nr.

### NÄR KAN JAG SPELA?

Du kan sedan spela en SBF-tävling varje dag. Kl 03.00 börjar tävlingen och den avslutas 02.59 nästa dygn. Du kan spela när som helst under dygnet och även pausa och återuppta spelet.

### NÄR MÅSTE JAG ANMÄLA MIG?

Anmälan öppnar en vecka innan tävlingsdagen och stängs 40 minuter innan tävlingen avslutas, d v s senast kl 02.19.

### VILKEN TÄVLINGSFORM ÄR DET?

Partävlingsberäkning.

### DELAS DET UT MÄSTARPOÄNG?

Javisst! I SBF:s förbundstävlingar på Funbridge vinner du helt vanliga bronspoäng, enligt SBF:s normala bronspoängsskala för individuell tävling delat med två (50%).

### KAN JAG VINNA PRISER?

Javisst! Funbridge delar ut priser i form av "diamanter" (Funbridges valuta) eller frispel.

### VAD KOSTAR DET?

Startavgiften är 29 "diamanter" (Funbridges valuta) per tävling som omfattar 12 brickor. Den exakta kostnaden per tävling beror lite på hur många diamanter du köper; ju fler desto lägre pris.

### HUR BETALAR JAG?

Med kreditkort på Funbridges hemsida, [www.funbridge.com](http://www.funbridge.com).

### VAR HITTA MER INFORMATION?

På [www.svenskbridge.se](http://www.svenskbridge.se) och [www.funbridge.com](http://www.funbridge.com).

# Tankar om utspel

Omkring sex gånger per spelkväll behöver du spela ut. Utspelen kan ofta kännas som ett lotteri, både för utspelaren som spelföraren, så för att ge lite vägledning har Rickard Olsson datoranalyserat 158.000 givar!



TEXT: RICKARD OLSSON, BJÄRRED ILLUSTRATION/FOTO: ADOBE STOCK & PRIVAT

Fem-sex gånger per spelkväll tvingas du spela ut. Hur viktigt är det? Ibland mycket viktigt, men rätt ofta kan du välja nästan vilket kort som helst. Spelar du lagtävling är siktet inställt på att ta straff medan fokus i partävling ligger på att inte ge bort onödiga stick. Detta liksom om det är ett färg- eller sangkontrakt avgör i många fall vad som är ett bra utspel.

Du måste alltid vinnlägga dig om att använda informationen som framkommit i budgivningen, när du väljer ett av de 13 korten på din hand. Alla, förutom DD (Dubbel-Dummy), dvs datorprogram som räknar ut bästa slutbud, utspel, spelföring och motspel, kommer att välja utspelskort som ger favör och därmed ger bort stick. Att spela ut kung från K-x, som man normalt inte gör, kan vara "enda rätta" (med DD-ögon), om partnern har esset och kan ge dig en stöld.

## Allmänt om utspel

Inspirationen till denna artikel är hämtad dels från utspelsböckerna *Winning Notrump Leads* och *Winning Suit Contract Leads* av David Bird och Taf Antias, dels från datoranalyser av drygt 158 000 spelade brickor i sydvästra Skåne. Många av slutsatserna är baserade på DD-analyser.

I böckerna redovisas de bästa utspelen i lagspel respektive partävling. Mina datoranalyser är enbart baserade på partävlingar. Utspelen där är indelade i följande kategorier:

- Favör
- Enda rätta
- Bara en färg
- Inte bättre än något annat
- Ett i högen

Favör innebär att det blev fel, då det fanns bättre kort att välja. I övriga fall har du undvikit favör, vilket är olika svårt i olika situationer.



När det bara finns ett kort – *enda rätta*, vilket är fallet i 3% av alla utspel – är det ofta lönsamt att välja rätt. Ofta är det fråga om en singel – eller esset i en fem- eller sexkortsfärg motståndarna bjudit.

Ibland finns *bara en färg* (17%). Då kan du oftast välja en godtycklig hacka. Då finns också möjligheten att tipsa partnern med en signal. Situationen uppstår när ni ska godspela en färg i sang alternativt att det finns stödmöjlighet i ett trumfkontrakt.

Ofta gäller *inte bättre än något annat*, där valet av färg är mindre kritiskt två (16%), tre (21%) el-

en gång på tre. Noterbart är att spelare med lägre handikapp än 26 ger favör drygt var femte gång medan de med högre handikapp än 50 ger favör en gång på fyra. Alla bridgespelare är med andra ord skickligare än en apa, vilket ju inte alltid är fallet på börsen.

## Spelanalys

Det finns invändningar mot en DD-analys. Sådan analys måste alltid kombineras med sunt bondförnuft för att vara användbar. Klart är att tekniken möjliggör analyser som är orimliga att göra manuellt. Under pandemin fick vi som spelade på BBO ett analysverktyg som saknades på förbundets hemsida. Det gav möjlighet att titta på brickor med andra ögon (DD-analys) för



*Alla bridgespelare är skickligare än en apa*

ler fyra (43%). Detta gör utspelen mindre kritiskt.

Enklast är *ett i högen* (25%), dvs ditt val är egalt.

Om du väljer ett slumpmässigt utspel, likt en apa som drar ett kort, ger du favör

att enkelt hitta missar bl a i våra utspel. Sedan bara någon månad är denna funktion nu också implementerad i givredovisningen på förbundets sidor, så där kan du enkelt analysera dina utspel med denna metod. (Se sid 52.)



Vi hämtar en giv från Bjärreds BK där Nord hade hamnat i 4♠ efter budgivningningen:

SYD	VÄST	NORD	ÖST
		1♠	pass
2♦	pass	2♠	pass
4♠	pass	pass	pass

Så här såg utspelsanalysen ut:



Bilden visar utfallet på brickan beroende på valt utspelskort för Öst. Det är stor risk att det är ”brådis” då bordet kan ha en bra ruterfärg. Då Väst har klöveress ser DD direkt detta. Vi ser också att utspel i trumf och ruter spelar hem kontraktet med ett övertrick och att drag för E-K i hjärter ger två övertrick.

Hela given:

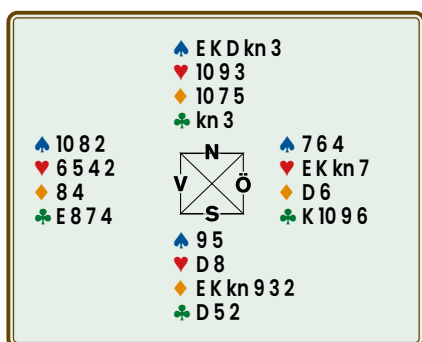

### Typer av utspel

I databasen har analysen av utspel delats in i olika kategorier. Utan hänsyn till typ av kontrakt kan man enkelt räkna fram utfall och favör, samt chans till bet från de spelade brickorna. I den blå rutan uppe t h kan utfallet ses.

De som är nya i bridge, och följer råden som finns i läroböckerna, drar för en honnör i sina utspel, medan de erfarna väljer ett sådant utspel med mer omsorg. När det gäller utspel av en hacka från flera kort är det precis tvärtom.

### Budgivningningen

I alla utspel måste du fundera på budgivningningen och göra en bästa gissning på var övriga 39 kort sitter. Har du 10 hp

UTSPEL	RESULTAT
ESS (EK)	Bra utdelning och sällan favör
SINGEL	Bra utdelning och sällan favör
SEKVEN	Favör en gång på fem
HONNÖR	Favör en gång på fem (honnör från två i sekvens)
TOPPEN AV INGENTING	Favör en gång på fem
TRUMF	Favör en gång på fyra
DRAG AV HONNÖR	Favör en gång på tre

och motståndarna bjudit 1NT–3NT, har din partner troligen högst omkring 5 hp. Att välja utspel med förhoppning om att partnern har en viss honnör är då mot alla odds. Det är ju fem gånger så stor chans att motståndarna har just detta kort.

Har spelföraren bjudit en färg där du har kungen eller damen är det mycket sällan rätt utspel att dra för en honnör.

Generellt kan man säga att det alltid är troligast att honnörer sitter där längden finns.

### Planen

När du lagt pusslet om det troligaste läget och begrundar dina egna kort, är det dags att lägga upp en plan. Är det lagspel kan chansningar vara på sin plats för att ta straff. I partävling bör din plan vara mer defensiv, även om undantag finns i båda fallen.

Har partnern klivit in och du litar på inklivet är utspel i den färgen ofta bra. Har de hamnat i 2NT eller 3NT och bjudit tre färger kan den objudna färgen vara ett bra val. Finns det inget sådant positivt val tvingas du använda uteslutningsmetoden och väljer då bort färger där du har kung eller dam. Tvingas du ändå välja en sådan färg är ofta bästa valet att spela en färg som träkarlen bjudit, då din honnör troligen ändå sitter i kläm.

Val av en dubbelton är ofta bättre än trumfutspelet. I sang kan en dubbelton i högfärg vara ett bra utspel, då chansen att hitta en femkortsfärg hos partnern är hyfsad. I färgspel kan det utspelet ge er möjligheter till stöld.

Fundera också på om din partner kan lista ut din plan efter ditt utspel, så att ni har en samsyn på hur motspelet ska bedrivas.

Följ era utspelsregler!

### Utspel mot NT

Spelet i sang går ut på att godspela hackor så snabbt som möjligt. Bra färger är sådana där det finns fem kort på endera handen. Tempot är centralt då det gäller att hinna före motståndarna. För att lyckas krävs en bra färg att börja spela direkt. Mot 3NT, där ni har de sämre korten (15 hp mot 25), är oddsen att hinna först sämre, trots att ni har fördelen att börja. För att uppnå hyfsade odds ska färgen vara solid. Har du K-D-kn-x-x på egen hand eller E-K-x-x-x finns goda odds. Har din partner klivit in är detta en indikation på en duglig färg. Speciellt bra är det då om du har tre kort, då risken för blockering är minimal.

Att försöka godspela K-x-x-x-x på egen hand är mer osäkert, då oddsen för att partnern har ess eller dam (vid 3NT) är ganska dåliga och därmed är risken stor att ni ger bort ett stick.

Ibland är det bättre att prova en dubbelton i högfärg i hopp om att partnern har fem kort med någon honnör, så att du spelar upp mot styrkan och inte från styrkan. Saknas honnörer hos er är det i så fall en solid färg hos spelföraren och därmed ett relativt riskfritt utspel.

Misstänker du att de bjudit 3NT med en långfärg är det alltid bråttom att ta hem era stick. Då kan en chansartad godspelning ske med lägre risk, eftersom de ofta har färre stopp i er färg.

Sist men inte minst – försök aldrig godspela en färg på en hand som saknar ingångar!

Den defensiva strategin går ut på att till varje pris undvika ge favör. Du ska då undvika att spela ”känsliga” färger. Känslig är en färg där den sida som börjar spela den ger bort ett stick, som när du har D-x-x och partnern kn-x-x. Om

du drar för damen kan spelföraren ofta få sin tia godspelad. Börjar spelföraren spela färgen är ni garanterade ett stick. Det som utmärker en känslig färg är att honnörerna sitter spridda på flera händer.

Finns en färg där du tror att motståndarna är välförsedda med höga kort kan det ibland vara ett bra defensivt val. Spelar de 3NT med ojämn hp-fördelning, typ 20 hp till 5, är det oftast rätt att välja ett defensivt utspel.

### Utspel mot färgkontrakt

I motspelet i färg är det sällan aktuellt att försöka godspela hackor. De enda hackor som tar stick i motspelet är trumfhackor. I stället gäller det att roffa åt sig stick på dessa innan trumfen är dragen. Har du en singel, eller du tror att din partner är kort i en färg, är det oftast första val som utspel i färgkontrakt. Ser du inte dessa möjligheter kan ofta utspel från en dubbelton vara det bästa alternativet. Här, liksom i sang, gäller det att undvika utspel i känsliga färger.

Att spela ut ess från E-x-x(x) kan ofta ge bort ett stick då spelföraren får både kung och dam godspelade.

## FRÅGA BRIDGE

Alla frågor om bridge, oavsett om det gäller budsystäm, färgbehandlings, böcker, berömda spelare eller annat skickas till Bridge.

Våga fråga! E-posta till [bridge@svenskbridge.se](mailto:bridge@svenskbridge.se)



Drag för honnör ger bort ett stick om partnern inte har täckning med en angränsande honnör.

Att spela ut partnerns bjudna färg är inte lika självklart i färgspel om du själv har stöd i denna färg. Då finns risk att ni hjälper den spelförande sidan med att snabbt få till stöder på bordet.

Är du däremot kort i den färgen är valet självklart.

Nästa prio i motspelet är att ta stick för kung och dam innan spelföraren sakat sig ren i den färgen. Detta är brådis om du misstänker att de har en sidofärg, som de kan odla när de dragit ut trumfen. Då kan det vara värt att chansa på att partnern har damen om du har kungen och vice versa. Har du själv K-D-x kan kungen vara ett bra utspel, liksom damen från D-kn-x, för att snabbt etablera era stick.

Trumfutspelet ger ofta favör (25%), så tillfällen för detta bör väljas med viss omsorg. Givna är de lägen där du misstänker att spelföraren tänker stjäla med den korta trumflängden. Vanliga lägen är då de har bjudit var sin färg och enas om en tredje eller där svarshanden prefererar öppningshandens andra färg. Har du inget annat lämpligt kan en trumfacka vara räddningen, även om det kan ge spelföraren vägledning om var en eventuell utestående trumfhonnör kan sitta.

### Utspel mot slam

I partävling gäller att ta för ditt ess så snabbt du kan! Risker är ofta större att esset brinner inne än att ni kan fixa en bet med en godspelad kung eller dam. Du har då också chansen hitta partnern med kungen i utspelsfärgen. En annan faktor är att de flesta gör så i partävling. Verkar det som de bjudit en chansslam är ett defensivt utspel – och då ofta trumf – det mest framgångsrika.

### Överraska motståndarna

DD-analys och statistik i all ära, men ibland kan du i utspelet utnyttja att spelförarens bild av hur korten sitter är diffus.

Jag skulle en gång spela ut mot 4♠ och bordet hade bjudit hjärter. Jag tittade på dödsdomda K-2 i hjärter, före bordets långa färg, och provade att spela ut två-

an. E-D-kn-7-5 dök upp på bordet och spelföraren funderade och funderade. Tvåan luktade singel och därför begärdes esset från bordet. Det fräcka utspelet gav 100% på bricken!

En annan gång var jag spelförare i 6♠ och på vägen dit hade min partner visat kontroll i hjärter. Utspelaren servade en liten hjärterhacka och på bordet kom K-kn upp. Jag valde knekten som vanns av damen. En hacka kom i retur till utspelarens ess... och straffen var ett faktum.

Det finns ingen statistik som visar att det är lönsamt att dra för ess mot en slam, så det är inte att rekommendera.

### Påverkan på ditt handikapp

När ni ändrar ert bridgespel är det utomordentligt svårt att bedöma om det ger någon påverkan på ert handikapp. Ett sätt att bevaka era utspel är att räkna ut er favörprocent rullande på 100 tävlingar bakåt i tid. Ser du en nedåtgående trend där är ni troligen på rätt väg. Det är lite jobbigt att göra manuellt, men förhoppningsvis kommer datorstöd för sådan uträkning framöver.

### Påverkan av resultatet

Hur viktiga är då utspelen för din score i en tävling? Jag har gjort vissa försök att räkna på detta. Snittkostnaden för en favör på en bricka är 26,7% vilket innebär 1% på resultatet för en vanlig klubbtävling.

### Egna studier

Vill du mer metodiskt förbättra dina utspel och har lite datorvana finns en del hjälpmedel på nätet. Inom parentes ges lämpligt sökning på Google:

- Analys av dina egna händer från BIT kan ses på [www.svenskbridge.se](http://www.svenskbridge.se) för samtliga dina spelade givar där sitsen är presenterad.

- Egna simuleringar genom programmet *Lead Captain* kostar 25\$ – (lead captain).

- Siffror från Skåne ([bridgefacts.org](http://bridgefacts.org) utspel).

Som många sagt tidigare – säkrast är att undvika spela ut...

Lycka till med dina utspel!



# Svåra val i knepiga lägen

I bridge ställs spelarna ideligen inför beslut som ska tas. Ahto Uisk berättar om tre givar där det gällde att ta rätt vägval.



TEXT: AHTO UISK, UPPSALA FOTO: THOMAS WEDIN, SKÖVDE

Det kom ett mail från Claes-Göran Swahn. Han hade varit spelförare på en bricka i en partävling – och det hade inte gått riktigt som han hade tänkt sig. Här kommer brickan och Claes-Görans text.

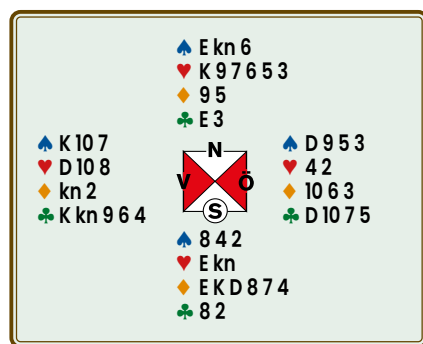

Hur spela 4♥ som Nord i partävling?

I lagtävling är spelplanen solklar, med spaderutspel till kung. Ta för spaderess och spela tre mål hjärter. Sitter det inte alltför snett blir resultatet normalt tio stick. Om det sitter D-10 punkt i trumf, så att nian kan dra ut den sista trumfhackan, blir det minst ett övertrick.

Men nu var det fråga om partävling. Om Öst har hjärterdam andra, eller vid toppning hade åkt in på damen tredje trumfvarvet, så att spaderknekten är skyddad, ska jag maska för sju trick och får bra betalt (vid jämn rutersits)...

Men om Väst har hjärterdam och vinner på den när jag maskar med knekten, inkasserar motspelarna två spaderstick och slår bort klöveress. Då blockerar hjärteresset entrén till handen för uttrumfning. Men – hemgången klaras dock om den som har hjärter kvar har tre ruter. Bra plan, tyckte jag, men så satt det (förstås!) inte när jag spelade hjärter till knekt och dam... En bet. Attans!!

Tänk så lättspelat kontraktet varit med E-x i hjärter på bordet!

Tala om partävling kontra lagdito!

Ser du lösningen? Ta för klöveress... och lira omgående tre mål ruter. Hemgång, hälsar C-G!

Det här handlar förstås om hur man ser på detta att spela annorlunda i fyrmanna och partävling, alltså att ta större risker i partävling. Jag har inget svar. Vi får se om det kommer in synpunkter.

Jag blev inbjuden till en återträff hos Ulf Thorsson De övriga som kom var Kjell Stenlund, Rein Jakoby, Håkan Magnusson och Hans Orr. Några inbjudna kunde inte komma av hälsoskäl.

För längesen, när dessa bridgespelare var unga, brukade de segla omkring i Mälaren i en relativt öppen båt och spela bridge.

Ylva och jag körde mest omkring i en gammal bil, Europa runt, och ställde upp i öppna tävlingar.

Vi trivdes bra med det – och det gjorde väl grabbarna på sjön också. De diskuterar nu några små olyckor. T ex fel på styrningen, vid ett tillfälle. En grynn som inte var utmärkt på sjökortet, vid ett annat. Men de verkar ändå någorlunda överens om att inget riktigt allvarligt hände.

Jag tror dem gärna. Men för min del är alla hav påminnelser om en flykt från Estland till Sverige hösten 1944. Ibland syntes tyska eller ryska båtar långt borta. Sak samma vilket, de var båda lika hotfulla. Min far, som styrde den lilla öppna båten med sammanlagt elva flyktingar girade då båten lite grand. Inget hände.

Olika upplevelser ger olika minnen, så är det bara. Just den här kvällen gladdes jag med mina bridgevänner, över ljusa minnen.

## En seger att minnas

Vi skulle möta lag *Kallbloden* i Uppsalaserien. Vi var ganska säkra på att det var länge sedan vi vunnit mot dem.

Så nu skulle vi försöka igen – och denna gång gick det! Ingen jätteseger, men dock. Många bäckar små bidrog.

Jag plockar fram två exempel. Först en slam.

Jag hade:



Budgivningen kom igång, och det verkade som om Ylva hade en hyfsad öppningshand. Min svaga punkt var klövern och jag visste att Ylva inte hade någon kontroll i den färgen, men vi hamnade i 6♦. Utspelet skulle komma genom min kung, men esset kan sitta rätt eller så kan spelföraren ha klöverdam.

Har man sett! Efter klöver ut till ess visade det sig att Ylva hade damen. Hennes hand var:



Nu ska det sägas att mina slutsatser inte alltid är så korrekta. Desto roligare när det lyckas, förstås.

En annan lyckad bricka var den här:

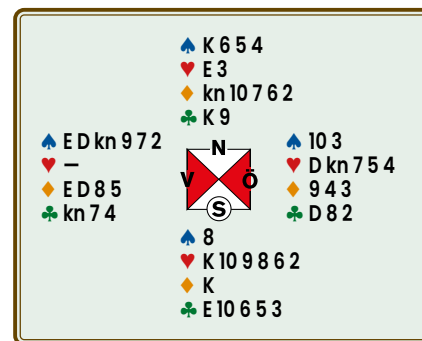

Ylva berättar:

– Jag valde att passa på Syds hand, ett beslut som förmodligen inte så många håller med om.

– Väst öppnade med 1♠, partner Nord klev in med 2♦ på sin ”feta” färg. Öst sa pass och jag bjöd 2♥. Därefter följde 2♠ av Väst, pass, pass och jag kämpade på med 3♣, pass, 3♥ av Nord. Nu tyckte Öst att det fick vara nog och dubblade.

– Spelföringen var inte den bästa, men hem gick det. Öst blir ju pressad med sin trumf. Vid det andra bordet gav vår vinge ut 200, efter en något optimistisk budgivning.

# Ett steg i taget

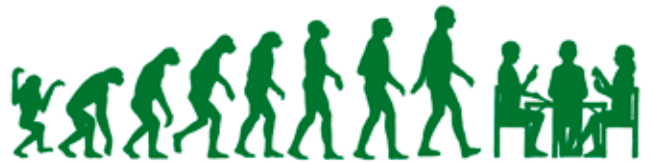

Vill du testa dig själv? Här tar vi ett steg i taget. Stanna till när en fråga dyker upp. Gå sedan vidare när du tror dig ha det rätta svaret. Lycka till!



TEXT: MAGNUS LINDKVIST, THAILAND ILLUSTRATION: ARNE LARSSON, SUNDSVALL

Den här gången börjar vi med ett motspelsproblem där du sitter Öst.

♠ 87  
 ♥ E6  
 ♦ ED kn 762  
 ♣ 953

♠ kn  
 ♥ E63  
 ♥ kn 1095  
 ♦ 843  
 ♣ D72

Kontraktet blev 3NT. Budgivningen var:

SYD	VÄST	NORD	DU
1NT	pass	3NT	pass
pass	pass		

Utspel: spaderknekt.

När bordet kommer upp är det en bra idé att försöka räkna ut hur stark din partner är.

## Hur många poäng tror du att din partner kan tänkas ha?

Spelföraren har 15-17 hp, bordet har 11 och du har 7. I bästa fall har din partner alltså 7 hp.

## Hur tror du spaderen sitter?

Om ni använder de vanligaste utspelen förnekar knekten högre honnörer. Därmed har spelföraren K-D i spader.

Du vinner första stick med spaderesset och spelföraren bekänner med en hacka.

## Hur många stick har spelföraren nu?

Minst nio stick, eftersom du ser sex ruterstick, eventuellt med hjälp av en mask om spelföraren inte har kungen. Dessutom kan du räkna till minst tre stick i högfärgerna.

## Hur ska ni kunna straffa 3NT?

Kan du se någon möjlighet?

Att fortsätta med spader är lönlöst och

detsamma gäller om du vänder med hjärterknekt. Då vet du att spelföraren kommer att klara hem sin utgång. Den enda chansen är att spela klöver och hoppas på att din partner har styrka i den färgen. Så långt lyckades Öst tänka vid bordet och han spelade klövertvå i andra stick, men det räckte inte för att straffa kontraktet. Rätt vända är *klöverdam!*

Hela given var denna:

♠ 87  
 ♥ E6  
 ♦ ED kn 762  
 ♣ 953

♠ kn 10942  
 ♥ 743  
 ♦ 10  
 ♣ E kn 104

♠ E63  
 ♥ kn 1095  
 ♦ 843  
 ♣ D72

♠ KD5  
 ♥ KD82  
 ♦ K95  
 ♣ K86

När Öst spelade en liten klöver kunde spelföraren lägga lågt från handen och säkra hemgången.

Visst var det tur att Väst hade så fina klöver, men det var enda chansen att straffa utgången.

Om vi ändrar klöverfärgen lite grann får vi en intressant färgkombination:

♣ 1053  
 ♣ K86

Som du ser har jag gjort så att bordet nu har tian i klöver, istället för nian.

♣ 1053  
 ♣ K86

♣ D

Vi säger att Öst spelar klöverdam.

## Vad gör du som spelförare?

Att lägga en liten är mycket rimligt och spela på att Öst har D-kn i klöver.

Säg att färgen sitter så här, vilket är det normala när Öst spelar damen:

♣ 1053  
 ♣ E72  
 ♣ D kn 94  
 ♣ K86

Täcker du damen med kungen tar motspelarna enkelt fyra stick i färgen i ett sangkontrakt och tre i ett trumfkontrakt. Om Öst hittat att vända med damen utan att ha knekten, som på vår inledande bricka, är det rätt att täcka med kungen direkt.

Då sitter ju klövern t ex så här:

♣ 1053  
 ♣ E kn 92  
 ♣ D74  
 ♣ K86

Detta är ett obehagligt läge för spelföraren, men det ger motspelarna spännande möjligheter.

♣ 1053  
 ♣ D  
 ♣ K86

Som vi tidigare sa, är det normala att lägga lågt på damen och spela på att Öst har D-kn i klöver. Det fungerar om inte motståndarna är väldigt listiga.

Efter att ha fått på klöverdam fortsätter Öst med en liten klöver i det här läget:

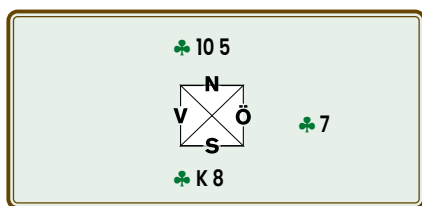

### Vad gör du nu?

Om du tror att Öst har klöverknekt lägger du förstås en liten klöver och tvingar ut Västs ess.

Så gick spelet när det begav sig, men Öst hade hittat att spela klöverdam från följande sits:

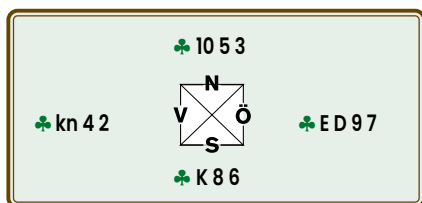

Klöverdam vann sticket, det andra klöversticket vann Väst med knekten och efter en klöver till esset tog Öst ett fjärde klöverstick på nian. Stackars Syd blev lurad och det var verkligen inte lätt för Syd att göra rätt. Som tur är möter man sällan så påhittiga (skickliga) motståndare.

Vi tar en ny tresangare. Du sitter Öst.

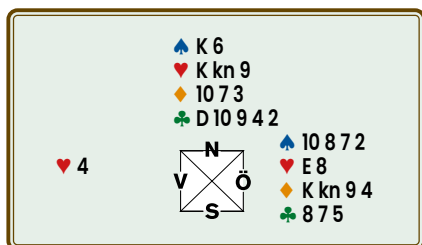

Budgivningen var denna:

SYD	VÄST	NORD	DU
1NT	pass	2NT	pass
3NT	pass	pass	pass

Den här gången vet du lite mer om Syds hand. Eftersom Syd accepterade Nord's invit har han knappast 15 hp, utan snarare 16-17.

### Hur många hp har din partner?

Du och träkarlen har 17 hp tillsammans, vilket betyder att din partner har 6 eller 7 hp.

Spelföraren begär hjärternio från bordet och du kommer inte på något bättre än att ta för esset.



### Hur planerar du motspelet?

Den enda färg som är riktigt aptitlig är rutern. Om din partner har en honnör i färgen kan ni ordna stick i den. Att spela tillbaka din partners hjärter är utsiktslöst.

### Vilken ruter vänder du med?

I det här läget duger det inte att spela det tredje eller fjärde kortet. Det korrekta kortet är *ruterknekt*. Det leder till att ni får fyra ruterstick om färgen t ex sitter så här:

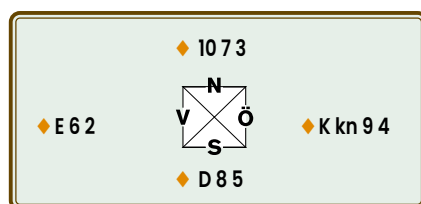

Oavsett om spelföraren lägger i damen eller inte kan han inte förhindra att ni tar straffen.

Genom att spela knekten maskar ni först ut spelförarens dam och sedan maskar ni ut bordets tia. Elegant!

En annan fördel med att spela knekten, snarare än en liten, är om spelföraren har både esset och damen, alltså:

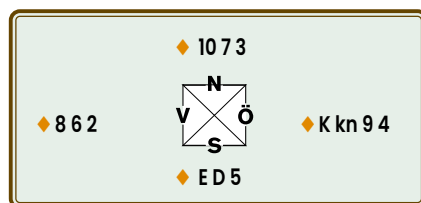

Vänder du med nian eller fyran kan spelföraren lägga lågt från handen och vinna med tian på bordet. Då får spelföraren tre stick i färgen och det är ett för mycket.

Om Öst haft E-kn-9-4 istället för K-kn-9-4 är fortfarande knekten det korrekta kortet att spela. Om Syd då har damen tredje blir läget detsamma som ovan. Skulle Syd istället ha kungen tredje är vi tillbaka till situationen vi diskuterat tidigare.

Även inne i spelet kan man använda den här typen av vändor. Säg att du som Väst kan räkna ut att du måste spela hjärter och här följande läge:



### Vilken hjärter spelar du?

Det korrekta är att vända med tian.

Om din partner har esset spelat det ingen roll och det gör det inte heller om han har D-9-x eftersom din partner då kan låta tian gå.

Men den gången färgen sitter så här måste du spela tian:

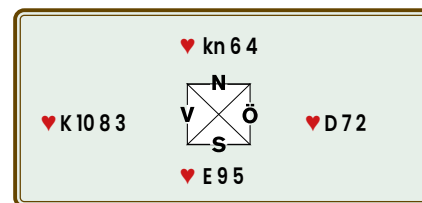

Säg att du spelar åttan eller trean. Spelföraren lägger lågt från bordet och oavsett vad din partner gör får spelföraren två stick.

Den är typen av okonventionella vändor kan man bara göra inne i spelet eftersom man ser vad träkarlen har. Skulle träkarlen haft tre hackor i hjärter ska du spela en liten hjärter. Annars kanske sitsen är denna:

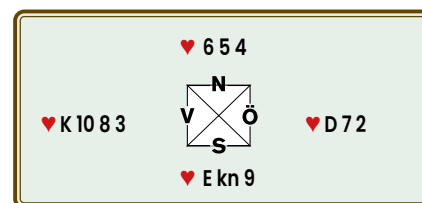

Då är det katastrofalt att vända med tian. Detsamma gäller om bordet haft E-6-4 istället för kn-6-4. Hela hjärtersitsen kan då vara denna:

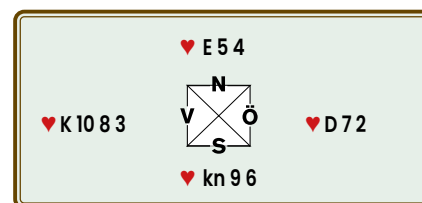

Återigen ska du då vända med en liten och inte tian.

# Olika ambitionsnivå

Ibland kan slutbud på samma bricka skilja sig avsevärt, vilket bl a kan bero på val av öppningsbud och mothandsbudgivning. Denna gång ska vi titta på en giv där ett proffspar stannade under utgång och ett annat bjöd slam!



TEXT: JOHAN SYLVAN, STOCKHOLM FOTO: ADOBE STOCK

Stor skillnad i slutkontrakt kan bero på många olika faktorer, exempelvis val av öppningsbud och mothandsbudgivning.

Denna gång tänker jag helt enkelt visa hela sitsen direkt och sedan kommentera vad och varför som hände vid de två borden. Brickan är hämtad från en stor nättävling för lag där jag som Syd spelade med Anders Morath som partner. Vid det andra bordet spelade Peter Fredin och Alon Apteker Väst respektive Öst.

Hela sitsen kommer alltså för ovanlighetens skull direkt:

♠ D7	♠ K10943	♠ E
♥ kn 62	♥ KD104	♥ E973
♦ K kn 97	♦ 43	♦ D1086
♣ EKD4	♣ 82	♣ 10953
	♠ kn 8652	
	♥ 85	
	♦ E52	
	♣ kn 76	

## Vårt bord

Väst öppnade med 1♣ som visade minst tre klöver, eftersom de spelade med femkorts högfärgsöppningar. Varför han inte öppnade med 1NT (15-17 hp) vet jag inte; kanske spelade de med s k svag sang där 1NT visar 12-14 eller något ännu svagare intervall.

Anders klev nu in med normala 1♠ varpå Öst dubblade. De flesta spelar att en dubbling av 1 i högfärg visar fyra kort i den andra högfärgen och normalt sett minst 6 hp, så det var ett givet bud för Öst.

## Mina alternativ som Syd

Om jag som Syd nu haft en stark höjning av partnerns spaderfärg hade jag kunnat bjuda någon av motståndarna färger, i detta fall alltså 2♣ eller 2♥. 2♠ kan därför användas som en svagare höjning, som i stort sett endast visar lite hjälp i inklivsfärgen. Därmed blir också hoppet till 3♠ ingen invit, utan det kan an-

vändas som ett spärrbud för att försvåra för motståndarna genom att ta bort så mycket budutrymme som möjligt. Hoppet till 3♠ tar bort mycket budutrymme, vilket öppnar upp för budmissförstånd från motståndarna – något som vi strax ska få se...

På mina 3♠ bjöd nu öppningshanden Väst 4♦. Eftersom detta är ett stigande bud, även kallat reversebud, visar det normalt sett minst 16 hp och att den första färgen man bjöd var längre än den andra. Öst trodde alltså redan nu att Väst hade minst fyra ruter, minst fem klöver och 16 hp eller mer. Öst blev nu lite överoptimistisk. Efter kontrollbudet 4♠, på vilket Väst gick ner i 5♣, la han på till 6♣. Slutbudet blev alltså 6♣ med Väst som spelförare.

Som synes av hela sitsen kunde inte spelföraren undgå att förlora två hjärter och ett ruterstick, så kontraktet gick två straff. Vi (Nord-Syd) fick alltså in 100 för två straff i ozon vid vårt bord.



## 3 TIPS

**1 SPÄRRA** så högt du anser dig ha råd med. Ju mer budutrymme du tar bort för motståndarna desto bättre.

**2 HOPPSTÖD** av motståndarna betyder att de ofta har minst tio gemensamma kort i spärrfärgen. Då är det opraktiskt att ha dubbelt som straffdubbling, eftersom man som mest kan ha tre kort i den färgen. Dubbelt bör i stället vara en *upplysningsdubbling*.

**3 IGNORERA** dubblingar av 1NT som visar något annat än fina kort. Bjud precis som du hade gjort om motståndaren passat på 1NT.

Notera att det troligen var mitt hopp till 3♠ som tog bort budutrymme och denna gång fick motståndarna att landa på helt fel nivå. Hela budgivning gick:

SYD	VÄST	NORD	ÖST
	1♣	1♠	D
3♠	4♦	pass	4♠*
pass	5♣	pass	6♣
pass	pass	pass	

### Andra bordet

Vid det andra bordet gick budgivning helt annorlunda. Peter öppnade som Väst med normala 1NT som visar 15-17 hp. Nord bjöd nu dubbelt som enligt deras system visade spader och en färg till.

Normalt sett brukar man helt ignorera en dubbling av 1NT som visar något annat än fina kort, så Alon kunde nu bjuda 2♣ som var Staymans högfärgsfråga, precis som om Nord hade passat på 1NT. Även vid detta bord valde Syd att spärrbjuda 3♠. Det följde nu två pass fram till Alon. När motståndarna har stöttat varandra genom hopp har man sällan tillräckligt bra trumf som motståndare (de som spärrar har ju ofta femstöd till inklivarens minst femkortsfärg) för att kunna straffdubbla. Därför kunde Alon nu upplysningsdubbla 3♠. Peter

hade ju inget spaderhåll och kunde därför inte bjuda 3NT på dubblingen och dessutom visste han att spaderdam var ett värdelöst kort då Alon normalt sett har singlar spader. Han fick därför snällt nöja sig med 4♣. Alla passade.

Slutbudet blev alltså 4♣ med Peter som spelförare. Hela budgivningen:

SYD	VÄST	NORD	ÖST
	1NT	D	2♣*
3♠	pass	pass	D
pass	4♣	pass	pass

Även här var spelföringen okomplicerad; Nord-Syd tog de uppenbara tre sticken.

Skillnaden här var dock att kontraktet var två steg lägre, så vi fick in 130 för 4♣ med jämn hemgång.

100 + 130 gav 230, så vi vann 6 imp på bricken.

### Udda händelse

Det var en aning udda, att man vid det ena bordet stannade under utgång medan man vid det andra bordet bjöd slam!

Artikeln är baserad på Johan Sylvans blogg: <http://sylvanbridge.se/blog/>

## Lösning korsordet 2/2024

R	U	T	I	N	Å	T	G	Ä	R	D		A
A		O		U		R		R		R		U
K	I	N	I	N		I	N	T	J	A	C	K
A		I		N		V		A		B		T
D	U	C	H	E	S	S	E		M	A	N	I
	T			Ö		E		D		N		O
M	I	N	E	R	A	L	V	A	T	T	E	N
O		E		T		B		N		N		
N	E	O	N		P	R	O	N	O	M	E	N
O		N		K		I		E		U		Y
K	O	R	S	O	R	D		M	O	R	O	T
E		Ö		C		G		A		A		R
L		R	Ä	K	N	E	S	N	U	R	R	A

### Kommentarer till några lösningar

**Vågrätt 8** – Kinin ingår i lodrätt 2 tonic som ger en bitter smak i en Gin och Tonic. Skål!

**Lodrätt 7** – För 100 år sedan spelades *auktionsbridge* innan man behövde kontraktera sig för utgång och slam.

**Lodrätt 21** – Putte Kock var landslagsman i såväl fotboll som bridge, tipsexpert i TV och skicklig på att spela piano.

### Vinnare

- Lill Andersson, Norrköping
- Jan Konar, Göteborg
- Nils Söderberg, Höör
- Bruno Åstrand, Hölö
- Eliza Åström, Lerum

Grattis, alla! Pris kommer på posten.

# Spelproblem för alla

## LITELÄTTARE Två enklare problem!

TEXT: PETER VENTURA, KARLBO



**1**

V	N	Ö	S
2NT	P	3NT	

Väst och Öst har tappat ett kort.  
Kan du se vilket kort som saknas?

---

**2**

V	N	Ö	S
1♦	P	1♠	P
2♣	P	3♦	

Väst och Öst har tappat ett kort.  
Kan du se vilket kort som saknas?

### Lite svårare 2

Göran Broström bidrog med följande problem där de flesta (alla?) misslyckats. Kontraktet är 6♥ med klöveress i utspel följt av ruterdam.

♠ 652		♠ EKD43
♥ EKD9765		♥ 32
♦ K		♦ E43
♣ D5		♣ K64

Hur spela?

### Lite svårare 3

Ni har tagit er till 6♠ efter Syds öppning 3♣.

Nord inleder med klövertvå (tredje eller femte).

Över till dig!

♠ KD109876		♠ E432
♥ K4		♥ E932
♦ ED3		♦ 542
♣ 7		♣ E6

Okej, du får lite hjälp på vägen. Du tar för klöveress och stjälar en klöver (högt för säkerhets skull). Alla bekänner på spaderkung.

Nu är det dags för dig!

### Lite svårare 4

Följande problemidé är lånad (stulen) från Australiens Tim Bourke.

Ni har tagit er till 3NT med tysta motståndare och fått hjärterdam i utspel från Nord.

Välj spelsätt!

♠ K74		♠ E63
♥ EK92		♥ 843
♦ D9743		♦ E
♣ K		♣ E109876

## LITESVÅRARE Mer utmanande spelproblem.

TEXT: PO SUNDELIN, STOCKHOLM



Väst är alltid spelförare på givarna, om inget annat anges.

Ros, ris och problemförslag skickas till [posundelin@yahoo.se](mailto:posundelin@yahoo.se). Överraska mig gärna med några idéer...

### Lite svårare 1

I 3NT får du spadertvå i utspel (enligt 11-regeln) till bordets knekt som ger stick. Syd lägger åttan. En hjärter till da-

men ger också stick. Syd bekänner med trean och Nord med tvåan.

Du får sköta fortsättningen på egen hand. Hur?

♠ EK6		♠ kn73
♥ D7		♥ Kkn64
♦ K65		♦ kn83
♣ EK732		♣ D65







**LITELAGOM** Här följer tre lagom svåra testspel i lagtävling.

TEXT: TOMMY GULLBERG, HÅGERSTEN



**1**

♠ K 5 2  
♥ E 10  
♦ E 6  
♣ EK 9 7 6 5

♠ kn

♠ N  
♥ V  
♦ Ö  
♣ S

♠ E  
♥ K D kn 9 8 4  
♦ D 7 4 2  
♣ 3 2

SYD	VÄST	NORD	ÖST
1♥	pass	2♣*	pass
2♥	pass	2NT	pass
3♥	pass	4NT*	pass
5♠*	pass	7♥	pass
pass	pass		

2♣ var utgångskrav, därav 2NT som krav på andra budvarvet. På essfrågan modell RKCB redovisade Syd sedan två ess av fem och trumfdam.

Utspel: spaderknekt.

Tja, du vinner förstas spaderess.

**Hur tänker du dig hemgång?**

**2**

♠ E kn 3  
♥ E 9 4 3 2  
♦ D kn 8  
♣ ED

♠ 6

♠ N  
♥ V  
♦ Ö  
♣ S

♠ K 10 4  
♥ 8 6  
♦ 7 3 2  
♣ K kn 9 7 4

SYD	VÄST	NORD	ÖST
1NT	pass	1♥	pass
pass	pass	3NT	pass

Utspel: spadersex.

Efter utspelet har ni tre spaderstick. Bryter sedan klöveren bör det inte vara några problem med hemgången. Eller hur?!

**Spelplan?**

**3**

♠ E 8 7 5  
♥ KD kn 10  
♦ K 5  
♣ 5 4 2

♥ 3

♠ N  
♥ V  
♦ Ö  
♣ S

♠ 9  
♥ E 9 7 4 2  
♦ ED 3 2  
♣ E 9 7

SYD	VÄST	NORD	ÖST
1♥	pass	1♣*	pass
3♠*	pass	2♥	pass
4NT*	pass	4♦*	pass
6♥	pass	5♠*	pass
		pass	pass

Nords klöveröppning var enligt modellen 5542 där höjningen lovade fyrkorts stöd. Syd slaminviterade med singelvisande 3♠, varefter kontrollbud (gillade singelspader) och RKCB med svaret två ess (av fem) och trumfdam ledde till lillslam.

Utspel: hjärtertre.

**Vilken blir din spelplan när Öst bekänner och trumfen sitter sämst 3-1?**

**LITE KLURIGARE**

Det gäller att vara rejält klurig för att klara denna giv.

TEXT: MAX ÖDLUND, ÅKERSBERGA



♠ D 10 6 5  
♥ kn 8 2  
♦ ED  
♣ E 10 8 5

♥ 3

♠ N  
♥ V  
♦ Ö  
♣ S

♠ EK 2  
♥ K 6 5  
♦ 9 8 4  
♣ K kn 9 3

Här gäller det 3NT med hjärtertre i utspel.

Du provar knekten, och den visar sig vara hög nog för att vinna sticket.

**Hur fortsätter du?**

**PRATBUBBLAN**



Björn Wenneberg, svensk landslags-spelare, utmanas av världens främsta bridgeprogram. Hur det kommer att gå får vi veta senare i år, men redan nu kan vi få veta vad Björn säger. Författa en pratbubbla och vinn ett pris!

Den fyndigaste pratbubblan vinner priset. Förslag till pratbubbla vill redaktionen ha senast **20 augusti** till adressen Bridgeförlaget, Hansens väg 10, 775 70 Krylbo eller till e-postadressen [bridge@svenskbridge.se](mailto:bridge@svenskbridge.se).

Namn: .....

Adress: .....

Postadress: .....

**Jag hoppas cigaretterna ryker i framtiden!**



Som vi berättade i förra numret så vann Peter Backlund och PO Sundelin Plattliret 1964 (och 1965) och de spelade tävlingen i år, 60 år senare. Bilden är inte från i år, men vad tror du att Peter sa när det begav sig?

Leif Håkansson författade vinnar-bubblan: *Jag hoppas cigaretterna ryker i framtiden*. Pris kommer till Lidhult.

## Lösning – Lite lättare 1

**Väst:** Väst har 20 hp och öppningen 2NT lovar 20-21 hp, så därmed kan inte Väst sakna hjärteress. För att öppna med 2NT krävs en jämn hand. Någon singel tilläts inte, så Väst behöver en hjärter till och det kort som saknas är alltså hjärter-tre.

**Öst:** 3 hp är inte tillräckligt för att höja till utgång, så Öst behöver någon av kungarna för att få ihop 6 hp. Kompletteras Öst hand med spaderkung, bör Öst söka högfärg genom högfärgsfrågan 3♣. Öst saknar därför ruter-kung.



## Lösning – Lite lättare 2

**Väst:** Med bara 9 hp har inte Väst tillräckligt för något öppningsbud, så någon av niorna räcker inte för att få ihop till en öppning. Väst saknar därför ruter-ess. Det behövs även för att kunna återbjuda 2♣, för att visa minst 5-4 i ruter och klöver.

**Öst:** Hjärteress eller ruter-kung skulle ge Öst en öppningshand och då hade 2♥, fjärde färg, varit rätt bud. För de flesta par visar det minst invit till utgång och ber om mer information från öppningshanden. Ruter-knekt är det kort Öst saknar. 3♦ berättar om ca 10-11 hp och stöd i ruter. 2♦ från Öst skulle visat en svagare hand med preferens för ruter som trumf.

# SM LAG MIXED FALKENBERG 13-14 JULI

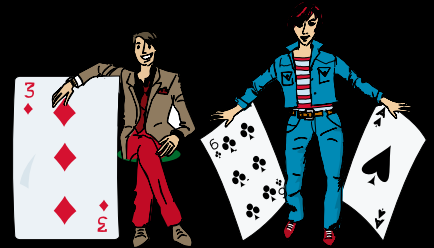

Mer info:  
[www.svenskbridge.se](http://www.svenskbridge.se)

## Lösning – Lite lagom 1

Med klöverna 3-2 är det inga bekymmer, eftersom man efter uttrumfning kan stöldresa den. Sitter den 4-1 är det besvärligare.

Hela given:

♠ K 5 2	♠ D 8 7 4 3
♥ E 10	♥ 6 5 3 2
♦ E 6	♦ kn 5 3
♣ EK 9 7 6 5	♣ kn
♠ kn 10 9 6	♠ E
♥ 7	♥ KD kn 9 8 4
♦ K 10 9 8	♦ D 7 4 2
♣ D 10 8 4	♣ 3 2

Spela trumf till bordet och saka sedan en klöver på spaderkung! Klöveress och klöverstöld följs av trumf till bordet för en andra klöverstöld.

Uttrumfning ser sedan till att du med fyra klöverstick enkelt får din hemgång.

## Lösning – Lite lagom 2

Efter utspelet har ni tre spaderstick. Bryter sedan klöverna bör det inte vara några problem med hemgången. Eller hur?

Nja, det är lätt hänt att man lägger låg

spader från bordet i första stick.

Hela given:

♠ 9 7 6 5	♠ E kn 3	♠ D 8 2
♥ K 10	♥ E 9 4 3 2	♥ D kn 7 5
♦ 6 5 4	♦ D kn 8	♦ EK 10 9
♣ 10 8 5 2	♣ ED	♣ 6 3
♠ K 10 4	♠ D 8 2	♠ D kn 7 5
♥ 8 6	♥ D kn 7 5	♥ EK 10 9
♦ 7 3 2	♦ EK 10 9	♦ 6 3
♣ K kn 9 7 4	♣ ED	♣ 6 3

Öst sätter i spaderdam varefter du efter spaderkung inte längre har någon ingång till handen. När klövertjän sitter fjärde är den säkra hemgången inte längre så säker.

Sätter man i spaderknekt från bordet i första stick har man förbindelsen mellan händerna ordnad, eftersom spadertio då är en ingång till handen, när Öst sätter i spaderdam.

## Lösning – Lite lagom 3

Syd har tio toppstick. Ett sätt är att försöka få två lågfärgsstöder på bordet. Bättre är att ta tre spaderstöder på handen!

Vinn utspelet på bordet. Fortsätt med

spaderess och stjal en spader lågt på handen. Fortsätt med trumf till bordet. Satt den 2-2 kan man begära hemgång.

Hela given:

♠ K 10 3	♠ E 8 7 5	♠ D kn 6 4 2
♥ 8 6 3	♥ KD kn 10	♥ 5
♦ 9 4	♦ K 5	♦ kn 10 8 7 6
♣ D 10 8 6 3	♣ 5 4 2	♣ K kn
♠ K 10 3	♠ E 8 7 5	♠ D kn 6 4 2
♥ 8 6 3	♥ KD kn 10	♥ 5
♦ 9 4	♦ K 5	♦ kn 10 8 7 6
♣ D 10 8 6 3	♣ 5 4 2	♣ K kn
♠ 9	♠ E 8 7 5	♠ D kn 6 4 2
♥ E 9 7 4 2	♥ E 9 7 4 2	♥ 5
♦ ED 3 2	♦ ED 3 2	♦ kn 10 8 7 6
♣ E 9 7	♣ E 9 7	♣ K kn

Med trumfen 3-1 tar man en andra spaderstöld högt. Därefter är det dags för ruteress och ruter till kung. En tredje spaderstöld med trumfess följs av ruterstöld på bordet. Uttrumfning med två lågfärgssak från handen ger sedan hemgång.

Notera att det är viktigt att ta ut ess och kung i ruter innan man tar tredje spaderstölden, eftersom Väst annars kan saka en ruter på fjärde rondon spader och därmed förstöra kommunikationerna mellan händerna.

## Lösning – Lite svårare 1

Antag att du spelar en andra hjärter och motspelarna fortsätter med en tredje. Den som kikat i korten ger sig förstas på klöver och reser sitt nionde stick där, men i praktiken går du bet.

Men släpp en klöver efter hjärterdam, invänta hjälp i någon röd färg eller res själv en hjärter efter att ha vunnit en eventuell klövervända på handen.

I partävling hade man troligen hoppats på jämn klöverfördelning och gått bet.

Hela given:

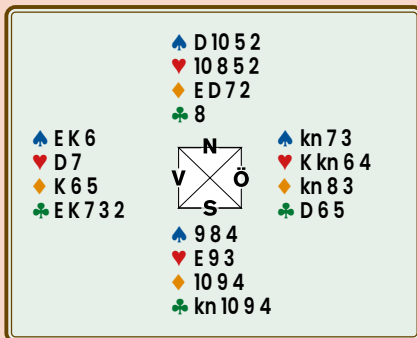

## Lösning – Lite svårare 2

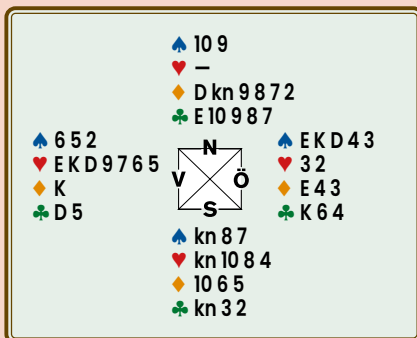

Du vinner förstas ruteress och stjäla en ruter (viktigt och otur om Nord skulle kunna stjäla över), upptäcker att Syd har motspelarnas alla hjärter när du tar ut hjärteress.

Spader till ess, hjärter och täck Syds tia, spader till kung, ruterstöld, klöver till kung, klöverstöld, spader till damen och spader i tvåkorts slutläget klipper handens D-9 Syds kn-8.

Kunde Nord-Syd ha klarat sig bättre?

Om vi antar att spelföraren inte kikar i korten och vet hur trumfen sitter så pröva med spadervända efter klöveress.



## Lösning – Lite svårare 3

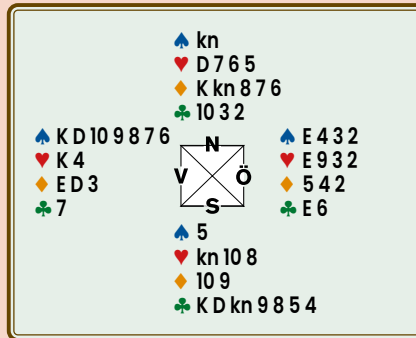

Efter klöveress, klöverstöld och spaderkung (alla bekänner) fortsätter du med tre gånger hjärter med stöld, tillbaka till bordet med spader och en hjärter med sakning av ruterhackan. Om, mot förmodan, Syd skulle ha den sista hjärtern stjäla du och ger bort en ruter till Nord eller Syds singel. Syd har fördelningen 1-4-1-7.

## Lösning – Lite svårare 4

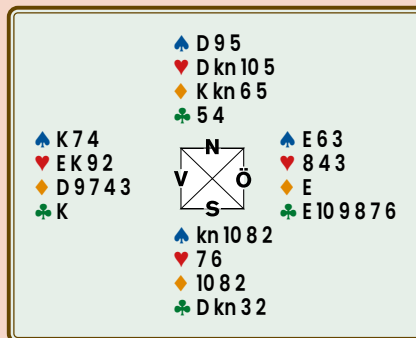

Du vinner förstas hjärtern, men sen?

Med klöver 3-3 eller 4-2 med honnör-hacka ordnar det sig, men annars verkar det vara lite dåligt med entréer.

Kanske 3-3 i högfärgerna och snäll motsits i ruter?

Nej, bättre kan vi!

Ta över klöverkung med eset och spela klöver!

Om Nord kommer in kan han högst resa ett hjärterstick eller möjligen två i ruter.

Om Syd kommer in och har hjärter kvar sitter den knappast 5-1 så du vinner med eset och har tillräckligt med ingångar för att resa och hämta hem klöver. Syds eventuella rutervända kan inte heller ge motspelarna fler än två stick (du täcker bara en eventuell ruterfortsättning).

## Lösning – Lite klurigare

Att släppa in Öst är uppenbarligen livsfarligt. Därför klöveress, och klövertio runt. Om den masken går har man sina nio stick – men Väst tar damen, och vänder med ruter!

Går masken eller ger spadern fyra stick?

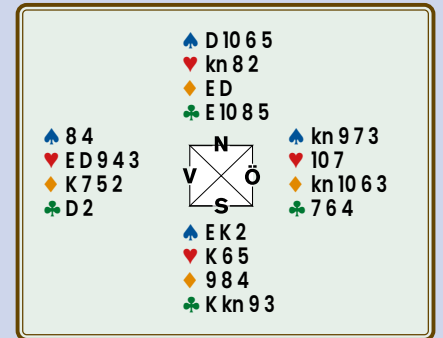

För att slippa denna ruskiga gissning ska du spela tre mål spader före klövermasken. I och med detta vet man ju om ruterkung måste sitta på plats i det kritiska läget.

## SM LAG VETERAN

Delta med ett lag i öppna SM lag veteran! Tävligen spelas under Bridgefestivalen och är öppen för er som är födda 1961 eller tidigare.

Kval pågår tisdag-onsdag 30-31 juli och slutspel 31 juli-1 augusti. Anmälan ska ske på förbundets hemsida eller på plats i Örebro.

Sista anmälningsdag är 29 juli kl 20.00. I tävligen spelas om mästarpoäng enligt gällande bestämmelser. Startavgiften är 1.800 kr per lag. Spelavgiften ska vara betald före spelstart. 400 kr ges i rabatt vid betalning senast den 26 juli.

Vi ses i Örebro!

# Sommarkryssset

Som vanligt bjuder BRIDGE på ett extra stort kryss lagom till sommaren. Nästa nummer utkommer i mitten av september och lösningar måste vara redaktionen tillhanda senast den 20 augusti. Lycka till!

KORSORDSMAKARE: ERIK OLSSON, MALMÖ FOTO: THOMAS WEDIN, SKÖVDE

1. Kan förekomma efter inkliv.
2. Trick.
3. Diffus.
4. Figurerade i Strindbergs liv.
5. Skola.
6. Tjuskraft.
7. Det här får man nöta innan man hamnar i det blöta.
8. Kort avstånd.
9. Han i Kambodja.
10. Ringmask.
11. Gedda som vi hört var detta.
12. Uppmanades hålla till höger.
13. En oviktig sak.
14. Krav.
15. Undergång.
16. Kan innebära livsviktig överföring.
17. Finns till.
18. Är ofta en bild av något sevärt.
19. Två gånger bubo.
20. Har inte en partiledare.
21. Riktning.
22. Släktet.
23. Så slutar mången film.
24. Kort månad, inget lurt med det.
25. I sådant finns 217 63.
26. Röstomfång, ej politisk.
27. Fram var det något han tog sig fram med.
28. Inspiratörerna.
29. Flagar.
30. På något vis en öppen spis.
31. Utbredd.
32. Har getts synonym med klantskalle, men säkert oberättigat.
33. Prata i nattmössan, kanske mitt på dagen.
34. Lodrät.
35. Backar, men inte dem du får i bridge.
36. Plugg.
37. Coup de grace.
38. Rest.
39. Goset kan leda rätt på ett trivsamt sätt.
40. Helan och halvans efterföljare.
41. Parti.
42. Hammare.
43. Katt.
44. Nia.
45. Ungefär samma riktning som lod 21.
46. Slutkörd.
47. Emancipationen.
48. Klassiskt lycklig.
49. Ekonomi, och avdelat bidrar till en prydlig trädgård.
50. Bidrar också till en prydlig trädgård.
51. Så kan en bridgespelare bli petad.
52. Förbunden.
53. Utan tvekan är de raka.
54. Ta emot och det behöver inte ta emot.
55. Ser Syd snett, eller inte.
56. En monetär baksida av kungen.
57. Ses i bild.
58. En gång en styrka i Tyskland.
59. Avböja.
60. Den håller han i handen som ska ta livet av oss.
61. Vill bönderna ha när det passar dem.
62. Motståndet.
63. Rest.
64. Ekonomiskt tilldragande.
65. Kalibrering.
66. Värmer den bara stjärten.
67. Löste enkelt ett klassiskt problem.
68. Uppehälle.
69. Roffande.
70. Ankomst.

Namn.....

Adress.....

Postadress.....

Lösningar skickas senast 20 augusti till  
 Bridgeförlaget,  
 Hansens väg 10, 775 70 Krylbo  
 eller e-post till [bridge@svenskbridge.se](mailto:bridge@svenskbridge.se).

Om du inte vill klippa sönder din tidning går det bra att kopiera denna sida.

## Många nya spelare på vårens juniorläger

I skuggan av SM-lag hade samma helg några av morgondagens stjärnor samlats i Backamo utanför Ljungskile för vårens Riksläger. Deltagarnas erfarenhet hade stor spridning.



TEXT: AXEL SELVÉN, VARBERG FOTO: MICKE MELANDER, FALKENBERG

Parallellt med finalen i SM-lag anordnade SBF:s juniorkommitté vårens Riksläger. Kristi himmelfärdshelgen anlände totalt 29 juniorer till Backamos lägergård utanför Ljungskile. Ett gäng från Stockholmstrakten, några från Ludvika och ett par från Färjestaden, bara för att nämna några.

Variationen på spelarna var väldigt bred – det sträckte sig från flera års erfarenhet till bara ett par dagars. En tävling tog jag chansen att spela med en liten kille som spelat drygt ett år. Under systemsnacket frågade han om jag spelade med italienska kontrollbud. Javisst, sa jag, men först får du lära mig vad det är för något.

### Alla typer av tävlingar

Dagarna var schemalagda med mycket bridge, gemensamma lekar och en workshop. Tävlingsbridgen, som närliggande klubbar hjälpte till med, fanns i alla former – partävling, lagtävling, individuellt, Crazy Pairs och Speedy Gonzales.

Speedy Gonzales, tävlingen där rondtiden minskar för varje rond, är nog

juniorernas favorit på grund av det högljuda kaoset som ingår i slutskedet.

Crazy Pairs har också sin plats i kaosteorin. Varje bricka kommer med ett gäng lappar som kan förändra regler eller initiera rollspel. Jag minns en bricka som kom upp i Crazy Pairs. Nord öppnade med 1NT och Syd, som fick uppdraget att bjuda 5♠, tog ett djupt andetag och utförde sitt jobb.



Men budgivningen var inte slut, för under maximal förvirring såg jag Nord avsluta budgivningen med att lägga 6♠.

Innan utspelet läste vi ännu en lapp som ändrade förutsättningarna helt – tvåan blev helt plötsligt den högsta valören (därmed blev esset näst högst, kungen tredje högst, o s v).

Vid mitt bord slutade cirkusen med två bet, men faktum är att 5♠ går att spela hem såvida inte klöver kommer ut. Genom att ställa rutern kan Syd hinna saka sin förlorare i klöver och begränsa sig till två tapp i trumfen (med klöver ut och mera klöver hinner försvaret ställa ett stick i färgen). Utan den nya regeln hade spelföraren endast fått ihop nio stick med sunt motspel.

### Trekamp och brännboll

Mellan all bridge, mat och fika blev det några gemensamma lekar. På fredagen fylldes eftermiddagen av en nagelbitan-

♠ 73	♠ KD	♠ kn 6 4 2
♥ K kn 7 6 4	♥ E 8 3	♥ D 10 9
♦ K 9 6	♦ ED 5 3 2	♦ kn 10
♣ kn 9 6	♣ 4 3 2	♣ KD 10 7
	♠ E 10 9 8 5	
	♥ 5 2	
	♦ 8 7 4	
	♣ E 8 6	



Nästan hela gänget samlat.





de trekamp som avgjordes i sista grenen. Efter en lång dispyt om slutresultatet, kom i varje fall mitt lag överens om att vi vann. Ganska överlägset, faktiskt. Dagen efter spelade vi brännboll, men det talar jag helst inte om. Utöver det schemalagda blev det mycket bollspel och maffia (ett rollspel). I det soliga vädret passade även ett gäng på att ta ett dopp i sjön.

### Priser till alla

Mot lägre slut var det dags för prisut-

delning. De flesta tävlingarna slogs samman till en resultatlista och varje junior fick hämta priser i listans ordning. Stort grattis till Joline Matsson (runda bilden på vänster sida) från Örebro som segrade! Alla fick två priser var. Själva kammade jag hem en ny bok till samlingen och en spelkpong till festivalen i Örebro. Stort tack till Svenska Bridgeförlaget som sponsrat med delar av prisbordet.

Slutligen vill jag rikta ett stort tack

till Juniorkommittén som anordnat lägret samt ledarna Stina Lysebring, Micke Melander och Sara Asplund Sivelind som lagt ned mycket tid för vår skull. Särskilt tacksam är jag för de kluriga och lärorika brickor Sara hade med sig till workshopen. Jag är även tacksam för de lokala funktionärerna som hjälpt med skjuts, brickläggning och att vara TL.

Nästa Riksläger hålls början av november i Sandviken. Hoppas att vi syns!

## Tankar om juniorrekrytering

Fredagarna med juniorbridge på BK S:t Erik har fått ett uppsving. Fyra eller fler bord med bara juniorer träffas varje vecka.

TEXT & FOTO: ANDREAS ABRAGI, HUDDINGE



Jag spelade min första bridgetävling som nioåring på Ödeshögs BK. Då var det min morfar som satt mittemot. Men eftersom det tar två-tre timmar att åka dit från Stockholm blev det inte så mycket spel utöver skolloven när jag åkte dit på besök.

Strax innan jag fyllde tolv tyckte mamma att det var dags att utforska BK S:t Erik. Vi åkte in till klubben och satte oss ned för att spela lördagsbarometern. Jag såg snabbt en kille i min ålder som var där med sin pappa. De satte sig emot oss i första rondon och jag tänkte att de kanske var ett par lite som vi – nykomlingar som precis hittat dit. Inte riktigt. Tre ensamnollor senare insåg vi att vår 16-19 sang och våra starka tvåöppningar var en aning utdaterade.

Det far- och sonpar vi mötte som heter Bertheau i efternamn. Mötet med Peter och Markus är den händelse som haft störst inflytande på min bridgekarriär. Inte bara för att jag ett halvår senare spelade i par med Markus, coachade av Peter, utan också för att de fick mig att börja gå till klubbens juniorfredagar. Där mötte jag juniorer som idag tillhör mina närmsta vänner. Den sociala biten, i kombination med kvalitativ utbildning signerad Måns Berg, gav mig ett sammanhang som jag med glädje stannade kvar i.

### Fyra eller fler bord med juniorer

Sedan några år tillbaka håller jag själv i fredagsbridgen. Intresset har varit varierande, och det fanns en tid där en bra dag innebar att vi kunde skrapa ihop en lagmatch. Men för ett ungefärligt halvår sedan hände något. Numera ligger vi

frekvent på fyra bord eller fler med bara juniorspelare. I början av maj satte vi rekordsiffran 24 juniorer på plats, d v s lika många spelare som det var deltagare i årets JSM-par.

Jag tänkte bryta ned och presentera mina analyser gällande de två hörnste-

med en anhörig, ofta mor- eller farförälder. Vanligtvis är dessa juniorer lite yngre.

Gemensamt för de två senare grupperna är att de sällan fattar intresse för bridgen lika snabbt. Nyckeln till att få dessa spelare att komma tillbaka är att skapa ett socialt sammanhang. I Stockholm stannar många ofta kvar efter juniorbridgen och spelar andra, mer avslappnade kortspel. Ibland går vi ut och hittar på något senare på kvällen. Vi försöker att så snabbt som möjligt inkludera de nya i det sociala. Sedan har vi några extra lockbeten i form av några kilo lösgodis per vecka samt en pizzakväll i månaden.

Igen, det viktigaste är att skapa en miljö som de nya vill komma tillbaka till.

Först när de får den känslan kan man börja hårdträna med bridgen.

Som jag nämnde började jag min egen bridgeresa i Ödeshög. Där fanns ingen som varit mig jämgammal ens som man fyrdubblat min ålder. Jag tror att den här situationen är ganska vanlig runtom i landet. Visst var det trevligt varje gång jag var där, men jag tror att alla juniorer mår bra av en i alla fall delvis jämgammal omgivning. Jag förstår att det är svårt om man bor väldigt avskilt, men mycket går att lösa online.

Om någon som läser detta är eller vet om någon junior i en liknande situation, maila mig på [andreasabragi@gmail.com](mailto:andreasabragi@gmail.com). Gäller det någon som vill jobba för att bli bättre hjälper jag gärna till med genomgångar och spel på BBO. Oavsett ser jag till att inkludera personen i fråga i juniorchattar och liknande så att man hittar till läger och andra event.



Välbesökt juniorspel på BK S:t Erik. Per Söderberg (sittande) och Lennart Eriksson är skribentens hjälpredor.

narna inom rekrytering – hur man får någon att börja, och hur man får honom eller henne att stanna kvar.

### Tre kategorier som prövar bridge

Det finns tre vanliga kategorier av juniorer som prövar bridge. Den första är de som dyker upp på eget initiativ utan att känna någon som spelar. Exempelvis har vi tre-fyra KTH-studenter som fick nys om bridge eftersom det nämndes i en bok, och googlade något i stil med "Bridgeklubb Stockholm". Dessa brukar vara de lättaste att hålla kvar. De är intresserade av spelet och har ett genuint driv att lära sig.

Nästa kategori är de som följer med en vän. När jag var ny följde jag med Markus, och några år senare drog jag med Ivar Lichtenstein och Harry Hjorth Warlenius från skolan.

Den sista kategorin är de som följer



# UTBILDNINGSHELG, 9-12 JANUARI, 2025

Scandic Väst Hotel, Örebro

*Välutbildade funktionärer i våra klubbar borgar för att vi gör vårt bästa för såväl spelare som nya medlemmar och etablerade elitspelare.*

*Du som funktionär har nu möjlighet till att kunna kombinera flera utbildningar under utbildningshelgen 9-12 januari i Örebro.*

## Vi fixar bridgeklubben

**När:** 9 – 10 januari 2025

**Arrangör:** SBF:s medlemskommitté (MK).

**Vad:** Detta är Klubbfunktionärsutbildning (KFU) Steg 1.

**Målgrupp:** Klubbfunktionärer i SBF:s klubbar.

**Avgift:** 1 500 kr.

**Information:** Vi bygger vidare på Klubbfunktionärsutbildningen och de tematräffar som hållits under hösten. Fokus på att lära av varandra och "stjäla goda idéer som fungerat i praktiken".

**Anmälan:** På hemsidan eller e-post till [mme@svenskbridge.se](mailto:mme@svenskbridge.se).



## Vi fixar bridgekursen

**När:** 10 – 11 januari 2025

**Arrangör:** SBF:s utbildningskommitté (UTBK).

**Vad:** Detta är Bridgeläroretutbildning Steg 2.

**Målgrupp:** Alla med Steg 1 utbildning.

**Avgift:** 1 500 kr.

**Information:** Vidareutbildning för bridgelärare inom områden som tekniska hjälpmedel, praktisk pedagogik och metodik. Här finns en chans att diskutera med likasinnade kring arbetet.

**Anmälan:** På hemsidan eller e-post till [mme@svenskbridge.se](mailto:mme@svenskbridge.se).

## Vi fixar tävlingarna

**När:** 11 – 12 januari 2025

**Arrangör:** SBF:s tävlingskommitté (TK).

**Vad:** Detta är TL seminarium Steg 2-3.

**Målgrupp:** Tävlingsledare med Steg 2 eller högre licens.

**Avgift:** 2 000 kr.

**Information:** Syftet med seminariet är att vidareutbilda samt ge möjligheter till simuleringsträning inför 2026 års Steg 3-utbildning med examinering.

**Anmälan:** På hemsidan eller e-post till [mme@svenskbridge.se](mailto:mme@svenskbridge.se).

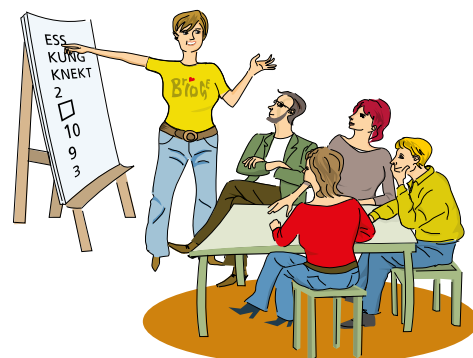



# Så här syns och hörs vi!

Den kostnadsfria tematräffen *Så här syns och hörs vi* samlades under Micke Melanders ledning ett 40-tal klubbrepresentanter sista lördagen i maj. Det var ett online-event där fokus låg på hur bridgen ska nå ut till nya spelare.



TEXT: PETER VENTURA, KARLBO FOTO: MJÖLBY BK & PETER VENTURA, KARLBO & ADOBE STOCK

På latin betyder ordet reklam ideligen ropa, men i dagens mediebrus räcker inte det. Du måste också ropa rätt budskap, på rätt plats och till rätt person. Traditionellt har nybörjarkurser i bridge annonserats i en pytteliten annonsruta i lokaltidningen, men medielandskapet och sociala medier har kullkastat mycket av det som en gång fungerade.

För att veta vad vi bäst ska göra bör vi veta vad målet med våra aktiviteter är. Grundbulten är att bilda en arbetsgrupp, diskutera vad som ska åstadkommas och dra upp de övergripande riktlinjerna efter förutsättningarna. I de flesta fall handlar det om att rekrytera nya spelare till kursverksamhet. Samma metod kan användas för att ragga befintliga medlemmar till en tävling.

Viktigt är att hela klubben engageras i rekryteringen. Det går att bidra på olika sätt såväl före, under och efter de aktiviteter som sjösätts.

Är man ute bland gator och torg är det en god idé att ha två bord med sig. På det ena uppvisningsspelar medlemmar från klubben och på det andra kan man låta förbipasserande få en snabbkurs. Det bör finnas två-tre till personer som arbetar som lärare, inkastare och svarar på frågor. Kom ihåg att notera namn, e-post och telefonnummer till intresserade – och dela ut er inbjudan eller en prova-på-påse!

## Seniormässa

Birgitta Lagnell (t h) berättade om Göteborgs BF:s deltagande på Seniormässan i Göteborg. Där fanns GBF med en monter där en handfull personer från flera Göteborgsklubbar talade varmt om bridge och Bridgens Hus



Mjölby BK parkerar sig strategiskt utanför Systembolaget.

i Göteborg. Intresset slog förväntningarna när resultatet blev att 150 personer skrivit upp sig på en intresselista. Dessa kommer i höst bli inbjudna till en prova-på-aktivitet.

– Jag tycker det var ett fantastiskt resultat och det visar att utåtriktade insatser ger resultat, kommenterar Birgitta.

## Bjud in en vän!

Därefter berättade Per Leandersson (t h) från Stockholms Bridgekola om deras koncept, ”Bjud in en vän!”, där kursdeltagare och medlemmar får ta med sina kompisar eller anhöriga för att prova bridge. Konceptet har blivit så populärt att Per fått utöka till flera prova-på-tillfällen både på



dag- och kvällstid.

– En intressant observation är att de som just börjat spela bridge också är mest aktiva för att dra med fler kompisar, berättar Per.

Facebook är en annan viktig rekryteringskälla för skolan.

– Att locka med bridge för någon som inte vet vad det är kan vara svårt. Därför arbetar vi snarare med parollen ”Spelglädje, Gemenskap och Utmaningar”, vilket sammanfattar bridgen på ett bra sätt.

## Gratistidningar

Näst på tur var Rune Veneke, Åhus BK, som tipsade om att kontakta den lokala gratistidningen,



vilka normalt har stor utbredning, inte slängs och läses mycket.

Rune uppmanar:

– Finns en gratistidning på din ort, ta kontakt med dem för att berätta om klubbens verksamhet och när kurser startar. Ofta är de oerhört glada för att få tips till artiklar. Vi har goda erfarenheter av detta.

Vidare berättar Rune om att klubben har kontakt med Åhus fyra största företag hos vilka Åhus BK når ut med information. Ett av företagen, Absolut Vodka, visar uppgifter om klubbens nybörjarkurser på sin intern-TV.

### Yngelakvarium

I Karlskrona har man samarbetat med andra föreningar, som körer och loger,

för att nå ut med bridgebudskap, berättar Göran Johansson och Kenneth Andersson. Lättast att rekrytera, har de upplevt, är de som har barn som just flyttat ut och därmed är öppna för nya aktiviteter.

De betonar vikten av att hålla i eleverna under och inte minst efter utbildningen. BK Karlskrona har skapat något som de kallar för "Yngelakvariet", vilket är ett mellanläge mellan kurs och tävlingsspel.



Här spelar "ynglen" tolv brickor men har samtidigt möjlighet att prata om de situationer som uppkommer. Hjälpledare finns med som resonerar sig fram med adepterna. Det finns även möjlighet att hoppa i akvariet utan partner. Träningsdosen ökar på efter hand och nya elever kan simma runt med de som plaskat längre. I nuläget omfattar akvariet tio bord – och målsättningen är slussa de mer erfarna fiskarna ut i ordinarie tävlingsverksamhet.



På biblioteket.

Jeanette Bliderud från SBF Njurunda BK (Sundsvall) berättar om liknande verksamhet med lördagsbridge under dryga två timmar.

– Det är väldigt uppskattat, inryggar Jeanette.

### Beställ material

Svenska Bridgeförbundet kan hjälpa till med marknadsföringsmaterial. Via Bridgeförlaget beställs foldrar, affischer, prova-på-påsar etc, och via kansliet kan rollups och beachflaggor lånas. Hos Bridgeförlaget kan även produkter försedda med logon "Bridge - en tankesport för alla" beställas.

Det här var en kort sammanfattning av tematräffen – och det är fritt fram att kopiera något eller några av dessa goda exempel.



Uppmärksamma klubbens/distrikts stöttepelare för förtjänstfullt och mångårigt arbete!

Blankett för ansökan om förtjänsttecken och mer information finns på hemsidan: [svenskbridge.se/mk/förtjänsttecken](http://svenskbridge.se/mk/förtjänsttecken)

Fyll i och skicka ansökan i god tid före utdelning till distriktsförbundet för behandling.

Era funktionärer är värda all uppmuntran för sina insatser!

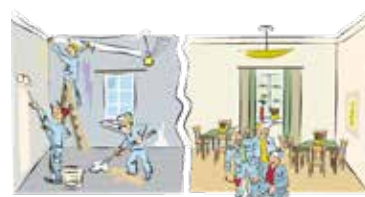



# Tematräffar

**Se hur du skulle spelat!**

## Gör så här!

**1 Gå in på din tävling** på hemsidan och välj den bricka du vill studera närmare. OBS! Du måste vara inloggad.

**2 Klicka** på ditt kontrakt. Du hamnar nu i DD-analysläget.

Väst giv	•EKD				
Alla i zon	♥kn65				
	♦D105				
	♣Kkn32				
♠1043					
♥9872					
♦863					
♣ED8					
	Nord				
	Leva 68				
	Syd				
	♣kn972				
	♥D3				
	♦EK9				
	♣9754				
KONTRAKT	UT	RESULTAT	POÄNG	%	NORD-SYD
3NT	N +1 ♠5	630	46	4	92 8 Emma Karlsson-
3NT	N +1 ♠4	630	46	4	92 8 Lars Ramquist-
3NT	N +1 ♠5	630	46	4	92 8 Per-Ingemar Helmer-

**3 Följ spelet** och om du valde korrekt spelsätt.



**4 Ändra** kontrakt eller kort för att se alternativa spelsätt.



Under 2023-2024 har SBF:s Medlemskommitté i tur och ordning genomfört tematräffar med olika inriktning: *Rekrytering, Material & Gofika, Tävlningar för alla* samt *Så här syns och hörs vi*.

Nu laddas det om och tas sats för nya högtintressanta tematräffar. Den uppmärksammade, som kanske studerar det lite närmare, kommer märka att det är stora delar av Bridge-X. Det handlar med andra ord om rekrytering.

Tematräffarna är gratis och du anmäler dig via hemsidan. Du måste vara medlem i SBF för att kunna delta och inloggad för anmälan.

Tematräffarna har klubbfunktionärs-handboken som utgångspunkt, men huvudsyftet är att ta upp viktiga frågeställningar, diskutera, utbyta idéer och lära av varandra.

Redan nu kan vi avslöja att den 9-10 januari, under SBF:s utbildningshelg, kommer vi träffas fysiskt för att tränga ytterligare på djupet i dessa och andra frågor. Mer information om det under hösten.

## Kommande tematräffar

- **Så här genomför vi vår kurs**  
**Lördag 7 september kl 10.00**  
Hur ska vi ta hand om de nya? Vad är rätt och fel?
- **Så får vi elever börja tävlingsspele**  
**Lördag 23 november kl 10.00**  
Vilka metoder finns för att få nya spelare att fortsätta spela efter kursens slut?



## Snabbfakta

**Var:** Digitalt via Teams.

**Hur länge:** 60-90 minuter.

**Kostnad:** Ingen deltagaravgift.

**Mer info:** [svenskbridge.se/tematrafvar](https://svenskbridge.se/tematrafvar)

**Anmälan:** [kansliet@svenskbridge.se](mailto:kansliet@svenskbridge.se)



## Extra stämman

SBF:s extra stämman genomfördes online den 7 april. I stämman deltog 29 personer, där merparten utgjordes av distriktsförbundens valda delegater. 18 distrikt representerades.

På extra stämman beslöts om stadgeändringar. Skälen till önskemål om ändringar i stadgarna handlade bl a om att en situation har uppstått där den valda auktoriserade revisorn som valdes på Riksstämman 2023, meddelat att denne kommer att avsluta sin tjänst. Offerter hade tagits in från fyra revisionsbyråer. Beslutet blev att kvarstå vid Grant Thornton AB, den byrå som valdes vid Riksstämman 2023.

Ytterligare finns det ett önskemål från verksamheten om att få något mer tid till arbetet med årsbokslutet, vilket också beslutades.

Stämman avslutades med information om *Projekt Ruter 2*, vilket är det arbete SBF påbörjat för att på sikt ersätta uträkningsprogrammet Ruter.



## Årets klubbledare

Utmärkelsen Årets Klubbledare delas ut till en klubbledare som på ett förtjänstfullt sätt gjort något utöver det vanliga för sin klubb.

Maila förslag med namn, mid, klubb, distrikt och motivering till [kansliet@svenskbridge.se](mailto:kansliet@svenskbridge.se).

Förslag ska vara SBF tillhanda senast 30 juni 2024.



## Eric Jannersten stipendium

Till minne av Eric Jannersten har förbundet genom insamling bland klubbar, distrikt och bridgeintresserade en fond, vars uppgift är att stödja aktivt arbete för svensk bridge. Fondens ändamål är att genom stipendier bidra till ekonomiskt stöd för utbildning av personer som aktivt arbetar för svensk bridge. Insatser för yngre personer prioriteras. Ansökan om stipendium görs senast 30 juni 2024 skriftligen till: [kansliet@svenskbridge.se](mailto:kansliet@svenskbridge.se).

# Onlinekurs!



Svenska Bridgeförbundet fortsätter sin onlinesatsning som komplement till det lokala kursutbudet.

Kursen förutsätter inga förkunskaper utan är för dig som är nyfiken på att testa och lära dig bridge.

Kursen kommer att genomföras på plattformen Realbridge. Allt du behöver är en dator med tillgång till internet. Vår personal hjälper dig igång och en erfaren kursledare guidar dig genom bridgens underbara värld!

Anmälan eller frågor till [onlinekurs@svenskbridge.se](mailto:onlinekurs@svenskbridge.se)

[www.svenskbridge.se/utbildning/onlinekurs](http://www.svenskbridge.se/utbildning/onlinekurs)

# Start 13/10!



## PROVA-PÅ-PÅSE

Vid de workshoppar som ägde rum vid Riksstämman 2023 enades delegaterna om att en "Prova-På-Påse" borde tas fram, vilken är tänkt att sticka i handen på dem som visar intresse för världens bästa tankesport – bridge. "Syns vi inte – finns vi inte" är parollen!

Tanken är att klubbar har med ett antal påsar när de är ute och visar verksamhet och raggar nya kursdeltagare. Det kan vara så att man sitter i en galleria, på ett torg, marknader eller bara ger det till en medlem som ska lämna vidare och kanske också lära ut till en vän.

Det är i sådana sammanhang vanligt att man erbjuder provspel och normalt skickar med någon folder samt tar upp intresseanmälningar. Nu tar vi ett steg till och förbereder ett helt kit så den som får påsen faktiskt kan gå hem och spela. Det enda de behöver är ett bord, fyra stolar och en penna.

### Innehåll

- PR-tidning
- MiniBridge-foldrar
- Informativa flyers
- Träkarlslinjal
- Poängtabell med trappan
- Kortlek

### Beställning

Påsen är rabatterad av SBF och kostar 20:-/st. Frakt tillkommer. Beställ på Svenska Bridgeförlagets hemsida [www.bridgeforlaget.se](http://www.bridgeforlaget.se). Det går även att e-posta [order@bridgeforlaget.se](mailto:order@bridgeforlaget.se) eller ringa 020-52 13 13.



## Siste man släcker ljuset?

Lägg allt åt sidan och starta en bridgekurs! Den uppmaningen ger Torbjörn Jönsson, för annars är det kört menar han.



**H**ur är det med Bocken då? Det var systersonen som frågade och jag blev lite nervös och började fundera på hur mycket av mina ungdomssynder jag egentligen hade berättat om, men så fortsatte han.

- Ja, Ebbe Bokander, och Bojjan, Tuggummi och Frankie Boy? Går deras maskslammar hem? Och nu fattade jag. Även om han själv aldrig spelat var han så marinerad av allt bridgesnack från föräldrar, morföräldrar och mig själv att det var mycket som fastnat.

- Inte så bra, sa jag, ingen av dem lever längre. Fast Pessa spelar fortfarande!

Så blev jag tyst medan jag utan framgång försökte komma på någon mer av det gamla gardet som fortfarande rörde på sig.

Ett tag senare var jag ute och tog en bit mat med Peter Fredin och när vi satt där på uteserveringen, en av de första fina vårkvällarna, kom det där vemodet över mig igen. Det är lätt att tänka bakåt när förvirringen tar fart som Lars Winnerbäck sjunger, och jag frågade om han inte tyckte det var bättre förr. Jag vet inte om jag menade bridgen eller om livet i största allmänhet – och inte heller vad han svarade på men det kom snabbt: joo! Vi sa inget mer om det för kanske var båda ämnena lite för stora och lite för sorgliga för två vuxna män som fortfarande var på första ölen.

Annars låter det nuförtiden allt oftare som en countrylåt när man pratar bridge med någon. Istället för någon sliten cowboy som sjunger sorgligt om hur han förlorat sin häst, hund, och fru (ofta prioriterat i den ordningen) är det för-

svunna juniorer, Tylösandsveckan och överfulla silvertävlingar man saknar och gråter över. Och jag förstår det, jag gråter också. Svensk bridge är döende, men till skillnad från originalen på min hemmaklubb så lever vi fortfarande och kan göra något åt det. Fast det kan de flesta av er egentligen inte, för förmodligen är ni för gamla eller så är ni för nördiga och vill helst diskutera meningslösa alertfrågor på vårt forum.

Men ni andra, och främst alla ordföranden i våra klubbar, det finns bara ett sätt att rädda våra klubbar – och det är att få fler att spela bridge. Jag vet att ni har massor att göra, men lägg allt annat åt sidan för att starta en bridgekurs! Det spelar ingen roll om ni inte har den perfekta bridgeläraren eller ni kommer att förlora pengar på kursen. Gör ni det inte är det ändå kört.

Någon på förbundet sa till mig.

- Det är klubbarna som måste göra jobbet!

Men om de nu inte gör det? Dela upp Sveriges bridgeklubbar mellan er anställda och ring (inte maila) till varenda en och fråga om de håller en kurs. Om svaret är nej, så frågar ni varför och sedan löser ni tillsammans vartenda hinder de kan ha.

Gör nu det här! Annars kan både klubbar och förbund sätta upp en lapp: **Siste man släcker ljuset!**

♥ *Torbjörn Jönsson bor i Oxford, är 62 och gick i pension när han var 40 för att bli en internationell äventyrare och försöka bli en riktigt bra bridgespelare. Det första har han lyckats ganska bra med men det andra jobbar han fortfarande på.*

# BRIDGEFESTIVAL 2024

# CHAIRMAN'S CUP

27 JULI - 1 AUGUSTI 2024  
SPONSOR: MATS QVIBERG

CHAIRMAN'S CUP (CC) INLEDER SOM ETT KVAL I FORM AV GRÖNA HISSEN UNDER LÖRDAG-SÖNDAG. DÄREFTER VIDTAR TVÅ PARALLELLA CUPER:

- ♣ LAGEN PLACERADE 1-32 SPELAR HUVUDCUP (HC). I HC SPELAR MAN OM 1:A OCH 2:A PLATS.
- ♣ LAGEN PLACERADE 33-64 SPELAR BONUSCUP (BC). I BC SPELAR MAN OM 3:E PLATS.
- ♣ ETT LAG SOM FÖRLORAR I HUVUDCUPEN FLYTTAS NED TILL BONUSCUPEN.
- ♣ ETT LAG SOM FÖRLORAR I BONUSCUPEN ÄR UTSLAGET.
- ♣ FRÅN OCH MED TISDAG SPELAS KVARTSFINAL, SEMIFINAL OCH FINAL (64 BRICKOR). PÅ TORSDAGEN SPELAS FINALEN (64 BRICKOR) SAMT MATCH OM TREDJE PRIS (32 BRICKOR).

## STARTAVGIFTER

3.000 KR/LAG. VID FÖRSKOTTSBETALNING SENAST ONSDAG 24 JULI GES 400 KR RABATT. DISTRIKTSLAG SPELAR GRATIS\*. I LAG MED MINST 4 JUNIORER SPELAR JUNIORER GRATIS OCH ICKE-JUNIORER BETALAR 500 KR. SENASTE ANMÄLAN: FREDAGEN DEN 26 JULI, KL 20.00.

## PRISER

1:A 50.000 KR  
2:A 25.000 KR  
3:E 12.500 KR  
4:E 12.500 KR  
5:E 7.500 KR  
6:E 7.500 KR  
BÄSTA DISTRIKTSLAG\* 10.000 KR

## JUNIORLAG

♣ LAG MED ENDAST JUNIORER SPELAR GRATIS.

## \*DISTRIKTSLAG

ALLA DISTRIKT FÅR ANMÄLA FRITT ANTAL LAG MED GRATIS START I CC. FÖLJANDE VILLKOR SKA DOCK UPPFYLLAS:

- ♣ HÖGST TVÅ I LAGET FÅR TIDIGARE HA DELTAGIT I CC.
- ♣ SAMTLIGA SPELARE I LAGET MÅSTE TILLHÖRA SAMMA DISTRIKT.
- ♣ LAGET MÅSTE BÄRA DISTRIKTETS NAMN FÖLJT AV EN SIFFRA. VID FLERA LAG HETER DE ÖREBRO 1, ÖREBRO 2 OSV.
- ♣ OM TVÅ ELLER FLERA LAG GÅR LIKA LÅNGT I TÄVLINGEN AVGÖR PLACERINGEN FRÅN GRÖNA HISSEN VINNAREN.



# ALLT I BRIDGE

## ÖBERGS SPELKORT



– till förmodligen  
Sveriges lägsta pris!

**Öberg's spelkort**, med de traditionella rätta svenska figurerna, har funnits på marknaden i 121 år!  
Prima kvalitet. Baksidor röda och blå.  
Beteckningar i alla fyra hörnen.

Endast:  
**12:82 kr/lek\***



**NYHET! MED ASK**, vilket gör det lätt att förvara spelkort. Pris 21:– före ev rabatter.

\* Vid köp av "storpack" och maximal rabatt.



www.bridgeforlaget.se



### SMYCKESKOLLEKTION

Återvunnet silver. Del av intäkterna går till juniorbridgen.

## FACIT-SPELKORT

Med Facit-Spelkort® kan ni spela hemmabridge och jämföra er med andra resultat, precis som på klubben eller andra större tävlingar. Givarna är spelade i riktiga tävlingar och ligger till grund för det resultat (score) ni får.

Ett paket med Facit-Spelkort innehåller en kortlek med 48 givar samt tillhörande häfte med scorer.

Förutom scorer redovisas i det 52-sidiga häftet även förslag till budgivning, rekommenderade utspel samt idéer kring spelföringen m m. Budgivningsförslagen är baserade på fyrcorts högfärger och 15-17 sang.

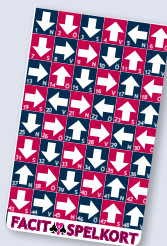

• Kortlek med 48 givar



• 52-sidigt häfte med scorer och förslag till budgivning och spel.

Pris:  
**110.–**

# ALLT I BRIDGE

Prisexempel:

<b>ÖBERGS 361 BRIDGE</b> •••	
De traditionella "rätta" figurerna.....	<b>12:82–17:–*</b>
<b>MOTIVKORT</b>	
Hög kvalitet. Många motiv. Etui m 2 lekar.....	<b>139:–</b>
<b>MJUKPLASTBRICKOR</b> •••	
Högsta kvalitet. Set om 16 st.....	<b>350:–</b>
<b>BID BUDDY™</b> •••	
Bid Buddy är en budlåda lätt att ställa i ordning för spel. Per bord.....	<b>450:–</b>
<b>BRIDGE PARTNER</b> •••	
Bridgepartner är en budlåda lätt att ställa i ordning för spel. Per bord.....	<b>450:–</b>
<b>SPELBORD</b>	
Hållbart spelbord med ihopfällbara stälben. Tålig och slitsam grön duk. 81x81 cm.....	<b>2.050:–</b>
<b>JACK 6.0 – SPELPROGRAM</b>	
Niofaldig världsmästare för bridgeprogram. Med Modern Standard. För Windows.....	<b>850:–</b>
<b>BRIDGE CLASS NORDIC – SPELPROGRAM</b> •••	
CD-spel med Modern & Nordisk Standard.....	<b>695:–</b>
<b>FACIT-SPELKORT – KORTLEK MED 48 GIVAR</b>	
Med Facit-Spelkort kan ni spela hemmabridge och jämföra er med andra resultat, precis som på klubben eller andra större tävlingar. Pris per lek inkl scorer och kommentarer.....	<b>110:–</b>
<b>BUDNYCKLAR</b>	
Modern Standard.....	<b>100:–</b>
Nordisk Standard •••.....	<b>100:–</b>
Nya Bridgeskolan.....	<b>100:–</b>
<b>BRIDGEMATE – SCORINGSYSTEM</b>	
Bridgemate är ett trådlöst scoringsystem. Pris per Bridgemate 2 (dvs bord).....	<b>1.925:–</b>
Pris per Bridgemate Pro begagnad.....	<b>700:–</b>
Server för BM2, med USB.....	<b>3.400:–</b>
<b>T-SHIRT</b>	
I ♥ BRIDGE.....	<b>120:–</b>
<b>BRICKLÄGGNINGSMASKINER</b>	
Se hemsida för modeller och priser.	
* Pris beroende på rabatt	