

BRIDGE

BRIDGE MAJ NUMMER 2 2026
ÅRGÅNG 58 PRIS 60:-

ANDREA

- nytt stjärnskott på bridgehimlen



SVENSKA
BRIDGEFÖRBUNDET





BRIDGEFESTIVAL

24 JULI - 2 AUGUSTI 2026



VÄLKOMMEN TILL ÖREBRO OCH 2026 ÅRS BRIDGEFESTIVAL!

HÄR FINNS TÄVLINGAR FÖR ALLA - FRÅN NYBÖRJARE TILL ELIT.

- EN BRONSTÄVLING MED HANDIKAPP OM DAGEN, MED START KL 14.30 •
- TVÅ BRONSTÄVLINGAR OM DAGEN, MED START KL 10.00 OCH 19.00 •
- TÄVLING FÖR DIG MED MAX KLÖVER- RESPEKTIVE MAX RUTERNÅL •
 - EN SILVERTÄVLING OM DAGEN MED START KL 15.30 •
 - SEMINARIUM FÖR NYA SPELARE FYRA KVÄLLAR •
 - LAGTÄVLINGEN CHAIRMAN'S CUP •
 - GULDÄVLINGEN GULDGRUVAN •

VACKRA ÖREBRO ÄR EN UNDERBAR SOMMARSTAD MED MÅNGA BOENDEALTERNATIV,
MASSOR AV TREVLIGA RESTAURANGER, CAFÉER OCH PROMENADSTRÅK.
FESTIVALEN HÅLLS PÅ CONVENTUM ARENA - MITT I STAN.



WWW.SVENSKBRIDGE.SE/FESTIVAL-2026

Innehåll

NR 2 2026

FÖRSTA STICKEN

3 INNEHÅLL

Här är du just nu. •

4 INFORMATION

Kontaktinformation, Redaktion och Om medlemsavgifter.

5 LEDAREN

Uppdraget som ordförande är inspirerande, skriver Roger Wiklund.

6-7 FÖRSTA STICKEN

Peter Flodqvist är först att nå 100 000.

REPORTAGE

8-11 VÅRT NYA STJÄRNSKOTT

Andrea Nilsson inledde 2026 på ett imponerande sätt. Sara Wrige har träffat varbergstjejen som numera bor i Stockholm.

12 TILLFÄLLIG KAPTEN

Gunnar Andersson vill se svensk medalj i EM-mixed.

20 BRIDGE WORLD BLIR DIGITAL

Världens äldsta bridgetidning kliver in i den digitala eran.

22 UPPSALABRIDGEN SÖRJER

Uppsalaprofilen Rolf Westman är död.

24 HUR MAN NÅR VÄRLDSTOPPEN

Bo Gullefors berättar om Alan Sontag.

35 JOPPES JUBEL

Bridgeanekdoter med Johan "Joppe" Sylvan.



TÄVLINGAR

14-16 VETERANLAGET

Efter två uttagningshelger har veteranlaget till EM i sommar formats.

18-19 MIXEDLAGET TAR FORM

Tolv mixedpar spelade 121 bricker för att ta en plats i EM-laget i mixed.

21 UTMANINGAR I OMGÅNG ETT

Leif Lundberg ställdes inför svåra utmaningar redan i Svenska Cupens första omgång.

BRIDGEFESTIVAL

2 BRIDGEFESTIVAL

Festivalen har tävlingar för alla.

28-29 KLÖVER & RUTER

Bridgefestivalen erbjuder tävlingar för dem med klöver- respektive ruternål.

34 FESTIVAL – VAD ÄR DET?

Här får du svaret!

51 CHAIRMAN'S CUP

Hitta kompisar och anmäl ett lag!

LÄR DIG MER

26 FEM FEL ATT UNDVIKA

Undvik att göra fem fel – några av de vanligare lagöverträdelserna.

27 PARTÄVLINGSTEKNIK

Andrew Robson lär dig partävla.

30-31 ETT STEG I TAGET

Ett steg i taget med Magnus Lindkvist.

32-33 FRÅGA DANIEL

Gäller samma alerteringsregler utomlands?

36-37 STRAFFA MOTSTÅNDARNA

Johan Sylvan hjälper dig dubbla.

38 HANDIKAPP

Hur funkar det?

PROBLEMHÖRNAN

39 KORSORDET

Korsord och förra numrets lösning.

40-41 SPELPROBLEM

Lite lättare, lite lagom, lite klurigare och lite svårare spelproblem.

41 PRATBUBBLAN

Vad sa killen med fyra pass?

42-43 LÖSNINGAR

Tjuvkika inte här innan du löst allt!

JUNIOR

44-47 RIKSLÄGER

54 juniorer umgicks, hade kul och spelade massor av bridge när vårens Riksläger hölls under påskhelgen i Kalmarsunds BK:s vackra lokal.

FÖRBUND

16 SYNS VI INTE – FINNS VI INTE

Nya profilprodukter.

23 PR-TIDNING

Se till att klubben har en bunt PR-tidningar för att dela ut till dem som ännu inte upptäckt bridge.

25 SM LAG MIXED

Dra ihop ett lag för mixed i lag.

34 SPELA HEM KONTRAKTET

Se om du spelade på rätt sätt.

48 PROVA-PÅ-PÅSE

Dela ut prova-på-påsar till ännu inte invigda i bridgens värld.

49 KOSTNADSFRETT MATERIEL

Fyll på med förbundsmateriel som foldrar, broschyrer och PR-tidningar.

SISTA STICKEN

50 SISTA STICKET

Göran Ofsén hittade en lucka i lagen.

52 SVENSKA BRIDGEFÖRLAGET

Handla hos Svenska Bridgeförlaget!

Kontaktinformation

TELEFONVÄXEL

Måndag-fredag kl 8-12.
☎ 019-277 24 80

TEKNISK SUPPORT

Vardagar kl 8-22 och helgdagar 8-20.
☎ 019-368 07 00

E-POST

✉ kansliet@svenskbridge.se

JOURTELEFON

Support vid tävlingsstarter.
Thomas Winther, ☎ 019-277 24 86

ADRESS

Svenska Bridgeförbundet
Karlskatan 28, 703 41 Örebro

SUZANNE LEMBORN

Verksamhetschef, 100%.
Ekonomi och övergripande ansvar.
Hemmakontor i Falkenberg.
☎ 072-644 96 60 ✉ sle@svenskbridge.se



JOHAN GRÖNKVIST

Konsulent, 100%. Allsvenskan, SM-finaler,
tävlingsupport, funktionärsadmini-
stration, teknisk support av klubb-
och distriktssidor samt IT-utveckling.
Kansliet – huvudkontor i Örebro.
☎ 019-277 24 81 ✉ jgr@svenskbridge.se



GUNNEL HAHNE

Kanslist, 50%. Allmän medlemsservice;
tävlingsrapporter, 50-lappen,
mp-bevis och nålar.
Kansliet – huvudkontor i Örebro.
☎ 019-277 24 89 ✉ gha@svenskbridge.se



MICKE MELANDER

Konsulent, 100%. Medlemsnytt,
Bridgefestivalen, SISU-stöd,
styrelse- och stadgefrågor
samt allmän medlemsservice.
Hemmakontor i Falkenberg.
☎ 019-277 24 85 ✉ mme@svenskbridge.se



THOMAS WINTHER

Konsulent, 50%.
Tävlingsupport Ruter och Bridgemate
samt TL-utbildningar och TL-stöd.
Hemmakontor i Sölvesborg.
☎ 019-277 24 86 ✉ twi@svenskbridge.se



CARINA WADEMARK

Konsulent, 50%.
Information på hemsidan,
landslagsstöd och TK-frågor.
Hemmakontor på Lidingö.
☎ 019-277 24 84 ✉ carina@svenskbridge.se

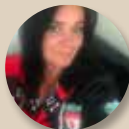

BJÖRN HOLM

Kanslist, 80%.
Tävlingsupport även onlinebridge,
tävlingsrapporter, Allsvenskan,
Svenska Cupen, onlinekurs
samt allmän medlemsservice.
Hemmakontor i Hedemora.
☎ 019-277 24 87 ✉ bho@svenskbridge.se



Om medlemsavgifter

KLUBBYTE

Om någon medlem önskar byta klubbtilhörighet så finns möjligheten att fritt göra det under perioden 15 juni-15 september. Mellan 16 september och 14 juni behöver medlemmen ett godkännande från både avlämnande och mottagande klubb och det ska rapporteras in till kansliet.

MEDLEMSAVGIFT SOM BETALAS PÅ KLUBBEN

Om medlemsavgiften betalas kontant på klubben kan avgiften regleras via Ruterkontot. Kontakta kansliet och ange medlemsnummer och belopp.

DUBBELBETALD MEDLEMSAVGIFT

När en medlem av misstag betalat sin medlemsavgift två gånger under samma verksamhetsår återbetalas avgiften till klubbens Ruterkonto.

INBETALNINGSKORT

I tidningen som utkommer i slutet av juni varje år, bifogas ett inbetalningskort med förtryckta uppgifter som avser medlemsavgiften för kommande verksamhetsår. Som alternativ till detta inbetalningskort kan man, vid särskilda skäl, göra en inbetalning via BG 373-3482. Viktigt att man då anger medlemsnummer och klubbtilhörighet i meddelandefältet.

ÖVRIGT OM MEDLEMSAVGIFTER

Frågor angående medlemsavgifter? Läs mer på vår hemsida under rubriken Bli medlem!

ADRESSER OCH KONTAKTUPPGIFTER

Kontrollera noggrant och håll dina kontaktuppgifter uppdaterade på "Mina sidor". Du behöver vara inloggad med lösenord för att ändra dina uppgifter (adress, telefonnummer, e-post etc). Saknar du lösenord för inloggning eller behöver hjälp för korrigering så kontakta gärna kansliet.

BRIDGE



Officiellt organ för Svenska Bridgeförbundet

ISSN 1652-1943

Ansvarig utgivare Roger Wiklund

Prenumeration 280:- per år

Bankgiro 373-3482

Redaktör Peter Ventura

Redaktion Bridge, Svenska Bridgeförlaget, Hansens väg 10,
775 70 Krylbo. E-post bridge@svenskbridge.se.

Produktion AB Svenska Bridgeförlaget

Illustrationer Arne Larsson, Sundsvall & Dick Holst, Halmstad

Utgivning 2026 20 februari – 24 april – 26 juni – 18 september
– 10 december (Manusstopp: 22 januari – 24 mars – 25 maj –
16 augusti – 14 november).

Annonspriser Helsida 16.500. Halvsida 8.650. 1/6-sida 3.390.
1/12-sida 1.730. BRIDGE är befriad från moms och reklamskatt.

Annonsbokning bridge@svenskbridge.se

Framsida Andrea Nilsson. Foto: Kalle Prorok.



Från kortlek till livslektion



Att vara ordförande i SBF visade sig bli något helt annat än väntat. Uppdraget pockar ständigt på uppmärksamhet – men är också en källa till stor inspiration. Roger Wiklund reflekterar över bridgens betydelse i sitt eget liv och de möten som format honom.

När jag tog på mig uppdraget som ordförande i Svenska Bridgeförbundet trodde jag att det skulle bli ett ganska passivt sådant. Min bild var att leda styrelsen genom möten, bidra till kloka beslut och i övrigt låta verksamheten ha sin gilla gång. Fokus skulle ligga på mitt dagliga värv.

Jo, tjena.

Ett halvår senare sitter jag här och tänker på Svenska Bridgeförbundet större delen av tiden. Tyngden i ansvaret är mer påtaglig än jag föreställde mig. Men också: jättekul vad inspirerande det är. Att få chansen att bidra till en rörelse som betytt så mycket för mig.

Bridgen tog mig ut i världen. Den gav mig möjlighet att möta människor jag annars aldrig hade träffat. För mig personligen har mötet över generationer varit det allra viktigaste. Jag minns hur jag som tioåring satt med darrande händer och plockade upp mina 13 kort. Einar "Ping" Jönsson, då i ungefär den ålder jag själv är i idag, även om han kändes hundra år gammal, förklarade lugnt att det faktiskt var rätt att maska i klöver även om det gick åt skogen just den gången.

Jag minns Gösta Ericsson i kaffepausen, som med ett snett leende konstaterade att han blivit så gammal att han inte längre köpte gröna bananer. Och Ragna Olafsdottir som berättade om flytten från Island till Sverige. De där samtalen, perspektiven och människorna formade mig mer än jag då förstod.

Att börja spela bridge tidigt gav mig en respekt för äldre generationer som jag bär med mig än idag. Missförstå mig rätt, det tog tid innan det blev någon riktig ordning på mig. Men utan bridgen är jag inte säker på att det hade hänt alls.

Kanske är det just därför det är så roligt att se vad som händer nu. Runt om i landet växer juniorsatsningar fram med en energi som är svår att missa. På västkusten händer det mycket – i Göteborg, Varberg och Falkenberg, och nu tillkommer ytterligare initiativ i Göteborg genom en högstadieskola, samtidigt som Karlstad och Visby startar upp i höst. Parallellt förs diskussioner i fler klubbar om att dra igång egna juniorprojekt. Lägg därtill den tydliga tillväxten i bl a Gamleby och Kalmar, samtidigt som Stockholm fortsätter att leverera med stabilitet och kontinuitet.

Det är alltså något på gång. SBF:s satsning på juniorer är inriktad på att stötta där behoven uppstår, inte på nationella kampanjer där "alla ska med". Har din klubb eller distrikt tankar om att försöka dra igång juniorrekrytering, kontakta någon i personalen så står vi mer än gärna till tjänst med allt vi kan.

Har er klubb eller distrikt styrelsemöte på gång är ni hjärtligt välkomna att bjuda in mig eller någon annan i vår styrelse eller från personalen att medverka. Det kan vara ett ypperligt tillfälle för oss att få lite feeling för hur ni arbetar och tänker bridge. Men också en möjlighet för er att berätta för oss vad ni förväntar er att vi ska göra på förbunds nivå, så att ert arbete blir såväl lättare som roligare. Och naturligtvis även en möjlighet att påpeka det ni inte tycker fungerar perfekt. Vi ska ha högt i tak!

Vi kommer långt ifrån alltid att ha möjlighet att närvara, men får vi inte frågan blir det definitivt inget. Hör av er! Vi ser fram emot det!

Roger Wiklund

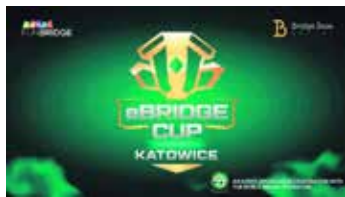

e-bridge Cup

Världsbriidgeförbundet arrangerar andra upplagan av e-Bridge Cup, som skapats i samarbete med BBO och Funbridge – två av världens ledande plattformar för bridge online.

Tävlingen är utformad för att nå bridgeälskare över hela världen, från elitspelare till de som gillar att spela hemma. Spelare på alla nivåer får chansen att tävla globalt i ett onlineformat och spela individuellt med och mot robotar – en modern upplevelse.

150 spelare kommer att spela final online och 52 spelare inbjuds till livefinal.

Kvalificeringsfasen kommer att pågå 1–31 maj. Spelare som går vidare kommer att tävla i en semifinal 8 juni–5 juli. Finaler spelas med 150 spelare online och 52 spelare live 18–19 augusti. Generösa kontantpriser utlovas.

Först att nå 100 000



FOTO: KALLE PROFROK

Peter Flodqvist (bilden), BK S:t Erik, är förste spelare att passera gränsen 100 000 bronspoäng!

Peter började spela först när han var 48 år, vilket innebär han snittar ca 10 bronspoäng om dagen!

Han har för övrigt inte bara meriter på klubbnivå. Peter har bl a vunnit guldtävlingen på Öland.

I sommar kommer Peter att spela minst en SM-final på Bridgefestivalen.

Så här ser toppen ut i bronsligan:

1. Peter Flodqvist
BK S:t Erik.....100 505
2. Anders Olsson
Västra Bjäre BK.....94 327
3. Carl Ragnarsson
BK Filbyter.....92 536
4. Erik "Frasse" Franzén
Borlänge BK.....84 649
5. Benny Olsson
Skövde BA.....66 201
6. Anders Ihalainen
Lerums BK.....65 377
7. Agneta Edbergh
Västra Bjäre BK.....63 790

4

Andrea Nilsson fick en drömstart på 2026. På bara en månad radade hon upp fyra segrar – däribland JSM-guld, en EM-biljett i mixed och två triumfer i guldtävlingar. Vilket imponerande facit!

Bridge i glada Hudik

Sundsvallsklubben BK Freja arrangerade en välbesökt bridgeweekend på anrika Quality Hotel Statt i Hudiksvall. Hotellet är delvis nyrenoverat och restaurangen bjöd på matupplevelser både vid lunch och middag.

68 deltagare från Lund i söder till Skellefteå i norr spelade bridge och umgicks.

Redan nu har över 60 personer bokats in till kommande bridgeweekend i januari 2027.





”Kan man inte tänka ut ett spelsätt på 30 sekunder är det inte lönt att försöka mer.”

Jan Wohlin (bilden), som även myntade ”spela aldrig ut”, var snabbtänkt.



Fler stick = bet?

På klubben spelade två juniorer. För den ena var det första gången. En bit in i tävlingen var hon spelförare, och ska välja ett kort från bordet. Då hörs följande konversation:

– Nu måste jag bara få fråga om en regel. Om jag tar fler stick än jag har sagt, går det bet då?

– Eh? Nej...



FOTO: ADOBE STOCK

- Men det är ni som får poäng?
- Nej... ta så många stick du kan.
- OK, ja då tar jag damen.

De unga på bilden har inget med texten att göra, men historien är sann.

Apropå vårt avslag i RF

Svenska Bridgeförbundet fick inte vara med i Riksidrottsförbundet. Det har under åren bl a motiverats med att "det fysiska momentet saknas i bridge". Detta trots att man ofta inte bara går utan t o m springer hem i 3NT!

JAN EDLUND,
VALLDA



Yarborough

Det är mycket sällsynt att en bridgespelare skulle vilja ha en Yarborough – en bridgehand utan något kort högre än en nia.

Ett sådant undantag kan ha funnits på 1800-talet, när den brittiske earlen Charles Anderson-Pelham erbjöd ett vad med oddsen 1 000 pund mot 1 pund på att få en sådan hand i Whist.



Med tiden blev staden Yarborough synonym med bridge, och termen används idag världen över som ett vedertaget uttryck för en så svag hand.

Sommarbridge

Var spelas det bridge i sommar?

Här listar klubbarna sitt sommarschema:
www.svenskbridge.se/sommarbridge



Sveriges nya stjärnskott: "Många bollar i luften"



Första plats i Örebrobridgens guldtävling med Simon Hult, första plats i JSM-par med Castor Mann, första plats i uttagningstävlingen för EM-mixed med Andreas Abragi, första plats i Plattliret (BK St Eriks stortävling) med António Palma. Året började bra för Andrea Nilsson – en av våra nuvarande och kommande stjärnor i Bridgesverige.

TEXT: SARA WRIGE, GÖTEBORG FOTO: KALLE PROROK, STOCKHOLM & KARL ASPLUND, LUDVIKA & WBF M FL

BRIDGE träffar Sveriges nya stjärnskott, Andrea Nilsson, på BK S:t Erik i Stockholm.

Andrea, vilken start du haft på 2026!!

– Det har flutit på!

– De senaste två åren har det tagit extra fart med bridgen. Jag har spelat länge och mycket, men så spelade vi ett EM i Strasbourg, ett öppet mästerskap, sommaren 2023. Vi kom tvåa! Det var en jättesensation. Maya Lo (Björk Heed) och jag spelade med Simon Hult och António Palma. Det var någonstans där som jag kände att jag verkligen ville satsa. Så fick jag många fler kontakter med riktigt bra spelare som kunde hjälpa mig. Särskilt António Palma och Mikael Rimstedt har liksom tagit tag och spelat med mig. Det är främst för att de och andra duktiga spelare har hjälpt mig som jag har kunnat bli bättre.

– Sommaren efter åkte jag till min första turnering i USA. Sen dess har jag åkt på många fler tävlingar. Jag hade ett år mellan studenten och att jag började plugga då jag bara körde bridge. Det var mycket det året som satte igång allt!

Är du en vinnarskalle?

– Ja, det är jag absolut. Men inte i bridgen. I allt annat som jag gör tänker jag att jag är den bästa. Jag tänker att jag är en av de bästa pingisspelarna, en av de bästa i tennis. Men i bridgen har jag mer förstått min roll och respekterar verkligen de som är så sjukt bra. Jag förväntar mig inte lika mycket av mig själv, för det

finns så många som är så bra som jag ser upp till.

Du är ju väldigt duktig!

– Det finns väldigt många som är bättre! Jag tänker att jag är bättre på annan

dåligt. Det är ju bra att vara medveten om vad man gör dåligt, det är då man kan bli bättre.

Vem är Andrea?

– Jag kommer från Varberg, fyllde precis 21 år. Jag älskar sport, allt med boll, som fotboll, pingis, bowling, allt sånt. Jag har hållit på med sport hela mitt liv. Men också då med bridge som jag började med när jag var åtta år. Nu har jag flyttat till Stockholm och pluggar politik och statsvetenskap på Stockholms universitet.

– Det är ett tajt schema när man blandar studier med bridge, med tävlingar och så. Men jag gillar att ha många bollar i luften. Det är mycket eget arbete på universitetet, så det funkar. Jag kan lite lägga mitt eget schema. I vår har jag avbokat mycket spel; det kanske kommer något spontant. Men sommaren är helt fullbokad med bridge. Det blir EM-mixed i Riga, sen Nationals i Minneapolis. Sen är det Bridgefestival i Örebro och därefter Rosenblum Cup som är typ som ett VM vart fjärde år.

Hur det började

– Det var mormor och morfar som tog med min bror, min kusin och mig till en nybörjarträff för juniorer. Det var en sån grej där man tog med sina barnbarn och det var Janne Malmström som höll i det. Jag minns egentligen inte så mycket men jag minns att jag fastnade för det. Jag har alltid varit kortspelare och spelat hemma med familjen. Och så

Andreas fantastiska inledning på 2026

1 PLATS i Örebrobridgens guldtävling den **17 januari** med 27 par till start. Partner var Simon Hult.

1 PLATS i juniorernas SM-par som spelades **24–25 januari** på BK S:t Erik med 20 par till start. Partner var Castor Mann.

1 PLATS i uttagningstävlingen för mixedpar **31 januari–1 februari** med 12 landslagsaspirerande par på startlinjen. Partner var Andreas Abragi.

1 PLATS i Plattliret, BK S:t Eriks guldtävling den **7 februari** med 42 par till start. Partner var António Palma.

sport än på bridge. Men jag lägger väldigt mycket tid på bridgen. Jag har nog ingen bridgetalang egentligen, men jag lägger mycket tid på det. Det är därför jag tycker att det är så kul, för att det är en sådan utmaning!

– Alltså jag har självförtroende. Men jag hör också hela tiden det som jag gör

träffade jag Maya Lo. Vi var lika gamla och blev kompisar och bridgepartners. Vi kom med i juniorlandslaget när vi var runt 10 år. Sen dess fick man ju ändå hålla igång, för att hålla sin plats i laget och bli bättre. I början hade jag också andra sporter som jag höll på med. Då var kanske inte bridge min första prioritet. Men inte heller min sista.

”Jag älskar Varberg”

– Jag älskar Varberg! Nu är jag med i Storsjöbygden, p g a Allsvenskan, men i mitt hjärta är jag alltid BK Albrekts! Bridgemässigt har jag fått de bästa förutsättningarna. BK Albrekts är en stor klubb och det finns duktiga spelare. Det finns tävlingsspelare där och man har satsat jättemycket på juniorer! Janne, Lars-Anders Callenberg och andra har kämpat för oss och sett till att vi har fått vara med och så. Maya Lo och jag har också varit med sen och hjälpt till och tagit hand om nya juniorer.

Tycker du att bridge är en sport?

– Det tycker jag absolut! Bridge har allt en sport innebär: man måste träna för att bli bra, man måste lägga ner tid, det finns en ”community”, det finns tävlingar och man kan leva på det. Det finns ingenting som gör att bridge inte är en sport. Att det är så mycket mer psykiskt än andra sporter väger upp att det inte är så fysiskt. Allt där man kan bli riktigt bra, som inte är akademiskt, är liksom en sport tycker jag. Jag tycker absolut att vi ska kämpa för att komma med i Riksidrottsförbundet.

Du har ju spelat med många olika partners.

– Ja, man har ju charmat till sig några stycken, skrattar Andrea. Maya Lo är min ordinarie partner. Nu satsar jag lite mer på mixedtävlingar, och har påbörjat en satsning med Andreas Abragi.



Jag tycker väldigt mycket om att spela med mormor och morfar.

ANDREA NILSSON

Så kanske skulle jag säga att han också är min ordinarie partner, men jag är nog inte hans. Flest brickor spelar jag med Palma, men det är ju all träning.

– Det är superbra att spela med olika partners. Jag får väldigt mycket input



från olika håll, som tycker olika. Samtidigt – om man vill utvecklas – så är det bra att ha en ordinarie partner som man kan bygga upp något med. Men det är också bra att man spelar med fler, som är bättre än en själv och får höra deras synpunkter. Jag kan ju säga att det var helt olika upplevelser att spela med de här fyra som jag vann med. De fungerar olika som partners, bridgemässigt och med lite olika temperament.

Vad har du för temperament?

– Jag har inget temperament. Inte när det gäller bridge. Jag tar det inte personligt, för jag vet min nivå. Det är klart jag kan bli arg på mig själv, men aldrig utåt och aldrig på mina partners. Man är ju

också människa, alla gör ju misstag, och jag gör ju misstag hela tiden. Det förvånar inte, man måste kunna hantera det. Om det är en riktig hjärnmiss då kan man bara skratta bort det.

Gör aldrig något utanför ramen

Spelar du sk juniorbridge?

– Nej, jag spelar tvärtom! Om det nu finns något som är tvärtom. Jag är passiv och gör aldrig något utanför ramen, älskar att liksom gå på boken. Jag har fått höra att det är en svaghet att jag är för passiv. Men det är kanske också en styrka. Alla spelar ju bridge på olika sätt. Jag gillar det sättet jag spelar på, det är så jag vill spela bridge. Jag tycker inte att det är ”nice” när man bara hoppar in utgångar eller ska spärra bort och gå för 1400. Det är inte min grej.

– Just nu tycker jag om så som jag spelar, även om jag borde bli snäppet aggressivare. Men det är jobbigt, jag gillar att ha till mina bud. Jag tror att det är lätt att spela med mig, eftersom jag gör så.



Andrea i yngre tappning syns som frontfigur på förbundets PR-tidning.



Portugisiska stjärnspelaren António Palma har betytt mycket för Andreas utveckling.

Man vet alltid vad jag har och det är ganska lätt att läsa mig. Kanske är det därför jag går bra med olika partners.

"Det optimala kortspelet"

Varför är det kul med bridge?

– Det är det mest optimala kortspelet som finns. Man kan aldrig bli bra nog. Om man t ex kollar längdskidor, så är Johannes Kläbo helt överlägsen. Men om man kollar bridgen, där finns det så många som är världselit. Det går liksom inte att urskilja vem som är bäst på bridge i världen. Det är så många moment som spelar in. Och det finns så många

som är så duktiga. De som spelar bridge på elitnivå är ofta fruktansvärt intelligenta och smarta. De är så bra, det är så coolt!

– Sen tycker jag att det är roligt att min mormor och morfar spelar, att de kan gå till klubben och träffa kompisar och åka på resor. Det är underbart! Jag trivs också med äldre människor. Jag gillar all bridge, inte bara tävlingsbridge. Jag tycker väldigt mycket om att spela med mormor och morfar och andra kompisar på klubbnivå.

– Ett bra bridgeminne är när vi vann "round of 32" i tävlingen i Strasbourg.



Guld i JSM-par med Castor Mann.

DISTRIKTSTÄVNING I CHAIRMAN'S CUP

Alla distriktslag spelar gratis och har chans att vinna 10.000 kr!

Alla distrikt får anmäla valfritt antal lag med gratis start i Chairman's Cup förutsatt att följande villkor uppfylls:

- Högst två spelare i laget får tidigare har deltagit i CC
- Samtliga spelare i laget måste tillhöra samma distrikt
- Laget måste bära distriktets namn (vid flera lag t ex Örebro 1 o s v)

Distriktslaget som klarar sig längst i tävlingen vinner 10.000 kr.

Först möter man ju alla i en tävling och sen får de lagen som gått bäst välja sina motståndare. Då blev vi valda av ett riktigt bra lag med bl a Alfredo Versace och Cecilia Rimstedt. Efter tre segment låg vi under med ca 40-50 imp – men så vände vi matchen. Det är liksom en en-på-miljonen-grej att vi ska göra det mot ett sådant lag. Det var jättecoolt! Cecilia har jag ju så klart alltid haft koll på, men Versace hade jag inte koll på då. Det var mer i efterhand jag verkligen förstod hur stort det var!

Vad vill du med bridgen?

– Bli bättre! Svaret kommer blixtsnabbt, och Andrea fortsätter: Och det är bara det som är mitt mål. Jag har inga tankar på att jobba med det eller så, utan bara att bli så bra som jag kan bli. Jag vet inte riktigt än vad jag vill göra, men jag vill fortsätta med bridgen så länge jag kan!

Gunvor och Bengt Bengtsson Mormor och morfar

– Vi är oerhört stolta för att hon kände för bridgen, att hon fortsatte och att det blev så bra. Vi får ju spela med henne ibland när hon är här i Varberg. En rolig grej var att hon för det mesta stoppade ner kortleken i fickan när hon skulle till dagis. Hon ville stolt lära ut nya kortspel hon lärt sig.



Röster om Andrea

Maya Lo Björk Heed Vän och ordinarie partner



– Andrea är min bästa kompis och vi har väldigt kul tillsammans! Vi lärde oss att spela bridge ihop och det är sjukt kul att se hur duktig hon har blivit. Hon är en bra partner och vän som tänker på allas bästa.

António Palma Portugisisk elitspelare



– Andrea har en passion för bridge, hon tycker verkligen om spelet. Varje dag fokuserar hon på att bli bättre och reflekterar om hur en hand skulle bjudas eller spelas. Hon arbetar hårt och har stor talang. Om Andrea fortsätter så här så kommer hon bli väldigt duktig på bridge.

Lars-Anders Callenberg Juniorcoach



– Andrea har alltid satt bridgen först. Hon är en vinnarskalle med en riktig killer-instinkt och så är hon samtidigt väldigt snäll. Den kombinationen är ju inte så vanlig. Hon är en mycket uppskattade person som alltid ställer upp.

Vi bor på välkända Hotel Salzburger Hof som ligger perfekt beläget mitt i byn.



Spela Bridge i Alperna

– Boka sommarresan till Bad Gastein –

Sommaren i Alperna är något alldeles speciellt med sina grönskande dalgångar och hisnande vyer. Följ med på en Bridgeresa och njut av storslagna vyer under en vecka i Bad Gastein. Här bjuds du på en upplevelserik semester med mycket aktiviteter och bridgespel i några av världens vackraste miljöer. Under veckan spelar vi, tillsammans med bridgeinstruktörerna Kalle Persson och Eva Wetterhall, 24 brickor/dag. Du bor bekvämt på anrika Hotel Salzburger Hof som ligger vackert beläget mitt i byn med utsikt över Gasteinerdalen. Som gäst på hotellet har du fri tillgång till två lyxiga spa-avdelningar med solterrass, flera pooler, bastu och relaxavdelningar.

Bridgeresa till Bad Gastein

- ✓ Direktflyg t/r till Salzburg med incheckat bagage
- ✓ Boende sju nätter på Hotel Salzburger Hof inkl frukostbuffé
- ✓ Sju högklassiga femrätters middagar
- ✓ Fri tillgång till två lyxiga spa-avdelningar
- ✓ Bridgespel varje dag med bridgeledare
- ✓ Lokala turistskatter & reseledarservice
- ✓ Arrangeras vecka 36 (29 aug–5 sep) och 37 (5–12 sept)

Prisexempel i dubbelrumfr **15 995 kr/pers**

Tillfällige mixedkaptenen: "Målet är medalj"



Gunnar Andersson har tillsatts som kapten för mixedlandslaget. Han har rutin som kapten men ser sig själv som en temporär lösning.

TEXT & FOTO: ELENA STRÖM, STOCKHOLM

Flera lag i de olika kategorierna är redan uttagna till EM i Riga som spelas 27 juni–7 juli i år. I mixedklassen är tre par uttagna. De som i uttagningsstävlingen kom etta och tvåa med stor marginal till de övriga togs ut först. Vann gjorde Andrea Nilsson–Andreas Abragi, Stockholm, med äkta paret Sara Asplund Sivelind–Karl Asplund, Ludvika, på andra plats. Tredje paret togs ut i början av april och blev Ida Grönkvist–Frederic Wrang, Stockholm.

Den som kommer att leda mixedlaget är den nye kaptenen Gunnar Andersson, Stockholm, som tog över rollen i januari. Han har lång erfarenhet av liknande utmaningar. Gunnar har varit ansvarig för det öppna landslaget vid EM i Warszawa 2006 och VM i Shanghai 2007 samt var spelande kapten i första VM-mixeden i Wuhan, Kina, 2019.

Du har sagt att du ser dig själv i rollen som förbundskapten som en tillfällig lösning. Vad har du i åtanke?

– Jag har fyllt 75 år och i den åldern brukar man inte blicka framåt det första man gör. Jag tar gärna ansvaret för mixedlaget för tillfället, men det är klokt om förbundet börjar leta efter en yngre förmåga redan nu.

Vilka egenskaper bör din efterträdare besitta?

– Hen måste vara en bra bridgespelare för att kunna utvärdera parens prestationer. Dessutom måste en kapten kunna fungera i grupp.

De tre paren i mixedlandslaget ska förbereda sig var för sig. Kommer du att följa deras resultat noga?

– Paren som spelat länge tillsammans behöver man inte kontrollera på nära håll, men ett nykomponerat par måste rapportera skriftligt om sina resultat i olika tävlingar.

Hur ska man göra som kapten för att



Gunnar Andersson ska lotsa vårt mixedlandslag till medalj vid EM i Riga.

bilda ett sammansvetsat mixedlag och främja en trygg lagmiljö?

– Man måste ta hänsyn till var och ens individuella behov, t ex tidsrelaterade önskemål om det är någon som inte gillar att spela tidiga matcher. Spelarna måste trivas och må bra under ett mästerskap.

Ger du feedback efter några spelade matcher?

– Vi ska gå igenom brickorna på kvällen efter middagen, främst för att slippa upprepa samma misstag (om nu vi har gjort några).

Vilka egenskaper värderar du högst hos spelarna?

– De måste ha respekt för partnern och för lagkamraterna.

Har du varit i Riga – och vad vet du om lettisk bridge?

– Jag har varit i Riga och även representerat Lettland i den första World Bridge-olympiaden som hölls i Istanbul 2004. På den tiden var det tillåtet att mindre nationer lånade spelare från andra länder för att representera landet.

– Vårt lag bestod av tre letter plus Björn Wenneberg, PG Eliasson och mig.

Vad förväntar du dig av det svenska laget i Riga nu?

– Målet är medalj!

Vill du spela bridge vid kristallklart vatten under solen vid Adriatiska havet kombinerat med mysiga utflykter? Då är vår resa något för dig.

Bridgeresa till Losinj Kroatien

Välkommen till Losinj - den gröna ön som bjuder på naturens lugn, gröna örter och pittoreska städer. Losinj är känd som "den hälsosamma ön" tack vare sitt milda klimat, växtlighet och ren luft.

Trivselbridge för alla, från nybörjare till mer avancerade spelare. Kommer även att finnas möjligheter för privat/grupplektioner där vi tar upp olika teman inom bridgens olika moment. Budgivning, utspel och spelföring är några exempel. Rese- & spelledare 2026 är Roland Gyllenhammar med lång erfarenhet utav reseledning & spelledning utav trivselbridge.

Vi reser med direktflyg Stockholm-Zagreb t/r, med buss och färja tar vi oss till ön Losinj. Vi bor på **** Hotell Aurora med spa, pooler och strand. Halvpension, utflykter, spelavgifter och en natt i Zagreb ingår i paketet.

28 september - 7 oktober 2026 (10 dgr) från **19 280 kr**



020-89 94 90 • info@vidaresor.se • www.vidaresor.se

Vida Travel Group AB

Kamma hem storslam på Birka

Ta med hela kortsällskapet på en rolig bridgekryssning med Birka. Ombord finns allt som behövs för en lyckad spelstund, med bridgebord och budlådor på plats. Mellan partierna väntar levande musik, shopping och två generösa bufféer. Spela i lugn och ro under 4 timmar med världens vackraste skärgård utanför fönstret. Samla 8 korthajar och boka till specialpris!



Bridgekryssning

880:-

Del i inside Standard-hytt, middagsbuffé inkl dryck, frukostbuffé. Ord pris 994:-

VIKING LINE

I samarbete med:
**SVENSKA
BRIDGEFÖRBUNDET**

Boka på Vikingline.se/bridge

Veteranlaget uttaget



Efter uttagningstävlingar under två helger har nu vårt veteranlag formats inför sommarens EM i Riga, Lettland.

TEXT: JOHAN SYLVAN, STOCKHOLM FOTO: ARKIV

Uttagningen till veteranlaget, som ska representera oss vid EM i Riga till sommaren, skedde denna gång i två etapper. Första delen var en kvalomgång med av kapten Gunnar Elmroth fyra valda lag, där ettan och tvåan skulle spela final om EM-platzerna. Tyvärr insjuknade Anders Morath inför den avslutande söndagens spel och då den tilltänkta reserven Anna Zack-Efraimsson inte visade sig ha åldern inne för veteranspel (något liknande hände ju även i förra årets veteranparfinal, då vinnarna blev diskade av samma skäl) var lag *Johnny* tvunget att lämna WO i de avslutande segmenten. *Johnny* hade dock spelat in tillräckligt med poäng redan för kvalificera sig som tvåa efter *Lag Mårten*, även om trean hade chansen vid en eventuell storvinst i sista matchen.

Därmed skulle *Mårten* (Mårten Gustawsson, Johan Sylvan, Björn Wenneberg och Göran Selldén) möta *Johnny* (Johnny Östberg, Tommy Bergdahl, Anders Morath och Bengt-Erik Efraimsson) i en direkt avgörande match över 120 brickor under tre dagar i månads-skiftet februari-mars.

Mårten hade 6 VP i carryover från kvalspelet, vilken ingen hoppades skulle bli avgörande med tanke på att 4 VP härrörde till deras inbördes WO-möte sista dagen i kvalspelet.

Förutsättningarna var enkla och glasklara: vinnarlaget skulle tas ut i sin helhet och kompletteras med ett par ur det förlorande laget av kapten och vinnarlaget i samråd.

Mårten började bäst och drygade ut sin ledning under fredagen, men *Johnny* kom tillbaka starkt och tog en hygglig ledning under lördagens spel. Inför sista matchen om 10 brickor var läget att *Mårten* behövde vinna segmentet med 16 imp. Då *Johnny* tidigt bjöd en hygglig slam med bet var det hugget som stucket. *Johnny* lyckades dock hålla un-



Sextetten som utgör veteranlaget som försvarar de svenska färgerna i EM. Överst fr v: Tommy Bergdahl, Mårten Gustawsson, Bengt-Erik Efraimsson. Nedtill: Johnny Östberg, Johan Sylvan och Anders Morath.

dan och vann totalt med motsvarande 6 imp – så spännande in i det sista!

Lag *Johnny* kompletterades sen med Mårten Gustawsson-Johan Sylvan i Lag *Mårten*. Därmed har Sverige exakt samma lag som vid VM i Herning i höstas, där man förlorade en jämn kvartsfinal mot Frankrike.

Vi får hoppas lagets utökade rutin hjälper oss längre denna gång! Huvudmålet är som vanligt att komma bland de åtta främsta, vilket kvalificerar oss till VM, Bermuda Bowl, som spelas på Bermuda hösten 2027. Därefter är målet i cupmatcherna såklart medalj, gärna av ädlaste valör ...

Gunnarpoäng

Innan jag bjuder på brickor från finalen några ord om vår kapten Gunnar Elmroth (rund bild). Jag har haft åtta kapten under åren i olika landslag (juniorer, öppen klass och nu i veteranklassen) och tills nu var salig Daniel Auby klart mest

ambitiös (inget ont om övriga kapten) med gedigna träningsprogram både fysiskt och psykiskt för spelarna.

Gunnar Elmroth har dock gått ett steg längre och analyserar i princip alla brickor han kan komma över som spelas av de mest intressanta landslagskandidaterna. För att om möjligt eliminera det tur- och otursmoment som vanlig beräkning innebär har han istället infört något som heter *Gunnarpoäng*. Den metoden ger pluspoäng för bra saker och minuspoäng för dåliga saker. Han har inte avslöjat poängsystemet i detalj men så vitt jag förstår får paret +1 om man gjort något bra, t ex bjudit en bra slam – även om den gått straff p g a t ex 4-0-sits i trumf. Händer det inte något speciellt får paret 0. Om man gjort något mindre bra, t ex släppt hem en utgång som borde straffats eller bjudit en utgång som hänger på att flera maskar ska lyckas, även om den gått hem, får paret -1. Observera att jag redan är uttagen i laget, så lovord behövs inte för att smöra för Gunnar ... Hursomhelst, såvitt jag

kan bedöma är det en bra metod, men den kräver naturligtvis mycket tid för att gå igenom alla brickor.

Fullfinansierade landslag

Detta år och nästa är alla fyra landslagen fullfinansierade. Resa, hotell, anmälningsavgift m m betalas för spelarna eftersom SBF har ovanligt god ekonomi för tillfället. Tidigare har bara det öppna och damlaget finansierats. Hur det blir framöver vet vi inte i dagsläget, men för oss som vill komma med kan man ju alltid hoppas...

Spännande duell

Nu följer äntligen några brickor från finalhelgen.

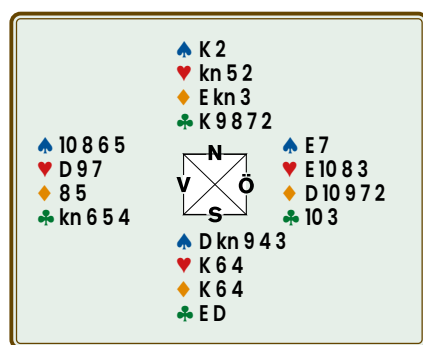

Detta blev en spännande duell mellan Märten, som spelade 3NT, och Tommy och Johnny i motspelet.

Tommy spelade ut hjärterdam! Många spelare skulle välja det kortet från t ex E-D-10-9-(x) men Tommy, som kan vara ganska oberäknelig i sina utspel, kan lika gärna ha Dx eller Dxx som synes...

Hemgångschanserna ser ju utmärkta ut; antingen ska någon svart färg lösa sig eller också kan man få ett extra stick i någon röd färg. Som det sitter lyckas ju inget av detta – men man ska aldrig ge upp!

Märten vann med hjärterkung och spelade därefter spader till kung och Johnnys ess. Johnny slog ifrån sig med ytterligare en spader.

Märten tog för damen och provade även knekten, för att se om färgen bröt eller om rätt man hade den fjärde spader. En klöver hade Märten råd att saka och Johnny la rutertvå. Ess och dam i klöver togs ut innan bordet fick komma in på ruteress. Klövern bröt inte, men Johnny var återigen tvungen att gå ifrån ett rött kort. Nu kunde Märten spela ruter två gånger, så Johnny blev tvungen att ge bort sista sticket till bordets hjär-

terknekt. Vilken kul bricka!

Vid det andra bordet spelades det ut en liten spader, vilket direkt löste färgen för fyra stick och en enkel hemgång, så det blev aldrig någon svingbricka.

Spärrar som förstör

Vissa par har offrat spärrbudet 3♣ för att istället kunna använda budet för att visa specifika tvåfärgshänder. Det var lyckat på denna giv!

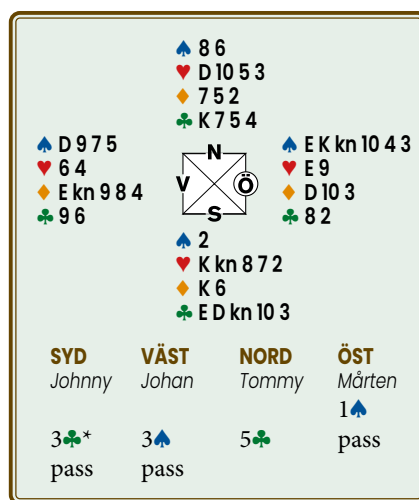

På Märten's 1♠ kunde Johnny bjuda 3♣ som visade hjärter och klöver. Jag kämpade med 3♠. Nu kunde Tommy, med verksamma honnörer och längd i partners färger, bjuda taktiskt. Eftersom han visste att han inte skulle få behålla 4♥, var det lika bra att drämma till med 5♣ direkt, vilket blev slutbudet.

Vid det andra bordet fick man behålla 4♠. Där blev det överbud med 2♠, som visade hjärter och en lågfärg, på Anders spaderöppning. När Bengt-Erik aggressivt bjöd 4♠ var det inte självklart att agera för nästa hand.

Med spaderutspel blev det tolv stick i 4♠.

Notera också att Tommys med 5♣ förberedde ett utspel, ifall motståndarna skulle bjuda över 5♣ och stjäla kontraktet.

Ett dyrbart misstag (nästan)

Här kunde det ha blivit ett riktigt tillbud som kunde vänt matchen i vår favör.

Tommy öppnade med 1♣ dubbeltydigt. Märten klev in med 1♠. Johnny bjöd nu 1NT som visade ca 5-8 hp och minst sex hjärter. Eftersom jag visste att de spelade med överföringar efter inkliv mot deras klöveröppning förutsatte

Bridgeresor med ReDubbel Trivsel under hösten 2026

Arr: Ving

Rhodos (Ixia)
(3 km från Rhodos stad)
20 sept – 4 okt 2026

Gran Canaria
(Maspalomas)
14 – 28 november 2026



F-skattebevis, Klubb i SBF, Ruter, Bronspoäng, Bridgemate, Givsamlingar

Lisbeth och Claes Engdahl
0708 – 97 11 28

Mail: rdtrivselbridge@telia.com
Hemsida: www.rdtrivselbridge.se

SM LAG VETERAN

Delta med ett lag i öppna SM lag veteran! Tävligen spelas under Bridgefestivalen och är öppen för er som är födda 1961 eller tidigare.

Kval pågår tisdag-onsdag 28-29 juli och slutspel 29-30 juli. Anmälan ska ske på förbundets hemsida eller på plats i Örebro.

Sista anmälningsdag är 27 juli kl 20.00. I tävlingen spelas om mästarpoäng enligt gällande bestämmelser. Startavgiften är 1.800 kr per lag. Spelavgiften ska vara betald före spelstart. 400 kr ges i rabatt vid betalning senast den 24 juli.

Syns vi inte - finns vi inte!

På temat "Syns vi inte - finns vi inte" har SBF tagit fram lite nytt material för skyltning, klubb/lagtröjor, give-aways och presentartiklar med fina tryck.

På denna sida syns samtliga artiklar:
www.svenskbridge.se/mk/presenter-och-marknadsforing

De flesta artiklar går att beställa styckvis via Bridge-förlaget på www.bridgeforlaget.se. Det går också bra att maila på order@bridgeforlaget.se eller ringa på 020-52 13 13.

Här syns bilder på några av presentartiklarna.



Tygpåse



Mugg



Collegejacka



Piké



Penna



jag att det visade klöver och frågade Tommy nåt som "det visar väl klöver?" innan jag bjöd 2♠. Tommy blev nu lite förvirrad och nickade jakande. Han hade nu ett svårt budläge och valde att hoppa till 6♣, vilket hade blivit slutbud om jag hade hunnit skicka över släden till andra sidan. Tommy kom dock på sig och hann dess bättre ändra sig till 6♥. Det hade ju inte varit så kul om vi vunnit matchen på det sättet, speciellt eftersom min ledande fråga troligen påverkade Tommy så att han glömde bort sig ...

	♠ 9 8 7		
	♥ E kn 10 6 5 3		
	♦ 5 3		
	♣ kn 9		
♠ K kn 10 6 4	N	♠ D 5 3 2	
♥ 8 2	V	♥ D 4	
♦ 8 7	S	♦ D 6 2	
♣ K 10 6 2	⊗	♣ 7 5 4 3	
	E		
	♥ K 9 7		
	♦ E K kn 10 9 4		
	♣ E D 8		
SYD	VÄST	NORD	ÖST
Tommy	Mårten	Johnny	Johan
1♣*	1♠	1NT*	pass
6♥	pass	pass	2♠

Hursomhelst gick det bra för motståndarna, eftersom 6♥ var osättbart.

Även våra lagkamrater hade hittat den fina slammen så det blev en likabricka. 6♣ hade inte gått så bra ...

Sammantaget var det en relativt välspelad match där lag Johnny drog längsta strået till slut. Man kan åtminstone konstatera att laget är väldigt rutinerat, inte minst Anders Morath är väl inne på andra varvet nu och känner igen alla brickor!

Vad gäller de övriga landslagen inför EM ser det ut så här i skrivande stund.

Öppna laget

Kapten Fredrik Kronmarker har förhandsuttagit två par: Fredrik Nyström-Johan Upmark och tvillingarna Ola och Mikael Rimstedt. Det tredje paret ska så småningom tas ut vid en uttagningsstävling i slutet av april, där även Nederländernas främsta par deltar. De två direktuttagna paren är ju minst sagt vana vid landslagsuppdrag, så laget bör ha goda chanser i Riga.

Damlaget

Här har vi en nyttillträdd kapten i form

av Kenneth Borin. Många av de bästa damerna spelar ju numera mixed istället eller representerar USA.

Det spelades en OBS-tävling nyligen, som tyvärr krockade med Nationals i USA, där merparten av de bästa damerna var med. Två av tre par är i skrivande stund uttagna: Lena Johansson-Ylva Pyykkö, Ulricehamns BK/BK Centrum och Ylva Johansson-Louise Hallqvist, BK S:t Erik.

Mixedlaget

Även här har vi en ny kapten, Gunnar Andersson, som dock bara är tillfällig ifall någon annan tar på sig ansvaret innan EM. Mixedklassen har spelat en uttagningsstävling, där de två första paren blev direktuttagna. De som lyckades bäst var Andrea Nilsson-Andreas Abragi och Sara Asplund Sivelind-Karl Asplund. De kompletterades sen med Ida Grönkvist-Frederic Wrang.

Karl har skrivit en artikel från mixedens uttagningsstävling som går att hitta på nästa uppslag.

Alla svensklag i EM i Riga önskas stort lycka till!

FRÅGA BRIDGE

Alla frågor om bridge, oavsett om det gäller budsystem, färgbehandlingar, böcker, berömda spelare eller annat skickas till Bridge.

Våga fråga! E-posta till bridge@svenskbridge.se



GULDGRUVAN

Under Bridgefestivalens avslutande helg, 1-2 augusti, spelas partävlingen **Guldgruvan**. På lördagen inleds tävlingen med kval (Gröna Hissen) och följs av finalspel på söndagen. Carry over används.

I samtliga grupper utdelas guldpoäng, därav namnet, enligt följande modell. Grupp A: 10-7-5-4. Grupp B-C: 3-2-1. Grupp D-G: 2-1. I alla övriga grupper som därefter följer belönas endast segrarparet med 1 GP. Inga silver- eller bronspoäng utdelas i tävlingen.

Det spelas 42 brickor på lördagen och 38 brickor på söndagen. Startavgift: 330 kr. 40% går tillbaka i prispengar. I grupp B-J får vinnarparet 1.000 kr. Resterande prispott fördelas på topp-5 i A.



JOURSPELARE

Det går utmärkt att komma utan partner till Bridgefestivalen.

Under festivalveckan kommer det att finnas jourspelare till alla partävlingar med bronsstatus, utom klöver- och ruter-tävlingen. Alla besökare ska

kunna spela, även om man inte har bestämt med någon partner.

Kommer det ett jämnt antal spelare utan partner paras dessa ihop och jourspelaren får stå över. Kommer det ett udda antal spelare, får jourspelaren spela.

Partnergarantin gäller förutsatt att man är på plats minst 15 minuter före spelstart.

NYBÖRJARTRÄFFEN 2026

1 april – 14 maj

Alla klubbar anslutna till Svenska Bridgeförbundet är välkomna att delta i tävlingen!

Nybörjarträffen är ett viktigt led i uppföljningen av kursverksamheten. Vi hoppas att er klubb ställer upp och arrangerar ett heat för era nybörjare. Nybörjarträffen spelas som simultantävling, vilket innebär att man spelar samma givar på alla klubbar. Klubben avgör själv vilket datum inom perioden den önskar spela. Nybörjarträffen är öppen för alla som gått eller går sin första nybörjarkurs som startat tidigast 2023-07-01 och är medlem i Svenska Bridgeförbundet. Klubbar anmäler heat via mail till order@bridgeforlaget.se.

De 36 bäst placerade paren kvalificerar sig till SM Par Nybörjarträffen. Finalen spelas 27-28 juli på festivalen i Örebro.

Mer information finns på www.svenskbridge.se.

2025 års vinnare:
Maria Falk och
Daniel Emilsson



www.bridgeforlaget.se



121 brickors mixedkval



Månadsskiftet januari-februari avgjordes uttagningstävlingen till EM-lag i mixed på BK S:t Erik i Stockholm. Två par togs ut direkt efter 121 brickor.

TEXT: KARL ASPLUND, LUDVIKA FOTO: THOMAS WEDIN, SKÖVDE & KALLE PROROK, STOCKHOLM

Under helgen 30 januari–1 februari avgjordes på BK S:t Erik i Stockholm uttagningstävlingen till EM-lag i mixed 1–7 juli i Riga, Lettland. De två främst placerade paren i tävlingen blev direktuttagna till mästerskapet.

Mixedklassen har under de senaste åren blivit en allt viktigare del av internationell bridge och finns numera som en permanent klass i det internationella mästerskapsprogrammet.

Under många år har mixedklassens spelare fått stå för resa och boende själva, men nu till sommarens EM blir resa, boende och startavgift finansierat av förbundet.

I ett mixedlag spelar som bekant par bestående av en dam och en herre i varje par och ett landslag består oftast av tre sådana par. Hur dessa tre par sätts samman är dock inte alltid självklart. I just mixedklassen har s k uttagningstävling varit det vanligaste i Sverige, där de bäst placerade paren eller vinnande laget har fått biljetter till mästerskapet. Regler kring en kompletterande tredje part har varierat lite.

Väckte debatt

Till uttagningstävlingen anmälde man sig som par. Kriterierna för att få spela uttagningstävlingen väckte debatt, då det ställdes krav på samspelthet; varje par behövde ha ett minimiantal spelade brickor tillsammans under det senaste året för att vara landslagsaktuella. En uttagning baserad bara på spel en helg blir slumpartad, menade uttagningskommittén (UK). Krav på träning, samspel, parvisa meriter och prestationer ska ligga till grund. Ett ramverk för kommande uttagningskriterier ska tas fram av UK och det ska sedan godkännas av styrelsen.

Tredje paret, Ida Grönkvist-Fredric Wrang, uttogs i samråd mellan UK, kaptenen och de redan uttagna paren. Uttagningskriterier som ligger till grund är resultat i uttagningstävlingen samt

parens tävlingsresultat, tävlings- och träningsmängd det senaste året.

Andrea Nilsson och Andreas Abragi vann tävlingen övertygande där Sara Asplund Sivelind och Karl Asplund knep andra platsen.

Vi tar med några brickor.

Storslam

♠ E K 9 6 4
♥ E 5
♦ 9
♣ K D kn 7 5

♠ 10 7 5 3
♥ 10 8 7
♦ D kn 6 3
♣ 8 2

♠ D 8 2
♥ D 6 4 2
♦ K 10 8 5
♣ 10 9

♠ kn
♥ K kn 9 3
♦ E 7 4 2
♣ E 6 4 3

SYD <i>Sara</i>	VÄST	NORD <i>Karl</i>	ÖST
			pass
1♣*	pass	1♠	pass
1NT	pass	2♦*	pass
2♥	pass	3♣	pass
3♦	pass	4♣	pass
4♦*	pass	4NT*	pass
5♥*	pass	5NT*	pass
7♣	pass	pass	pass

Sara öppnade med 1♣ (2+). Jag sa 1♠ och Sara återbjöd 1NT, nu kom vi bra till. 2♦ var XY-NT, utgångskrav, och Sara sa 2♥, vilket förnekade tre spader. Nu kunde jag säga 3♣ och Sara bjöd 3♦. 4♣ av mig följdes av kontrollbudet 4♦ av Sara. Jag frågade efter ess med 4NT, 5♥ av Sara visade två ess och förnekade trumfdamen. Jag visste nu att om Sara har ruter- eller hjärterkung skulle 7♣ ha mycket goda chanser, då jag visste om minst fyra kort klöver och max två kort i spader. Jag storslamsinviderade därför med 5NT och Sara hoppade över svaren på kungar och bjöd direkt 7♣.

Sara kunde stjäla två spader på sin hand – och storslammen var hemma.

Slipat motspel

♠ D kn 10 7 6 5 3
♥ D
♦ kn 8 3
♣ 8 6

♠ K 8 4
♥ 5 4
♦ 2
♣ D kn 10 7 5 4 2

♠ 9 2
♥ K kn 8 3 2
♦ 10 9 7 5
♣ EK

♠ E
♥ E 10 9 7 6
♦ E K D 6 4
♣ 9 3

Här betade vi 4♠. Syd öppnade med en stark klöver, jag spärrade som Väst med 3♣ och Nord blev spelförare i 4♠.

Sara spelade ut klöveress där jag kunde följa med klöver två – som jag hoppades skulle indikera rutervända. Har partnern inte klöverkung är det ändå för sent – för jag har ju redan visat att jag har klöver. Sara vände med ruter. När jag sedan kom in på spaderkung kunde jag spela in Sara på klöver – och hon gav mig en ruterstöld.



Sara Asplund Sivelind och Karl Asplund representerar Sverige i mixedklassen vid sommarens EM i Riga.



Andrea Nilsson.

Kortläsning

De två avslutande givarna har vi fått från **Funbridge**, där Andrea skrev en artikel om mixedkvalet på deras hemsida. Tack till Funbridge för att vi fick ta del av dem.

Den första given handlar om kortläsning. Många klubbspelare tycker det är en gnutta magi då mer erfarna spelare kan läsa sitsen och välja rätt spelsätt, t ex om en färg ska toppas eller maskas. Det finns en hel del litteratur på området som kan rekommenderas, men som vi kommer att se blev slutsatsen logisk för Andrea på följande giv.

<p>♠ 5 4 2 ♥ 2 ♦ 10 7 6 4 ♣ E kn 9 6 5</p> <p>N V X Ö S</p> <p>♠ D 6 ♥ KD 8 6 ♦ EK kn ♣ K 10 7 2</p>			
SYD Andrea	VÄST	NORD Andreas	ÖST
1♣*	1♥	pass	pass
3NT	pass	pass	pass

Andrea fick ett spelföringsproblem i 3NT på den här given. Hon hade öppnat med 1♣ i tredje hand, vilket lovade minst två klöver, varefter Väst klev in med 1♥. Andreas spärrade med 3♣ och

Öst höjde till 3♥ innan Andrea placerade slutkontraktet i 3NT.

Det kom ett överraskande ruterutspel från Väst, som gick till Östs dam och handens ess. Duktiga spelare ska även ha lite matjord i fickorna, för motståndarna hade ju kunnat hämta hem hjärteress och minst fyra spaderstick innan Andrea hade fått ett ord med i laget. Nu hade hon fått chansen att gå hem, men för att göra det behövde hon lösa klöverfärgen.

För att få korträkning inkasserade hon även ruterkung och -knekt. Öst bekände inte på tredje rondan. Det placerade Väst med fem hjärter och fyra ruter. Om Väst haft två eller färre spader skulle det betyda att Öst hade minst sex spader, som då sannolikt skulle ha spärrat i spader från början. Så Väst hade högst sannolikt minst tre spader – och därmed korthet i klöver. Väst hade antagligen tre spader, fem hjärter, fyra ruter och singel i klöver.

Andrea spelade klöver till esset och maskade sedan ut Öst D-x-x på vägen tillbaka för hemgång i kontraktet.

Slutsatser ska inte bara dras från vad motståndarna bjuder, utan lika mycket från vad de inte bjuder. Om de inte spärrbjuder i spader har de sannolikt inte sexkortsfärg där.

Så här såg hela given ut:

♠ K kn 8 ♥ E kn 10 9 5 ♦ 9 8 3 2 ♣ 4	♠ 5 4 2 ♥ 2 ♦ 10 7 6 4 ♣ E kn 9 6 5	♠ E 10 9 7 3 ♥ 7 4 3 ♦ D 5 ♣ D 8 3
<p>N V X Ö S</p>		
<p>♠ D 6 ♥ KD 8 6 ♦ EK kn ♣ K 10 7 2</p>		

Ett oväntat val av bud

Andreas plockade upp denna hand i grönt mot rött:

♠ D 10 8 5 ♥ kn 9 ♦ EKD 7 ♣ ED 6

I första hand inledde han budgivningen med 1♣. Paret spelar ett system där alla balanserade händer med 18-19 hp (förutom med femkorts högfärg) öppnas med 1♣, så det är möjligt att, som här, ha längre ruter.

Vänsteryttern klev in med 1♠ och Andrea dubblade negativt, vilket visade minst fyra hjärter. Högeryttern passade.



Andreas Abragi.

Vad vill du bjuda?

I princip hela fältet hade denna budgivning, ibland efter att ha öppnat med 1♦ istället för 1♣, men Andreas var den enda som bjöd på ett sätt som fick bakblåsaren att hoppa till.

Vad tror du Andreas bjöd?

Andreas resonerade som så, att om de kunde gå hem i utgång var chansen stor att motståndarna ofta skulle gå minst två straff i zonen. Och om de kunde göra slam, skulle det ge Andrea tillräckligt med stick för att sannolikt straffa kontraktet med tre eller fler.

Med zonerna som verkligen talade för det, passade Andreas på 1♠ dubbelt!

När röken hade skingrats hade de inkasserat fyra straff och +1100. Därmed slog de även paren som bjöd och gick hem i 6♦.

Hela given såg ut så här:

♠ 7 4 ♥ 10 8 7 4 ♦ 9 8 5 2 ♣ 7 3 2	♠ D 10 8 5 ♥ kn 9 ♦ EKD 7 ♣ ED 6	♠ E kn 6 3 2 ♥ 6 3 2 ♦ 6 ♣ K 9 5 4
<p>N V X Ö S</p>		
<p>♠ K 9 ♥ EK D 5 ♦ kn 10 4 3 ♣ kn 10 8</p>		

The Bridge World: Kliver in i den digitala eran



I snart 100 år har *The Bridge World* ansetts vara mer än bara en tidskrift. Den var nedläggningshotad – men nu blir tidskriften digital.

TEXT: BO GULLEFORS, BOLLSTABRUK FOTO: PRIVAT/ADAM PARRISH

Efter nästan hundra år i tryck fortsätter *The Bridge World* nu i digital form – och öppnar samtidigt dörren för en ny generation bridgespelare att upptäcka tidskriften.

När Jeff Rubens i decembernumret 2025 meddelade att han lämnade redaktörskapet för *The Bridge World* efter nästan 60 år väcktes snabbt känslan av att en epok gick mot sitt slut. Under hans ledning hade tidskriften blivit en av de mest respekterade rösterna i internationell bridge.

För många handlade frågan därför inte bara om en tidskrifts framtid, utan om något större. *The Bridge World* hade under decennier varit en plats där bridge analyserades med ovanlig noggrannhet – där budgivning, spelteknik och sannolikhetsresonemang diskuterades med en precision som få andra publikationer kunnat mäta sig med.

Men utvecklingen tog en annan vändning.

Från legendarisk papperstidning till digital plattform

I februari presenterades planerna för tidskriftens fortsättning. *The Bridge World* kommer att återuppträda som en helt digital publikation under ledning av den nye chefredaktören Adam Parrish (runda bilden) och Andrew Gumperz som vd.

Efter 96 år upphör därmed den tryckta upplagan. Samtidigt är ambitionen tydlig: att föra vidare den analytiska traditionen som gjort tidskriften unik.

Den nya plattformen ska publicera ar-

tiklar löpande under månaden. Klassiska avdelningar som Master Solvers' Club och Challenge the Champs planeras i interaktiv form. Arbetet med att digitalisera nästan ett sekel av arkivmaterial har redan inletts.

Dessutom planeras en digital månadsutgåva – en sammanhållen tidskriftsversion som efterliknar den traditionella papperstidningen.

Positiva reaktioner i bridgevärlden

På bridgeforumet *Bridgewinners* följdes beskedet snabbt av en livlig diskussion.

Den dominerande reaktionen var positiv. Många uttryckte glädje över att tidskriften fortsätter att existera och tackade samtidigt Jeff Rubens för hans mångåriga arbete. Flera kommentatorer berättade att de följt tidskriften i fyra eller fem decennier och kände en tydlig lättnad över att den inte försvinner helt.

Samtidigt fanns också ett stråk av nostalgi. Några beklagade att papperstidningen nu försvinner, medan andra tvärtom välkomnade den digitala övergången och såg den som ett naturligt steg i en tid när mycket bridgeanalys redan sker på nätet.

Diskussionen kom också snabbt att handla om framtiden. Läsare föreslog bl a bättre mobilanpassning, interaktiva spelproblem, digitaliserade arkiv och återupplivade klassiska avdelningar från tidigare årgångar.

Tonläget var genomgående stödande – många uttryckte en vilja att bidra till att tidskriften får en stabil framtid.

En möjlighet för fler bridgespelare

I snart ett sekel har *The Bridge World* varit mer än en tidskrift. Den har fungerat som ett intellektuellt centrum för bridge – en plats där idéer prövats, teorier utvecklats och där generationer av spelare lärt sig att analysera spelet mer systematiskt.

Den digitala övergången innebär också något nytt. Den gör tidskriften lättare att nå för många bridgespelare som tidigare aldrig haft tillgång till den.

För dem som följt *The Bridge World* genom åren är steget naturligt. Men den nya formen öppnar också en möjlighet för många andra spelare – även i Sverige – att för första gången upptäcka tidskriften.

Ett enkelt sätt att följa utvecklingen är att anmäla sig till *The Bridge Worlds* nyhetsbrev. Information och länkar till registreringen sprids bland annat via bridgeforumet *Bridgewinners* under uppbyggnadsfasen.

Den 9 mars skickades också det första nyhetsbrevet från den nya organisationen bakom *The Bridge World*. I hälsningen skriver redaktionen: *We're delighted to welcome you to the first newsletter from The Bridge World*, och lovar samtidigt regelbundna uppdateringar om den kommande webbplatsen tillsammans med artiklar, spelproblem och material ur tidskriftens arkiv.

I snart hundra år har *The Bridge World* varit en plats där bridge inte bara spelas utan också förstås.

Om den nya digitala epoken lyckas kan samma röst fortsätta att inspirera bridgespelare – så länge bridge förblir det mest intellektuella kortspelet.

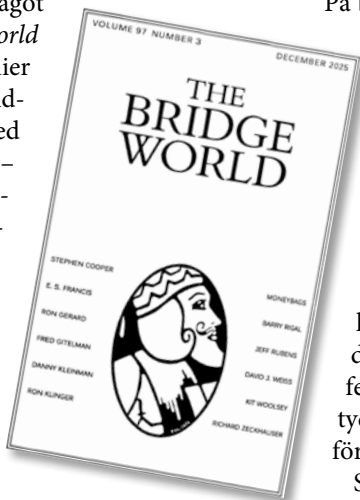

Ny säsong av Svenska Cupen: Utmaningar i omgång ett



En ny säsong av Svenska Cupen pågår. Leif Lundberg stötte på två intressanta givar redan i första omgången.

TEXT: LEIF LUNDBERG, LULEÅ ILLUSTRATION: DICK HOLST, HALMSTAD

Svenska Cupen börjar i januari och pågår sedan fram till november då 16 lag deltar i slutspelet.

Två spännande givar dök upp i vår inledande match i 2026 års cup.

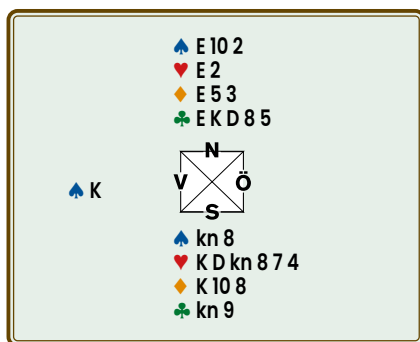

Vi bjöd oss till 7♥ och jag fick spaderkung i utspel. Jag vann utspelet med spaderess och spelade hjärteress. Öst följde, men Väst sakade; trumfen satt alltså 5-0. Äsch, då! Men jag såg en lösning om Öst har minst en ruter och fyra klöver.

Jag spelade hjärter till nio och kung. Då kan jag trumfeducera mig till lika längd som Öst (nödvändigt) och samtidigt få till en skvis på slutet.

På klöverknekt följde båda. På klövernio kom tian från Väst och jag tog över med esset. På klöverkung sakade jag spader och Väst också. Nu stal jag en spader för att trumfeducera mig till lika längd som Öst. Läget var nu:

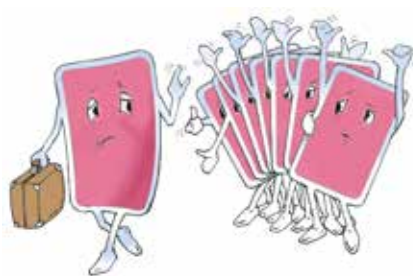
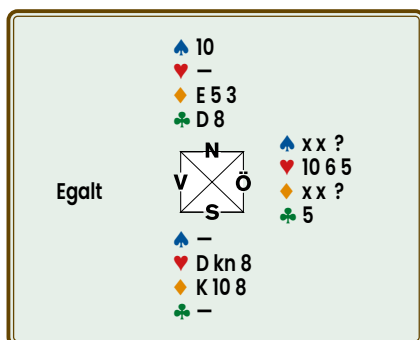

Det skvisade kortet tvingas lämna sina kompisar.

Östs röda färger är inte kända.

Efter ruter till ess kan jag kasta rutertio på klöverdam när Öst följer. Läget blir:

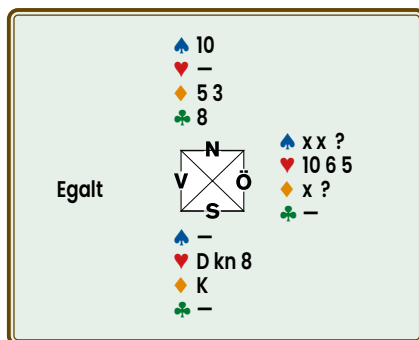

Vad ska Öst göra på klöveråtta? Sakas det så sakar jag ruterkung och så blir det en upprepad trumfsviksi i nästa stick. Stjal Öst stjal jag över och trumfar ut.

Ännu en slam

Två brickor senare kom denna giv:

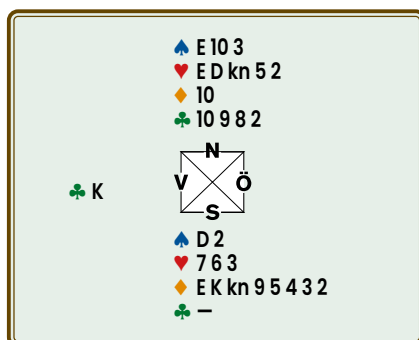

Efter en anonym budgivning hamnade jag i 6♦ efter att först ha stöttat hjärtern.

Väst spelade ut klöver till stöld.

Jag trumfede ut i två drag och spelade hjärter. Väst sakade igen. Dubbeläsch, då...

Jag tog knekten och fick på den!

Det finns en chans att gå hem om Öst har spaderkung vid sidan om hjärtern.

Hur spelar man nu?

Jag spelar en liten hjärter från båda händer för att spara ingången till hjärteress. Öst kommer in men vad ska det vändas med?

Med liten hjärter får jag två hjärterstick till och spadervända tar jag för damen, så det blir väl klöver då.

Jag stal klövern, spelade spader till ess och stal sen in mig i klöver.

Nu spelade jag alla ruter och fick upp detta slutläge:

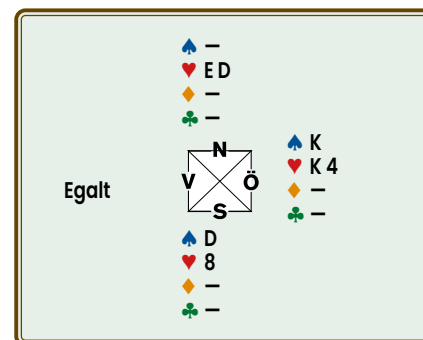

Öst med spaderkung och K-4 i hjärter måste göra sig av med ett kort. Vad han än väljer får jag de två sista sticken för jämn hemgång.

Med aktuell sits går det även att spela låg spader upp mot damen efter att ha vunnit stick för hjärterknekt. Mitt spel sätt, som kallas för *Vienna Coup*, var möjligen lite mer elegant.

Hur gick det i matchen då?

Jo, vi förlorade med 3 imp!

Guld och silver i öppna EM



Vinterspelen 2026 slutade med silver i mixedlag för fr v Simon Hult, Anne-Marie Lundberg, Christina Lund Madsen och Peter Bertheau. I mitten ses Eric Laurant, Europabridgeförbundets ordförande.

Allra bäst gick det för Marion Michielsen (bilden) som ingick i det vinnande laget. Övriga spelare var Quentin Robert, Anne-Laure Tartarin, Pierre Franceschetti, Hilda Setton och Cedric Lorenzini.



Uppsalabridgen en profil fattigare



Rolf Westman har spelat sin sista bricka. Men han spelade bridge sina sista timmar.

TEXT: JOAKIM MÖLLER, UPPSALA FOTO: UPPSALABRIDGEN

Rolf Westman (bilden) från Uppsala har spelat sin sista bricka.

Rolf var en spelare av högsta klass. Redan 1970 vann han SM-par, en bedrift som la grunden för en lång och framgångsrik tävlingskarriär. Under senare år tog han dessutom flera SM-guld i veteranklassen, något som vittnar om både hans skicklighet och hans förmåga att fortsätta utvecklas genom hela livet. Vid bridgebordet var Rolf en förebild: analytisk, lugn, kreativ och alltid med en glimt i ögat.



ruter för att peta in Väst och få för spader upp mot handens E-kn för hemgång.

Jag minns när jag tittade på de italienska lagmästerskapen på BBO för ett antal år sedan och legendaren Benito Garozzo var med i det vinnande laget. Under någon av de sista brickorna så kommenterar någon: *Tänk om man kunde spela sådan där bridge när man är 89 år.* Ögonblickligen var det någon som svarade: *Har du någonsin kunnat spela sådan där bridge?*

Skrap bordsnärvaro

Det var en ynnest att få spela med Rolf och han hade ända till slutet kvar sin skarpa bordsnärvaro, känsla i budgivning och humor.

Om jag blir 89 år hoppas jag att jag kan spela lika bra bridge som Rolf kunde göra ända tills han gick bort. Det är sannolikt en ödmjuk förhoppning utan sanningen är att jag aldrig har kunnat spela sådan bridge som Rolf kunde prestera ända tills han gick bort.

Rolf spelade sina sista brickor i online-serien på Realbridge och dog mer eller mindre vid bridgebordet. Efter en halvlek blev hand inkörd till sjukhuset och avled bara några timmar senare.

Rolf Westman blev 89 år.

Minnesvärd bricka

Jag hade förmånen att en kort tid innan hans bortgång få robba* med honom. Den mest minnesvärda brickan under denna robba var följande giv som jag sparar till mina ännu outgivna bridge-memoarer.

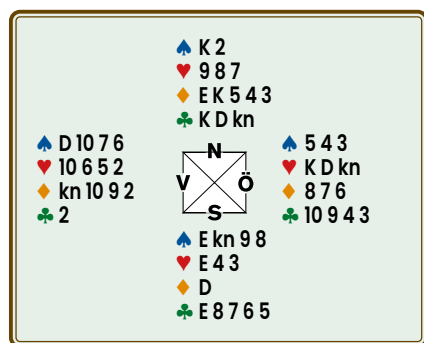

Vi tog oss till 6NT med Rolf som spelare.

Efter hjärterutspel vann Rolf med esset och avblockerade sedan klöverkung, -dam och -knekt. Därefter spelade han ruter till dam och tog ut de två klövervinnarna. Väst sakade en spader och tre hjärter. Nu kunde Rolf gå in på spaderkung, sen spela ruteress, -kung och mera

* *Robba* eller *robber*, som det vanligast skrivs på svenska, efter engelskans *rubber bridge*, spelas vid ett bord och man byter partner normalt efter det att ett par vunnit två utgångar. Robber är mindre vanligt i Sverige, men i England och USA bl a finns klubbar som spelar robber om pengar.

RESA TILL ÖREBRO

PARKERING

Det enklaste sättet att ta sig till Bridgefestivalen är att ta tåget. Örebro Södra station ligger bara ett par hundra meter ifrån Conventum, där Bridgefestivalen hålls.

Handikapparkering finns tillgänglig våningen under spellokalen. Tillstånd krävs. Flera kostnadsbelagda parkeringar finns i närheten.

För aktuell information om parkering, se hemsidan: www.svenskbridge.se

PR-tidning

Vi har nog alla någon gång fått frågan vad bridge är. För att ha något att sticka i händerna på dessa – och kunna marknadsföra vår fina tankesport – har förbundet tagit fram en PR-tidning.

Förhoppningen är att få en spridning som kan skapa intresse och beskriva vad bridge är, att vår verksamhet finns, och hur den fungerar – samt välkomna fler in i bridgevärmen!

Vi behöver hjälp från klubbar och medlemmar att sprida tidningen. Ge bort tidningar generöst. – och beställ fler när de tagit slut! Beställ tidningar på www.bridgeforlaget.se.



ALLT I BRIDGE

FESTIVALERBJUDANDE PÅ BRICKLÄGGNINGSMASKINER

Duplimate är de brickläggningsmaskiner som används internationellt vid EM, VM och OS. Det är inte någon slump att dessa maskiner används när det verkligen gäller. De är driftsäkra, har lång livslängd och låga servicekostnader. En del modeller med mekanisk hastighet på 5 sek/bricka är imponerande, men i praktiken är det viktigare att det sällan blir stopp. Duplimate är underhållsfri!

På köpet får ni ett lika omfattande som användarvänligt programpaket som hanteras från antingen dator, surfplatta eller smartphone. Ni kan skapa och ändra givar för alla ändamål och behov. Givarna analyseras automatiskt i bakgrunden medan ni lägger brickorna så att ni kan skriva ut givsamlingar med såväl optimala som spelbara kontrakt. Erbjudandet i år gäller ett begränsat antal maskiner.

BRIDGEFESTIVALPRIS:

40.900:- (Ord. pris 45.800:-)



DUPLIMATE MKVI

Vill ni köpa brickor och spelkort så rabatteras givetvis även dessa vid köp av maskin.

På www.bridgeforlaget.se finner ni mer information om våra brickläggningsmaskiner och köpvillkoren.

Erbjudandet gäller så länge lagret räcker, dock längst t o m 2026-08-31.

Denna modell finns till försäljning:

- 2 st nya MKVI à **40.900:-** (Ord. pris 45.800:-)



www.bridgeforlaget.se

INTERNET www.bridgeforlaget.se **GRATIS TELEFON** 020-52 13 13 **MAIL** order@bridgeforlaget.se

Alan Sontag: Hur man når världstoppen



Att nå världstoppen i bridge är inget man gör som kvällsnöje. Det kräver talang, disciplin och framförallt en kompromisslös motivation.

TEXT: BO GULLEFORS, BOLLSTABRUK ILLUSTRATION: ARNE LARSSON, SUNDSVALL

Att nå världseliten i bridge är inget man gör som kvällsnöje. Det kräver talang, disciplin och framförallt en kompromisslös motivation. Ett tydligt exempel är Alan Sontag, världsmästare och författare till klassikern *The Bridge Bum* (2003).

Sontag började spela som tonåring i New York och blev snabbt helt uppslukad. Under high school skolkade han för att spela på klubbar. På college fortsatte bridge att gå före studierna. Föräldrarna hoppades på en läkarkarriär, men Sontag valde i stället enklare jobb som gav honom friheten att spela så mycket som möjligt.

Han kastade sig snart in i robberbridge – spel om pengar. Förlusterna var stora i början, men han såg dem som lärpengar. Erfarenheten gav honom möjlighet att möta landets bästa spelare och efter åtta års nästan heltidspel hade han nått deras nivå och började vinna.

Budgivningen – spelets hjärta

Sontag menar att det egentligen är svårare att spela korten perfekt än att bjuda väl. Trots det är budgivningen avgörande för resultaten. Han uppskattar fördelningen så här:

- 80% av ett pars resultat kommer från budgivningen
- 20% från själva kortspelet

Budgivningen är, som Sontag uttrycker det, ”spelets språk mellan två partners”. Man kan bli en hygglig budgivare på några år, men att fullt ut behärska spelning och motspel kan ta ett decennium.

Partnerskapet

Bridge är ett parspel och partnerskapet är avgörande. Sontag spelade länge med Peter Weichsel. De tränade omkring 20 timmar i veckan på sitt system – en variant av precisionsklöver. Systembeskrivningen omfattade omkring 80 maskinskrivna sidor med detaljerade överenskommelser.

Inför stora tävlingar gick de igenom allt igen.

”Vi var helt instängda i vår egen värld”, skriver Sontag.

Bordsnärvaro – när intuitionen styr

I *The Bridge Bum* beskriver Sontag en giv från kvalet till Bermuda Bowl, Lag-VM 1975:

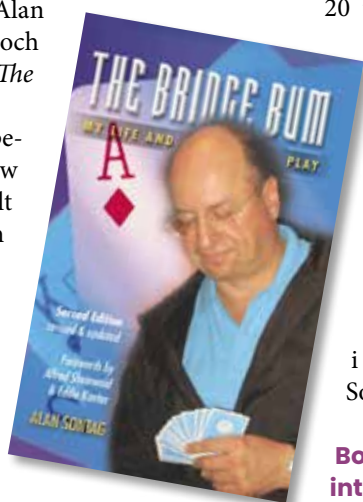

Han låter bli – och kontraktet går hem.

Beslutet byggde på det som kallas bordsnärvaro: en kombination av intuition, små signaler från motståndarna och känsla för spelets rytm.

Östs snabba spel antydde en naturlig sekvens, och Sontag litade på sin intuition snarare än på ren sannolikhet – ett beslut som visade sig vara rätt. Om han hade täckt med damen hade Väst tagit för ess eller kung och spelat spader till Östs tia. Motspelarna hade sedan maskat ut Sontags nia – med straff som följd.

Spelglädje i centrum

Sontag återkommer gång på gång till glädjen i själva spelet. Han menar att det är mer tillfredsställande att spela en giv väl än att bjuda rätt. Men utan stabil budgivning är vägen till framgång stängd, särskilt på internationell toppnivå.

Slutsats

Alan Sontags väg till världstoppen visar att elitbridge kräver mer än talang. Den kräver enorm motivation, tusentals timmar träning och ett partnerskap byggt på disciplin och förtroende.

Hans filosofi är enkel:

Förluster är priset för lektioner.

Det gäller oavsett om målet är världstoppen – eller att bli bättre på klubbnivå.

♠ EK 83	♠ 7	♠ kn 10 2	
♥ 853	♥ D kn 10 7 2	♥ E 9 6 4	
♦ kn 6 4	♦ K 10 2	♦ D 7 5	
♣ kn 9 7	♣ EK 10 5	♣ 6 4 2	
	♠ D 9 6 5 4		
	♥ K		
	♦ E 9 8 3		
	♣ D 8 3		
SYD Sontag	VÄST Kokish	NORD Weichsel	ÖST Silver
pass	pass	1♥	pass
1♠	pass	2♣	pass
2NT	pass	3NT	pass
pass	pass		

Efter ett passivt hjärterutspel till Östs ess och en snabb vända med spaderknekt står Sontag inför valet att täcka eller inte.

SM LAG MIXED 2026

med Falkenbergsveckan

PROGRAM

LÖRDAG 11 JULI

09.45 – 10.00 Samling och allmän information
10.00 – 20.30 Seriespel eller Gröna Hissen med slutspel*, beror på antalet lag

SÖNDAG 12 JULI

10.00 - 20.10 För hela dagen gäller fortsatt seriespel eller finalspel. Vid ≥ 15 gäller finalspel
10.00 – 12.30 Ev. kvartsfinal, 2 x 10 brickor
12.40 – 13.40 Lunchpaus
13.40 – 16.40 Ev. semifinal, 2 x 10 brickor
16.40 – 17.10 Paus
17.10 – 20.10 Ev final och 3/4-plats: 2 x 12 brickor
20.30 Prisutdelning

* Vid kvalspelet/kvartsfinalen kan utslagna lag fritt spela vidare i söndagens lagtävling som arrangeras parallellt.

Startavgift

Startavgiften 1 800kr/lag ska vara betald via Swish tel. 076-869 39 89 senast måndag 6 juli.

Annat

SM Lag Mixed spelas under Falkenbergsveckan och inleder densamma. Efter denna tävling kan du spela flera sidotävlingar och Falkenbergs guldpartävling som avslutar. All information via hemsidan.



Guldmedaljörer 2025 "Lag X" med Anders Eriksson, Ylva Pyykkö, Lena Johansson och Leif Johansson.

SNABBFAKTA

Info./frågor: Eva Andersson, eva@bridgebrothers.se
Tävlingsledare: Tommy Andersson, tommy@bridgebrothers.se
Spellokal: Falkhallen, Nyhemsplan 1, Falkenberg (mitt i centrum)
Anmälan: <https://www.svenskbridge.se/kalender/252925>
Mer info: Se www.svenskbridge.se



För utslagna lag

Lag som spelar SM lag Mixed och blir utslagna före semifinalen kan spela vidare i söndagens lagtävling, utan att erlägga startavgift. Denna anmälan registreras automatisk och laget måste avanmäla sig om man inte avser fortsätta spela. Lag får även ta in nya spelare som ej deltagit i SM Lag Mixed, men de får då betala startavgift (200kr/spelare). Det är sålunda fullt tillåtet att byta lagkombinationer och nya spelare kan tillkomma.

Lagtävlingen spelas som Gröna hissen, 7-10 ronder om 4-6 brickor, totalt 40-42 brickor.

Varmt välkomna!
BK Falkenberg & Bridgebrothers



Falkenbergsveckan spelas 11-15 juli 2026
All information kring bridgeveckan finns här.
<https://www.svenskbridge.se/bk-falkenberg/falkenbergsveckan-11-15-juli-2026>



5 FEL ATT UNDVIKA



Det finns en hel del situationer där man glömmer bort bridgens regler utan att egentligen fundera på att det man gör är fel. Även om man inte tycker att det är särdeles allvarligt så är det ändå viktigt att man försöker vara så korrekt som möjligt. Det är alltid viktigt, och extra viktigt är det när man spelar mot nya och mindre rutinerade spelare. Ett korrekt agerande kommer att öka trivseln vid bridgebordet. Här är fem vanliga fel att undvika.

VARIERA TEMPOT SOM MOTSPELARE

1 När man sitter som motspelare måste man vara noga med tempot när man spelar på ett kort. Man får inte avsiktligt tveka för att vilseleda spelföraren. Med t ex har två hackor i en färg, som man vet att spelföraren måste lösa på något sätt, får man inte medvetet tänka innan man spelar på en av sina två hackor enbart för att luras.

Det är ett felaktigt agerande att avsiktligt tveka enbart för att vilseleda en motståndare.

BJUDA DIREKT EFTER STOPP

4 När man spelar med "stoppregeln" är det i första hand för att man ska undvika tankepauser som kan innebära otillåten information. Om en spelare innan sitt hoppande bud lägger upp en stopplapp ska nästa spelare i tur tänka/dröja ca 10 sekunder innan man avger sitt nästa bud. Om en spelare bjuder ett hoppande bud, men inte stoppar, får spelaren som sitter efter bjuda när man vill inom 10 sekunder utan påföljder.

Det är ett felaktigt agerande att efter ett "stopp" bjuda direkt utan fördröjning.

FÖRKLARA ETT BUD FASTÄN INGEN FRÅGAT

2 Det är viktigt att man ska kunna förklara partners bud om motståndarna frågar om betydelsen. Men tänk på att man bara ska förklara om motståndarna aktivt frågar om det. Det händer att en spelare först alerterar partners bud och därefter genast säger vad det betyder.

Det är ett felaktigt agerande om man berättar vad ett alerterat bud betyder innan någon motståndare har frågat om det.

TA BUDKORTEN INNAN BUDGIVNINGEN ÄR ÖVER

5 Ibland ser det ut som att budgivningen ska ta slut och utan att alla har hunnit bjuda färdigt börjar man plocka undan sina budkort. Men man kan ju inte vara säker på att budgivningen verkligen kommer att ta slut. Kanske vill en spelare dubbla eller kanske offra sig. Kanske vill en spelare fråga om budgivningen eller bara hinna memorera budgivningen.

Det är ett felaktigt agerande att skjuta ihop och plocka ner budkorten innan budgivningen är helt avslutad.

PÅPEKA ATT PARTNERN GLÖMT ATT ALERTERA

3 När man spelar med alerteringar ska man nästan alltid alertera partners bud om det är ett onaturligt bud (det finns dock undantag i alerteringsreglerna). Om partnern glömmer att alertera ett bud som man själv har avgett får man inte uppmärksamma om detta under budgivningen. Om den egna sidan får kontraktet ska man säga till före första utspel, men om den andra sidan får kontraktet måste man vänta tills brickan är färdigspelad innan man påtalar det.

Det är ett felaktigt agerande att under budgivningen påtala att partnern har glömt att alertera ett onaturligt bud (som skulle ha alerterats).



TEXT: FREDRIK JARLVIK, MALMÖ
FOTO: ADOBE STOCK
ILLUSTRATION: ARNE LARSSON, SUNDSVALL

100

Firade med bridgespel

Bertil Ödlund föddes 10 april 1926. På dagen 100 år senare spelade han partävling på BK S:t Erik. Bertil hyllades med hurrarop av drygt 300 spelare, och klubben hade dagen till ära köpt in bakelser till alla deltagare!

En bit in i tävlingen hördes ett stort jubel i lokalen när det annonserades ut att Bertil, i par med sonen Max, 76, tagit en rondseger. De låg då tvåa men föll tillbaka något mot slutet.

– Jag har spelat bridge i 80 år och spelar fortfarande fyra eller fem gånger i veckan. Jag blir aldrig trött, men ibland behöver jag blunda nån sekund, berättar han.

– Utan bridgen skulle jag skrupna, konstaterar Bertil.

Grattis, Bertil!



I partävling gäller det att vara på hugget!

TEXT: ANDREW ROBSON, ENGLAND SVENSK TEXT: MAX ÖDLUND, ÅKERSBERGA

I partävling, när det är lika viktigt att hindra övertrick som att ta bet, är det extra dåligt att ”ta med sig esset hem i sängen”.

Så, för det mesta kommer din lilla klöver i stick två leda till att Syd vinner sticket och trumfar ut (om Öst har hjärterkung blir han utmaskad). På alla spaderna försvinner Syds övriga klöver. Tolv stick.

I partävling ska du helt enkelt ta in klöveress i andra stick. Så fortsätter du i klöver, för allt annat verkar meningslöst. Här leder det till att klöverdam blir godspelad, och till att Syd tar tio stick.

Visst, du kunde betat med denna sits. Men det är inget att gräma sig över, eftersom du vet att ditt motspel är rätt i längden. Partävling handlar just om ”rätt i längden”.

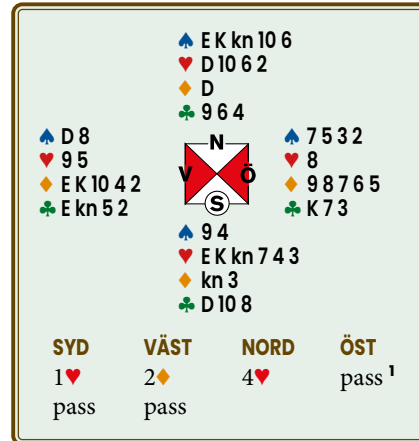

¹ Med andra zoner är en offring i 5♦ en möjlighet.

Du sitter Väst och spelar ut ruteress.

Vad göra i stick två?

Det hade varit ett enkelt beslut i fyrmanna: Partnern måste ha kung-hacka eller kung-tredje i klöver, annars går det hem. Så låg klöver i vända leder till bet med aktuell sits.

Men hur troligt är det att Öst har klöverkung? Syd kanske kan skrapa ihop till ett öppningsbud utan denna, men inte är det troligt. Så klöverkung sitter troligtvis hos Syd.

En parentes

Här borde Östs första ruter ses som en lavinthal-markering. Lägsta rutern borde alltså visa ess eller kung i klöver. Högst rutern förnekar nåt i klöver. En mellanruter borde visa just klöverdam!

Denna artikel är från boken "Partävlingsteknik" – som är en av Andrew Robsons 22 handböcker. Denna serie små böcker, översatta till svenska, täcker alla aspekter av detta fascinerande spel.

För att prenumerera på Andrews dagliga bridgetips (på engelska), registrera dig på www.andrewrobsonbridgecast.com.

Klöver och Ruter: Tävlingar för likasinnade



Max Klöver och **Max Ruter** är två tävlingar under Bridgefestivalen där spelarna inte får ha nått över ett visst antal mästarpoäng.

TEXT & FOTO: THOMAS WEDIN, SKÖVDE

Trots att många inte känner till att tävlingarna *Max Klöver* och *Max Ruter* spelas på Bridgefestivalen ökade antalet par i dessa tävlingar med 42% från 2024 till 2025.

Vet alla om att dessa tävlingar finns?

– Det räcker nog inte bara med att skriva om dem i tidningen. De måste annonseras på klubbarna också, säger Melvin Clark som gillar upplägget.

I dessa två bronsstävlingar, som båda spelas 29 juli denna sommar, får spelarna inte ha nått över ett visst antal mästarpoäng för att få delta. Det är max klöver- respektive ruternål som gäller.

2024 samlade sidotävlingarna *Max Klöver* och *Max Ruter* 27 respektive 30 par. Förra året lockades 42 respektive 39 par till tävlingarna, d v s en kraftig ökning med 42%.

Max Klöver i den senaste festivalen vanns av Mats Bjelkevik i par med Magnus Waller, BK S:t Erik/Gnesta BK.

Möta spelare på samma nivå

En som spelat tidigare flera gånger är BK Debuts Lillemor Eriksson (runda bilden här intill).

– Jag var på festivalen och råkade se



att det var Rutertävling så det var en ren slump, säger hon.

– Det är skönt att möta spelare på samma nivå. Det blir lugnare då.

Något som återkommer i intervjuer med spelarna som spelat tävlingen är just trivsamt och lugnet som råder.

– Man kan bli knäckt när man möter höjdare och inte vet vad deras bud betyder. Det kanske skulle vara ännu fler tävlingar för gelikar, säger Linnea Eriksson som också spelat en del

bronsstävlingar under Bridgefestivalen.

– Då har jag spelat den med handikapp, men den är svår.

Samma spår är Janet Grayson (rund bild nedtill), spelades för Kumla BS, inne på.

– Det kan ju vara 400 par och du spelar mot 12 av dem.

Hon spelade klövertävlingen och slutade på en 16:e plats.

– Tävlingen är till för oss oerfarna. Det är roligt att spela utan handikapp, men med spelare på vår nivå, säger Janet och fortsätter.

– Det var vår lärare på bridgekursen som rekommenderade den här tävlingen.

Tävlingskomplement

Hur kan tävlingen få fler spelare?

– Den finns i programmet och jag vet inte hur det ser ut bland klubbarna hur mycket man pratar om klöver- och ruter-tävlingarna på festivalen.

I klövertävlingen återfanns också spelarna Daniel Bassett, Karlstad BK och Alf Åberg, Norrköpingsbridgen.

De ser tävlingen som ett viktigt kom-



Leif Bergström och Melvin Clark.



Daniel Bassett och Alf Ågren.



plement till det övriga tävlingsutbudet på festivalen.

– Det är högt över vår förmåga i bronstävlingarna. Här är det lugnare och inte lika tufft med jämbördiga spelare. Samtidigt är det nyttigt att möta spelare som är bättre, menar de.

Leif Bergström och Melvin Clark, BK S:t Erik, vann 2025 års Rutertävling.

– Vi spelade året dessförinnan också. Det här är den gruppen vi ska spela och mäta oss i, men alla tävlingar är roliga, säger de och tycker att det är en bra uppdelning.

– Jag skulle nog spela mer rutertävlingar om den möjligheten fanns, säger Melvin.

Viktigt att möta bättre motstånd

Leif hann också spela en silvertävling under festivalen och han menar att det är viktigt att också möta bättre motstånd.

– Det är roligt med blandat motstånd och spelar man mot duktiga spelare lär man sig själv också, säger Leif och Melvin.

Att *Max Klöver* och *Max Ruter* är två viktiga sidotävlingar är de helt överens om.

– Folk kan bli ledsna om det går dåligt och kan bli brända. En del duktiga spelare kan ibland vara lite nonchalanta och då är det bra att det finns anpassade tävlingar. Man får inte glömma bort att bridge är socialt också, säger Melvin som var den hade kollat programmet i förväg.

– För att nå fler måste man nog ut på klubbarna för att öka intresset, säger BK S:t Erikspelarna.

Efter att pratat med flera deltagare går det att konstatera att det finns spelare som ser till att vara i Örebro då de båda sidotävlingarna spelas – och kanske någon dag tidigare eller senare.

Om det är en trend eller slump att deltagandet ökat med över 40% återstår att se. Den 29 juli får vi svaret.

Dag-för-dag-schema



FREDAG 24 JULI

09.00-18.45	SM Par Damer
14.30-18.00	Brons 1, handikapp
15.30-21.00	Silver 1 med guldstänk, IAF*
19.00-22.30	Brons 2, strata

LÖRDAG 25 JULI

09.00-14.15	SM Par Damer
10.00-13.30	Brons 3
12.30-13.00	Chairman's Cup, kaptensmöte
13.30-21.30	Chairman's Cup, gröna hissen
14.30-18.05	Brons 4, handikapp
15.30-21.05	Silver 2, Gröna hissen par
19.00-22.30	Brons 5, strata

SÖNDAG 26 JULI

09.00-18.45	SM Par Veteraner
10.00-19.45	Chairman's Cup, gröna hissen
10.00-13.30	Brons 6
14.30-18.00	Brons 7, handikapp **
15.30-21.05	Silver 3, Gröna hissen par
19.00-22.30	Brons 8, strata

MÅNDAG 27 JULI

09.00-14.15	SM Par Veteraner
10.00-14.10	Chairman's Cup, 32 lag
10.00-14.10	Chairman's Cup, bonus, 32 lag
10.00-13.30	Brons 9
14.30-18.05	Brons 10, handikapp **
15.30-20.00	SM Par Nybörjare
15.30-21.00	Silver 4
15.30-19.40	Chairman's Cup, 16 lag
15.30-18.10	Chairman's Cup, bonus, 32 lag
18.40-21.20	Chairman's Cup, bonus, 16 lag
19.00-22.30	Brons 11, mixed, strata

TISDAG 28 JULI

09.00-13.30	SM Par Mixed, sista dansen
09.00-14.10	SM Par Nybörjare
10.00-20.00	Chairman's Cup, kvartsfinal
10.00-14.10	Chairman's Cup, bonus, 16 lag
10.00-13.35	Jubileumsbrons 12, silverstänk
14.30-18.00	Jubileumsbrons 13, handikapp ** och silverstänk
15.00-20.30	SM Lag Veteran, kval
15.30-20.00	Chairman's Cup, bonus, 8 lag
15.30-21.00	Jubileumssilver 5, guldstänk
19.00-22.30	Jubileumsbrons 14, strata, silverstänk

ONSDAG 29 JULI

09.00-18.45	SM Par Mixed
09.30-16.35	SM Lag Veteran, kval
09.30-13.00	Brons 15, max klövernål
09.30-13.00	Brons 16, max ruternål
10.00-20.00	Chairman's Cup, semifinal
10.00-14.30	Chairman's Cup, bonus, 8 lag
10.00-13.30	Brons 17
14.30-18.00	Brons 18, handikapp **
15.30-21.45	Silver 6, gröna hissen, lag
15.30-20.00	Chairman's Cup, bonus, 4 lag
17.30-20.10	SM Lag Veteran, åttondelsfinal
19.00-22.30	Brons 19, strata

TORSDAG 30 JULI

09.00-14.15	SM Par Mixed
09.30-12.10	SM Lag Veteran, kvartsfinal
09.30-14.00	Brons 20, gröna hissen, lag
10.00-20.00	Chairman's Cup, final
10.00-14.30	Chairman's Cup, bonus, 4 lag
10.00-13.30	Brons 21
13.10-15.50	SM Lag Veteran, semifinal
14.30-18.00	Brons 22, handikapp
15.30-21.30	Silver 7, gröna hissen, par
16.20-19.30	SM Lag Veteran, final & match om 3:e pris
19.00-22.45	Brons 23, strata

FREDAG 31 JULI

09.30-19.00	SM Par Open, semifinal
10.00-13.30	Brons 24
14.00-21.30	SM Par Hcp 30+
14.30-18.00	Brons 25, handikapp
15.30-21.05	Silver 8, Gröna hissen par
19.00-22.30	Brons 26, höstsilver med strata

LÖRDAG 1 AUGUSTI

09.00-19.00	SM Par Open, final
09.00-14.15	SM Par Hcp 30+
10.00-13.30	Brons 27
14.30-18.00	Brons 28, handikapp
15.30-21.15	Guldgruvan, Gröna hissen par, kval
19.00-22.30	Brons 29, höstsilver med strata

SÖNDAG 2 AUGUSTI

09.00-14.00	SM Par Open, final
09.30-14.50	Guldgruvan, final
10.00-13.30	Brons 30, handikapp

* Tävlingen kostar 3 spelkuponger. Guldstänk utdelas, förutom silverpoäng.

** Efterföljande seminarium kl 18.30

Se www.svenskbridge.se för detaljer.

Ett steg i taget

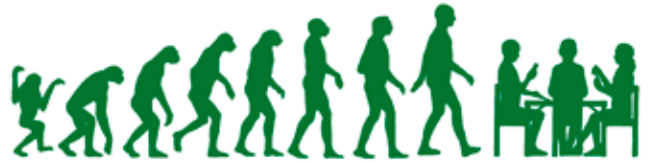

Vill du testa dig själv? Här tar vi ett steg i taget. Stanna till när en fråga dyker upp. Gå sedan vidare när du tror dig ha det rätta svaret. Lycka till!

TEXT: MAGNUS LINDKVIST, THAILAND ILLUSTRATION: DICK HOLST, HALMSTAD

Den första handen du får är denna:

♠ E10854 ♥ ED54 ♦ ED ♣ K10

Du öppnar förstås med 1♠ och din partner hoppar till 2NT à la Stenberg. Budet visar trumfstöd och är krav till utgång.

Hur du bäst bjuder vidare beror på vad du och din partner kommit överens om. Med din aktuella partner har ni tyvärr inte diskuterat det. Ni har dock bestämt att ni spelar med Roman Key-card Blackwood (RKCB) så du klämmer i med 4NT. Din partner svarar 5♦ och visar ett (eller fyra) nyckelkort.

DU	VÄST	NORD	ÖST
1♠	pass	2NT*	pass
4NT*	pass	5♦*	pass
?			

Vad bjuder du nu?

Eftersom trumfdamen saknas bör du fråga efter den med 5♥. Att bjuda slam utan ett ess och trumfdamen är riskabelt. Din partner bjuder 6♥.

Hur tolkar du 6♥?

Utän trumfdamen ska din partner bjuda trumfen på lägsta nivå – alltså 5♠ i det här läget. När han gör det ska han visa sin lägsta kung. Därmed visar 6♥ spaderdam och hjärterkung samt förnekar såväl klöverkung som ruterkung. Eftersom ni saknar ett ess går du ner i 6♠.

♠ KDkn932
♥ Kkn2
♦ 76
♣ 94

♥ 8

N
V Ö
S

♠ E10854
♥ ED54
♦ ED
♣ K10

Utspelet är hjärterätta. När träkarlen läggs ned ser du att din partner hade ett extremt bra trumfstöd, så i den färgen finns det inga problem. Det finns det heller inte i hjärtern. Men du har potentiella förlorare i såväl klöver som ruter.

Hur lägger du upp spelföringen på bästa sätt?

Det finns inget helt säkert spelsätt, men med rätt spelföring har du 75% chans att gå hem.

Hur spelar du?

Vinn utspelet med hjärterknekt och dra direkt ut trumfen. Sedan följer hjärterkung och hjärter till handen. När du tar för handens sista hjärter gäller det saka rätt från bordet.

Sakar du klöver eller ruter?

Genom att saka en klöver går du hem om antingen klöveress eller ruterkung sitter rätt. Gå in på bordet i trumf och spela bordets sista klöver. Om Väst vinner med esset och spelar mera klöver tvingas du sätta ditt hopp till rutermasken. Du klarar hemgången om antingen klöveress eller ruterkung sitter rätt, vilket är 75%.

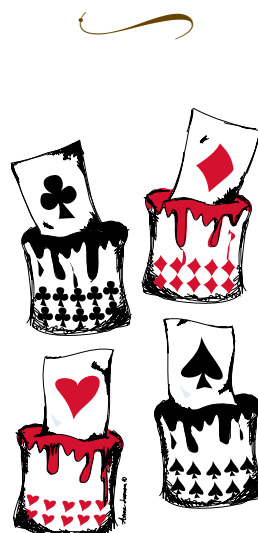

På nästa bricka plockar upp denna ganska trevliga hand:

♠ 854 ♥ Ekn6 ♦ EKD984 ♣ D

Med alla i zonen öppnar Öst framför dig med en svag 2-öppning i spader.

Vad bjuder du nu?

Det är inte så mycket att fundera på. 3♦ är självklart och det avslutar budgivning.

♠ 942
♥ K9732
♦ 105
♣ Ekn10

♠ K

N
V Ö
S

♠ 865
♥ Ekn6
♦ EKD984
♣ D

Väst spelar ut spaderkung som Öst tar över med esset för också plocka hem spaderdam och -knekt. Han spelar sedan en trumf.

Vad tycker du om dina chanser?

Det ser enkelt ut. Om trumfen sitter jämnt har du nio säkra stick och du kan maska i antingen hjärter eller klöver för att ordna ett övertrick.

Skulle det vara så illa att Väst i trumf har kn-x-x-x får du inte förlora något stick i hjärter eller klöver.

Hur löser du det?

Det finns faktiskt ett helt säkert spelsätt.

Kan du hitta det?

Vinn trumfvändan på handen och spela sedan en klöver till esset. Nu återgår du till trumf och plockar ut dina två höga trumf samtidigt som du sakar hjärter från bordet. En fjärde rond trumf petar

in Väst på trumfknekten och du sakar på nytt hjärter från bordet.

Oavsett hur korten sitter tvingas Väst ge dig ett stick i antingen hjärter eller klöver.

Hela sitsen var denna:

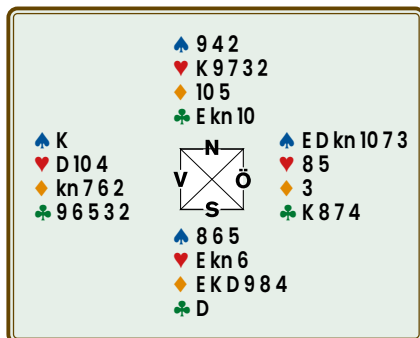

Om svaga 2-öppningar

När man spelar ser man ofta att de svaga 2-öppningarna misshandlas. Antingen är färgen för dålig eller så har man en olämplig fördelning.

Som vi alla vet är det standard att de visar 6-10 hp en sexkortsfärg. I den gamla skolan skulle man dessutom lova två topphonnörer (topphonnör är ess, kung och dam). Så kan man förstås spela, men då får man sällan öppna med buden. Att spärrbjuder ger många gånger bra resultat eftersom det blir svårt för motståndarna att hitta sitt rätta kontrakt. Någoting som är viktigare än att ha två topphonnörer är att färgen är tät. Med det menar jag främst att ha tior och nior i färgen.

Jämför dessa båda färger:

a) ♥ K kn 7 5 3 2 b) ♥ K kn 10 9 7 2

Om du får spela ett hjärterkontrakt och din partner inte har trumfstöd får du ofta två stick fler när du har hand b).

Ju sämre din färg är desto större är risken att ni ska ha en annan färg som trumf.

c) ♠ E 8 6 5 4 2 ♥ K 8 2 ♦ D kn 4 ♣ 3

d) ♠ kn 9 7 5 3 2 ♥ E 5 ♦ 7 ♣ E kn 10 4

Om din partner är kort i spader kan ni mycket väl ha ett högt kontrakt i en annan färg.

En annan sak är att man absolut inte ska ha fyra kort i en objuden högfärg. Så

passa med händer som dessa:

e) ♠ E kn 7 6 5 3 ♥ kn 10 4 2 ♦ K 6 ♣ 9

f) ♠ K kn 8 5 4 2 ♥ E 10 8 3 ♦ 4 ♣ kn 3

En lustig anekdot från min långa karriär som bridgelärare var denna.

Under lektionen berättade jag för mina elever att man inte fick ha en fyrkorts högfärg vid sidan om. Lite senare dök denna hand upp:

♠ E kn 8 6 5 2 ♥ K kn 10 7 3 ♦ 5 ♣ 8

Min elev öppnade glatt med 2♠ och jag som stod vid bordet sa: Du kommer väl ihåg vad jag sa på lektionen. Ja, svarade eleven, jag vet att jag inte får ha en fyrkorts högfärg vid sidan om, men du sa ingenting om en femkorts ...

Sedan dess har jag varit noga med att säga ingen *minst* fyrkorts högfärg vid sidan om.

I tredje hand behöver man inte vara så strikt eftersom din partner passat.

En annan mycket viktig sak är zonförhållandena. I zonen bär färgen vara stark eftersom straffarna är dyra. Återigen är det viktigare att ha en tät färg än att ha en toppstark.

g) ♥ E D 7 6 4 3 h) ♥ D kn 10 9 8 4

Att öppna med g) är betydligt farligare än att öppna med h).

Här kommer en till giv där du får öva spelföring.

Du har öppnat med en svag 2-öppning av det riktigt klassiska slaget:

♠ K D kn 8 7 2 ♥ 8 5 2 ♦ kn 7 2 ♣ 8

I första hand öppnar du förstås med 2♠ som din partner höjer till utgång. Budgivningen gick alltså:

DU	VÄST	NORD	ÖST
2♠	pass	4♠	pass
pass	pass		

Väst spelar ut klövertio.

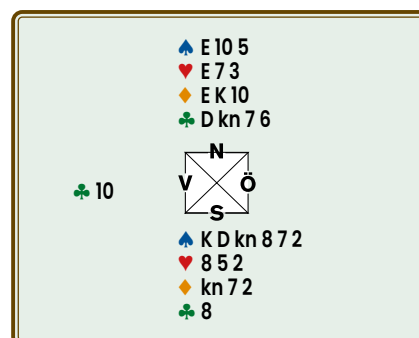

När träkarlen läggs ned börjar du med att se över dina resurser. Du har sex trumfstick samt hjärteress och E-K i ruter. Summa nio stick. Allt du behöver är ett enda ytterligare stick för att klara hem din utgång.

Hur lägger du upp spelföringen?

Du täcker med klöverknekt och Öst vinner med kungen. Denne vänder med hjärterdam i stick två.

När brickan spelades tog spelföraren för hjärteress och drog ut trumfen. Sedan följde en rutermask med tian, men Öst vann med damen och motspelarna tog hem två hjärterstick för en straff.

Kan du se något bättre spelsätt?

Faktiskt är kontraktet näst intill säkert. Det gäller att nyttja klövern för att få det tionde sticket.

Vinn med hjärteress i stick två, dra ut trumfen och se till att vara inne på bordet. Nu spelar du klöverdam som Öst täcker med esset. Du stjälar, spelar in bordet i ruter och fortsätter med klöversex och sakar en hjärter från handen. Väst vinner med nian och nu kan motspelarna ta ett hjärterstick. Men klöversju är hög och du kan saka bort en ruter från handen för jämn hemgång.

Så här såg det hela ut:

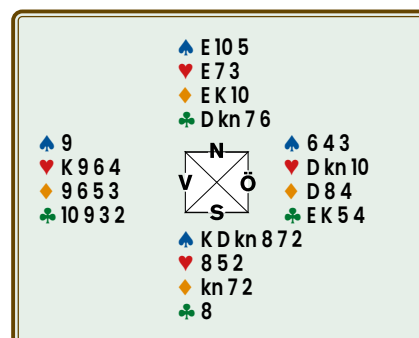

Fråga Daniel



Daniel Covill Gullberg svarar på läsarnas frågor.
Alla frågor skickas till bridge@svenskrbridge.se!

TEXT: DANIEL COVILL GULLBERG, HÅGERSTEN

Svar på högfärgsfråga (Stayman)

Jag öppnar med 1NT. Partnern säger 2♣ (Stayman). Jag har fyra kort i båda högfärgerna. Svarar jag 2NT?

Lars-Gunnar Elgelund

Daniel svarar

Mitt tråkiga svar blir *det beror på*. Det finns flera olika varianter. Antingen svarar man 2♥ med båda (och när partnern senare bjuder 2/3NT bjuder öppningshanden spader), eller att man svarar 2NT som du säger. Jag har även spelat att man med båda högfärgerna bjuder antingen 2NT eller 3♣ beroende på om man har min eller max.

Så du får komma överens med din partner hur ni vill spela!

Svenska alerteringsregler – eller?

Ibland spelar jag på klubbar utanför Sverige, mest turistbridge. Ska man som i Sverige alertera dubblingar och redubblingar när de har särskild betydelse? Och öppningen 1♣ och 1♦ på 3+ som i Sverige inte behöver alerteras? Finns andra bud där man behöver tänka annorlunda?

Christina

Daniel svarar

Tyvärr finns det inget generellt svar som gäller överallt. Många länders regler utgår ifrån vad som är standard i det landet, och eftersom det skiljer sig mellan länder så skiljer sig även reglerna. Därför behöver man kolla upp vad som gäller i det land man ska spela i. Jag rekommenderar att du frågar en tävlingsledare på plats vad som gäller i den aktuella tävlingen.

Något som används i t ex USA och England är att vissa bud ska annonseras, d v s att man förklarar budet direkt istället för att alertera och vänta på att motståndarna frågar om betydelsen. Det kan även finnas skillnader i regler för stopp, t ex att man inte använder det eller att man använder det även vid bud utan hopp i vissa lägen.



Däremot är många regler liknande i de flesta länder. Exempelvis ska speciella dubblingar och redubblar oftast alerteras, samt 1♣ och 1♦ som visar 3+ brukar inte behöva alerteras.

Vad blev resultatet efter revoken?

På en bricka missade en motståndare att bekänna färg (trumpf) och sedan visade det sig att han hade trumpf kvar.

Tävlingsledning tillkallades och utdömde ett straff på två extra stick.

Vi bjöd 3♠ – och nu undrar jag om resultatet blir? Blir det 3♠ +2 eller 4♠ +1?

Hans

Daniel svarar

Korrigeringen vid revoke är *inte* menat som ett straff, utan som ett sätt att återställa ordningen till resultatet utan revoke. Det kan också endast bli fråga om att överföra stick, inte ändra kontraktet. Så om ni spelade 3♠ och tog nio stick, och tävlingsledaren dömde att två stick skulle överföras, blir resultatet att ni tog elva stick, d v s 3♠ +2.

I korthet så ska inget stick överföras om den felande spelaren (den som gör revoke) inte vinner revokesticket och den felande sidan (den felande spelaren och dess partner) inte vinner något stick efteråt. Ett stick ska överföras om den felande spelaren vinner revokesticket eller om den felande sidan vinner stick efteråt. Slutligen ska två stick överföras om både den felande spelaren vinner re-

vokesticket och den felande sidan vinner stick efteråt. Dessutom ska tävlingsledaren utdöma ytterligare korrigering om den automatiska korrigeringen inte är tillräcklig för att återställa ordningen, d v s den felande sidan fortfarande har tjänat på revoken.

Spontant låter det som att det i aktuellt fall endast skulle ha överförts ett stick. Om den felande spelaren inte följde färg när trumpf spelades kan han inte ha vunnit det sticket, så den maximala automatiska korrigeringen är ett stick. Kanske den automatiska korrigeringen inte var nog, d v s den felande sidan tjänade två stick på revoken, då tävlingsledaren ska döma att två stick förs över.

Hur påverkas negativa sangen?

Vad är nackdelarna respektive fördelarna med fyrkortsöppningar och negativ sang med 6-9 hp jämfört med femkorts högfärgsöppningar och negativ sang med 6-11 hp.

Vad är för- respektive nackdelarna med stark klöver jämfört med ovanstående.

Martin Artman

Daniel svarar

Fyrkortsöppningar är bra dels på att hitta 4-4-anpassning i högfärg snabbt, dels på att hitta anpassning i lågfärg, eftersom öppning i lågfärg är naturlig. Att få bjuda två-över-en med inviterande händer (10+) är bra för dessa, men gör det svårare med utgångskrävande händer då man måste ta hänsyn till de inviterande händerna också.

Om man spelar med stark klöver är en stor fördel att övriga öppningsbud förutom 1♣ blir begränsade i styrka. Detta gör att man tidigt har en god bild av vad man kan klara, och kan sätta press på motståndarna genom att snabbt bjuda dit. Det går dessutom att sänka kraven för ett öppningsbud utan att spannet i styrka blir för stort. En fördel med att öppna 1♣ med starka händer är att man

har maximalt med utrymme kvar för att hitta bästa kontraktet. En del spelare spelar med avancerade reläsystem och kan beskriva exakt vilken hand man har, men det är överkurs. Den stora nackdelen med stark klöver är att om motståndarna kliver in eller spärrar över 1♣ så har man inte beskrivit något om färgernas längd ännu, vilket gör det svårare att hitta bästa trumfärg och kontrakt.

Fördelarna med att spela med femkorts högfärg och två-över-en som utgångskrav blir dels att det är lättare att hitta 5-3-anpassning i högfärg, dels – kanske ännu viktigare – att det är enklare att identifiera niokortsanpassning i högfärg (5-4). I dagens aggressiva bridge med fokus på högfärg är det en stor fördel att t ex snabbt kunna bjuda 1♥-3♥ eller 1♠-3♠ och sätta press på motståndarna.

Fråga om revoke

Jag har en fråga om bestraffningen i ett fall av revoke.

Två färger är inblandade. Kontraktet är 3♦. Utspelet är klöverfem. Så här såg lågfärgslängderna ut:

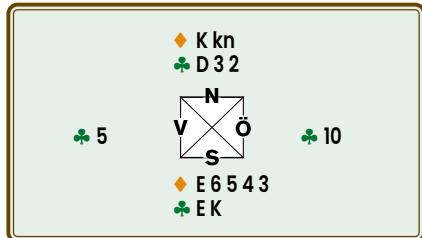

Klöverfem gick till en hacka från bordet, tian från Öst och spelföraren lägger ... ruteress!

Träkarlen hade varit tvungen att lämna bordet och kan därför inte fråga om spelföraren hade någon klöver.

I nästa stick stick spelas en trumf för mask med knekten. Sedan tas trumfningen ut. Väst har D-8-7 i trumf och får ett trumfstick.

Vilken bestraffning gäller?

Olle Robin

Daniel svarar

Se svaret på fråga två för en sammanfattning av reglerna för överföring av stick vid revoke.

Eftersom den felande spelaren vann revokesticket (genom att trumfa med esset) och dessutom vann stick efteråt så överförs två stick. Det spelar ingen roll

att spelföraren förlorade stick genom att göra revoke.

Vad heter budet?

I en tävling satt jag Väst. Nord öppnade med 1♥, min partner dubblade och Syd passade. Jag hade denna hand:



Vi var i röd zon. Vad heter budet?

Gunnar Nordmark

Daniel svarar

Din partners dubbling av 1♥ är en så kallad upplysningsdubbling. Det visar normalt en öppningshand och minst tre kort i de objudna färgerna. På det budet måste du svara någonting. Om du med en svag hand (som i detta fall) passar kommer motståndarna att spela 1♥ dubbelt – och det går säkerligen hem. Istället ska du bjuda 2♣. Det kontraktet spelar säkert helt okej eftersom du har så många klöver.

Passa på en upplysningsdubbling gör man endast med längd och styrka i öppningsfärgen, så att du tror att ni kan ta flera straff i kontraktet.

Vad betyder förkortningarna?

Vad betyder alla förkortningarna i programmet för Bridgefestivalen, i synnerhet GH och IAF?

Peter Gavatin

Daniel svarar

Denna fråga om festivalen inkom till redaktionen och kan vara av allmänt intresse, så jag inkluderar Peter Venturas svar nedan.

IAF står för *Imps Across the Field*, det är alltså imp-beräkning som gäller, vilken normalt används när man spelar lagtävling. Så här gäller det att säkra bjudna kontrakt, inte missa utgångar och göra vad man kan för att straffa motståndarnas kontrakt (även om det kan leda till ett övertrick).

GH står för *Gröna hissen*. I den tävlingsformen möter man par som ligger på ungefär samma position som man själv gör. I teorin möts ettan och tvåan vid bord 1, trean och fyran vid bord 2 o s v. Efter varje rond räknas ställningen om och man flyttas upp eller ner, likt en hiss, beroende på hur man just då ligger till i tävlingen.

TELEFON- NUMMER FÖR TEKNISK SUPPORT



Det finns ett specifikt telefonnummer dit funktionärer som är i behov av teknisk support avseende tävlingar ringer.

Notera telefonnumret:

019-368 07 00

Skriv gärna upp telefonnumret och klistra upp i närheten av er tävlingsadministration på klubben, så det finns lättillgängligt vid behov.

Supportnumret har följande telefontider:

**Alla helgfria vardagar
08.00 – 22.00**

**Lördag-Söndag
08.00 – 20.00**

Supportväxeln är alltid bemannad av någon av vår kunniga personal Thomas Winther, Johan Grönkvist eller Björn Holm.

Vi vill dock starkt uppmana, att vid icke akuta ärenden i första hand kontakta oss dagtid.

Kunde du ha spelat hem ditt kontrakt?

Se hur du skulle spelat!

Gör så här!

1 Gå in på din tävling på hemsidan och välj den bricka du vill studera närmare. OBS! Du måste vara inloggad.

2 Klicka på ditt kontrakt. Du hamnar nu i DD-analysläget.

Väst giv	♥EKD	♠kn65
Alla i zon	♦D105	♣Kkn32
♠1043	♥9872	♦863
♣ED8	♠kn972	♥D3
	♦EK9	♣9754
	Nord	68
	Syd	

KONTRAKT	UT	RESULTAT	POÄNG	%	NORD-SYD
3NT	N +1	+5	630	46	4 92 8 Emma Karlsson
3NT	N +1	+4	630	46	4 92 8 Lars Rämquist
3NT	N +1	+5	630	46	4 92 8 Per-Ingemar Helmer

3 Följ spelet och om du valde korrekt spelsätt.



4 Ändra kontrakt eller kort för att se alternativa spelsätt.



Bridgefestival – vad är det?

Den Svenska Bridgefestivalen spelas på Conventum Arena i Örebro. Det unika med arrangemanget är att det dagligen finns tävlingar för spelare från nybörjarnivå till världsklass.

De Svenska Mästerskap som spelas är SM Par i följande klasser: Dam, Veteran, Nybörjare, Mixed, Open, och Handikapp 30+. Därutöver spelas SM Lag Veteran.

Vid sidan om de Svenska Mästerskapen spelas ett stort antal öppna sidotävlingar om brons-, silver- och guldpoäng.

Eftermiddagens brönstävlingar spelas med handikapp och kvällstävlingarna har strataberäkning.

Höjdpunkten vid Bridgefestivalen anses av många vara Chairman's Cup, en tävling spelare från hela världen reser till för att vara med i! Chairman's Cup spelas med ett inledande Gröna Hissenkval som följs av cupmatcher.

I år arrangeras Bridgefestivalen 24 juli–2 augusti.

Vi ses i Örebro!



MiniBridge

MiniBridge är ett bra sätt att introduceras i bridgens fascinerande värld.



Så fort spelaren till vänster om speelföraren spelar är det första kortet lagat i trakten upp alla sina 13 kort på bordet i synliga kolumner. Speleffaren spelar både sina egna och trakters kort. Trakters kort ska inte ligga i spelet, utan gör bara vad speleffaren säger.

Den spelare som vunnit föregående stick startar nästa stick. I början är esset det högsta kortet och nästan det lägsta. I varje stick får du spela vilket kort du vill, högt eller lågt, i den utspelade färgen.

När alla 13 stick är spelade gör du en notering om vilken giv det var och hur många stick respektive sida vann. Resultatet jämför du sedan mot de andra bord som varit med och spelat. På så sätt vet du om du vunnit eller ej på vart och ett av paret nummer alla sina vunnna stick.

Protokoll finns på nästa sida.

Segrare

Rättvist spel

I tävlingbridge spelas det vid minst två bord. Genom att använda sig av en bricka, en rektangulär plastbricka med fyra färor, markerad med Nord-Syd-Chairman, kan du efter spelet lägga in korten i brickan.

På så vis kan övriga bord spela med exakt samma kort och jämföra resultatet för att se vem som vunnit, vilket gör att summor elimineras och du kan aldrig säga att du haft dåliga kort.

I spel utan trumf är det alltid det högsta kortet i den spelade färgen som vinner sticket. I trumfspel kan du vinna stick genom att spela ett kort i trumffärgen när du inte har något kort i den spelade färgen. Kan du inte följa färg får du dock lägga precis vad du vill.

Om flera spelare trumfar i samma stick vinner sticket av den som spelat den högsta trumfen. Observera att du inte är tvungen att spela trumf när du inte kan bökarna färg. Du får lägga vilket kort som helst i de övriga färgerna.

Foldern "MiniBridge" kan beställas kostnadsfritt på www.bridgeforlaget.se. Endast eventuell frakt debiteras.

Joppes Jubel

JOPPES JUBEL innehåller klassiska loftast sanna - eller delvis sannal bridgehistorier som jag hört av Jörgen Lindqvist, Gunnar Hallberg, PO Sundelin m fl. Dessutom blir det en del självupplevt och lustigheter från olika bridgekurser. Maila gärna dina egna lustigheter till joppesylvan@hotmail.com.



Nybörjareleven får ett utspel

upp i ess-dam i klöver. På högerytterns kung bekänner hen med damen!

På förfrågan efteråt varför hen inte tog esset säger hen:
- Det spelade ju ingen roll, jag fick ju för esset ändå ...



Samme elev under markeringslektionen:
- Varför ska inte spelföraren och träkarlen också markera?

Sällsksapsbridge på 60-talet varpå en av spelarna drar upp en Yarborough (nian hög), då övriga deltagare enligt kutym ska betala en krona var till den olycklige. En av spelarna tar upp en tusenlapp med orden "jag har ingen växel, tyvärr", givetvis med förhoppning om att slippa pröjsa. Varpå Yarborough-innehavaren plockar fram 999 kronor i växel med ett brett småleende. Han hade nog varit med förr ...

Jag spelade en uttagningstävling till ett NM med Staffan Schmidt tidigt 80-tal, där de tre paren skulle direktuttas baserat på resultatet i tävlingen. Eftersom jag i ungdomligt oförstånd hade suttit på en spelklubb hela natten innan tävlingen råkade jag somna som träkarl på en bricka.

Staffan: "Ta spaderess".
Ingen reaktion från mig.
Staffan med något högre tonläge: "spaderess!!"

Fortfarande ingen reaktion.
Staffan med ett tonläge som kunde väcka de döda: "Ta spaderess för i helvete!!!!".
Varpå jag vaknar till och plockar fram klövertvå ...

Vi kom tvåa i tävlingen varpå Alvar Stenberg, som jag tror var kapten, tog ut ettan, trean och fyran.
Jag har mina misstankar om att han åsåg detta ...

PO Sundelin (bilden) **var kapten** för ett svenskt landslag som skulle spela OS under 60-talet. Bl a ingick Nalle Hall och Hasse "Liket" Lind som båda hade en inte oansenlig övervikt vid tillfället, varför PO beordrade ut dem på löprunda i skogen under träningsförberedelserna. Eftersom de var något ovana vid sådana övningar lyckades de ganska snart springa vilse i skogen. De hittade så småningom ett litet hus där de tänkte låna en telefon för att begära hemtransport. Personen som öppnade frågade: "Vad gör ni här?" och blev något häpen av svaret: "Vi är ute och tränar inför OS!". Eftersom de inte nämnde att det gällde bridge skakade husinnehavaren på huvudet åt deras icke föraktliga kroppshyddor ...



Samme PO Sundelin under en tävling i Japan då vi skulle äta middag.

PO:
- Ikväll ska vi gå till *Garlic Joe*, där alla rätter innehåller vitlök, t o m efterrätterna.
Efter det att PO guidat oss till restaurangen under en halvtimmes promenad och alla övriga bestämt vad de skulle äta frågade vi PO vad han skulle äta?"
PO svarade:
- Ingenting, jag tål inte vitlök!



En ny elev på budgivningslektion.
Kursledaren:
- Vad visar 1♠ på öppningsbudet 1♥ av partnern?
Elev (som uppenbarligen blandat ihop 1♠ och 1NT):
- Minst fyra spader och 6-10 poäng.
Läraren:
- Och vad bjuder man om man har mer än 10 poäng?
Elev:
- Något annat såklart!

Straffa motståndarna!



Ibland kan man straffa motståndarna två gånger på samma bricka – först i budgivningen och sedan i spelet ...

TEXT: JOHAN SYLVAN, STOCKHOLM FOTO: ADOBE STOCK

Att straffa motståndarna i spelet är oftast enkelt, det gäller bara att ta sina stick och hoppas det räcker för att straffa kontraktet. För att straffa dem redan i budgivningen krävs att man kan ta tillvara på riskabla inkliv och dubblingar av våra bud. Man måste därför ha klara överenskommelser, så att man vet när dubblingar är upplysningsdubblingar respektive straffdubblingar.

Handen

Jag spelar lagtävling och som Syd plockar du upp följande hand med Öst giv och Nord-Syd i zon:

♠ E 10 ♥ D 10 4 2 ♦ E K D ♣ kn 6 4 3

Öst passar. Jag öppnar förstås med 1NT som visar 15-17 hp och en jämn hand.

Väst bjuder nu dubbelt som är en *straffdubbling*, till skillnad mot om jag hade öppnat med 1 i färg då det istället varit en *upplysningsdubbling*.

Om man öppnar med 1 i färg visar ju dubblingen normalt sett minst tre kort i de övriga objudna färgerna, men efter 1NT i öppning finns det ingen färg att utgå ifrån...

Min partner redubblar. Detta är en *styrkeredubbling* som visar minst ca 7 hp och inviterar vårt par att straffdubbla motståndarna om de kliver av.

Det normala är nu att dubblarens partner passar om han inte har en egen lång färg som han kan "slinka" i. Dubblaren förutsätts sedan att kliva av 1NT redubblat, om han inte själv har sju säkra stick. Dubblarens partner kan alltså ha så lite som 0 hp när han passar.

Efter det att Öst och jag passat kliver Väst i sin längsta färg med 2♣.

Som vi spelar är nu alla bud krav till minst 2NT för vår sida. Vi kan alltså antingen straffdubbla mot-



ståndarna eller passa, som då är krav för partnern att straffdubbla, eller bjuda egen färg. För att straffdubbla krävs det normalt sett minst fyra kort i den av motståndarna bjudna färgen, men i sista hand kan man nöja sig med en trekortsfärg om man har minst en honnör i färgen.

Partnern, som inte har fyra klöver, passar nu och så gör även Öst. Med kn-6-4-3 i klöver har jag en automatisk straffdubbling som följs av två pass.

Öst redubblar nu även han! Denna gång är det dock ingen styrkeredubbling, eftersom det är vi som har den överväldigande majoriteten av honnörspöängen. Det är istället en så kallad *SOS-redubbling* som ber partnern att bjuda sin näst längsta färg.

Efter mitt pass lyder Väst order och bjuder 2♥. Detta kan partnern dubbla och Öst bjuder nu 2♠. Öst har uppenbarligen fyra spader och fyra ruter, troligen 4342-fördelning och väldigt få hp.

Jag har ju bara två spader så jag tvingas passa, men nu kan partnern återigen dubbla. Slutbudet blir 2♠ dubbelt med Öst som spelförare.

Budgivningen gick alltså:

SYD	VÄST	NORD	ÖST
			pass
1NT	D	RD	pass
pass	2♣	pass	pass
D	pass	pass	RD
pass	2♥	D	2♠
pass	pass	D	pass
pass	pass		

Utspelet

Normalt sett ska man alltid spela ut trumf mot dubblade delkontrakt, eftersom man vill ta bort alla eventuella stölder så fort som möjligt. Motståndarna har ju underlägsen honnörstyrka och då är vårt mål oftast att trumfa ut så fort som möjligt och därefter ta för våra höga sidostick.

Ingen regel utan undantag dock. Jag väljer denna gång att spela ut ruterdam,



SBF-tävlingar på Funbridge

HUR SPELAR JAG?

Du spelar Funbridge på din dator, platta eller smartphone. Din partner och dina motståndare är dock inte människor utan s k "robotar".

VILKA UPPGIFTER BEHÖVS?

Inför varje tävling måste man registrera sig och ha uppgett sitt MID-nr.

NÄR KAN JAG SPELA?

Du kan sedan spela en SBF-tävling varje dag. Kl 03.00 börjar tävlingen och den avslutas 02.59 nästa dygn. Du kan spela när som helst under dygnet och även pausa och återuppta spelet.

NÄR MÅSTE JAG ANMÄLA MIG?

Anmälan öppnar en vecka innan tävlingsdagen och stängs 40 minuter innan tävlingen avslutas, d v s senast kl 02.19.

VILKEN TÄVLINGSFORM ÄR DET?

Partävlingsberäkning.

DELAS DET UT MÄSTARPOÄNG?

Javisst! I SBF:s förbundstävlingar på Funbridge vinner du helt vanliga bronspoäng, enligt SBF:s normala bronspoängsskala för individuell tävling delat med två (50%).

KAN JAG VINNA PRISER?

Javisst! Funbridge delar ut priser i form av "diamanter" (Funbridges valuta) eller frispel.

VAD KOSTAR DET?

Startavgiften är 29 "diamanter" (Funbridges valuta) per tävling som omfattar 12 brickor. Den exakta kostnaden per tävling beror lite på hur många diamanter du köper; ju fler desto lägre pris. Från ca 18 kr/tävling.

HUR BETALAR JAG?

Med kreditkort på Funbridges hemsida, www.funbridge.com.

VAR HITTA MER INFORMATION?

På www.svenskbridge.se och www.funbridge.com.

för att omedelbart klargöra situationen i den färgen. Eftersom vi spelar 10-12, d v s första, tredje eller femte kortet från toppen vet ju partnern att jag har E-K-D i ruter när jag spelar ut damen. Hade jag spelat ut esset istället vet han ju bara med säkerhet att jag har kungen. Jag kan ju alltid skifta till spaderess och mer spader om jag finner det påkallat, med hänsyn till träkarlens utseende.

Träkarlen

Träkarlen läggs upp och jag ser:

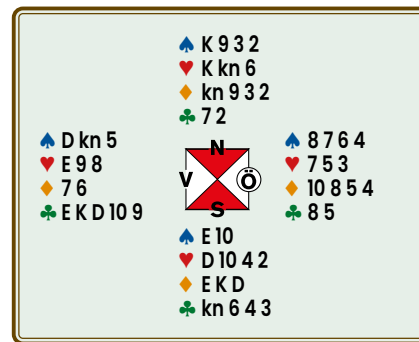
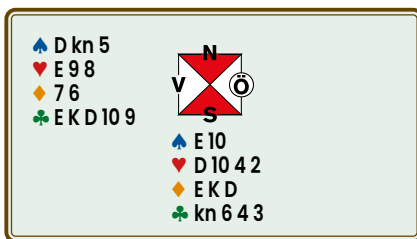

500 in känns som alltid bra och nu ser vi fram emot jämförelsen med våra lagkamrater.

Det andra bordet

Det visar sig att motståndarna dubblat våra lagkamrater i 2♣. Det kontraktet går dock en straff mindre, så de betalar "bara" ut 300 på brickan.

500-300 = 200. Vi vinner alltså 5 imp på brickan.

Artikeln är baserad på Johan Sylvans blogg: <http://sylvanbridge.se/blog/>

Fortsatta motspelet

Jag kan nu i princip efter budgivningen spela med öppna kort.

Jag sätter spel föraren med denna hand:



Möjligen har spel föraren antingen hjärterknekt och, eller alternativt, ruterknekt.

För att snabbt godspela våra hjärterstick, innan spel föraren hinner saka sina förlorare på klöverfärgen, vänder jag därför med hjärterfyra, enligt tredje kortet uppifrån enligt 10-12-regeln. Spel föraren tar för träkarlens hjärteress

Att tänka på

- 1 Se till att ni har ett bra system som ni också behärskar! Då kan ni ta hand om motståndarna när de sticker ut näsan.
- 2 Spela ut trumf mot låga dubblade kontrakt – om du inte har ett bättre alternativ.
- 3 Se till att krama musten ur korten, så att ni tar maximalt antal straff i kontrakten. Det är om möjligt ännu viktigare när kontrakten är dubblade, eftersom varje straff efter den första blir extra dyr för motståndarna.

Handikapp

Hur funkar det?



Lågt handikapp = BRA!

Högsta möjliga handikapp = 62

- Alla medlemmar har ett handikapp. 62 är högsta möjliga handikapp.
- En tävling med handikappberäkning krymper startfältets skillnad i spelstyrka.
- Ju lägre handikapp man har, desto bättre har man lyckats i de tävlingar man ställt upp i. Lågt handikapp är alltså bra.
- Handikappsystemet är ett nollsummespel. När någon sänker sitt handikapp, höjs det för någon annan.
- Det svenska handikappsystemet i bridge sjösattes 2005.
- I varje tävling tilldelas du och din partner *tillsammans* ett förväntat resultat, beroende på startfältets snitthandikapp.

- Är ert handikapp lägre än tävlingens snitt, förväntas ni komma över medel. Är ert handikapp högre, förväntas ni komma under medel.
- När ni ett bättre resultat än det förväntade, sänks era handikapp. När ni inte upp till det förväntade resultatet höjs era handikapp.
- För att få fram ett slutresultat i en handikapptävling dras poäng av från par med lägre handikapp än snittet. Par med högre handikapp ges extra poäng.
- Fördelningen av mästarpoäng baseras i första hand på verkligt resultat, i andra hand handikapptävlingens.
- Partävlingar som rapporteras till Svenska Bridgeförbundet är handikappgrundande, oavsett om klubben arrangerat tävlingen som handikapptävling eller ej.

Exempel

Här följer Kalle Klövers senaste handikappresultat. Kalles handikapp inför tävlingen 7 december var 31,24.

7 december

Förväntat resultat i denna tävling var 50,13%, men Kalle fick ett bättre resultat än förväntat: 55,56%. Kalle *sänkte* därmed sitt handikapp med 0,31 till 30,93.

19 december

Förväntat resultat i denna tävling var 56,25%. Kalle skötte sig utmärkt och spelade ihop hela 70,56%. Kalle *sänkte* därmed sitt handikapp med 0,74 till 30,20.

3 januari

Förväntat resultat i denna tävling var 51,40%, men Kalle hamnade precis på medel: 50,00%. Kalle *höjde* därmed sitt handikapp med 0,11.

10 januari

Förväntat resultat för Kalle i denna tävling var 52,21%, men Kalle var helt under isen och skrapade bara ihop 42,36%. Kalle *höjde* därmed sitt handikapp med 0,71.

13 januari

Förväntat resultat i denna tävling var 48,76%, men Kalle glänste med ett resultat på 52,08%. Kalle *sänkte* sitt handikapp med 0,28. Kalles nya handikapp är nu 30,74.

Kalle Klöver

NAMN	NYTT HCP	GMLT HCP	ÄNDR HCP	PAR HCP	FÖRV %	RES %
13 jan	30,74	31,02	-0,28	31,14	48,76	52,08
10 jan	31,02	30,31	+0,71	23,24	52,21	42,36
3 jan	30,31	30,20	+0,11	23,13	51,40	50,00
19 dec	30,20	30,93	-0,74	28,32	56,25	70,56
7 dec	30,93	31,24	-0,31	31,02	50,13	55,56

- Kalles handikapp före tävlingen 7 december var 31,24.
- Kalles handikapp inför nästa tävling är 30,74.

Vilket är ditt handikapp?

Sök det på "Mina sidor" på www.svenskbridge.se

För mer information: www.svenskbridge.se



SVENSKA
BRIDGEFÖRBUNDET

Vågrätt

- 1 Senare begäran. (8)
- 5 Inleder blåbärsplöckning har vi hört. (3)
- 7 Blev till vår jord innan Ask och Embla kom. (4)
- 8 Sta'n. Tecken som förminskar staden. (8)
- 10 Är väl vågrätt 7 exempel på. (3)
- 11 Tröstdricker vid unga år. (4)
- 13 Hade den som fattade galoppen. (6)
- 14 Virke av prima virke. (5)
- 15 Hon fick en drömmande tillblivelse. (4)
- 17 Blir det nåt väder? Det har redan börjat så vitt jag kan se. (4)
- 18 Härd. Låter som ett bridgesvar. (5)
- 19 Blir både som verb och substantiv i bridge. (6)
- 20 Satellit. (4)
- 22 Kan vara till hjälp vid dom slut. (3)
- 23 Anledning till misstanke. (8)
- 26 Är pågående. (4)
- 27 Får det omvänt att låta. (3)
- 28 Skrev om en blivande vacker svan. (8)

Lodrätt

- 1 Hängde med Sinatra nämligen både först som sist. (3)
- 2 Långhalsad med dubbla strängar. (5)
- 3 Bult men inte i bridge. (3)
- 4 Kärlek i månsken, men inte när den är i nedan. (11)
- 5 Odysseen. (7)
- 6 Livrem. (9)
- 9 Är väl krögarna när krogen öppnar. Gärna dubbeltydigt. (11)
- 11 En numera europisk hymn är hans verk. (9)
- 12 JPY. (3)
- 16 I grund och botten. (7)
- 17 Har en högt svävande verksamhet. (3)
- 21 Motbjudande. (5)
- 24 Viloplats i en svensk barnvisa. (3)
- 25 Öppning. (3)

KORSORDET

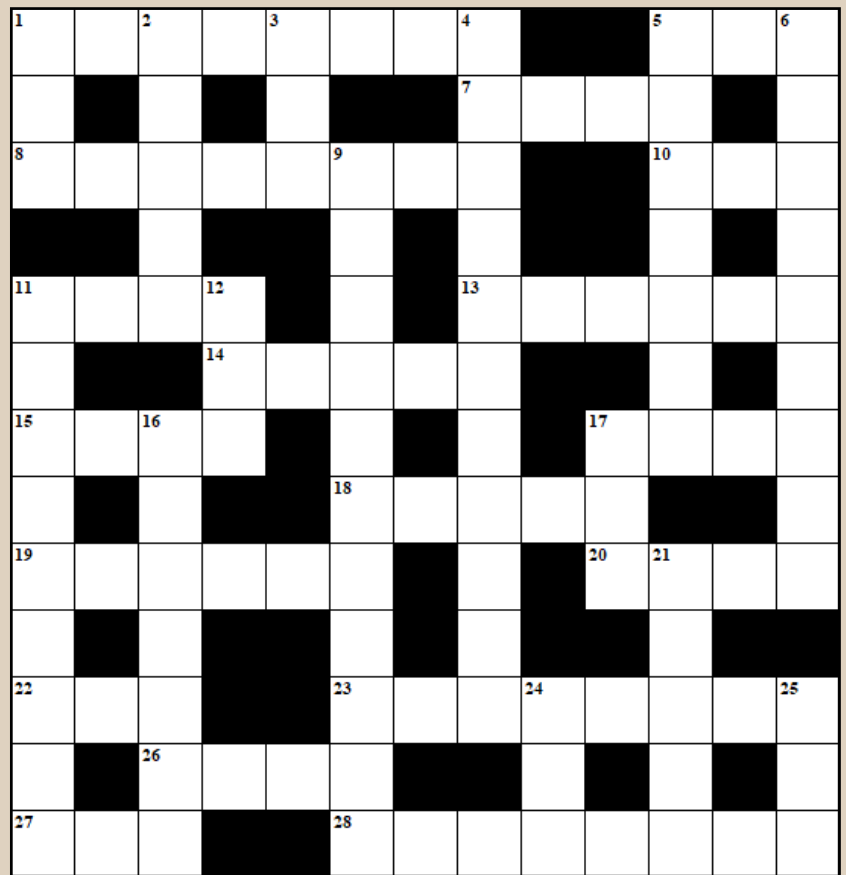

KONSTRUKTÖR: ERIK OLSSON

Namn.....

Adress.....

Postadress.....

Om du inte vill klippa sönder din tidning går det bra att kopiera denna sida.

Ö	G	O	N	A	B	Ö	J		S	T	O	L
M		F		G		G		S		R		I
K	A	F	F	E		O	F	F	S	I	D	E
A		R		N	I	N		Ä		O		K
	B	I	K	T		O	F	R	I	D	E	N
S		N		U		P			O			A
H	Ö	G	E	R	R	E	G	E	R	I	N	G
I			R			R		P		D		G
L	I	T	A	N	I	A		I	R	E	R	
L		R		E		T	E	S		M		E
I	D	E	L	O	G	I		T	R	Ö	S	T
N		N		N		O		E		T		U
G	Ö	D	A		A	N	A	L	G	E	S	I

Lösningar skickas senast **1 juni** till
Bridgeförlaget, Hansens väg 10, 775 70 Krylbo
eller e-post till bridge@svensktbridge.se.

LÖSNING 1/2026

Kommentarer till några av lösningarna

- Anaïs **Nin** (vågrätt 11) var en författarinna känd för sina dagböcker.
- **Ior** (lodrätt 14) är Nalle Puhs melankoliska vän.
- Det var Lena Philipsson som dansade och sjöng i **neon** (lodrätt 22).

Vinnare

- 1 Lill Andersson, Norrköping
- 2 Rolf Holmér, Malmö
- 3 Jan Konar, Göteborg
- 4 Ullacarin Persson, Köping
- 5 Jan Sundström, Norrtälje

Spelproblem för alla



LITE LÄTTARE Här kommer tre lättare uppgifter!

TEXT: PETER VENTURA, KARLBO

1

Väst och Öst har tappat ett kort. Kan du se vilket kort som saknas?

V	N	Ö	S
1♥	1♠	X	P
2♥	P	3♥	

2

Väst och Öst har tappat ett kort. Kan du se vilket kort som saknas?

V	N	Ö	S
1♥	2♣	2♣	

Lite lättare 3

♠ K 8 5 4
♥ K D 2
♦ 7 5 2
♣ 7 5 2

N
V X Ö
S

♠ 3
♥ E kn 10 9 8
♦ D 3
♣ E D kn 4 3

Syd spelar 4♥. Väst spelar ut ruteress, ruterkung och fortsätter med spaderdam.

Hur planerar du spelföringen?



I balanseringspositionen brukar man tillåta sig att vara lite svagare än vanligt, även om många skulle upplysningsdubbla också i andra hand med Nordts kort.

Utspel: hjärter två, udda enligt 10-12.

Hur tänker du dig hemgång när Östs öppning lovade minst fem hjärter?



LITE LAGOM

Här följer tre lagom svåra testspel i lagtävling.

TEXT: TOMMY GULLBERG, HÄGERSTEN

1

♠ E kn
♥ 10 5 3
♦ 6 5 4 3
♣ E K 4 3

♠ 9

N
V X Ö
S

♠ D 7 6
♥ E kn
♦ E K kn 7 2
♣ 9 7 5

SYD	VÄST	NORD	ÖST
1NT	pass	3NT	pass
pass	pass		

2

♠ E 10 4 2
♥ E
♦ 10 6 5 4
♣ D 7 6 5

♥ 2

N
V X Ö
S

♠ K kn
♥ K 10 3
♦ D kn 9 8
♣ K kn 10 9

SYD	VÄST	NORD	ÖST
pass	pass	D	pass
3NT	pass	pass	pass

3

♠ D 10 8 7
♥ E kn
♦ kn 4 3
♣ E K D 3

♦ 2

N
V X Ö
S

♠ E K kn 9 3
♥ D 2
♦ 10 6 5
♣ 8 5 4

SYD	VÄST	NORD	ÖST
1♠	pass	4♠	1♦
pass	pass		pass

Utspel: Ruter två, udda enligt 10-12.

Öst inkasserar tre ruterstick och slår sedan ifrån sig med trumf.

Hur tänker du dig tio stick?

Utspel: spadernio, enligt 10-12.

Hur tänker du dig hemgång?



LITE SVÅRARE Mer utmanande spelproblem.

TEXT: PO SUNDELIN, STOCKHOLM

Ros och ris och förslag till givar skickas som vanligt till posundelin@yahoo.se.
Väst är alltid spelförare.

Lite svårare 1

♠ 6		♠ kn 8 2
♥ EK kn 10 9 8		♥ 6 4
♦ EK kn 10		♦ 7 6 5
♣ EK		♣ 7 6 5 4 3

Tim Bourke, australisk problemkompositör som jag nämnt tidigare, undrar hur du bör hantera följande: Du har hamnat i 4♥. Nord, som klivit in med 1♠ på din starka 1♣ och fått hoppstöd av Syd, startade med ess och kung i spader. Du stjal, men sen?

Lätt, tyckte den aktuella spelföraren, inkasserade två höga trumf och gick en oturlig (?) bet med trumfen 4-1, en tredje spadervända och inget ruterdamfall.

Okej, du får du hela sitsen:

♠ 6		♠ kn 8 2
♥ EK kn 10 9 8		♥ 6 4
♦ EK kn 10		♦ 7 6 5
♣ EK		♣ 7 6 5 4 3
♠ EK 9 7 5		♠ D 9 5
♥ D 7 3 2		♥ K kn 6
♦ 8 4		♦ D kn 8 3
♣ kn 10		♣ E 10 6
♠ D 10 4 3		
♥ 5		
♦ D 9 3 2		
♣ D 9 8 2		

Lite svårare 2

♠ EK 3		♠ kn 10 8 6 5 2
♥ EK kn 2		♥ 7
♦ E kn 7 4		♦ K 6 5 2
♣ K 5		♣ E 3

Spelföraren i 6♠ fick klöverdam i utspel, ansåg att bästa spelsätt var ess, kung i trumf och om damen inte föll, försöka fälla en eventuell D-x-x i hjärter med stöld och annars maska i ruter.

Håller du med?

Lite svårare 3

♠ 6 5		♠ kn 8 7
♥ KD 10 9 8		♥ kn 3 2
♦ ED 2		♦ K 4 3
♣ D 3 2		♣ EK 5 4

Här kommer ett kanske alltför trivialt problem. Du spelar 4♥ med spadertvå i utspel från Nord enligt elvaregeln till Syds ess, kung och trea i vända. Du stjal med åttan och Nord bekänner med spadertio. Alla bekänner lågt på hjärterkung. Nord sakar tyvärr en ruterhacka på hjärtertian som du också får för.

Sen då?

Lite svårare 4

♠ E 4 3 2		♠ D 9 5
♥ E 3 2		♥ K kn 6
♦ K 9		♦ D kn 8 3
♣ KD 3 2		♣ E 10 6

Ett safetyspel? Efter 1NT-3NT spelade Nord ut spaderknekt. Syd täckte damen med kungen och Väst vann med esset. Motspelarna duckade två ruter och vann sedan en misslyckad hjärtermask. De kunde efter ruteress hos Nord fortsätta med spader som avslöjade att Nord påhittigt spelat ut spaderknekt från kn-6. En straff.

Fanns ett säkrare spelsätt?

LITE KLURIGARE

Det gäller att vara rejält klurig för att klara denna giv.



TEXT: MAX ÖDLUND, ÅKERSBERGA

♠ 10		♠ kn 9 7 6 5 4 2
♥ K 9 8 5 4		♥ -
♦ EK 3		♦ 10 7 5 4
♣ EK D 5		♣ 10 7

Syd är spelförare. Klöver är trumf. Motståndarna spelar perfekt motspel, inklusive utspelet. Innan spelet börjar får Syd placera ut Öst-Västs kort precis hur han vill.

Hur många stick kan Nord-Syd ta som mest?



TL Philip Berggren har tillkallats till ett bord under SM Par Veteraner 2025. Vad säger han?

Den fyndigaste pratbubblan vinner priset. Förslag till pratbubbla vill redaktionen ha senast **1 juni** till adressen Bridgeförlaget, Hansens väg 10, 775 70 Krylbo eller till e-postadressen bridge@svensksbridge.se.

Namn:

Adress:

Postadress:



Tore Deltin från Gamleby passar fyrdubbelt?! Vad sa han?

Anders Landmark författade vinnarbubblan: *Balanseringsläge efter fyra pass!* Grattis! Pris kommer till Luleå.

Lösning – Lite lättare 1

Väst: Bara 10 hp räcker inte till öppningen 1♦, så Väst behöver någon av ruterhonnörerna. Ruterdam passar bra in på budgivningen. Om Väst tilldelas ruteress behöver Väst försöka hitta ett mer positivt bud, eftersom handen då blir riktigt spelstark med femkorts ruter med ess-kung i toppen.

Öst: Med 3♥ inviterar Öst till utgång. Med bara trekorts hjärter behövs en hjärter, men vilken? Får Öst hjärtertvå finns hjärterstödet där, men handen blir för svag för en invit. Med hjärteress får Öst en öppningshand och kan då hoppa direkt till utgång. Därmed är det hjärterdam som är det kort Öst saknar, vilket ger Öst 11 hp och rätt styrka för en utgångsinvit.

Lösning – Lite lättare 2

Väst: Får Väst ruteress finns ett mer beskrivande öppningsbud, nämligen 1NT. Vilken av damerna är det då Väst saknar. Ja, det är helt en fråga om vilket budsystem som används. Spelar paret med femkorts högfärgsöppningar, och man öppnar med bästa lågfärg, kan båda damerna

vara det kort Väst saknar. Med fyrkorts högfärgsöppning finns bara ett kort Väst kan tilldelas och det är ruterdam, för med hjärterdam heter öppningen 1♥.

Öst: Även hos Öst handlar det om överenskommelser. Efter det att Nord klivit in är den klassiska stilen att ny färg är minst krav för en rond medan mer moderna påfund gör gällande att det räcker med en hygglig färg och således är okrav. Den senare falangen skulle i kraft av sexkortsfärg kunna tänka sig att bjuda 2♠ med spadertvå som saknat kort. För de som spelar med rondkrav är klöveress det enda kortet Öst kan tilldelas, vilket då ger handen 11 hp och en fin gaffel i klöver. Ruterknekt kan vi räkna bort, oavsett budsystem, eftersom handen är för svag till att tvinga upp Väst på treläget utan någon känd anpassning.

Lösning – Lite lättare 3

Väst spelade ut ruteress, ruterkung och fortsatte med spaderdam. Du provar kungen, men Öst vinner med esset och fortsätter i spader. Du stjälar. Nu då?

Sitter klövern inte alltför snett och kungen för mask kan man räkna till fem klöverstick och lika många i trumf, alltså tio. Men det gäller att ta allt i rätt ordning.

Det gäller inte att gå i fällan att dra ut alla trumfen direkt. Ibland finns saker att hantera innan trumfen dras ut. Här är problemet ingångar till träkarlen.

Efter ruterstöden, spela hjärterknekt eller ess och en till trumf till bordets dam. Båda motspelarna följer, men det finns en trumf kvar. Bortse från den en stund och spela istället klöver till knekten. När masken lyckas spelas en trumf till bordets kung. Därefter slås en upprepad klövermask med damen. När båda spelarna följer med var sin hacka kan klöverkung sedan fallas med esset, efter det att den sista trumfen dragits ut.

Hela given var denna:

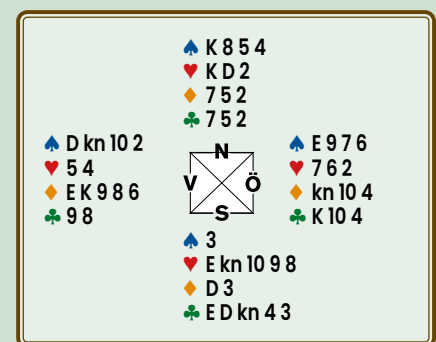

Spelas tre ronder trumf direkt finns bara möjlighet att slå en klövermask – och Öst får då stick för klöverkung.

Lösning – Lite lagom 1

Med rutern sämst 3-1 finns en säker hemgång. Avstå från spadermasken. Efter spaderess spelar du ruter och maskar med knekten, när Öst bekänner lågt. Masken misslyckas, men motspelarna kan inte förhindra att du senare godspelet ett spaderstick för hemgång.

Hela given:

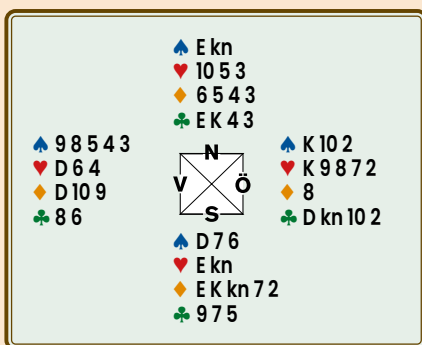

Maskar man i spader på utspelet, kan Öst, efter spaderkung, returnera hjärter för bet denna gång. Observera att Öst vet att Syd har spaderdam (10-12 regeln). Dock vet han inte hur många spader Syd

har. Skulle Väst ha sexkorts spader är spadertio korrekt vända.

Lösning – Lite lagom 2

Ta hjärteress och maska omedelbart med spaderknekt. Har Öst då spaderdam högst tredje kan du då få fyra spaderstick. Efter spadermasken, tar du ut spaderkung och driver ut klöveress. Tänk på att spara klöverdam på bordet. Den behövs som en ingång dit. Given:

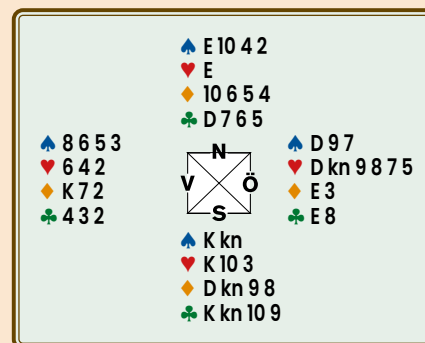

Fyra spader- och tre klöverstick till topparna i hjärter ger hemgång denna gång. Skulle spaderdam sitta hos Väst, blir

det tyvärr många straff med rekommenderad spelföring.

Lösning – Lite lagom 3

Klövern 3-3 ger hemgång. Sitter den 4-2 kan man hoppas på hjärtermasken men Östs öppning talar för att den misslyckas.

Hela given:

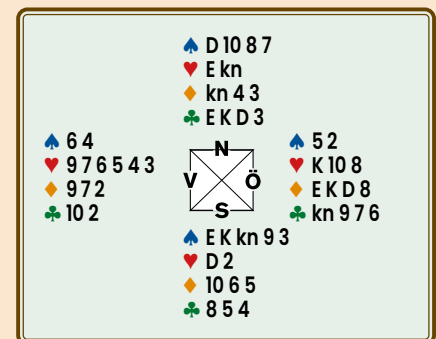

Ta ut hjärteress från bordet och dra trumfen i botten. På sista trumfen får Öst sakproblem. Vill han hålla klövern, måste han saka alla sina hjärter. Din dam ger då hemgång tillsammans med tre avslutande klöverstick.

Lösning – Lite klurigare

Syd har fem takstick att gå på. Går det att trola fram fler? Jodå!

Om Väst har kn-4-3-2 i klöver får Syd fyra klöverstick genom att spela tian från handen. Sitter det D-kn punkt i ruter finns tre ruterspel. En hjärterstöld krävs för att komma in till handen, så varför inte sätta hjärteress singel så att hjärterkung blir stick i förbifarten.

Fast det är inte bra om Väst hittar spader ut ...

Så ge honom inga spader då!

Så här ser hela given ut:

♠ 10	♠ EK D 8 3
♥ K 9 8 5 4	♥ E
♦ EK 3	♦ 9 8 6 2
♣ EK D 5	♣ 9 8 6
♠ —	♠ EK D 8 3
♥ D kn 10 7 6 3 2	♥ —
♦ D kn	♦ 9 8 6 2
♣ kn 4 3 2	♣ —
	♠ kn 9 7 6 5 4 2
	♥ —
	♦ 10 7 5 4
	♣ 10 7

Oavsett utspel kan Syd ta en hjärterstöld, trumfa ut via mask och spela ess-kung i ruter. Läget blir då så här, med bordet inne:

♠ 10	♠ EK D 8
♥ K 9 8 5	♥ —
♦ 3	♦ 9 8
♣ —	♣ —
♠ —	♠ EK D 8
♥ D kn 10 7 6 3	♥ —
♦ —	♦ 9 8
♣ —	♣ —
	♠ kn 9 7 6
	♥ —
	♦ 10 7
	♣ —

Nord spelar hjärteråtta till Västs tia. Denne vänder med hjärterdam, som han får behålla. Med Väst inne ser det nu ut så här.

♠ 10	♠ EK
♥ K 9	♥ —
♦ 3	♦ 9 8
♣ —	♣ —
♠ —	♠ EK
♥ kn 7 6 3	♥ —
♦ —	♦ 9 8
♣ —	♣ —
	♠ kn 9
	♥ —
	♦ 10 7
	♣ —

Västs framtvängade hjärtervända vinner bordet. På nästa hjärter blir Öst skvisad. Rätt svar: Syd kan ta elva stick.

Lösning – Lite svårare 1

♠ 6	♠ EK 9 7 5	♠ kn 8 2
♥ E K kn 10 9 8	♥ D 7 3 2	♥ 6 4
♦ E K kn 10	♦ 8 4	♦ 7 6 5
♣ E K	♣ kn 10	♣ 7 6 5 4 3
	♠ N	♠ kn 8 2
	♥ V	♥ 6 4
	♦ S	♦ 7 6 5
	♣ Ö	♣ 7 6 5 4 3
	♠ D 10 4 3	
	♥ 5	
	♦ D 9 3 2	
	♣ D 9 8 2	

Den mer eftertänksamme (och kanske pessimistiske) spelvändaren vid andra bordet stal också den andra spadern, men inledde sin trumfhandling med en bedräglig hjärternia. Nord lät sig inte luras utan tog för damen och fortsatte med spader som Väst stal och i stället för att trumfa ut envisades med sitt gebortspel och provade med rutertio. En fjärde spader kunde han stjäla på bordet. Med övriga vändor kunde han trumfa ut.

Det var ju bra spelat med aktuell sits, men kanske svårt att motivera med 3-2 i trumf och 5-1 i ruter.

Lösning – Lite svårare 2

♠ EK 3	♠ 7	♠ kn 10 8 6 5 2
♥ EK kn 2	♥ D 10 4 3	♥ 7
♦ E kn 7 4	♦ D 10 3	♦ K 6 5 2
♣ K 5	♣ D kn 10 7 6	♣ E 3
	♠ N	
	♥ V	
	♦ S	
	♣ Ö	
	♠ D 9 4	
	♥ 9 8 6 5	
	♦ 9 8	
	♣ 9 8 4 2	

Väst vid det andra bordet höll inte med. Han vann klöverutspelet på handen, tog ut trumfess, gick ut på bordet i klöver och släppte runt spaderknekt när Syd bekände. På så sätt kunde han, om Nord hade trumfdamen, invänta hemspelsvända till dubbelrenons eller någon av sina knektar. Om Nord skulle ha D-x-x i trumf återstod ju chanserna i hjärter och ruter.



Lösning – Lite svårare 3

♠ 6 5	♠ D 10 4 2	♠ kn 8 7
♥ K D 10 9 8	♥ 6	♥ kn 3 2
♦ E D 2	♦ kn 9 8 7 6	♦ K 4 3
♣ D 3 2	♣ kn 9 7	♣ E K 5 4
	♠ N	
	♥ V	
	♦ S	
	♣ Ö	
	♠ E K 9 3	
	♥ E 7 5 4	
	♦ 10 5	
	♣ 10 8 6	

Som spelet gått hittills kan du utgå från att Syd har 4-4 i högfärgerna och kan vinna en tredje trumfrond med esset och etablera sin sista trumf (och straffen) med en spader.

Den enda fördelning hos Syd du då klarar är exakt 4423.

Spela fyra gånger klöver och saka ruter eller stjäla över Syds eventuella stöld.

Kom ihåg att först ta ut ess och dam i ruter, så att inte Syd kan saka en ruter på fjärde klöver.

Lösning – Lite svårare 4

♠ E 4 3 2	♠ kn 6	♠ D 9 5
♥ E 3 2	♥ 9 7 4	♥ K kn 6
♦ K 9	♦ E 10 4 2	♦ D kn 8 3
♣ K D 3 2	♣ kn 7 5 4	♣ E 10 6
	♠ N	
	♥ V	
	♦ S	
	♣ Ö	
	♠ K 10 8 7	
	♥ D 10 8 5	
	♦ 7 6 5	
	♣ 9 8	

Vår numera välkände pessimist vid andra bordet fick samma utspel och ansåg (insåg) att alla returerna från Syd oavsett sits skulle ge ett (kanske nödvändigt) extra stick, så han släppte Syds spaderkung.

Visserligen fanns andra sätt att med öppna kort få hem sitt kontrakt, men vår pessimists val var hundraprocentigt med alla sitsar.

Skratt, gemenskap och bridge på Riksläger



Kalmarunionen upplöstes 1523 men en union i miniatyr uppstod under påskhelgen då 54 juniorer från hela landet samlades i just Kalmar för mycket bridge, skratt och gemenskap.

TEXT: PETER VENTURA, KARLBO FOTO: KARL ASPLUND, LUDVIKA

Kalmar kombinerar rik historia, havsnära natur och ett levande stadsliv i en ganska liten men betydelsefull stad. Mycket av det missade dock de 54 juniorer som under påskhelgen istället befann sig på Kalmarsunds BK:s spelokal, vackert belägen på Varvsholmen med Ölandsbron som siluett. En gnutta historia fick de dock med sig när bridgen pausades ett par timmar för skattjakt på Kalmar slott.

Kalmarsunds BK

Kalmarsunds BK har i knappt ett år arbetat med förberedelserna inför vårens Riksläger.

Ofta uppmärksammas proffs, landslagsspelare och kända bridgenamn, men minst lika viktiga är alla drivande krafter som lägger ner tid och engagemang bakom kulisserna. En sådan person är Anders Ekström som haft huvudansvaret för arrangemanget tillsammans med

Gunilla och Peter Alm som alla gör ett gediget arbete för bridgen.

Tidigare fanns sju klubbar i Kalmar men behov av en gemensam lokal växte fram. Genom en fastighetsägare i Anders bridgelag kunde en ny lokal hyras. Den nuvarande lokalen var ledig sedan området tidigare var ett varv och mallvinden, som den vackra spelokalen kallas, renoverades och anpassades av samma fastighetsbolag som fortfarande äger den. Spelverksamheten bedrivs av Kalmarsunds BK och Kalmar Damklubb. Hyran är kopplad till antalet startande spelare per tävling; ju fler som spelar desto mer får man betala i hyra. Idag ligger man på omkring 10 000 starter per år.

Klubben satsar nu stort på juniorverksamhet och rekrytering. Samarbetet med kommunen är brett och bridge syns alltmer i olika kommunala aktiviteter och arrangemang. På Öland ska man börja delta i månadsvisa event tillsammans

med kommunen. Trenden är positiv.

Att Anders (tillsammans med Peter och Gunilla) tog på sig ansvaret för Riksläget beror mycket på hans bakgrund som projektledare. Han såg det helt enkelt som ett projekt att driva med fokus på ekonomi, resurser, planering och genomförande. Arbetet har främst handlat om att samordna kök, tävlingar, material och aktiviteter. Kalmarsundsklubben bidrar dessutom med ungefär 10 000 kronor till arrangemanget från klubbkassan. Man ser det som en investering i bridgens framtid.

Ett uppskattat tillskott i lokalen var den popcornmaskin som fick poppa på högvarv. Biokänslan var total. Förhoppningsvis satte inte popcornen alltför djupa spår i mattan, men det fick bli upprepade dammsugningar under läget.

Gamleby BK var den klubb med flest juniorer representerade på läget med tolv juniorer, men tyvärr fick de återvän-



En del av juniorerna på Riksläget våren 2026 i Kalmar.

JUNIOR

Varför spelar partnern så här? Hon kom till slutsatsen, att enda anledningen måste vara att Stina har en lång klöver med E-K-10 i topp, så Felicia avblockerade snyggt klöverdam. Stina kunde nu inkassera ytterligare tre klöverstick med tian, trean och tvåan.

Gammal är äldst

I lagtävlingens bjöd Ivar och Harry slam. I motspel satt Ivars lillebror, Olof, men som alltid – gammal är äldst.



Adrian Ljung, Helmer Isokivi, Annie Karheiding och Max Bylund vann lagtävlingen i grupp B.

♠ 9 6	♠ 10	♠ 7 5 4 3
♥ E kn 7 6 5	♥ D 10 3 2	♥ 9 8
♦ kn 10 9 5	♦ E 8 6 3	♦ D 2
♣ 8 4	♣ EK kn 2	♣ D 10 9 7 3

N
 V S
 E K D kn 8 2
 ♥ K 4
 ♦ K 7 4
 ♣ 6 5

SYD	VÄST	NORD	ÖST
Ivar	Olof	Harry	Sture
Lichtenstein	Lichtenstein	Hjort W.	Hallenberg
1♠	pass	2♣	pass
3♠	pass	4♣*	pass
4♦*	pass	4♠	pass
4NT*	pass	5♥*	pass
6♠	pass	pass	pass

3♠ spikade trumfen och efter kontrollbud samt essfråga med svaret två utan trumfdamen blev kontraktet 6♠.

Olof servade klöverrätta mot storebrorsans spaderslam. Ivar vann med bordets ess och tog ut spadertio. Sedan följde hjärter till kung och ess. Väst vände tillbaka i hjärter och bordets dam vann sticket. Mer hjärter provade Öst att stjäla, men Ivar stal över och tog ut två höga trumf med rutersak. Därefter följde klöver till kung och klöver till stöld.

På spaderknekt fick Väst, som inte både kunde hålla hjärterknekt och tre ruter, kasta in handduken. Läget var:

♠ –	♠ –	♠ –
♥ kn	♥ 10	♥ –
♦ kn 10 9	♦ E 8	♦ D 2
♣ –	♣ kn	♣ D 10

N
 V S
 ♠ kn
 ♥ –
 ♦ K 7 4
 ♣ –

Vid bordet kastade Väst en ruter – och Ivar kunde vinna tolfte stick på ölkortet, rutersju.



Linus Dahlström (vid Bridgematen) lottades att spela med Tyr Lundin Burmeister. Här möter de Rasmus Andersson (upptill) och Gillis Kessén.

Juniorbridge

De två tidigare givarna kan ge sken av att juniorbridgen håller en imponerande kvalitet, men då många var färska spelare spretade spelet åt alla håll. Här är ett underbart exempel.



Brickläggningmaskinen fick gå på högvarv. Bara till tävlingen Speedy Gonzales behövdes 450 brickor.



Ivar Lichtenstein, Harry Hjort Warlenius, Stina Danielsson och Felicia Asplund Sivelind vann lagtävlingen i Grupp A.



Skattjakten på slottet vanns av Filip Asplund Sivelind, Carl Johan Silow, Nils Wedman, Joakim Johansson, Sture Hallenberg och Neo Holm.

♠ kn 73	♠ 9
♥ D 9	♥ 8 6 5
♦ EK kn 98	♦ 7 4 3
♣ K 5 3	♣ D kn 9 8 7 4
♠ E 10 8 6 5 4	♠ 9
♥ 10 7 4	♥ 8 6 5
♦ 10 6	♦ 7 4 3
♣ E 6	♣ D kn 9 8 7 4
♠ KD 2	
♥ EK kn 3 2	
♦ D 5 2	
♣ 10 2	

Filip öppnade som Syd med 1NT och tjejen bjöd 2♦ som Nord. Överföring, tänkte Filip naturligtvis och bjöd 2♥. 14 hp räcker till utgång visste tjejen och hoppade till 3NT. Med femkorts hjärter var valet mellan 3NT och 4♥ lätt, så Filip bjöd 4♥. Men så när träkarlen lades ned ... två kort i hjärter!

– Just det... Överföring. Glömde, sa tjejen lågmält och la ansiktet i händerna.

Men ett budhaveri som sannolikt skulle renderat i en nolla slutade med en topp. Väst spelade ut rutertio till bordets ess och efter uttrumfning spelade Filip spader. När Väst inne på spaderess spelade ruter kunde handens två klöverförare sakas på höga ruter. Tolv stick och +680 när hela fältet hade spelat 3NT med elva stick för +660. Juniorbridge!



Peter Alm, Gunilla Alm och Anders Ekström från arrangörsklubben Kalmarsunds BK.

För att lära känna juniorer från andra delar i landet spelar man med många olika partners under lägret. Given ovan kommer från en tävling där man lottades ihop med en partner. En av de mer erfarna juniorerna, Filip Asplund Sivelind, lottades med en mindre rutinerad tjej.



Tobias Bern sänder lagtävlingen på BBO där Nils Wedman–Bruno Ventura (paret som passar) möter Joakim Johansson–Carl Johan Silow.

Riksläger

29 OKTOBER – 1 NOVEMBER
VÄSTERÅS

ALLA JUNIORER ÄR VÄLKOMNA
– ÄVEN DE SOM INTE HAR
NÅGRA FÖRKUNSKAPER I BRIDGE.

LÄS MER PÅ WWW.SVENSKBRIDGE.SE



Hjälp med bridgememes

SBF:s Synlighetsgrupp skulle önska ett bibliotek med bridge memes. Bilderna ska kunna användas av såväl SBF som distrikt, klubbar och spelare för att spridas i sociala medier. *Syns vi inte – finns vi inte!*

Kan du hjälpa oss?

Hör av dig till Peter Ventura via e-post på ventura@bridgeforlaget.se.

Det bör vara en variation av roliga, klatschiga bilder eller bakgrunder med texter att använda allmänt, samt även bilder för egna korta texter som kan leda vidare till inbjudningar för kurser, fest, tävling etc.

Här är två exempel på hur det skulle kunna se ut, men det ska vara på svenska och ett mer modernt snitt.



Årets klubbledare

Utmärkelsen Årets Klubbledare delas ut till en klubbledare som på ett förtjänstfullt sätt gjort något utöver det vanliga för sin klubb.

Maila förslag med namn, mid, klubb, distrikt och motivering till kansliet@svenskbbridge.se.

Förslag ska vara SBF tillhanda senast 30 juni 2026.



Eric Jannersten stipendium

Till minne av Eric Jannersten har förbundet genom insamling bland klubbar, distrikt och bridgeintresserade en fond, vars uppgift är att stödja aktivt arbete för svensk bridge. Fondens ändamål är att genom stipendier bidra till ekonomiskt stöd för utbildning av personer som aktivt arbetar för svensk bridge. Insatser för yngre personer prioriteras. Ansökan om stipendium görs senast 30 juni 2026 skriftligen till: kansliet@svenskbbridge.se.

PROVA-PÅ-PÅSE

"Prova-På-Påsen" är tänkt att sticka i handen på dem som visar intresse för världens bästa tankesport – bridge. "Syns vi inte – finns vi inte" är parollen!

Tanken är att klubbar har med ett antal påsar när de är ute och visar verksamhet och raggar nya kursdeltagare. Det kan vara så att man sitter i en galleria, på ett torg, marknader eller bara ger det till en medlem som ska lämna vidare och kanske också lära ut till en vän.

Det är i sådana sammanhang vanligt att man erbjuder provspel och normalt skickar med någon folder samt tar upp intresseanmälningar. Nu tar vi ett steg till och förbereder ett helt kit så den som får påsen faktiskt kan gå hem och spela. Det enda de behöver är ett bord, fyra stolar och en penna.

Innehåll

- PR-tidning
- Träkarlinjal
- MiniBridge-foldrar
- Poängtabell med trappan
- Foldrar & flyers
- Kortlek

Beställning

Påsen är rabatterad av SBF och kostar 20:-/st. Frakt tillkommer. Beställ på Svenska Bridgeförlagets hemsida www.bridgeforlaget.se. Det går även att e-posta order@bridgeforlaget.se eller ringa 020-52 13 13.



Beställ kostnadsfritt förbundsmateriel!

PR-tidning

Intresseskapande
16-sidig tidning
som beskriver vad
bridge är. Format:
17x24 cm.



Affisch

Affisch i forma-
tet 35x50 cm, att
användas inför
nybörjarkursen
eller motsvarande.



Minibridge

Denna A4-foldern
på sex sidor ger
kortfattad infor-
mation om bridge
och instruktioner
hur minibridge
spelas.



Minibridge Tävling

Denna A4-foldern
på fyra sidor ger
kortfattad infor-
mation om vad
tävlingsbridge är.



Flyer Bridge

Flyer i A5-format
med rubriken
*Bridge – en verklig
utmaning!*



NY! Flyer

Flyer i A5-format:
BRIDGE
*En livslång
tankeport
– för alla.*

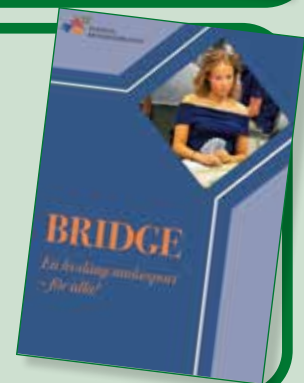

Bridge på 10 minuter

4-sidig
introduktionsfolder
till bridge i
A4-format.

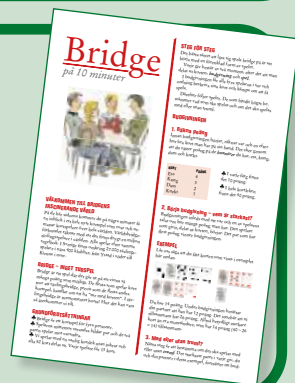

Beställ kostnadsfritt förbundsmateriel på
www.bridgeforlaget.se

Ev. fraktkostnad tillkommer.

En lucka i lagen

En miss i översättningen av en lagbok på 70-talet skapade oväntade möjligheter, vilket Göran Ofsén ville utnyttja.



Jag tillhör dem som åtminstone förr hade lätt att läsa och tillgodogöra mig bridgelagarna. Som ung köpte jag lagböckerna så fort det kommit en ny utgåva, läste dem från pärm till pärm och tror att jag sedan kunde lagarna bättre än de flesta andra.

De svenska bridgelagarna är en översättning från engelska. Det jobbet står Lagkommissionen för, och i vissa fall gäller det att se upp som översättare. Det finns t ex ett engelskt ord, *denomination*, som förutom de fyra färgerna även omfattar sang. Något motsvarande ord finns ju inte i vårt språk. Det var gissningsvis ett förbiseende på den punkten som gjorde att det blev ett fel i lagarna i någon upplaga från 1970-talet. I lagboken definierades bl a vad som är ett tillräckligt bud. Jag är inte helt säker på den exakta ordalydelsen, men jag tror det stod:

Ett bud är tillräckligt om det antingen är på högre nivå än föregående bud eller på samma nivå i högre färg eller sang.

Läs gärna meningen ovan en gång till! Som det formulerades i lagboken menar jag att det helt klart ansågs som ett tillräckligt bud att bjuda 1NT efter 1NT, 2NT efter 2NT och så vidare. Det är ju bud på samma nivå i sang. Och det kan man fortsätta med hur många gånger som helst! Jag funderade lite på om jag skulle kunna utnyttja detta. Dels kan man tänka sig ett nytt sangförsvar där man även har 1NT som inkliv, dels kan man utvidga den egna sangbudgivningen. Nedan följer ett (teoretiskt) exempel, där betydelsen av Västs bud anges inom parentes. Alla Östs bud utom 7♦ är artificiella frågebud. Given:

♠ kn 6 2		♠ -
♥ kn 8		♥ EK 4
♦ EK 7 2		♦ D 9 8 6 4 3
♣ EK 9 3		♣ D kn 10 7

VÄST	ÖST
1NT (15-17)	1NT
1NT (ej 5-korts hö)	1NT
1NT (ej 4 spader)	1NT
1NT (ej 4 hjärter)	1NT
2♣ (4-4 i lågfärg)	2♦
2♠ (3 spader)	2NT
2NT (ej spaderess)	2NT
2NT (ej spaderkung)	2NT
2NT (ej spaderdam)	2NT
2NT (ej hjärteress)	2NT
2NT (ej hjärterkung)	2NT
2NT (ej hjärterdam)	7♦

Med högst 2 hp i högfärgerna måste Väst ha ess och kung i båda lågfärgerna för att få ihop till sitt öppningsbud. Så utan att budgivningen ens passerat 2NT, ser Öst att 7♦ är ett läggspele. Visst är denna giv tillrättalagd för ändamålet, men det var kul att fundera på saken.

Fast det var ju uppenbarligen inte meningen att texten i lagboken skulle ha formulerats på detta sätt. Jag ville inte göra något som trots stöd i lagarna bedömde kunde anses oetiskt. Dessutom antog jag att Lagkommissionen omgående skulle rätta till felet. Så den möda det skulle krävas för att göra en ny sangkonvention skulle man inte ha glädje av länge. Därutöver skulle säkert en del tävlingsledare bortse från formuleringen i lagboken och säga att man självklart inte kan bjuda 1NT efter 1NT.

Jag skickade ett brev om felet till Hans-Olof Hallén, dåvarande ordförande i Lagkommissionen. Jag berättade inget för någon annan förrän långt efter att jag köpt nästa utgåva av lagboken och sett att felet var rättat där. Jag hörde inget om misstaget från någon annan, och undrade lite om fler än jag hade noterat felet. Fastän Hallén och jag spelade i samma lag ett antal gånger därefter, nämnde han aldrig något om saken. Jag gissade att han inte ville prata om det ...

♥ Göran Ofsén avled tidigare i år efter en tids sjukdom. Det var hans önskan att hans alster skulle publiceras även efter hans bortgång. Göran arbetade främst inom IT och var för länge sedan elitsspelare i bridge. Största intressen var musik och aktier. Med bandet "Julian och Julia" har några låtar blivit utgivna. Göran är författare till aktieboken "Börsens framtida guldägg".

BRIDGEFESTIVAL 2026

CHAIRMAN'S CUP

25 - 30 JULI 2026
SPONSOR: MATS QVIBERG

CHAIRMAN'S CUP (CC) INLEDER SOM ETT KVAL I FORM AV GRÖNA HISSEN UNDER LÖRDAG-SÖNDAG. DÄREFTER VIDTAR TVÅ PARALLELLA CUPER:

- ♣ LAGEN PLACERADE 1-32 SPELAR HUVUDCUP (HC). I HC SPELAR MAN OM 1:A OCH 2:A PLATS.
- ♣ LAGEN PLACERADE 33-64 SPELAR BONUSCUP (BC). I BC SPELAR MAN OM 3:E PLATS.
- ♣ ETT LAG SOM FÖRLORAR I HUVUDCUPEN FLYTTAS NED TILL BONUSCUPEN.
- ♣ ETT LAG SOM FÖRLORAR I BONUSCUPEN ÄR UTSLAGET.
- ♣ FRÅN OCH MED TISDAG SPELAS KVARTSFINAL, SEMIFINAL OCH FINAL (64 BRICKOR). PÅ TORSDAGEN SPELAS FINALEN (64 BRICKOR) SAMT MATCH OM TREDJE PRIS (32 BRICKOR).

STARTAVGIFTER

3.000 KR/LAG. VID FÖRSKOTTSBETALNING SENAST ONSDAG 22 JULI GES 400 KR RABATT. DISTRIKTSLAG SPELAR GRATIS*. I LAG MED MINST 4 JUNIORER SPELAR JUNIORER GRATIS OCH ICKE-JUNIORER BETALAR 500 KR. SENASTE ANMÄLAN: FREDAGEN DEN 24 JULI, KL 20.00.

PRISER

1:A 50.000 KR
2:A 25.000 KR
3:E 12.500 KR
4:E 12.500 KR
5:E 7.500 KR
6:E 7.500 KR
BÄSTA DISTRIKTSLAG* 10.000 KR

JUNIORLAG

- ♣ LAG MED ENDAST JUNIORER SPELAR GRATIS.

*DISTRIKTSLAG

ALLA DISTRIKT FÅR ANMÄLA FRITT ANTAL LAG MED GRATIS START I CC. FÖLJANDE VILLKOR SKA DOCK UPPFYLLAS:

- ♣ HÖGST TVÅ I LAGET FÅR TIDIGARE HA DELTAGIT I CC.
- ♣ SAMTLIGA SPELARE I LAGET MÅSTE TILLHÖRA SAMMA DISTRIKT.
- ♣ LAGET MÅSTE BÄRA DISTRIKTETS NAMN FÖLJT AV EN SIFFRA. VID FLERA LAG HETER DE ÖREBRO 1, ÖREBRO 2 OSV.
- ♣ OM TVÅ ELLER FLERA LAG GÅR LIKA LÅNGT I TÄVLINGEN AVGÖR PLACERINGEN FRÅN GRÖNA HISSEN VINNAREN.



ALLT I BRIDGE

ANDREW ROBSONS 22 HANDBÖCKER I BRIDGE

Serien nu komplett!



ANDREW ROBSONS HANDBOK I BRIDGE - NR 1
ALLA BJUDER!

1 Alla bjuder!
Ett bra omdöme i konkurrenssituationer är den enskilt viktigaste förmågan i bridge.



ANDREW ROBSONS HANDBOK I BRIDGE - NR 2
BRIDGENS TUMREGLER

2 Bridgens tumregler
Tumregler i bridge ger en stabil grund att stå på.



ANDREW ROBSONS HANDBOK I BRIDGE - NR 3
DUBBLINGAR

3 Dubblingar
En upplysningsdubbling ber partnern att bjuda en annan färg.



ANDREW ROBSONS HANDBOK I BRIDGE - NR 4
HANDVÄRDERING & FÖRLORARBERÄKNING

4 Handvärdering och förlorarberäkning
Grunden för bra budgivning, är att värdera sin hand korrekt.



ANDREW ROBSONS HANDBOK I BRIDGE - NR 5
INKLIV

5 Inkliv
Att störa motståndarnas budgivning är bra, men inte till priset av många dubblade straffar.



ANDREW ROBSONS HANDBOK I BRIDGE - NR 6
MOTSPEL

6 Motspel
För att spela bra motspel krävs kärlek till bridgespelet.



ANDREW ROBSONS HANDBOK I BRIDGE - NR 7
PARTÄVLINGSTEKNIK

7 Partävlingsteknik
Lär dig hantera partävlingens svåra konst.



ANDREW ROBSONS HANDBOK I BRIDGE - NR 8
RÄKNING & KORTPLACERING

8 Räkning & kortplacering
Förklarar hur experterna kan placera korten.



ANDREW ROBSONS HANDBOK I BRIDGE - NR 9
SANGSPEL

9 Sangspel
Lär dig hantera kontrakt i sang på bästa sätt.



ANDREW ROBSONS HANDBOK I BRIDGE - NR 10
SIGNALER & SAKNINGAR

10 Signaler & sakningar
Vikten av att effektivt ge och få information.

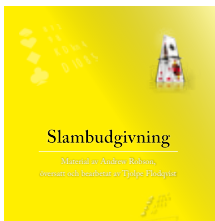

Slambudgivning
Märkt av Andrew Robson, översatt och bearbetat av Tjelle-Produkter

Handbok från Bridgehuset i Malmö

11 Slambudgivning
Vi behöver framför allt lära oss att undvika dåliga slammar.



ANDREW ROBSONS HANDBOK I BRIDGE - NR 12
SLUTSPEL & SKVISAR

12 Slutspel och skvisar
En smula magi, för att skapa ett extra stick.



ANDREW ROBSONS HANDBOK I BRIDGE - NR 13
SPELTEKNIK

13 Spelteknik
Om att godspela stick, vanligen genom att maska.

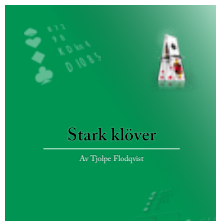

Stark klöver
Av Tjelle-Produkter

Handbok från Bridgehuset i Malmö

14 Stark klöver
Öppna lågt - med 1 klöver - med alla starka händer.



ANDREW ROBSONS HANDBOK I BRIDGE - NR 15
STARKA ÖPPNINGSHÄNDER

15 Starka öppningshänder
Hantera starka, och ofta svitade, händer.



ANDREW ROBSONS HANDBOK I BRIDGE - NR 16
STAYMAN & ÖVERFÖRINGAR

16 Stayman och överföringar
Högfärgsfråga & överföringar på 1NT & 2NT och fortsatt budgivning.



ANDREW ROBSONS HANDBOK I BRIDGE - NR 17
SVAGA TVÅÖPPNINGAR

17 Svaga tvåöppningar
Svaga tvåöppningar, svarsbud och fortsatt budgivning.

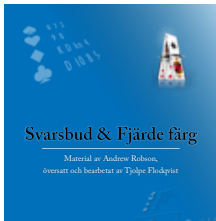

Svarsbud & Fjärde färg
Märkt av Andrew Robson, översatt och bearbetat av Tjelle-Produkter

Handbok från Bridgehuset i Malmö

18 Svarsbud och fjärde färg
Det är svarshandens första bud som startar dialogen.



ANDREW ROBSONS HANDBOK I BRIDGE - NR 19
TRUMFSPEL

19 Trumfspel
Lär dig hantera kontrakt i trumf på bästa sätt.



ANDREW ROBSONS HANDBOK I BRIDGE - NR 20
UTSPEL

20 Utspel
Detta enda kort kan åstadkomma fler svingar än något annat.



ANDREW ROBSONS HANDBOK I BRIDGE - NR 21
ÖPPNARENS BUDGIVNING

21 Öppnarens budgivning
En bra start leder oss till rätt kontrakt.



ANDREW ROBSONS HANDBOK I BRIDGE - NR 22
KRAV - ELLER INTE KRAV?

22 Krav - eller inte krav?
Passar partnern på dina kravbud?

Denna serie små böcker täcker alla aspekter av det fascinerade bridgespelet. Varje sida innehåller en lektion och en illustrerande gif. Dessa böcker är på svenska och bygger på den engelska förlagan signerad Englands stjärna Andrew Robson.
Pris: 145 kr/del.