

BRIDGE

BRIDGE FEBRUARI NUMMER 1 2026 ÅRGÅNG 58 PRIS 60:--



HÄXAN

– EN SKRÄMMANDE BRA KONVENTION



SVENSKA
BRIDGEFÖRBUNDET



Vi bor på välkända Hotel Salzburger Hof som ligger perfekt beläget mitt i byn.



Gasteinerdalen med dess sköna, myggfria klimat, är ett sommarparadis.



Spela Bridge i vacker alpmiljö – Boka sommarens resa till Bad Gastein idag –

Sommaren i Alperna är något alldeles speciellt med sina grönskande dalgångar och hisnande vyer. Följ med på en Bridgeresa och njut av storslagna vyer under en vecka i Bad Gastein. Här bjuds du på en upplevelserik semester med mycket aktiviteter och bridgespel i några av världens vackraste miljöer. Du bor bekvämt på anrika Hotel Salzburger Hof som ligger vackert beläget mitt i byn med utsikt över Gasteinerdalen. Hotellet erbjuder fina faciliteter, bland annat två lyxiga spa-avdelningar

Bridgespel och dagsutflykter

Under veckan spelar vi, tillsammans med bridgeinstruktörerna Kalle Persson och Eva Wetterhall, 24 brickor/dag. Vi spelar för att vi tycker det är trevligt, socialt och spännande, och varje vecka så kommer vi även att spela tävlingar. För den som vill upptäcka mer av omgivningarna så rekommenderar vi att följa med på någon av våra trevliga och populära dagsutflykter till bl a världsarven Venedig och Salzburg.

Bridgeresa till Bad Gastein

- ✓ Direktflyg t/r med incheckat bagage
- ✓ Boende sju nätter i dubbelrum på Hotel Salzburger Hof****+
- ✓ Stor frukostbuffé varje morgon
- ✓ Sju femrätters middagar (ingår vid bokning före 31 mars)
- ✓ Tillgång till två lyxiga spa-avdelningar
- ✓ Bridgespel varje dag med bridgeledare
- ✓ Arrangeras vecka 36 (29 aug–5 sep) och 37 (5–12 sept)

Prisexempel fr **15 995 kr**

www.alpresor.se/bridge-sommar • 0771-202020

Innehåll

NR 1 2026

FÖRSTA STICKEN

3 INNEHÅLL

Här är du just nu. •

4 INFORMATION

Kontaktinformation, Redaktion och Om medlemsavgifter.

5 LEDAREN

Alla bridgespelare är ambassadörer för bridgen, menar Roger Wiklund.

6-7 FÖRSTA STICKEN

Svenskor toppar rankingen.

REPORTAGE

8-9 ONLINE ÄR OCKSÅ BRIDGE

Under pandemin flyttade bridgen över till plattformar online, men än i dag håller några klubbar igång på nätet.

10 KENNETH TAR ÖVER DAMERNA

Kenneth Borin är ny damkapten.

12 BRIDGE PÅ SCHEMAT

Bridge finns nu på schemat i Halland.

14 EN EPOK TAR SLUT

Bridge World lägger ner.



16 EN SOLSKENSHISTORIA

Under en nybörjarkurs i bridge började kärleken att spira.

28 EN DJUPMASK ATT MINNAS

Bo Gullefors hyllar Victor Mollo med en giv från Härnösandsträffen.

29 BRIDGESPELARE OCH SAMLARE

Många bridgespelare är också samlare.

TÄVLINGAR



18-19 SVENSK SEGER I REISINGER

Marion Michielsen och Per-Ola Cullin vann Reisinger, något som bara en svensk tidigare måttat med.

BRIDGEFESTIVAL

34 BRIDGEFESTIVAL – VAD ÄR DET

Jo, en bridgefest för alla spelare!

37 MOR & SON PÅ FESTIVAL

Bridge sammanfogar människor.

38 BRIDGEFESTIVAL

Festivalen har tävlingar för alla.

52 CHAIRMAN'S CUP

Hitta kompisar och anmäl ett lag!

LÄR DIG MER

20-22 PANIK PÅ HÖG HÖJD

Hjälp! Motståndarna spärrar. Våra proffs kommer till undsättning.

24-25 LK HAR ORDET

Ropa eller inte ropa på TL?

25 PARTÄVLINGSTEKNIK

Andrew Robson lär dig partävla.

26-27 FULT ATT TILKALLA TL?

Ett inlägg på förbundets forum skapade het debatt.

30-31 ETT STEG I TAGET

Ett steg i taget med Magnus Lindkvist.

32-33 HÄXAN

Häxan – en skrämmande bra konvention.

35 FRÅGA DANIEL

Ska 3 i högfärg alerteras?

36-37 ATT DUBBLA ELLER INTE

Johan Sylvan hjälper dig dubbla.

PROBLEMHÖRNAN

39 KORSORDET

Korsord och förra numrets lösning.

40-41 SPELPROBLEM

Lite lättare, lite lagom, lite klurigare och lite svårare spelproblem.

41 PRATBUBBLAN

Vad drömde "Pocken"?

42-43 LÖSNINGAR

Tjuvkika inte här innan du löst allt!

JUNIOR

44-46 JSM PAR

Guldmedaljör Castor Mann låter dig följa med i hans resonemang på tre bricker från finalen i JSM Par.

47 EU-BIDRAG TILL LUDVIKA

Det finns särskilda EU-projekt som kan ge ekonomiska stöd till projekt.

FÖRBUND

17 PR-TIDNING

Se till att klubben har en bunt PR-tidningar för att dela ut till dem som ännu inte upptäckt bridge.

23 SM LAG MIXED

Dra ihop ett lag för mixed i lag.

27 SYNS VI INTE – FINNS VI INTE

Nya profilprodukter.

48 PROVA-PÅ-PÅSE

Dela ut prova-på-påsar till ännu inte invigda i bridgens värld.

49 TANKESPORTER ENAS

Svenska Bridgeförbundet och Sveriges Schackförbund har en paraplyorganisation: Svensk Tankesport.

SISTA STICKEN

50 SISTA STICKET

Göran Ofsén vill bli spelförare.

52 SVENSKA BRIDGEFÖRLAGET

Handla hos Svenska Bridgeförlaget!

Kontaktinformation

TELEFONVÄXEL

Måndag-fredag kl 8-12.
☎ 019-277 24 80

TEKNISK SUPPORT

Vardagar kl 8-22 och helgdagar 8-20.
☎ 019-368 07 00

E-POST

✉ kansliet@svenskbridge.se

JOURTELEFON

Support vid tävlingsstarter.
Thomas Winther, ☎ 019-277 24 86

ADRESS

Svenska Bridgeförbundet
Karlskatan 28, 703 41 Örebro

SUZANNE LEMBORN

Verksamhetschef, 100%.
Ekonomi och övergripande ansvar.
Hemmakontor i Falkenberg.
☎ 072-644 96 60 ✉ sle@svenskbridge.se



JOHAN GRÖNKVIST

Konsulent, 100%. Allsvenskan, SM-finaler,
tävlingsupport, funktionärsadmini-
stration, teknisk support av klubb-
och distriktssidor samt IT-utveckling.
Kansliet – huvudkontor i Örebro.
☎ 019-277 24 81 ✉ jgr@svenskbridge.se



GUNNEL HAHNE

Kanslist, 50%. Allmän medlemsservice;
tävlingsrapporter, 50-lappen,
mp-bevis och nålar.
Kansliet – huvudkontor i Örebro.
☎ 019-277 24 89 ✉ gha@svenskbridge.se



MICKE MELANDER

Konsulent, 100%. Medlemsnytt,
Bridgefestivalen, SISU-stöd,
styrelse- och stadgefrågor
samt allmän medlemsservice.
Hemmakontor i Falkenberg.
☎ 019-277 24 85 ✉ mme@svenskbridge.se



THOMAS WINTHER

Konsulent, 50%.
Tävlingsupport Ruter och Bridgemate
samt TL-utbildningar och TL-stöd.
Hemmakontor i Sölvesborg.
☎ 019-277 24 86 ✉ twi@svenskbridge.se



CARINA WADEMARK

Konsulent, 50%.
Information på hemsidan,
landslagsstöd och TK-frågor.
Hemmakontor på Lidingö.
☎ 019-277 24 84 ✉ carina@svenskbridge.se

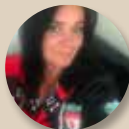

BJÖRN HOLM

Kanslist, 80%.
Tävlingsupport även onlinebridge,
tävlingsrapporter, Allsvenskan,
Svenska Cupen, onlinekurs
samt allmän medlemsservice.
Hemmakontor i Hedemora.
☎ 019-277 24 87 ✉ bho@svenskbridge.se



Om medlemsavgifter

KLUBBYTE

Om någon medlem önskar byta klubbtilhörighet så finns möjligheten att fritt göra det under perioden 15 juni-15 september. Mellan 16 september och 14 juni behöver medlemmen ett godkännande från både avlämnande och mottagande klubb och det ska rapporteras in till kansliet.

MEDLEMSAVGIFT SOM BETALAS PÅ KLUBBEN

Om medlemsavgiften betalas kontant på klubben kan avgiften regleras via Ruterkontot. Kontakta kansliet och ange medlemsnummer och belopp.

DUBBELBETALD MEDLEMSAVGIFT

När en medlem av misstag betalat sin medlemsavgift två gånger under samma verksamhetsår återbetalas avgiften till klubbens Ruterkonto.

INBETALNINGSKORT

I tidningen som utkommer i slutet av juni varje år, bifogas ett inbetalningskort med förtryckta uppgifter som avser medlemsavgiften för kommande verksamhetsår. Som alternativ till detta inbetalningskort kan man, vid särskilda skäl, göra en inbetalning via BG 373-3482. Viktigt att man då anger medlemsnummer och klubbtilhörighet i meddelandefältet.

ÖVRIGT OM MEDLEMSAVGIFTER

Frågor angående medlemsavgifter? Läs mer på vår hemsida under rubriken Bli medlem!

ADRESSER OCH KONTAKTUPPGIFTER

Kontrollera noggrant och håll dina kontaktuppgifter uppdaterade på "Mina sidor". Du behöver vara inloggad med lösenord för att ändra dina uppgifter (adress, telefonnummer, e-post etc). Saknar du lösenord för inloggning eller behöver hjälp för korrigering så kontakta gärna kansliet.

BRIDGE



Officiellt organ för Svenska Bridgeförbundet

ISSN 1652-1943

Ansvarig utgivare Roger Wiklund

Prenumeration 280:- per år

Bankgiro 373-3482

Redaktör Peter Ventura

Redaktion Bridge, Svenska Bridgeförlaget, Hansens väg 10,
775 70 Krylbo. E-post bridge@svenskbridge.se.

Produktion AB Svenska Bridgeförlaget

Illustrationer Arne Larsson, Sundsvall & Dick Holst, Halmstad

Utgivning 2026 20 februari – 24 april – 26 juni – 18 september
– 10 december (Manusstopp: 22 januari – 24 mars – 25 maj –
16 augusti – 14 november).

Annonspriser Helsida 16.500. Halvsida 8.650. 1/6-sida 3.390.
1/12-sida 1.730. BRIDGE är befriad från moms och reklamskatt.

Annonsbokning bridge@svenskbridge.se

Framsida Häxan – en skrämmande bra konvention.

Foto: Adobe Stock.

Bridge sprids bäst mellan människor



Om du är medlem i Svenska Bridgeförbundet är du också vår viktigaste ambassadör, genom att berätta om – och bjuda in nya till – vår verksamhet, menar ordförande Roger Wiklund.

De allra flesta som spelar bridge i Sverige började inte genom en kampanj, en affisch eller en annons. De började därför att någon de kände frågade: *"Ska du inte prova bridge?"*

En vän. En kollega. En granne. Så ser bridgens verkliga rekryteringskanal ut – och det är värt att säga högt.

Om du är medlem i Svenska Bridgeförbundet är du därför också, vare sig du tänkt på det eller inte, vår viktigaste ambassadör. Inte genom stora ord eller säljargument, utan genom att bjuda in, ta med och visa hur det faktiskt fungerar.

Bridge smittar bäst i små doser, mellan människor som redan har en relation.

Vi kommer aldrig att kunna rekrytera oss ur alla utmaningar centralt. Och det behöver vi inte heller. För kraften finns redan i klubbarna. I fikapauserna. I samtalen före och efter spelet. Det är där nya medlemmar föds.

Samtidigt vill jag passa på att lyfta dem som gör att allt detta fungerar: klubbfunktionärerna. De som öppnar lokalen, sköter anmälningar, lägger brickor, håller reda på nycklar, ekonomi och tävlingsprogram. De som ofta gör jobbet utan att synas – men som alla märker den dag de inte gör det.

Utan er stannar bridgen. Så enkelt är det.

Att rekrytera nya spelare handlar därför inte bara om att få in fler runt borden. Det handlar också om att ta hand om dem som redan bär verksamheten. Att visa uppskattning, dela på ansvar och se till att engagemang inte blir en börda som några få alltid ska bära.

Om vi vill att fler ska börja spela bridge behöver vi tre saker: öppna dörrar, välkomnande miljöer – och människor som vågar fråga.

Och om vi vill att de ska stanna, då behöver vi fungerande klubbar med energi, struktur och hjärta. Där spelar klubbfunktionärerna en helt avgörande roll.

Så nästa gång du träffar en vän som gillar spel, logik eller gemenskap – tänk tanken.

Och nästa gång du möter någon som gör jobbet i din klubb – säg tack.

Det är så bridge växer.

Och det är så vi tar nästa steg, tillsammans.

Roger Wiklund

FÖRSTA STICKEN



Toppentjejer

På världsrankingen för damer är inte mindre än fyra svenska damer bland de tio bästa. Kathrine Bertheau (bilden) är rankad etta och Emma Övelius tvåa.

Så här ser topp-tio ut:

1. Kathrine Bertheau, Sverige
2. Emma Övelius, Sverige
3. Nan Wang, Kina
4. Xiaozue Zuo, Kina
5. Irem Ozbay, Kina
6. Sanna Clementsson, Sverige
7. Kerri Sanborn, USA
8. Ida Grönkvist, Sverige
9. Cathy Baldysz, Polen
10. Asli Acar, Turkiet

På herrsidan rankas Fredrik Nyström som bäste svensk på plats 17. Platserna 1-6 tillhör Schweiz.

40

Uppsalabridgens fyrmannaliga på plattformen RealBridge noterar deltagarreord. I vinterserien över sju omgångar spelar 40 lag varje torsdag.

Uggla ny operatör

Det är vanligt att operatörer som noterar bud och spel för sändning online missar hur spelet fortlöper, så att åskådaren inte kan hänga med. Den spanske bridgespelaren Gonzalo Goded säger sig nu ha löst problemet, så att vi inte längre behöver fatta nada. Han har utvecklat ett tekniskt system – **Bridge Owl** (Bridgeugglan) – som syftar till att ersätta mänskliga ramaoperatörer och möjliggöra bevakning vid vilket bord och i vilken tävling som helst.



Bridge Owl börjar med två små kameror placerade ovanför bordet – antingen upphängda i taket, fästa på väggen eller monterade på externa stativ. Med hjälp av kortigenkännings-teknik analyserar Godeds program bilder av både budgivning och kort under spelets gång. När resultatet matas in i Bridgema-ten exporteras informationen för visning.

Systemet är konstruerat för att fungera med nästan alla typer av spelkort.

Godeds system är i sin linda, men planen är att så småningom göra systemet tillgängligt för alla klubbar i världen som vill nyttja systemet.

Mer information finns på www.bridgeowl.org

Uganda nytt förbund



Uganda är den nyaste medlemmen i Världsbridgeförbundet. Detta är ett betydande steg framåt i Världsbridgeförbundets ansträngningar att expandera och stärka den globala bridgegemenskapen.



Lärarinnan ritade ett syrenblad på tavlan och frågar om någon vet vad det föreställer.

Kent räcker genast upp handen.

- Det är spaderess!

Funnen av Thomas Ålander i boken "Då sa jag till magistern" (1968)

Bridge i Landet runt

I TV-programmet *Landet runt* som sändes 18 januari på SVT fanns ett inslag om juniorbridge där Bruno Ventura och Andreas Abragi intervjuades. Se länk för att titta (börjar ca 22 min in i programmet).



www.svtplay.se/video/KqPKYa9/landet-runt/idag-02-00



Bridgens vänner

För att kunna stötta bridgen i Göteborg ännu bättre har sammanslutningen **Bridgens Vänner** (BV) blivit en oberoende kommitté under Göteborgs BF med ett brinnande hjärta för sporten.

BV startades i mitten av 1970-talet. Syftet var att stödja aktiviteter som främjar bridge-spel och verksamheten som bedrivs inom Göteborgs Bridgedistrikt. De vill också verka för att Bridgens Hus förbli en självklar mötesplats för bridge-spelare inom distriktet och en bas för klubb- och tävlingsverksamhet.

Ett område BV fokuserar på är att satsa på juniorer, att hjälpa nästa generation att upptäcka glädjen i bridge. BV stöttar bl a Hans-Bertil Åströms arbete med att rekrytera skolungdomar på Hvitfeldtska gymnasiet.

Vidare stötts utbildningsaktiviteter som prova-på-kurser och rekryteringsinsatser för nya spelare.

Trivsel är ett annat prioriterat område. Ekonomiskt stöd ges till projekt som gör bridgegemenskapen ännu starkare i Bridgens Hus i Göteborg.

En del tycker det är en skitsak, men BV stod för en tredjedel av kostnaden när man renoverade toaletterna på Bridgens Hus.

För att ge eller få bidrag, maila info@bridgensvanner.se.

 **Bridgens vänner**

Online är också bridge



Under pandemin fick bridgespelandet flytta över till spel online, men än idag håller två klubbar igång sitt onlinespel med brett deltagande.

TEXT: SARA WRIGE, GÖTEBORG FOTO: TINA ELFSTEDT, KARLSTAD & LINNEA EDLUND, UPPSALA

Två gånger i veckan ordnar Karlstads BK partävling online via BBO, och varje torsdag möts lag i Uppsalabridgens online-liga. Båda tävlingarna startade under pandemin, men har nu etablerat sig som egna tävlingar även i tider utan restriktioner. Ansvariga, Tina Elfstedt i Karlstad och Linnea Edlund i Uppsala, tycker båda att dessa online-tävlingar är ett bra komplement till att ses på klubben. Och att det fyller funktioner som spel-på-plats inte gör.

– Det började ju så att pandemin kom, berättar Tina. Jag visste då inget om online. Men så var det en i ett bridgekompisgäng som sa att de spelade på BBO och det lät ju kul. Det var när vi behövde börja stänga lokalen p g a smittspridningen. Och vi pratade om att det kunde var något för oss. Så jag mailade ut till flera personer som jag vet är duktiga på det tekniska, men ingen nappade. De tyckte att det var för svårt eller så ville de inte. Vad tråkigt, tänkte jag, då blir det ju ingenting. Så gick det ett tag och så stötte bridgekompisen på igen; är det verkligen ingen som vill? Och då tänkte jag så här: ”Det var väl sjutton, då tar jag itu med det själv då!” Jag fick tips om en kille i Karlskoga som körde detta och sen guidade han mig med det tekniska.

Lagserie på ReaBridge torsdagar

Det började även under pandemin i Uppsala.

– Vi kör en lagserie varje torsdag på plattformen RealBridge. Den drog vi igång med under Corona/Covid. Vi började först på BBO, för när Corona hände fanns inte RealBridge som plattform. Så vi körde en eller två säsonger på BBO. Och då var vi i Uppland ganska tidiga med det, vilket gjorde att vi fick in lite lag från andra håll i landet.

– Vi började 2020 med tre divisioner på BBO med 28 lag, fortsätter Linnea. Vintern 2021 körde vi första säsongen på RealBridge. Sen har vi kört på sen dess. Denna termin slår vi rekord med 40 lag till start. Det blir fem divisioner.



Tina Elfstedt administrerar Karlstads BK:s tävlingar online.

Det är jättemycket. Det har vuxit efter pandemin faktiskt. Vi hade en dipp runt 2023 och då sa vi, att om vi blir färre än 16 lag så lägger vi ner. Men efter det har det vuxit gradvis.

– De allra flesta lagen har svensk anknytning. En del svenska lag har svenskar som sitter utomlands och spelar, t ex i Ungern, på Gran Canaria och i Spanien. Men det händer också att folk plockar in utländska gästspelare. Och vi har ett helt lag från England. Det finns lag med finska, norska och färöiska spelare.

– När vi drog igång blev det jättemycket folk, berättar Tina. Jag hade 75 par ett tag. Då fick jag ha flera tävlingsledare som hjälpte mig. Jag fick så himla mycket bra feedback. Folk var så glada att jag gjorde detta. Och under pandemin var det ett viktigt tillskott till Karlstads BK! Vi tänkte ju då att det var övergående, att det bara var under pandemin. Men folk fortsatte att komma och komma.

– Nu kör jag två partävlingar i veck-

an, tisdagar och söndagar. Speciellt med väglaget under vintern får jag mycket uppskattning. De som säger att de har 10 mil att köra enkel resa till bridgeklubben i halkan. Eller att man tycker att det är mysigt att sitta hemma i soffan och spela. Så det har ju fortsatt då.

– I Karlstads tävling spelar vi 24 brickor med handikapp. Och man får ångra sig om man trycker fel, både i budgivningen och om man spelar fel kort. Så det är en snäll tävling. Det skriver jag i början på tävlingen, att vi godkänner om någon vill ångra.

Vad tycker ni om relationen mellan online och att ses på klubben?

– Det är så klart mer socialt att träffas på klubben, menar Tina. Online är ju ett komplement. Vi ser att det blir mer folk när det är kallt och jobbigt att åka. De som deltar kommer från många olika klubbar. Nu har jag kanske runt 25 par. Någon från Örebro, från Lund, Gran Canaria, Portugal, eller från Skellefteå.

– Jag tror och hoppas att det finns utrymme för båda delarna, säger Linnea. Många av de svenska spelarna som sitter utomlands är glada för att få spela med primärt svenska spelare och att få spela lagspel. På semesterorter finns mest partävlingar. Här finns möjligheten att få spela mot lagom bra spelare men få jämföra resultat med riktigt bra spelare. Vi har en stor bredd på spelare med upp till högsta nivå. Det här är också en möjlighet för par som är reguljära partners men som bor i olika delar av landet.

– För mig själv, säger Linnea, ser jag som en av de största fördelarna för mig som spelare att efteråt kunna titta på brickor jag har spelat. Jag kan titta på de duktigaste spelarna, elitspelarna, som har spelat samma brickor. Jag kan se hur de har bjudit och eller hur de har spelat motspel. Via plattformen finns det tillgång till detta kort för kort.

Hur valde ni plattform?

– Vi spelar på BBO, säger Tina. Det var ju den plattformen som jag blev tipsad om, och så tog jag den. Vi hade också lagtävlingar på RealBridge under pandemin. Men det var partävlingarna på BBO som blev kvar online. Jag har ju lärt mig plattformen, det var mycket att lära sig i början, men nu flyter det på. Det är rapporteringen efteråt till hemsidan som är den största utmaningen. I förhållande till förbundet är det en vanlig tävling. Du får samma mästarpoäng och så. Och vi kör ju med handikapp. De som spelar betalar 1,50 BBO-dollar som man köper på nätet och så swishar de 25 kronor till Karlstad BK.

– Ibland har vi penningpriser på BBO. Första gången var när vi hade vår 100:e BBO-tävling. Och vid några fler tillfällen. Vid dessa tillfällen kommer det alltid fler spelare. Under våren kan spelarna förvänta sig ytterligare en tävling med penningpriser.

I Uppsala började man också på BBO.

– Men när plattformen RealBridge släpptes tyckte vi att den var betydligt trevligare att spela på, så då flyttade vi över serien dit, berättar Linnea. Det som skiljer RealBridge från BBO är att man ser och hör varandra. Innan matchen samlas man med sitt eget lag. Man har webbkamera och mikrofon påslagen, så att man kan se och prata med varandra. När vi kör igång så spelar vi med skärmar, så medan de har korten i handen (på skärmen) ser de bara en av motspelarna.



En ögonblicksbild från när "Dalas Aces" möter "Bohuslän +2" i Uppsalaligan.

För mig som TL tycker jag att RealBridge är överlägset BBO; man får en bättre överblick hur långt borden har kommit eller om det saknas någon spelare någonstans. RealBridge är ju inte en dropin-plattform utan just en plattform för tävlingstillfällen, som en onlineklubb kan man säga.

Hur har det varit med tekniken för spelarna?

– Tekniken har funkade väldigt bra för deltagarna, tycker Tina. Några behöver hjälp och guidning, och då finns jag och hjälper till. Men för de flesta har det inte varit något problem att fixa det.

– Nu är det många som har varit med länge, och är vana, säger Linnea. Men vid varje säsongstart gör jag en hel del support. Jag brukar ha testbord någon vecka innan så att man kan testa tekniken.

Vad tänker ni om den sociala aspekten om man jämför online-bridge och live-bridge?

– Att spela live på klubben är mer socialt, säger Tina. Där kan du träffa, och

få nya vänner. Men BBO online är definitivt ett komplement. Förutom att det är väldigt roligt, är det en möjlighet att kunna spela, när du är förhindrad att ta dig fysiskt till lokalen av olika anledningar, eller helt enkelt föredrar att sitta hemma i soffan och spela. Flera av mina kompisar spelar både live och online.

– På RealBridge blir det väldigt socialt tycker jag, säger Linnea. Främst med ditt eget lag, men också med laget du möter. Du ser och hör personerna och det finns mellansnack när brickan är färdig. Och du möts med laget i halvlek. När spelet är slut kan man även se att några hoppar runt mellan borden och pratar med kompisar från andra delar av landet.

– Vi hade nyligen 90-årsjubileum i Karlstad, berättar Tina som avslutning. Då firade vi också online. Det är väldigt roligt med den online-tävlingen.

– "Fun fact" i vårens säsong i Uppsalaligan, säger Linnea, är ett juniorlag som kommit med. Där är det spelare i åldern 12-20 år. Juniorlag spelar helt gratis!

FAKTA ONLINEBRIDGE

Karlstads BK spelar partävlingar tisdagar och söndagar på BBO. För att vara med behöver du ett konto på BBO. Du hittar tävlingarna i klubbens spelkalender. Är du ny, hör av dig först till Tina på pluttelina2003@yahoo.se.

Uppsalabridgen spelar en fyrmannaliga med flera möjligheter till uppstart under året. Kontakta Linnea för mer information på linnea.edlund@gmail.com.



Comeback som kapten: Kenneth tar över damerna



Det svenska damlandslaget har fått en ny kapten. En med många tidigare framgångar dessutom – Kenneth Borin.

TEXT: ELENA STRÖM, STOCKHOLM
FOTO: ELENA STRÖM, STOCKHOLM & EBL

Dörren är öppen och det är ont om tid. Sverige har en ny kapten för damlandslaget – Kenneth Borin! Fast att säga att han är ny är helt fel. Kenneth har haft samma post tidigare och även skaffat sig ett imponerande facit med damlaget: VM-brons i Frankrike (Lyon) 2017, EM-silver i Belgien (Ostende) 2018 och VM-guld i Kina (Wuhan) 2019.

Nu skriver vi 2026 och Kenneth möter nya utmaningar, måste skaffa sig grepp om nya spelare och förbereda sitt landslag så snabbt det går till nästa stora mästerskap – EM i Riga till sommaren. Det är ont om tid.

Kommande utmaningar

Den förra landslagskaptenen, Linnea Edlund (runda bilden), som var mycket uppskattad för sitt jobb med truppen och med den flitiga rapporteringen från stora mästerskap, berättar om de eventuella svårigheter Kenneth kan få.

– Jag fick kaptensrollen i början av 2020, precis i pandemitider, och hoppade

av hösten 2025, så lite drygt fem år var jag kapten. Tyvärr kunde jag inte vara på plats för VM-guldet 2022 (bild nere t v), det var precis när mitt ex dog i cancer, så då fick Tobbe Törnkvist vara med på plats i Salsomaggiore, Italien. Jag är mycket stolt över vår första plats i VM-kvalet 2021, som spelades på

Realbridge under pandemin, ett silver i EM 2022, och silver i World Bridge Games 2024. En stor utmaning under mina kaptensår var att flera av våra mest framgångsrika damer flyttade från landet, samt att en del valt att satsa på mixedklassen. Jag önskar Kenneth all lycka till framöver.

– Jag är väldigt nyfiken på att se vilka människor jag kommer att möta och jobba med, säger Kenneth. Jag ska ringa runt, bjuda in par och även plocka in individer som är intresserade av att spela i ett landslag och som vill utvecklas. Jag ska också arbeta med den mentala biten.

Hur ska du jobba för att bygga sammanhållning både vid och utanför bridgeborden?

– De tre paren som blir uttagna måste jobba hårt för att nå sin bästa form under ett mästerskap, de



måste klara tufft spel under två veckor, både mentalt och fysiskt. Vi ska prata ihop oss i gruppen och skapa egna regler, bli hur man uppför sig för att ta hand om varandra.

Vilket mål sätter du för sommarens EM?

– Målsättningen nu i Riga är att komma bland de åtta första lagen för att få spela VM nästa år. Så, min viktigaste uppgift som lagkapten, just nu, blir att bilda ett bra lag och jobba med det på längre sikt. Jag är väldigt glad att jag ska jobba med Carina Wademark igen som coach. Hon är en viktig pusselbit och Carina ger trygghet och stabilitet i gruppen.

Hur skulle du beskriva din ledarstil?

– Dörren till landslaget är öppen för alla som vill försöka utvecklas och tror på framgång. Spelarna i truppen lär av varandra. Det finns en del yngre förmågor som aspirerar för en plats i landslaget men ålder spelar ingen roll, jag välkomnar alla.

Hur stärka återväxten

Vad behövs för att stärka återväxten inom svensk dambridge?

– Vi måste ha en bred bas för att ta fram toppspelare och det är viktigt att etablerade elitspelare tar hand om och välkomnar de nya som kommer in.



Vill du spela bridge vid kristallklart vatten under solen vid Adriatiska havet kombinerat med mysiga utflykter? Då är vår resa något för dig.

Bridgeresa till Losinj Kroatien

Välkommen till Losinj - den gröna ön som bjuder på naturens lugn, gröna örter och pittoreska städer. Losinj är känd som "den hälsosamma ön" tack vare sitt milda klimat, växtlighet och ren luft.

Trivselbridge för alla, från nybörjare till mer avancerade spelare. Kommer även att finnas möjligheter för privat/grupplektioner där vi tar upp olika teman inom bridgens olika moment. Budgivning, utspel och spelföring är några exempel. Rese- & spelledare 2026 är Roland Gyllenhammar med lång erfarenhet utav reseledning & spelledning utav trivselbridge.

Vi reser med direktflyg Stockholm-Zagreb t/r, med buss och färja tar vi oss till ön Losinj. Vi bor på **** Hotell Aurora med spa, pooler och strand. Halvpension, utflykter, spelavgifter och en natt i Zagreb ingår i paketet.

28 september - 7 oktober 2026 (10 dgr) från **19 280 kr**



020-89 94 90 • info@vidaresor.se • www.vidaresor.se

Vida Travel Group AB

Kamma hem storslam på Birka

Ta med hela kortsällskapet på en rolig bridgekryssning med Birka. Ombord finns allt som behövs för en lyckad spelstund, med bridgebord och budlådor på plats. Mellan partierna väntar levande musik, shopping och två generösa bufféer. Spela i lugn och ro under 4 timmar med världens vackraste skärgård utanför fönstret. Samla 8 korthajar och boka till specialpris! **Missa inte tävlingsavgång med Reseskaparna och Kalle Persson 8/3.**



Bridgekryssning

880:-

Del i inside Standard-hytt, middagsbuffé inkl dryck, frukostbuffé. Ord pris 994:-

VIKING LINE



I samarbete med:

**SVENSKA
BRIDGEFÖRBUNDET**

Boka på Vikingline.se/bridge

Bridge på schemat



Svante Ahlberg, lärare och tidigare rektor på Vesterhavsskolan i Falkenberg, har lyckats med något ovanligt: att få in bridge på skolschemat.

TEXT: PETER VENTURA, KARLBO FOTO: MICKE MELANDER, FALKENBERG



Vesterhavsskolan, som har årskurserna 1–9, erbjuder flera olika profilval för eleverna, bl a musik, dans, rörelse, racket och fotboll. Under denna rubricering genomförs under vårterminen även bridge för elever i årskurs åtta. Undervisningen sker varje tisdag eftermiddag och hittills har 15 av cirka 100 elever valt bridge. Om försöket faller väl ut finns planer på att erbjuda bridge till hela högstadiet efter sommarlovet.

Bron höll inte – då

För knappt tio år sedan gjordes ett tidigare försök att introducera bridge på två skolor i Falkenberg. Förbundets nuvarande verksamhetschef Suzanne Lemborn var då rektor på en annan skola, samtidigt som Svante Ahlberg (runda bilden) var rektor på Vesterhavsskolan.

– Vi försökte då bygga en bro mellan skolorna för bridgeundervisning, men allt föll inte riktigt på plats, säger han.

Så varför har skolan nappat den här gången?

– Jag har arbetat på skolan i 15 år och vet hur svårt det är att få loss minuter i timplanen. Men det går, om man gör det

på rätt sätt. Ett viktigt argument var den forskningsstudie som förbundskonsulent Micke Melander visade mig. Den visar att elever som börjar spela bridge förbättrar sina prestationer i skolarbetet, berättar Svante.

Skolledningen tyckte att det var värt att göra ett försök, för att se om elever som väljer bridge också får högre meritvärden. Bra kan bli bättre, för man ska veta att Vesterhavsskolan har motiverade elever och störst andel gymnasiebehöriga nior i Halland. Att eleverna tre gånger i veckan sysslar med något de tycker är roligt kan ligga bakom de goda studieresultaten.

Responsen från eleverna som valt bridge har varit positiv.

– De tycker om att spela bridge. Några har till och med frågat vad vi ska lära oss nästa gång, säger Svante med ett leende.

Pensionsförsäkring

Om något år går han i pension, men några planer på att sluta lära unga spela bridge finns inte.

– Åh nej! Det här är min pensionsförsäkring – så att jag har något roligt att göra som pensionär. Jag beundrar verkligen det arbete som framtidne Janne Malmström gjorde för BK Albrekts i Varberg. Jag har pratat med några av hans adepter, Andre≈a Nilsson och Maya Lo Björk Heed, om att de vid något tillfälle skulle kunna komma och hälsa på i bridgeklassen.

En annan önskedröm vore att få besök av tvillingarna Ola och Mikael Rimstedt.

– De är alla mycket skickliga och fina representanter för bridgen.

Svante har dessutom fördelen av att ha Micke Melander i samma stad, som kan bidra med stöd och hjälp. Skolor eller föreningar som är intresserade av att starta liknande projekt uppmanas att ta kontakt för tips och råd.



♥ s.ahlberg@vesterhavsskolan.se



Årskurs 8 på Vesterhavsskolan spelar bridge varje tisdag.

FRÅGA BRIDGE

Alla frågor om bridge, oavsett om det gäller budsystem, färgbehandlingslingar, böcker, berömda spelare eller annat skickas till Bridge.

Våga fråga! E-posta till bridge@svenskbridge.se



GULDGRUVAN

Under Bridgefestivalens avslutande helg, 1-2 augusti, spelas partävlingen **Guldgruvan**. På lördagen inleds tävlingen med kval (Gröna Hissen) och följs av finalspel på söndagen. Carry over används.

I samtliga grupper utdelas guldpoäng, därav namnet, enligt följande modell. Grupp A: 10-7-5-4. Grupp B-C: 3-2-1. Grupp D-G: 2-1. I alla övriga grupper som därefter följer belönas endast segrarparet med 1 GP. Inga silver- eller bronspoäng utdelas i tävlingen.

Det spelas 42 bricker på lördagen och 38 bricker på söndagen. Startavgift: 330 kr. 40% går tillbaka i prispengar. I grupp B-J får vinnarparet 1.000 kr. Resterande prispott fördelas på topp-5 i A.



JOURSPELARE

Det går utmärkt att komma utan partner till Bridgefestivalen.

Under festivalveckan kommer det att finnas jourspelare till alla partävlingar med bronsstatus, utom klöver- och ruter-tävlingen. Alla besökare ska

kunna spela, även om man inte har bestämt med någon partner.

Kommer det ett jämnt antal spelare utan partner paras dessa ihop och jourspelaren får stå över. Kommer det ett udda antal spelare, får jourspelaren spela.

Partnergarantin gäller förutsatt att man är på plats minst 15 minuter före spelstart.

NYBÖRJARTRÄFFEN 2026

1 april – 14 maj

Alla klubbar anslutna till Svenska Bridgeförbundet är välkomna att delta i tävlingen!

Nybörjarträffen är ett viktigt led i uppföljningen av kursverksamheten. Vi hoppas att er klubb ställer upp och arrangerar ett heat för era nybörjare. Nybörjarträffen spelas som simultantävling, vilket innebär att man spelar samma givar på alla klubbar. Klubben avgör själv vilket datum inom perioden den önskar spela. Nybörjarträffen är öppen för alla som gått eller går sin första nybörjarkurs som startat tidigast 2023-07-01 och är medlem i Svenska Bridgeförbundet. Klubbar anmäler heat via mail till order@bridgeforlaget.se.

De 36 bäst placerade paren kvalificerar sig till SM Par Nybörjarträffen. Finalen spelas 27-28 juli på festivalen i Örebro.

Mer information finns på www.svenskbridge.se.

2025 års vinnare:
Maria Falk och
Daniel Emilsson



www.bridgeforlaget.se



The Bridge World formade spelet: En epok tar slut



I snart 100 år har *Bridge World* ansetts vara mer än bara en tidskrift. Den har fungerat som ett intellektuellt nav för bridge. Nu kan epoken ta slut.

TEXT: BO GULLEFORS, BOLLSTABRUK FOTO: PRIVAT/JEFF RUBENS

När uppgifterna om *The Bridge Worlds* osäkra framtid började cirkulera hösten 2025 stod mer än en tidskrift på spel. För många handlade det om risken att förlora ett helt förhållningssätt att förstå bridge.

På *Bridgewinners* har frågan återkommit vid flera tillfällen, senast i november. Läsare från hela världen vittnade om vad tidskriften betytt för deras sätt att tänka vid bordet. Det var inte nostalgi som dominerade. I stället uttrycktes en känsla av förlust. Långsam analys, språklig precision och intellektuell stringens hade blivit allt ovanligare. Som en skribent skrev: *Om The Bridge World försvinner, går en epok i graven.*

När Jeff Rubens (runda bilden) i december 2025 meddelade att detta var hans sista nummer som redaktör fick diskussionen ny tyngd. Rubens hade arbetat med varje nummer sedan 1967. Sedan 1997 var han ensam ansvarig redaktör. Hans avsked väckte därför inte bara frågor om tidskriftens framtid, utan också om det arv som nu riskerar att gå förlorat – även i svensk bridge.

Mer än en tidskrift – också i Sverige

I nära ett sekel har *The Bridge World* varit mer än en publikation. Den har fungerat som ett intellektuellt nav för bridge. Här har spelets språk formats, idéer prövats och teorier förfinats. För många svenska spelare som sökt fördjupning bortom systemkompendier och handböcker har tidskriften varit en självklar referens.

Under decennier var det inte ovanligt att svenska elitspelare läste *Master Solvers' Club* med penna i hand.

Ofta skedde det långt efter att tävlingen var avgjord. Lösningarna användes inte för att kontrollera facit, utan för att förstå hur experterna resonerade. Än i dag går det att höra svenska toppspelare berätta hur de lärde sig tänka bridge genom att långsamt arbeta sig igenom analyser i *The Bridge World*.

Här finns en tydlig parallell till den svenska *Bridgetidningen*, som grundades 1939 av Eric Jannersten. Även den var mer än ett informationsorgan. Den fungerade som en skola i resonemang, med analyser, systemdiskussioner och en tydlig ambition att höja spelets intellektuella nivå. Långt innan internet erbjöd fria analyser var dessa tidskrifter för många ambitiösa spelare fönster mot avancerad bridge.

Artiklarna lästes långsamt. Ibland flera gånger. Poängen var sällan att hitta ”rätt svar”, utan att förstå hur erfarna spelare tänker.

För båda tidskrifterna har krisen varit likartad. Upplagan har minskat. Kostnaderna har ökat. Läsekretsen har blivit allt äldre.

Fyra redaktörer

Att *The Bridge World* fått en sådan särställning hänger nära samman med dess kontinuitet. Sedan starten 1929 har tidskriften haft endast fyra redaktörer.

Grundaren Ely Culbertson gjorde den till arenan där modern kontraktsbrid-

ge tog form. Under efterkrigstiden drev Alphonse Moyses de stora idéstriderna om system och metoder. Edgar Kaplan förfinade senare språket och skärpte analysen. Han breddade också perspektivet till att omfatta etik, regelverk och bridge-kultur.

Under Jeff Rubens ledning levde denna tradition vidare. Bridge behandlades konsekvent som ett intellektuellt hantverk. Precision i språk och tanke var lika viktig som resultat vid bordet. Avdelningar som *Master Solvers' Club* och *Challenge the Champs* blev skolor i resonemang. Här tränades förmågan att värdera händer, hantera osäkerhet och tänka flera steg framåt.

Detta har satt spår. Också i Sverige.

Ett lågmälat farväl – och ett bestående arv

I decembernumret 2025 tog Rubens farväl i en kort och lågmäld ledare, helt i tidskriftens anda. Tonen var saklig. Utan stora ord. Men innebörden var tydlig. Ett kapitel var slut.

När *Bridgetidningen* upphörde 2013 försvann något liknande ur svensk bridge. Vad som nu händer med *The Bridge World* återstår att se. Men dessa tidskrifter har aldrig bara rapporterat om bridge. De har lärt oss hur spelet kan förstås. Och hur det kan tänkas.

Om *The Bridge World* tystnar försvinner inte bara en tidskrift. Det är en röst som i nästan hundra år lärt generationer av spelare att tänka bridge – noggrant och självständigt. Det arvet förtjänar att tas på allvar.

Källor och bakgrund:

- *The Bridge World*
- *Bridgewinners*
- Korrespondens med Jeff Rubens

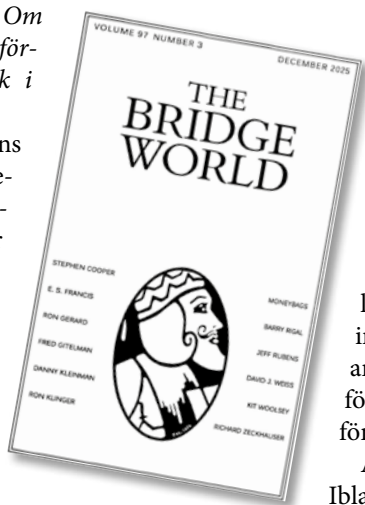

TELEFON- NUMMER FÖR TEKNISK SUPPORT



Det finns ett specifikt telefonnummer dit funktionärer som är i behov av teknisk support avseende tävlingar ringer.

Notera telefonnumret:

019-368 07 00

Skriv gärna upp telefonnumret och klistra upp i närheten av er tävlingsadministration på klubben, så det finns lättillgängligt vid behov.

Supportnumret har följande telefontider:

**Alla helgfria vardagar
08.00 - 22.00**

**Lördag-Söndag
08.00 - 20.00**

Supportväxeln är alltid bemannad av någon av vår kunniga personal Thomas Winther, Johan Grönkvist eller Björn Holm.

Vi vill dock starkt uppmana, att vid icke akuta ärenden i första hand kontakta oss dagtid.

Spa och trivselbridge i Pärnu, Estland

Extra insatt datum **23/4-1/5**
Pris från **7 990 kr**

På dagarna njuter vi av behandlingar, spa och god mat. På kvällarna spelar vi bridge. Spelledare: Roland Gyllenhammar.

I resan ingår: Kryssning med Tallink Silja, del i B-hytt och standardrum, helpension på hotellet, läkarbesök, 18 behandlingar, spelavgift samt avslutningsmiddag på Baltic Queen.

Läs mer och boka:
www.vidaresor.se

Mail: info@vidaresor.se
Tel: **020-89 94 90**

Vida Travel Group AB

TALLINK SILJA LINE visit estonia

SM LAG VETERAN

Delta med ett lag i öppna SM lag veteran! Tävlingen spelas under Bridgefestivalen och är öppen för er som är födda 1961 eller tidigare.

Kval pågår tisdag-onsdag 28-29 juli och slutspel 29-30 juli. Anmälan ska ske på förbundets hemsida eller på plats i Örebro.

Sista anmälningsdag är 27 juli kl 20.00. I tävlingen spelas om mästarpoäng enligt gällande bestämmelser. Startavgiften är 1.800 kr per lag. Spelavgiften ska vara betald före spelstart. 400 kr ges i rabatt vid betalning senast den 24 juli.

Vi ses i Örebro!



SBF-tävlingar på Funbridge

HUR SPELAR JAG?

Du spelar Funbridge på din dator, platta eller smartphone. Din partner och dina motståndare är dock inte människor utan s k "robotar".

VILKA UPPGIFTER BEHÖVS?

Inför varje tävling måste man registrera sig och ha uppgivit sitt MID-nr.

NÄR KAN JAG SPELA?

Du kan sedan spela en SBF-tävling varje dag. Kl 03.00 börjar tävlingen och den avslutas 02.59 nästa dygn. Du kan spela när som helst under dygnet och även pausa och återuppta spelet.

NÄR MÅSTE JAG ANMÄLA MIG?

Anmälan öppnar en vecka innan tävlingsdagen och stängs 40 minuter innan tävlingen avslutas, d v s senast kl 02.19.

VILKEN TÄVLINGSFORM ÄR DET?

Parttävlingsberäkning.

DELAS DET UT MÄSTARPOÄNG?

Javisst! I SBF:s förbundstävlingar på Funbridge vinner du helt vanliga bronspoäng, enligt SBF:s normala bronspoängsskala för individuell tävling delat med två (50%).

KAN JAG VINNA PRISER?

Javisst! Funbridge delar ut priser i form av "diamanter" (Funbridges valuta) eller frispel.

VAD KOSTAR DET?

Startavgiften är 29 "diamanter" (Funbridges valuta) per tävling som omfattar 12 brickor. Den exakta kostnaden per tävling beror lite på hur många diamanter du köper; ju fler desto lägre pris. Från ca 18 kr/tävling.

HUR BETALAR JAG?

Med kreditkort på Funbridges hemsida, www.funbridge.com.

VAR HITTA MER INFORMATION?

På www.svenskbridge.se och www.funbridge.com.



En solskenshistoria från Karlstad



En nybörjarkurs i bridge blev en riktig solskenshistoria för Karlstads BK:s Christina Enfjäll och Kennet Boström. De bodde nästan grannar, men hade aldrig träffats. Nu är de sambos.

TEXT & FOTO: THOMAS WEDIN, SKÖVDE

Solen har ibland mörka fläckar. Efter många år tillsammans förlojade Kennet Boström sin livskamrat.

– Det var inte roligt. Vi var ihop i 50 år. Antingen ger man upp eller försöker göra något, säger han.

I Karlstad skiner alltid solen, ett begrepp som härstammar från 1700-talet och servitrisen Eva Lis Holtz, som blev känd för sitt glada och ”soliga”. Vad som är myt eller sanning får vara osagt, men hon står staty utanför stadens stadshotell.

Och det här en solskenshistoria. Det är bara att följa med.

Kennet Boström provade bowling, boule och golf, men det var inget som lockade honom fullt ut.

– Jag tänkte att jag skulle sjunga i kör, berättar han.

Problemet var bara att kören och nybörjarkursen i bridge var på samma tid. Kennet valde Karlstads BK:s nybörjarkurs.

– Min syster tjtade på mig och det vägrade över till bridgens fördel.

Det var ett val han absolut inte ångrar i dag.

Hamnade vid samma bord

Visst, det var inte kärlek vid första ögonkastet, men samtidigt som Kennet började kursen började också Christina Enfjäll samma kurs hösten 2022.

De hamnade vid samma bord och ni kan säkert lista ut fortsättningen på historien.

Christinas väg till nybörjarkursen och kärleken var en annan. Hon behövde hjälp med en trilskande hund och vände

sig till Bosse Larsson.

– Han hjälpte mig med att få ordning på hunden, berättar hon.

Bosse Larsson spelar bridge i Karlstads BK.



Det blev förstås lite bridgesnack.

– Jag har spelat mycket kort och bestämde mig för att gå till bridgelokalen och prova.

Christina hamnade vid samma bord som Kennet vid det första tillfället.

– Sedan blev det bara jag och den där karlen kvar vid bordet.

Vid ett tillfälle när Christina väntade på bussen för att åka till nybörjarkursen stannade en bil till vid hållplatsen. Det var Kennet.

– Ska du med till bridgen?

Det visade sig att de bodde nästan

grannar, men utan att ha stött på varandra. Christina satte sig i bilen.

– Vi träffades utanför bridgen och tog en fika eller gick ut med hunden. Det är tre år sedan nu, berättar hon.

De åkte till Öland och så småningom ledde det ena till det andra.

”Inget att förlora i den här åldern”

– Vi började som vänner, men för 1,5 år small det till. Man har inget att förlora i den här åldern, säger Christina, 72 år fyllda.

– Jag trodde inte att det fanns en like. Vi har många gemensamma intressen, säger Kennet, 71.

Naturen, resor och kortspel för dem samman.

– Men vi har inte samma musiksmak, skrattar Christina.

Det är inget större problem. Sedan november förra året bor de tillsammans.

Man ska inte spela bridge ihop med sin partner, brukar en del säga. Det håller Christina och Kennet inte med om.

– Nej, vi håller sams. När man gör grodor kan man få en pik, men det är med glimten i ögat.

Det blir en del spel på klubben i Karlstad för duon, men också vid frukostbordet. Medan Kennet varit på Bridgefestivalen i Örebro förut var det förra sommaren festivaldebut för Christina. Paret spelade tävlingen för dem med Max klövernål.

– Det var en slump att vi träffades, säger Kennet.

Bridgens vägar är outgrundliga. Och solen?

Den fortsätter att lysa i Karlstad över samboparet Christina och Kennet.

PR-tidning



Vi har nog alla någon gång fått frågan vad bridge är. För att ha något att sticka i händerna på dessa – och kunna marknadsföra vår fina tankesport – har förbundet lämpligt nog en PR-tidning.

TEXT: PETER VENTURA, KARLBO

PR-tidningen har som syfte att användas för att marknadsföra bridge och har ett innehåll som är tidlöst och kan användas många år framöver.

Tidningen är i ett något mindre format än vår medlems-tidning och har 16 sidor. Den innehåller inte några givar eller andra bridgetekniska inslag, då tidningens syfte är att informera och få dem som ännu inte upptäckt vår fina tankesport att vilja pröva bridge.

Eftersom tidningen är avsedd att användas för synliggörande och rekrytering distribuerades den 2023 till landets samtliga klubbar för utdelning lokalt. Nu kan det vara dags att fylla på förrådet! Tidningen bör finnas tillgänglig på samtliga klubbar, men även privatpersoner kan beställa tidningar.

Hjälp till att dela ut tidningen till:

- vänner och bekanta
- bibliotek
- väntrum på vårdinrättningar, tandläkare etc
- skolor
- med mera



Förhoppningen är att få en spridning som kan skapa intresse och beskriva vad bridge är, att vår verksamhet finns, och hur den fungerar – samt välkomna fler in i bridgevärmen!

Vi behöver alltså hjälp från klubbar och medlemmar att sprida tidningen. Sprid tidningarna generöst – och beställ fler när de tagit slut!

På baksidan av PR-tidningen finns utrymme där kontaktuppgifter till lokala klubbar/distrikt kan skrivas in. Där finns också en QR-kod som leder till vår hemsida.

Tidningen är kostnadsfri, endast porto debiteras. Den går även att förbeställa för gratis hämtning under Bridgefestivalen och några andra förbundsarrangemang samt en del större tävlingar. Ta kontakt med Bridgeförlaget för mer information. Kontaktuppgifter nedan:

Beställningar görs hos Bridgeförlaget på telefon 020-52 13 13, order@bridgeforlaget.se eller www.bridgeforlaget.se.

Bridgens historia

Spelet bridge uppstod i slutet av 1800-talet som en utveckling av dåtida kortspel, i första hand whisten.

Redan på 1500-talet spelades Triomfi i Italien och La Triomphe i Frankrike. Under 1600-talet blev detta känt som Trumpb i England. Dessa spel saknade sannolikt standardiserade regler, liksom Whisk, ett spel som omnämns 1621.

Det verkar som om briden utvecklades på flera håll i världen ungefär samtidigt, bl a i Ryssland, Europa och Amerika. I vilket språk ordet

bridge har sitt ursprung och vad det egentligen står för är det faktiskt ingen som med säkerhet vet.

Såväl i Amerika som Europa slog bridge på bred front igenom på 1920-talet. Svenska Bridgeförbundet bildades 1933.

Bridgefestival

Bridgefestivalen pågår under tio dagar i månads-skiftet juli-augusti. Spelplats är Conventum Arena, Örebro.

Tusentals bridgespelare besöker varje sommar Bridgefestivalen i Örebro. Vid sidan om svenska mästerskap spelas ett stort antal öppna tävlingar. Vissa spelas med handikappberäkning – och därmed har även mindre rutinerade chans till en framskjutna placering.

Deltagarrekordet i en skild festivaltävling sattes tisdagen den 30 juli 2019, då hela 525 par (1 050 spelare) kom till spel.

Folkligt, festligt – Bridgefestival!

"Bridge is the King of all card games."
- Bill Gates -

Ett av uppslagen i PR-tidningen.

Gratis tidning!



Seger i Reisinger för Marion & Pocken



Vi är inte bortskämda med svenska segrar i prestigefyllda Reisinger. Bara en svensk hade vunnit innan Marion Michielsen och Per-Ola Cullin slog till!

TEXT: JOHAN SYLVAN, STOCKHOLM FOTO: ACBL

De amerikanska höstmästerskapen spelades i San Francisco 27 november till 7 december. Den mest prestigefyllda tävlingen, *Reisinger BAM Teams*, avslutade sedanligt mästerskapen.

Björn Fallenius har som ende svensk vunnit *Reisinger* – två gånger dessutom. Vi är inte bortskämda med framgångar i *Reisinger*, så det var mycket glädjande att Marion Michielsen och Per-Ola ”Pocken” Cullin, med tidigare fina resultat i tävlingen, nådde hela vägen och vann! Övriga spelare i laget var Connie Goldberg, António Palma och Hua Poon.

BAM står för *Board A Match*. Vad som avses är beräkningen. Den är som i en partävling med två bord, där vunnen bricka ger 2 poäng, oavgjord 1 poäng och följaktligen förlorad bricka 0 poäng. Laget får alltså 2 poäng vid minsta möjliga differens, exempelvis om ni spelar 3NT+1 för +430 vid det ena bordet och släpper ut -420 i 4♥ vid det andra. Enligt samma logik ger -1100 ut jämfört med +100 in 0 poäng, trots att differensen är så mycket större. Det skulle då stå 2-2 efter dessa två brickor, men om det däremot varit fyrmannaberäkning hade det stått 0-14 i imp... En partävling i lagform låter som en bra beskrivning.

Det är mycket ansträngande att spela bridge på yppersta elitnivå. Att laget spelade runt på fem spelare och att Marion och Pocken spelade samtliga brickor gör naturligtvis prestationen än mer imponerande!

”Min största framgång hittills”

BRIDGE har fått en exklusiv intervju med paret, där de bl a ombads att ranka segern jämfört med sina tidigare framgångar. Pocken tycker att OS-guldet i Lille 2012 och bronset i Bermuda Bowl i Danmark i somras rankas högre. Marion anser segern i *Reisinger* vara hennes



Seger i prestigefyllda Reisinger 2025 blev det för fr v António Palma, Per-Ola Cullin, Marion Michielsen, Connie Goldberg och Hua Poon.

största framgång hittills – och då ska man veta att det skulle fylla upp hela tiden om jag räknade upp hennes tidigare framgångar ...

Marion har bidragit med tre givar från en artikel som är skriven för den nederländska bridgetidningen. Är det några felaktigheter beror det alltså helt på min översättningsinkompetens ...

1♦ visade fyra hjärter och 1♥ tre hjärter.

Pocken spelade ut spadernio. Marion duckade förstas, för att inte ge spelföraren en enkel ingång till handen. Spelföraren fortsatte med hjärter till ess och en hjärter upp mot damen. Pocken vann med kungen. Han trodde att Marion hade fyra spader, eftersom spelföraren i budgivningen förnekade fyrkort, och fortsatte därför med ytterligare en spader. Spelföraren tog med esset och fortsatte i färgen. Marion kom in på spaderkung. Det verkade osannolikt att Pocken med fyrkort ruter inte skulle ha spelat ut eller vänt i den färgen. Alltså hade spelföraren troligen 4-4-3-2. Rutervända från Marion riskerar att ge bort ett stick om spelföraren har kn-x-x i ruter. Hon valde därför klöver. Pocken vann med kungen och fortsatte med rutertio, som spelföraren duckade på bordet. Marion vann med ruterdam och fortsatte med klöver till spelförarens ess. Nu var läget besvärligt för spelföraren. Spadern måste inkasseras, eftersom han inte hade fler ingångar. Hade bordet fått saka klöver

♠ 9 3 2	♠ E 8 4	♠ K 10 6	
♥ K 10 2	♥ E 8 4	♥ kn 7 6	
♦ 10 7 3	♦ E 9 6	♦ KD 5 4	
♣ K 9 8 5	♣ kn 10 4 2	♣ D 7 6	
	♠ D kn 7 5		
	♥ D 9 5 3		
	♦ kn 8 2		
	♣ E 3		
SYD Glubok	VÄST Pocken	NORD Hamman	ÖST Marion
1♦*	pass	1♣	pass
1NT	pass	1♥*	pass
		pass	pass

Akrofobi: Panik på hög höjd



Du har en kanonhand och är i full färd med att räkna dina poäng då motståndarna spärröppnar. Du måste börja bjuda på hög höjd, där luften är tunn och allt är rätt läskigt. Här får du tips av svenska eliten.

TEXT: EMANUEL UNGE, ÄLTA FOTO: WBF, NOOMI HEBERT, STOCKHOLM M FL

Du sätter dig för att spela kvällens första giv och hela kroppen fylls av värme när du tar upp handen och börjar sortera korten. Ett ess. Och ett till. En kung. En till kung. Det blir nästan löjligt. Du räknar snabbt — och räknar om. Det här är en sådan hand man egentligen ska få njuta av. En hand där systemet känns som en trygg autopilot: du får ställa frågor, visa styrka, hitta rätt färg och till slut glida in mot ett säkert slutkontrakt med lite extra glans i protokollet.

Du hinner precis tänka ”OK, lugnt, vi börjar med...” innan du ser hur vänster motståndare redan kastat in ett bud. Partnern tittar knappt upp. Höger motståndare hugger direkt igen. Och plötsligt går det fort. Alldeles för fort. Vi är på väg att lyfta utan att någon bett dig spänna fast säkerhetsbältet.

Nästa gång du tittar ner är du uppe på femläget och luften känns tunn. Autopiloten är borta. Du har inte längre tid att navigera metodiskt — nu handlar det om att fatta ett beslut innan varningslamporna börjar blinka. Dina alternativ är få, men du måste ändå göra det bästa av situationen.

HUR HANTERA SPÄRRBUD?

Hur man ska hantera spärrsituationer brukar inte komma tidigt i någon bridgekurs men faktum är att det i praktiken är väldigt ovanligt att man får bjuda ostört i bridge – speciellt mot tuffare motstånd. Ju vassare motståndet är, desto troligare är det att du blir bortspärrad på flertalet händer i en match.

Såklart kan man träna spärrlägen på *Cuebids* – prova gärna det!

Som vanligt ska vi titta på ett par kluriga lägen tillsammans och så har jag frågat några av våra bästa svenska spelare vad de hade gjort.

GIV1 / LAGTÄVLING

Ni är i zonen och motståndarna i ozonen.

♠ D7543 ♥ EK965 ♦ kn107 ♣ –			
SYD	VÄST	NORD	ÖST
?	4♣	D	5♣

Vad vill du bjuda? Fundera lite innan du läser vidare!

Att partnern har tillräckligt bra kort för att agera på 4-läget med dubbelt förvånar oss lite, då vi har rätt bra kort själva. Med 5-5 i spader och hjärter har vi nästan garanterat en åtta- eller niokorts trumf i högfärg. Det kluriga är att vi inte vet vilken av dem som gäller.

Samtidigt som vi funderar på hur vi kan hitta rätt högfärg måste vi också bestämma oss om vi har tillräckligt bra kort för slam. Ofta när man blir spärrad är det klokt att dra lite i bromsen och försöka nöja sig med att hitta rätt utgång. Dels för att det kommer vara svårt att vara precis i budgivningen, dels för att det säkert sitter snett när de spärrar.

Problemet med det här läget är att, även om vi kanske vill dra i handbromsen, finns det ingen garanti för att välja rätt högfärg på 5-läget. Därför finns det lite extra som talar för att be partnern välja, med risken att vi hamnar för högt. Om vi nu vill berätta för partnern att vi ska spela hans bästa högfärg – är det 5NT eller 6♣ som bäst förmedlar detta?

Nästa fråga är huruvida pass är krav. Det kan låta konstigt för den oinvidige, men många proffspar har diskuterat lägen som denna och bestämt att fiendens agerande i pluszonen gör att pass är krav. Efter det att vi har dubblat på så hög nivå är det rimligt att tänka att det är ”värbricka”. Partnern har ju sagt att han är villig att spela något på 4-läget i zonen mot ozonen. När pass är krav kan man nyansera olika bud ytterligare. Pass visar för partnern att man är intresserad av att bjuda över – medan dubbelt säger att man inte

är det. Att spela kravpass är spännande och leder i början till troliga missförstånd, men får man koll på när det gäller är det ett kraftfullt verktyg – värt att diskutera med sin partner!

Nå, efter allt detta... har du ändrat ditt bud eller står du fast?

Nu ska vi höra vad expertpanelen har att säga om läget...

Ola Rimstedt: 5♥

– Att dubbla 5♣ är en säker inkomst, men det är troligt att vi gör minst 5♥ eller 5♠ och jag tror inte att 5♣ är många bet. Därför får jag skicka in 5♥. Jag tänker inte så mycket på slam i det här läget. Mikael och jag har kravpass här, så att partnern måste bjuda nåt. Då skulle jag här kunna passa för att se vad partnern bjuder.



Simon Hult: 5NT

– Med en ny partner kanske jag tar 5NT och hoppas budskapet når fram att partnern kan välja mellan två färger. Då hamnar vi i rätt färg högfärg om han har 4-3. Om jag vet att vi har kravpass kan jag passa, men det blir ändå ett svårt nytt läge om det kommer en ny dubbling av partnern. Då får jag nog passa igen.



Ida Grönkvist: 5NT

– Jag tycker det viktigaste är att förmedla till partnern att jag har en tvåfärgshand, så att vi hittar rätt slam. 6♣ följt av 6♥ skulle kunna tolkas som en enfärgad hand med första kontroll. Jag bjuder 5NT för att göra det enklare för partnern.



Peter Bertheau: 6♣

– 5NT är ju ”välj en slam”, medan 6♣ visar första kontroll, tycker jag, så att partnern kan bjuda storslam.



Castor Mann: 6♣

– Usch vad de spärrar! Svårt, men jag hade chansat på 6♣. Kan bli bra, kan bli dåligt. Jag resonerar som så, att eftersom jag har renonsklöver kommer min partner tendera att vara lite mer stark i hp när han förmodligen inte är kort i klöver.

**Sanna Clementsson: 6♣**

– Det beror ju lite på om man spelar kravpass. Men 6♣ hade jag bjudit utan överenskommelser.

**Fredrik Nyström: 6♣**

– Bjuder partnern 6♦ bjuder jag 6♥. I detta läge, när man kan bjuda alla färger över överbudet, så tycker jag att 6♣ lovar förstakontroll i klöver och 5NT förnekar det. Men det finns ingen uppenbar standard här.

**Kathrine Bertheau: 5♠**

– Jag tror på 5♠. 6♣ känns lite hårt, men att hitta rätt färg kan definitivt vara rätt. Fördelen med 5♠ är att jag kan återkomma med 6♥ om det känns rätt, beroende på hur budgivningen artar sig.

**Mikael Rimstedt: 6♣**

– Jag bjuder inte bara för att hitta rätt, utan också sätta maximal press på motståndarna. De är i pluszon och 6♣ ser väldigt starkt ut – det kan bli svårt för dem att låta 6♥ eller 6♠ spelas och kanske de offerar sig i 7♣ då. Då dubblar jag.

**Marion Michielsen: Pass**

– Tror jag säger pass, vilket är kravpass, och sen 5♥ om partnern dubblar igen (slaminvit). Om partner mot förmodan bjuder nåt annat än dubbelt svarar jag 6♣.

**Simon Ekenberg: Pass**

– Oj, klurigt. Vi spelar kravpass här, så kanske pass följt av 5♥ – men om partner inte dubblar så får jag bjuda slam.



Som ni ser är det svårt när motståndarna spärrar; även proffsen har svårt att välja samma alternativ. Nästan alla varianter – pass, 5♥, 5♠, 5NT och 6♣ – dök upp

som alternativ i panelen. Men de flesta bjuder 6♣, men av lite olika anledningar. Vissa bjuder det för de ser att det är största chansen att hitta rätt färg att spela. Andra är mer övertygade om att slam ska spelas och försöker öppna upp för storslam. Mikael lägger även till att sätta maximal press på fienden.

Står du fortfarande fast vid ditt bud eller har du börjat tänka om?

GIV 2 / LAGTÄVLING

Ni är i zon och motståndarna i ozon.

♠ E 5 4 ♥ kn 6 5 ♦ K D 10 6 4 ♣ E 4			
SYD	VÄST	NORD	ÖST
?			3♣

Vad vill du bjuda?

Du har 14 hp och balans. Med kort klöver kan det bli svårt för partnern att agera, så även om vi antar att partnern kommer göra sitt yttersta för att balansera kanske det helt enkelt inte går, även om vi har majoriteten av poängen tillsammans. Det gör att vi borde sträcka oss – och att agera för att inte missa utgång.

Vad har vi för alternativ? Pass är såklart ett okej alternativ. Vi har bara 14 hp och bjuder vi nu kommer vi ibland komma för högt. Men vi är i röd zon, så det kanske det är en risk vi måste ta för att hitta utgång som då betalar sig fint.

Om vi bestämmer oss för att bjuda, vad har vi då att välja på?

Vad hade du bjudit över 1♣? Kanske hade du klivit in med 1♦ – och kanske väljer du att göra samma här, d v s 3♦. Det är naturligt, men inte speciellt flexibelt. Partner kommer få svårt att agera rätt ibland och vi riskerar att gå några bet i 3♦ i zon. Det vore ju tråkigt.

Kanske hade du istället valt att dubbla? Upplysningsdubbelt brukar lova minst tre kort i de objudna färgerna och det har vi ju. Budet dubbelt är också flexibelt; vi kommer oftast att hamna i vår bästa gemensamma färg. Risken är att partnern hoppar till 4♥ eller 4♠ med bara fyrkorts, eller bjuder 4♣ för att visa båda högfärgerna. Hur som helst kommer vi hamna på en 4-3:a ibland – och det är troligen inte heller optimalt.

Kanske bjuder du bara helt sonika 3NT och håller tummarna? Det finns

helt klart liknande händer där man nog borde göra det, men problemet med E-x i klöver är att vi inte kan ducka det förväntade klöverutspelet mer än en gång och sedan är det vidöppet för motståndarna att plocka många bet!

Lurigt!

Har du funderat vidare eller är du nöjd med ditt tidigare val?

Låt oss se vad proffsen tycker om läget...

Ola Rimstedt: D

– Det är tajt mellan dubbelt och pass. Vilket jobbigt läge! Man är också nära 3NT men det känns lite som att skjuta från höften. Jag bjuder dubbelt.

**Simon Hult: D**

– Jag hade velat ha en klöverhacka till för att bjuda 3NT.

**Ida Grönkvist: D**

– Jag dubblar.

**Fredrik Nyström: D**

– 3NT kanske är tänkbart, men dubbelt är rätt givet.

**Peter Bertheau: D**

– För mig är dubbelt självklart.

**Castor Mann: D**

– Det får bli dubbelt.

**Simon Ekenberg: D**

– Dubbelt känns givet. Jag har en rätt klar upplysningsdubbling.

**Sanna Clementsson: D**

– Jag dubblar.

**Mikael Rimstedt: 3♦**

– Det här var inte så lätt... Jag tror jag seglar in med 3♦. Jag orkar inte spela 4♥ eller 4♠ på 4-3. Vi har en hel del utrymme att jobba med efter inklivet 3♦, trots allt.

**Kathrine Bertheau: D**

– Jag dubblar.

**Marion Michielsen: D**

– Det får bli dubbelt.





Nu är faktiskt proffspanelen relativt överens att dubbelt är det bästa budet. Flera tycker det är självklart, men tvillingarna Rimstedt tvekar och funderar på andra alternativ. Mikael är faktiskt ensam om att ta en annan väg i slutändan. Kanske har han någon giv fårskt i minnet där det gick åt skogen med dubbelt.

Om du sa dubbelt är du i gott sällskap, men såväl pass som 3♦ var i alla fall alternativ för vissa i panelen.

GIV 3/ LAGTÄVLING

Ni är i zon och motståndarna i ozon.

♠ K 5 4	♥ K 6 3	♦ E D 9 8 6 5	♣ E
SYD	VÄST	NORD	ÖST
?			3♣

Vad vill du bjuda?

Det här läget påminner lite om förra given. Även nu har vi 3-3 i högfärgerna och en fin ruterfärg samt ett håll i klöver.

Vad har vi för alternativ? Nu känns pass inte speciellt aktuellt, men det tror jag alla är med på.

3♦ är ett naturligt val, men vi har väldigt bra kort så det är lite i underkant och det finns risk för att missa utgång.

3NT är ganska rimligt. Det finns en god chans att det är det bästa kontraktet, men vårt håll i klöver är känsligt och vi missar möjligheten att spela 4♥ eller 4♠.

Dubbelt är också rimligt, men vi måste ta ett beslut vad vi ska göra om partnern bjuder 3♥ eller 3♠. Ska vi passa eller ska vi bjuda 3NT eller 4♦?

Att bjuda igen efter dubbelt är kanske lite att överbjuda handen, men samtidigt får vi med alla varianter (ruter, högfärg och sang).

Vad har du för plan och vad gör du på 3♥ eller 3♠ om du valde att dubbla?

Så klart ska vi se vad proffsen säger...

Ola Rimstedt: D

– Dubbelt. Jag gillar inte 3NT men kan tänka mig 3♦.



Simon Hult: 3♦

– 3♦, men dubbelt är ett alternativ. Om jag dubblar får jag passa på 3♥ eller 3♠. Jag tror inte på 3NT.



Ida Grönkvist: D

– Dubbelt får det bli.



Castor Mann: D

– Jag dubblar, men det här läget var svårare. Om partnern bjuder 3♥ eller 3♠ blir det inte lätt; då får jag väl bjuda 3NT, men det är väldigt aggressivt. Man kanske ska hålla det enkelt och bara kliva in med 3♦, men man är ju sugen på utgång.



Peter Bertheau: D

– Jag dubblar och passar sedan på partnerns 3♥ eller 3♠.



Fredrik Nyström: D

– Dubbelt. Jag bjuder 3NT över bud på 3-läget, något som visar en flexibel hand. Det är inte perfekt, men alla bud har en stor nedsida. 3NT ser jag som en mycket sämre version än dubbelt följt av 3NT. 3♦ är okej.



Sanna Clementsson: 3♦

– 3♦ får det bli.



Mikael Rimstedt: D

– Jag dubblar, och sedan bjuder jag 3NT på partners förmodade 3♥ eller 3♠.



Kathrine Bertheau: 3♦

– 3♦, men dubbelt är ett alternativ.



Simon Ekenberg: D

– Jag tror jag dubblar ändå. Risken är att partnern passar på 3♦ med 8 hp och femkorts högfärg. Men om man dubblar finns chans att partnern bjuder 4♥ eller 4♠. Jag kan tänka mig 3♦ också, så egentligen är jag osäker på vad som är rätt. Bjuder jag 3♦ och partnern bjuder 3♥ eller 3♠ får jag väl passa ...



Marion Michielsen: 3♦

– 3♦. Men jag kan köpa dubbelt också.



Några bjuder 3♦ och resten dubblar. Även de som valde 3♦ kan tänka sig dubbla, så igen hamnar dubbelt högst på listan. Men sedan är det frågan vad man ska göra om man väljer dubbelt och partnern bjuder 3♥ eller 3♠ – och här är proffsen inte helt överens. Ungefär hälften passar medan resten bjuder en gång till (3NT).

Personligen valde jag 3♦ när jag såg läget. Jag börjar ändå se fördelarna med dubbelt, så jag tror att jag har ändrat mig.

Kanske är det en lärdom man kan tillgodoräkna sig nu – när det är nära mellan dubbelt och ett naturligt bud, välj dubbelt för ökad flexibilitet och låt partnern vara med och välja väg. På så sätt får ni båda vara med och styra planet i rätt riktning. Delad höjdskräck är halverad höjdskräck, heter det väl.

Hoppas du tyckte det här var intressant. Vill du träna på liknande lägen med din partner kan du göra det på *Cuebids* på webben eller i appen. Där finns specifika träningsmoduler för att hantera spärllägen!

Fly safe!



Cuebids är en app och webbplats för att öva budgivning med sin partner. Ni får omedelbart resultat med poängbedömning, utdelning av maximalt tre stjärnor och även jämförelser med professionella par. *Cuebids* finns som gratisversion medan mer avancerade lösningar kostar från 129 kr per år.

SM LAG MIXED 2026

med Falkenbergsveckan

PROGRAM

LÖRDAG 11 JULI

09.45 – 10.00 Samling och allmän information
10.00 – 20.30 Seriespel eller Gröna Hissen med slutspel*, beror på antalet lag

SÖNDAG 12 JULI

10.00 - 20.10 För hela dagen gäller fortsatt seriespel eller finalspel. Vid ≥ 15 gäller finalspel
10.00 – 12.30 Ev. kvartsfinal, 2 x 10 brickor
12.40 – 13.40 Lunchpaus
13.40 – 16.40 Ev. semifinal, 2 x 10 brickor
16.40 – 17.10 Paus
17.10 – 20.10 Ev final och 3/4-plats: 2 x 12 brickor
20.30 Prisutdelning

* Vid kvalspelet/kvartsfinalen kan utslagna lag fritt spela vidare i söndagens lagtävling som arrangeras parallellt.

Startavgift

Startavgiften 1 800kr/lag ska vara betald via Swish tel. 076-869 39 89 senast måndag 6 juli.

Annat

SM Lag Mixed spelas under Falkenbergsveckan och inleder densamma. Efter denna tävling kan du spela flera sidotävlingar och Falkenbergs guldpartävling som avslutar. All information via hemsidan.



Guldmedaljörer 2025 "Lag X" med Anders Eriksson, Ylva Pyykkö, Lena Johansson och Leif Johansson.

SNABBFAKTA

Info./frågor: Eva Andersson, eva@bridgebrothers.se
Tävlingsledare: Tommy Andersson, tommy@bridgebrothers.se
Spellokal: Falkhallen, Nyhemsplan 1, Falkenberg (mitt i centrum)
Anmälan: <https://www.svenskbridge.se/kalender/252925>
Mer info: Se www.svenskbridge.se



För utslagna lag

Lag som spelar SM lag Mixed och blir utslagna före semifinalen kan spela vidare i söndagens lagtävling, utan att erlägga startavgift. Denna anmälan registreras automatisk och laget måste avanmäla sig om man inte avser fortsätta spela. Lag får även ta in nya spelare som ej deltagit i SM Lag Mixed, men de får då betala startavgift (200kr/spelare). Det är sålunda fullt tillåtet att byta lagkombinationer och nya spelare kan tillkomma.

Lagtävlingen spelas som Gröna hissen, 7-10 ronder om 4-6 brickor, totalt 40-42 brickor.

Varmt välkomna!
BK Falkenberg & Bridgebrothers



Falkenbergsveckan spelas 11-15 juli 2026
All information kring bridgeveckan finns här.
<https://www.svenskbridge.se/bk-falkenberg/falkenbergsveckan-11-15-juli-2026>



Tävlingsledaren – Ropa eller inte ropa?



När ett fel begåtts vid bridgebordet ska tävlingsledaren tillkallas. Det finns många skäl att göra det, framförallt att rättvisa skipas.

TEXT: FREDRIK JARLVIK, MALMÖ FOTO: ARKIV ILLUSTRATION: ARNE LARSSON, SUNDSVALL

Ibland kan det bli diskussion om det är rätt att man ska tillkalla tävlingsledaren när ett regelfel begås vid bridgebordet. Det finns tyvärr spelare som



uppfattar det som "oförskämt" när man tillkallar tävlingsledaren och att man gör det för att man vill "tjäna" extra poäng. Men det korrekta är egentligen att man tillkallar tävlingsledaren för att ett fel har begåtts som ska rättas till på bästa sätt.

Visst kan ett domslut leda till att något par får fler poäng medan ett annat par får färre poäng, men det handlar bara om att rättvisa ska skipas.

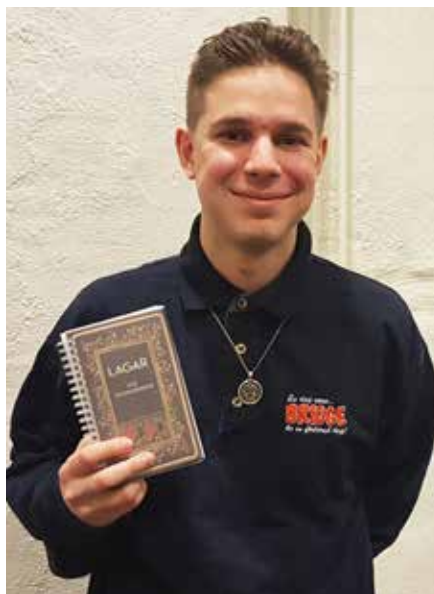

Allan Nouri – redo med lagboken när någon ropar på tävlingsledaren.

Spelar man bridge på klubben så deltar man oftast i en riktig tävling. Och i bridge, precis som i de flesta tävlings-sporterna, finns det någon typ av domare – i bridge kallar vi oss tävlingsledare – som ska se till att reglerna följs. Detta gäller även om man säger att man spelar sk "trivselbridge".

TL FRÅN ALLSVENSKAN TILL KLUBB

I fotboll t ex finns det en domare på planen på alla nivåer, från Allsvenskan ända ner till knattefotboll för 5–6-åringar, som avbryter spelet så snart ett fel begås, oavsett om spelarna vill det eller inte. Därefter bestämmer domaren om det ska bli någon påföljd och spelet kan fortsätta. På samma sätt har vi en tävlingsledare i bridge på alla nivåer, från Allsvenskan ända ner till klubbnivå. Knattebridge är tyvärr sällsynt.

I bridge, till skillnad från fotboll och andra sporter, kan tävlingsledaren oftast inte vara närvarande vid alla borden samtidigt och då är enda möjligheten att det är spelarna som sitter vid bordet som tillkallar tävlingsledaren när ett fel begåtts.

En del tycker att, eftersom "vi bara spelar trivselbridge" så är det väl inte så noga, men det borde vara en självklarhet att man ska följa reglerna oavsett vilken nivå man spelar på. Reglerna är ju samma för alla och då spelar det ingen roll om man är ung, gammal, nybörjare, trivselspelare, rutinerad eller elitspelare.

Det finns flera bra skäl till varför vi ska tillkalla tävlingsledaren. I rutan t v listar jag fem av de främsta skälen.

Allt detta bygger på samförstånd och att man tillkallar tävlingsledaren på ett trevligt sätt. Om något händer vid bordet som behöver rättas till så kom överens om att man behöver en tävlingsledare som reder ut problemet. Sen spelar det

Varför ropa på TL?

Det finns flera bra skäl till varför vi ska tillkalla tävlingsledaren.

- 1 VI VÄNJR OSS** vid att det inte är så dramatiskt, otrevligt eller farligt att tillkalla tävlingsledaren.
- 2 VI FÖRSÄKRAR OSS** om att felaktigheterna kommer att rättas till på ett neutralt sätt.
- 3 ERFARENHETEN** för tävlingsledaren stiger. Genom att döma blir tävlingsledaren mer rutinerad.
- 4 REGLERNA** i bridge blir lättare att förstå och spelarna får ökad kännedom om spelets regler.
- 5 DET BLIR NATURLIGT** och känns korrekt att tillkalla tävlingsledaren om ett fel har begåtts.

ingen roll vem som tillkallar tävlingsledaren.

SYFTET ÄR ATT SKIPA RÄTTVISA

En viktig sak att tänka på är att bridgens lagar i princip aldrig går ut på att bestraffa en felande. Huvudsyftet med lagarna, och därmed tävlingsledarens uppgift, är att skipa rättvisa och se till att den icke-felände sidan inte förlorar några poäng p g a ett regelbrott.

Kan man låta bli att kalla på tävlingsledaren? Ja, det är möjligt. Om det handlar om bedömningar som till exempel ett bud efter en tankepaus av partnern så måste man inte tillkalla tävlingsledaren. Det behöver ju inte vara ett regelbrott. Men är det så kallade tekniska felaktigheter så rekommenderas det att man alltid tillkallar tävlingsledaren som hjälper oss att rätta till felet.

TEKNISKA FEL

Några exempel på tekniska fel är:

- Utspel från fel hand (uts spel när någon annan stod i tur).
- Revoke (man bekänner inte färg när man kan).
- Bud utom tur (bud när någon annan stod i tur att bjuda).
- Otillräckligt bud (man bjuder ett bud under tillåten nivå).

Det är alltså inget fel och inte heller otrevligt att tillkalla tävlingsledaren. Det är bara ett sätt att försäkra sig om att reglerna i bridge följs.

Så ett utrop från landets välutbildade tävlingsledare är att ropa på oss så ofta ni vill! Då lär vi oss mer tillsammans om bridgens regler!

GIVBORD. Du kan utläsa både zoner och giv från givborden. Givaren markeras med en cirkel och zoner markeras med vitt (ozon) eller rött (zon). Här följer några exempel.



Nord giv, ingen i zon.



Öst giv, N/S i zon.



I partävling gäller det att vara på hugget!

TEXT: ANDREW ROBSON, ENGLAND SVENSK TEXT: MAX ÖDLUND, ÅKERSBERGA

Om de blir spelförare på en bricka du bedömer att din sida har spelat vid andra bord, försök då tänka ut vad andra med dina kort fått in. Det gäller att bräcka dessa, även om det kräver riskabla spelsätt. Hur många stick är ditt mål i dessa fall?

SYD	VÄST	NORD	ÖST
	pass	pass	4♠ ¹
pass	pass	4NT ²	D ³
5♦	D ⁴	pass	pass
pass			

1 Du är i zon mot ozon. De har offrat sig i 5♦ mot dina 4♥ (som står).

2 Ingen i zonen. De har bjudit 3♠ på dina 3♥ (som står). Du har dubblat.

3 Som **2** – fast du glömde att dubbla.

Svar

1 Det gäller att få in sex stick. Det är alltså fyra bet, och 800 istället för 620.

2 Med sex stick får du 300 – bättre än 140 i 3♥.

3 Nu behöver du hela sju stick – för att få in 150 och bräcka 140 vid andra bord. Nästa gång dubblar du!

¹ Det här är ingen klassisk spärröppning, på tok för stark. Men efter Västs förhandspass är slam knappast trolig.

² Tvåfärgshand (Syd utgår ifrån att det är de två lägsta).

³ Många stick i motspel.

⁴ Med två ess måste Väst göra nåt. 5♠ är en möjlighet (och hade gått hem – rentav alla stick om de missar ruterutspelet). Men 5-över-5, med bara tvåstöd, är tveksamt. Dubbelt är rätt såväl när 5♠ är bet som när detta går för 800.

Som Öst vinner du andra spadern och spelar klöver. Väst ger dig din stöld, och du står nu vid skiljevägen. Du kan ta ditt hjärterstick och få tre bet. Alternativt kan du chansa på att partnern har hjärterdam, för då kan du spela låg hjärter och få ännu en klöverstöld för feta 800. Om Syd skulle ha hjärterdam blir det bara två straff och ynka 300.

Chansa! För att bräcka de 650 (eller 710!) man har vid andra bord gäller det att ta in 800. Antagligen är det nästan lika dåligt att få in 300 som 500.

Den här gången får du in den mumsiga fjärde beten och en topp!

♠ 6 4	♠ KDkn 9 5 3 2
♥ 6	♥ EK 4
♦ EK kn 10 3	♦ 5 4
♣ kn 10 9 5 3	♣ 4
♠ E 7	♠ 10 8
♥ D 10 8 5 2	♥ kn 9 7 3
♦ 8 7	♦ D 9 6 2
♣ E 8 7 6	♣ KD 2

Är det fult att tillkalla TL?



I de flesta sporter finns en domare som ingriper när reglerna bryts. I bridge fungerar det annorlunda. Här är det spelarna själva som måste uppmärksamma tävlingsledaren (TL) när något gått fel. Trots det upplever många bridgespelare – på alla nivåer – att det är obekvämt, kanske till och med "fult", att kalla på TL.

TEXT: PETER VENTURA, KARLBO FOTO: THOMAS WEDIN, SKÖVDE

Är det fult att tillkalla tävlingsledaren? Frågan väckte livlig diskussion när bridgeproffset Simon Hult (runda bilden) i höstas startade en forumtråd på Svenska Bridgeförbundets hemsida. Responsten blev stor och visade att frågan berör allt från nybörjare till elitspelare.

Ett laddat beslut vid bordet

Simons uppfattning är att många spelare drar sig för att kalla på TL eftersom man vill undvika dålig stämning. Vissa gör det aldrig, av ovana eller rädsla för konflikt. Andra väljer att se mellan fingrarna, särskilt om felet inte tycks påverka resultatet.

Själv kallar Simon sällan på TL.

– Jag gör det när det känns befogat, beroende på tävling och motståndarnas nivå, skriver han.

Han berättar också om hur han ibland berömts för sportsligt uppträdande när han inte kallat på TL – men också om motsatsen, när han mötts av irritation eller hårda ord efter att ha gjort det.

Men om vissa regelbrott ignoreras medan andra inte gör det – var hamnar vi då?



TL – en naturlig del av spelet

Simon menar att tävlingsledaren borde vara en självklar och odramatisk del av bridgespelet. I praktiken är det dock långt ifrån så. Spelare agerar olika, och när någon väl kallar på TL uppstår ofta en spänd stämning vid bordet.

I forumtråden delas flera perspektiv. Max Ödlund uppmanar till överseende:

– Var snäll mot nybörjare och gamlingar! Skräm inte bort dem från tävlingsbridge som är så roligt!



Britt-Marie Warborn berättar om goda erfarenheter från BK Albrekts.

Kommentaren väcker genmälen, bl a från Börje Rudenstål:

– Vad räknas som gamlingar? Jag anser att gränsen går vid 73 år!

Andra diskuterar när det är rätt att ropa på TL. Joakim Nordlindh menar att det är onödigt om felet inte påverkar resultatet, medan Björn Ohlsson slår fast att det alltid är korrekt att tillkalla TL när ett regelbrott begåtts.

TL när ett regelbrott begåtts.

Ett sätt att skapa trygghet

Ola Brandborn kallar konsekvent på TL när han själv eller partnern gjort fel.

– Jag gör det för att motståndarna ska slippa, men också för att visa att det inte är fel att ropa på TL.

Ulrika Lindström drar paralleller till andra sporter:

– Bridge är det enda spel jag känner

till där trivsel används som argument för att inte följa regler. Man måste inte kunna alla regler för att njuta av spelet – men man måste acceptera att det finns en domare som hjälper till när något händer.

Björn Sörling lyfter ytterligare fördelar: det gör steget kortare från klubbspel till silver- och DM-tävlingar, och tävlingsledarna får den träning de behöver.

När BG Olofsson uttrycker oro över att spelare ska behöva kunna hela lagboken, har Henrik Johansson – Sveriges högst rankade TL – ett enkelt svar:

– De behöver bara lära sig en sak: ropa på TL så fort något märkligt händer.

Erfarenheter från Varberg

På BK Albrekts i Varberg finns inget stigma kring att tillkalla TL. Där är det en integrerad del av spelet, även på vanliga brons-tävlingar, där TL i snitt anropas fem gånger per kväll.

Britt-Marie Warborn, tävlingsledare

på klubben, beskriver vinsterna:

– Våra nya spelare lär sig vad som gäller, TL får mycket träning och spelarna känner trygghet i att det finns en utomstående som rättar till fel. Vi tar ingen hänsyn till vem vi möter – vid minsta tveksamhet ropar vi på TL.

Hennes råd är tydligt: kalla alltid på TL vid minsta osäkerhet.

En del av utbildningen?

Britt-Marie menar också att kunskap om TL och lagarna borde vara en självklar del av bridgeutbildningen.

– Inte bara att man måste bekänna färg, utan också vad som händer när regler inte följs. Nya spelare är mycket inresserade av detta.

Som tävlingsledare är hennes viktigaste uppgift att skapa trygghet:

– Spelarna måste våga ropa. När jag kommer till bordet förklarar jag lugnt och sakligt, för båda paren. En trygg TL skapar tryggare spelare.

Är det verkligen fullt att ropa på TL?

Britt-Marie är tydlig:

– Nej. Det är fullt att inte ropa på TL.

När spelare dömer själva blir det rättsosäkert. Vi gör alla fel, och lagarna finns inte för att straffa utan för att rätta till.

Simon berättar att han berömts för sportsligt uppträdande när han valt att inte ropa på TL. Vad säger du om det?

– Det är bedrövligt, för då har någon annan än TL dömt. Vi måste lära våra spelare att tillkalla TL. I andra sporter finns regler – och i vår värld också. TL har koll, de är utbildade, så bara vi kan tjata in det så att det blir avdramatiserat. Då mår både spelarna och TL bättre. Lagarna rättar till de felaktigheter som begåtts, de straffar inte.

Vad säger du till dem som känner obehag vid anrop av TL – och hur kan rop på TL avdramatiseras?

– I efterhand kan jag prata med dem som varit involverade i ett domslut och förklara. För en tid sedan spelade ett par en tävling för första gången och vid tre tillfällen under kvällen ropades TL till deras bord. Jag pratade med dem efteråt och de kände sig inte förnedrade. Det gäller att förklara reglerna, så det är inte fråga om att vara snäll eller dum.

Vanliga anledningar till att TL kallas är utspel utom tur, revoke och otillräckliga bud, men också bedömningar vid anspråk eller när kort spelas från fel hand.

Och ibland, säger Britt-Marie med ett skratt, väljer spelföraren det enklaste alternativet:

– Efter att ha hört alla fem valmöjligheter vid utspel utom tur har det hänt att spelföraren till blivit utmattad över att ta beslut över alternativen och till slut sagt: ”Äh – jag blir tråkare!”

En uppmaning till alla spelare

Att tillkalla tävlingsledaren handlar inte om misstänksamhet eller osportslighet. Det handlar om rättvisa, trygghet och om att låta bridge vara det är tänkt att vara: ett spel där reglerna hjälper oss – och där trivsel skapas genom tydlighet, inte genom tystnad.

Så nästa gång något känns fel vid bordet: Ropa på TL. Det är precis därför de finns.

*Syns vi inte -
finns vi inte!*

På temat "Syns vi inte - finns vi inte" har SBF tagit fram lite nytt material för skyltning, klubb/lagtröjor, give-aways och presentartiklar med fina tryck.

På denna sida syns samtliga artiklar:

www.svenskbridge.se/mk/presenter-och-marknadsforing

De flesta artiklar går att beställa styckvis via Bridgeförlaget på www.bridgeforlaget.se. Det går också bra att maila på order@bridgeforlaget.se eller ringa på 020-52 13 13.

Här syns bilder på några av presentartiklarna.



Penna



Tygpåse



Mugg



Collegejacka



Piké

En djupmask att minnas



En bricka i Härnöträffen fick Bo Gullefors att tänka på Victor Mollos berättelser – där teknik och tur samspekar på bästa sätt.

TEXT: BO GULLEFORS, BOLLSTABRUK FOTO: WIKIPEDIA COMMONS

Det händer ibland vid bridgebordet att en enda bricka fastnar i minnet. Inte för att den avgjorde en tävling, utan för att den bär på en liten berättelse. En sådan fick min partner Lars-Göran och jag vara med om under Härnöträffen i Härnösand förra året. Den fick mig att tänka på Victor Mollo.

Ett minne av Mollo

Victor Mollo (bilden), den humoristiske skildraren av The Griffins Clubs charmiga kaos, spelade dagligen robbertbridge på sin Londonklubb. För det mesta stärkte han hushållsbudgeten för sig och sin hustru, men ibland gick han back. En förlust var inte bara en förlust, utan ofta en chans att samla stoff till en ny historia. Vänlige Viktor, Kalle Kanin och de andra figurerna levde av sådana ögonblick.

I Härnöträffen låg vi trea efter 24 brickor. Det såg lovande ut. Men tävlingen omfattade 51 brickor, så när allt var färdigspelat hade vi halkat långt ner i resultatlistan. Likt Mollo kunde jag ändå glädja mig åt en bricka värd att berättas. Alla övriga jämförelser lämnar vi därhän.

♠ 8 7 5	♠ ED kn 4		
♥ EKD 2	♥ 10		
♦ KD 8	♦ E 10 6 4 2		
♣ E kn 2	♣ 8 7 3		
♠ —	♠ —		
♥ kn 8 7 5 4 3	♥ —		
♦ kn 9 7 5	♦ —		
♣ K 6 5	♣ —		
♠ N	♠ —		
♥ V	♥ —		
♦ S	♦ —		
♣ —	♣ —		
♠ K 10 9 6 3 2	♠ —		
♥ 9 6	♥ —		
♦ 3	♦ —		
♣ D 10 9 4	♣ —		
SYD Bo	VÄST pass	NORD Lars-Göran	ÖST pass
2♦*	pass	2NT*	pass
3♠	pass	4♠	pass
pass	pass		

2♦ var Multi, antingen 20-21 balans eller svag sexkorts högfärg.

Väst spelade ut hjärterfyra och jag tog för esset på bordet. Det är märkligt hur

snabbt en spelplan kan anta form. Jag såg redan konturerna av en möjlig katastrof – en ruterförlorare, kanske tre förlorare i trumf och, om klöverkungen satt fel, ytterligare en. Två straff kändes fullt tänkbart.

Allt hängde på trumfen. Jag hade inte råd att vänta. Jag begärde spaderfem från bordet. Öst la fyran, jag spelade tvåan – och Väst hjärtertre. Femman stod till allas förvåning! ”Det är väl det här som kallas djupmask?”, sa jag, och alla vid bordet brast ut i skratt. Det är alltid en välsignelse när bridge får vara roligt mitt i allvaret.

Berättelsen tar form

Jag fortsatte med spadersju. Öst la knekten, och jag tackte med kungen. Jag visste att Öst har två säkra trumfstick. Det var lika gott att få dem ur världen och hoppas att klövermasken fungerar!

Men här tog dramat en vändning värdig en anekdot av Mollo!

På nästa trumfrond tog Öst för damen och vände – högst oväntat – med klöver rakt in i bordets knekt. När jag sedan fortsatte med hjärterkung sakade Öst en klöver. Att stjäla med trumfesset tyckte han nog var onödigt, det sticket skulle han få ändå. Nu inträffar nästa Mollo-ögonblick: Öst sitter med ruteress, men har inte tagit för det. Han följer den gamla tumregeln – *ess är till för att döda kungar* – och avvaktar. När jag fortsätter med hjärterdam stjälar han till slut med esset, men nu kan jag saka handens lilla ruter! När han försöker inkassera sitt ruteress, då är det för sent; jag stjal!

En historia rikare

Kontraktet gick hem med ett övertrick och vi fick näst topp. Det blev inte vår dag i övrigt, men just den här bricken glädde mig desto mer. Den gav både ett välbehövligt plus i resultatlistan och – kanske viktigare – den sortens episod som Victor Mollo brukade skriva om.

I Mollos berättelser ligger det nära till hands att läsaren ser en djupmask som optimism som tagit teknisk form. Jag tror att han skulle ha uppskattat den här. Den kom oväntat, den stod oförsäkt bra, och den möttes av just den där blandningen av förtjusning och uppgivenhet som hör The Griffins Club till. Att Öst dessutom höll fast vid den heliga regeln – *ess är till för att döda kungar* – gav scenen en extra dimension.

Vänlige Viktor kunde knappast ha regisserat det bättre.

Härnöträffen var, som alltid, välarrangerad och fylld av bricker värda att analysera. Men just den här hade en särskild klang som omedelbart förde tankarna till Mollos värld: en oväntad framgång, en aning dramatik och precis lagom godmodigt kaos för att etsa sig fast i minnet. Det är nog därför som jag minns den så tydligt. Inte för resultatets skull, utan för känslan av att ha klivit rakt in i Mollos charmiga fabeluniversum – där teknik och tur samspekar, och där misstagen inte bara leder till ökad insikt utan också till ett oväntat mått av munterhet.

I bridge lär man ständigt av sina misstag. Våra motspelare blev påminna om att man måste ta för sina ess medan man kan – vi andra fick ännu en historia att bära med oss och berätta vidare.

I bridge lär man ständigt av sina misstag. Våra motspelare blev påminna om att man måste ta för sina ess medan man kan – vi andra fick ännu en historia att bära med oss och berätta vidare.

Lästips

De som ännu inte läst Victor Mollos böcker har något att se fram emot. *Bridgefilosofi* och *Bridgepsykologi* finns på svenska, medan för övriga verk gäller engelska. Åtskilliga historier om Vänlige Viktor, Pappa Greken, Valle Valross och de andra gestalterna på The Griffins Club finns på svenska i äldre nummer av *Bridgetidningen*.

Att ta för sina ess medan man kan är mer en självklarhet än en tumregel. Kanske det står något om det i Andrew Robsons *Bridgens Tumregler*.



Bridgespelare och samlare



Ahto berättar om en storstädning som resulterade i att ett gammalt album med spelkort från närmare 100 lekar åter såg dagens ljus.

TEXT: AHTO UISK, UPPSALA FOTO: THOMAS WEDIN, SKÖVDE & PRIVAT

Bridge är ett spel där man inte bara kan kasta kort, det gäller att tänka först och handla sedan. Detta gäller på alla nivåer i spelet, från nybörjare till stormästare.

Vi tar ett exempel från en SM-final för damer för ett antal år sedan. Vi hittade given i en av våra egna samlingar med bridgekrönikor.

Så här såg det ut:

♠ E 7 6	♠ K D kn 9 8	♠ 4 3 2									
♥ kn 8 5	♥ K D 6 2	♥ 7									
♦ 8 3	♦ E K	♦ 10 7 6 4 2									
♣ K D 10 6 4	♣ 8 3	♣ kn 9 7 5									
<table border="0"> <tr> <td></td> <td>N</td> <td></td> </tr> <tr> <td>V</td> <td>X</td> <td>Ö</td> </tr> <tr> <td></td> <td>S</td> <td></td> </tr> </table>				N		V	X	Ö		S	
	N										
V	X	Ö									
	S										
	♠ 10 5										
	♥ E 10 9 4 3										
	♦ D kn 9 5										
	♣ E 2										

Här bjöd sig flera par till 6♥. Det är ett bra kontrakt, men några spelare fick straff.

Utspelet var i regel klöverkung till handens ess. De spelare som misslyckades fortsatte med hjärterkung och tog för ess och kung i ruter. Sedan spelade de hjärter till handens ess. Nu upptäckte spelaren att det fanns ett problem. Hon måste spela hjärter till bordets dam för att trumfa ut, men då finns det ingen ingång tillbaka till handen för att saka klöverförloraren på ruterdam. Istället för att trumfa ut försökte Syd nu ta för ruterdam, men Väst stal med hjärterknekt. Bordet kunde stjäla över med damen, men nu gick straffen i klöver inte att undvika.

Spelföraren måste trumfa med hjärterkung och -dam, ta för ess och kung i ruter, och trumfa ut med hjärteress. Nu är det inga problem med att saka klöver på ruterdam och ta den nödvändiga klöverstölden.

Spelföraren bör tänka: jag måste dra ut trumfen och göra mig av med förloraren i klöver. Finns det något problem? Om

trumfen sitter 2-2 emot kan jag dra ut trumfen i vilken ordning som helst. Men om trumfen sitter 3-1 emot? Då finns ett problem: spelföraren måste se till att vara på handen, för att trumfa ut med hjärteress. Nu kan man saka bordets klöverförlorare på handens ruterdam och stjäla handens klöverförlorare på bordet.

skådespelarna Greta Garbo, Humphrey Bogart, Elizabeth Taylor och Clark Gable – inte dåligt. Karaktärer från Sagan om ringen, Harry Potter med kompisar. Och bilder på får från Färöarna, som Ylva hade med sig från NM 2003. Plus asagudar och recept på drinkar, dock inte på samma uppslag, med mera, med mera.

Jag känner många samlare, och har under mina år som journalist intervjuat en del av dem. Jag har stor respekt för dem, de är i regel flitiga och noggranna. De sparar på allt mellan himmel och jord, från anti-

tika texter till Örlogsfartyg i miniformat. Jag har sett samlarrum där det inte finns mycket utrymme för något annat än samlarföremålen, vilket kanske bekymrar en och annan närstående. Men dessa samlare vet mycket om sina ämnen, och de berättar gärna.

Bland kända samlare har funnits och finns Christina Schollin, Maud Olofsson, Tommy Körberg, Carolina Klüft och många flera. Bland samlarföremålen märks änglar, mortlar, isbjörnar och gosedjur.



Gammalt album

När vi försökte skapa lite ordning i vårt arbetsrum – en ofta återkommande samsättning – hittade vi ett album med utvalda kort från närmare 100 lekar. Och jag mindes plötsligt hur jag för länge sedan samlade på kortlekar. Jag fick in många från vänner och bekanta och köpte en del. Sedan klistrade jag flitigt in dessa kort i detta album. På varje sida skulle det finnas fem kort från en och samma lek: ett ess, en kung, en dam, en knekt och mitt på sidan ett kort med baksidan uppåt.

Var fick jag denna enorma flit ifrån? Allt är prydligt, gjort vilket förvånar mig själv idag. Här finns allehanda pärlor: vackra japanska geishor, ett uppslag med

Ett steg i taget

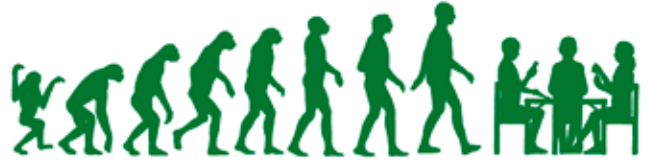

Vill du testa dig själv? Här tar vi ett steg i taget. Stanna till när en fråga dyker upp. Gå sedan vidare när du tror dig ha det rätta svaret. Lycka till!

TEXT: MAGNUS LINDKVIST, THAILAND ILLUSTRATION: DICK HOLST, HALMSTAD

Du plockar upp denna väldigt starka hand som Nord:

♠ EK 4 ♥ K 10 5 ♦ E 7 2 ♣ EK 9 8

Med hela 21 hp tänker du förmodligen öppna med 2NT. Men otroligt nog öppnar din partner med 1NT!

SYD	VÄST	DU	ÖST
1NT	pass	?	

Vilken är er gemensamma styrka?
Hela 36-38 hp.

Vad bjuder du?

Ett tänkbart och mycket rimligt bud är 7NT. Även om din partner har minimum kan det enkelt finnas 13 stick. En risk med budet är att motståndarna kan ha hjärteresset vilket vore katastrofalt.

Att invitera till utgång med 2NT är enkelt och att invitera till lillslam med 4NT är heller inte särskilt svårt.

Finns det något sätt att invitera till storslam?

När jag lärde mig bridge på 70-talet skulle man bjuda 5NT som storslamsinvi och det är ett bra bud som inte finns med i något modernt kursmaterial vad jag känner till. Fast det är förstås inte något särskilt viktigt att lära sig. Jag tror att jag använt budet bara en gång under mina 50 år som bridgespelare.

Om du har möjlighet att fråga på ess med *Gerbers* 4♣ bör du göra det. Har din partner inget ess stannar ni i 6NT. Läs om *Gerber* i faktarutan på nästa sida.

Utan Gerber – vad bjuder du då?

Eftersom det är enkelt att rita upp händer till Syd där storslammen är lättspelad tror jag att ett direkt 7NT ofta leder rätt. Det blir vad du bjuder – och nu får du sätta dig på din partners stol och ta över spelföringen i 7NT efter rutertio i utspel.

♦ 10

♠ EK 4
♥ K 10 5
♦ E 7 2
♣ EK 9 8

N
V X Ö
S

♠ kn 7 6 2
♥ ED kn
♦ KD 6
♣ D 7 3

Hur tycker du det ser ut?

Förskräckligt dåligt, tyvärr.

Hur många säkra stick har du?

Bara elva, så på något sätt måste du ordna två extra stick. Dom kan bara hittas i de svarta färgerna.

Hur kan du ordna ett extra stick i spader?

Att maska fungerar inte eftersom du saknar tian, så enda hoppet är att spaderdamen sitter singleton eller dubbelton.

Du vinner utspelet på valfri hand och spelar spaderess och -kung. Låt oss säga att du har en av dina tursamma dagar och att damen trillar. Nu har du tolv stick och det som återstår för hemgång är att ordna fyra stick i klöver. Klöverfärgen ser ut så här:

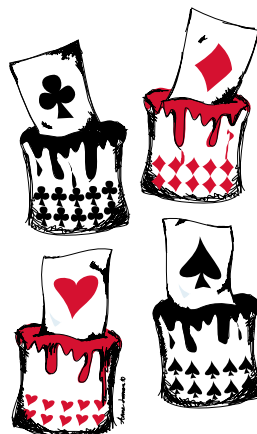

♣ EK 9 8

N
V X Ö
S

♣ D 7 3

3-3 är förstås en chans, men den är bara 36%. En annan är kn-10 dubbelton, något som är väldigt osannolikt.

Säg att du börjar med en liten till kungen och fortsätter med en liten till damen.

Vi säger att Öst bekänner med tian eller knekten andra gången.

Ska du toppa eller maska nu?

Maska är korrekt. Som vi talat om i tidigare artiklar gäller *lagen om begränsat val*.

Vi återgår till spelplanen. Efter rutertio ut till handens dam, följt av ess och kung i spader föll alltså spaderdam.

Hur fortsätter du?

Du bör först ta ut dina resterande röda stick. Skulle rutern eller hjärtern sitta mycket ojämnt kanske du kan få information om hur du ska spela klöver. Men betydligt viktigare är att du kanske kan lyckas med en skvis. Om någon av motståndarna har fyra spader och minst fyra klöver har denne inget bra att saka när du tar dina röda stick. Hela sitsen kan tänkas vara denna:

♠ EK 4
♥ K 10 5
♦ E 7 2
♣ EK 9 8

♠ D 8
♥ 9 7 3 2
♦ 10 9 8 5 4
♣ 5 2

N
V X Ö
S

♠ kn 7 6 2
♥ ED kn
♦ KD 6
♣ D 7 3

♠ 10 9 5 3
♥ 8 6 4
♦ kn 3
♣ kn 10 6 4

Efter tre hjärter- och dina kvarvarande

ruterstick tvingas Öst saka antingen en klöver eller en spader. Oavsett vilket klarar du hem din storslam.

Nog om storslammen. Säg istället att ni nöjt er med 6NT och får rutertio i utspel.

Hur spelar du 6NT på bästa sätt?

Nu behöver du bara ett extra stick i antingen spader eller klöver. Då är det inte korrekt att inleda med E-K i spader. Om båda motståndarna bekänner med hackor kan du klara hemgången med spadern 3-3, spaderdam hos Öst eller att klöverger fyra stick. Problemet är att veta vilken variant du ska välja.

a) Du spelar en spader och om nu Öst sakar är du bet direkt eftersom Väst får två spaderstick.

b) Du spelar tre höga klöver, men färgen satt 4-2. När du nu spelar spader kommer motståndarna in och kanske kan ta för en hög klöver. Eller ännu värre får två spader- och ett klöverstick. Då har dina elva "säkra" stick förvandlats till tio.

Så det är inte korrekt att inleda med E-K i spader.

Några idéer?

Börja med spaderess och spela en liten mot handens knekt. Skulle Öst lägga damen har du dina tolv stick. Läger Öst en liten spader måste du bestämma dig om du ska spela knekten eller lägga lågt. Att lägga knekten är matematiskt bästa chansen. Det är betydligt mera troligt att Öst har damen fjärde än att han har just exakt fyra hackor. Men kommer verkligen Öst att hitta det om sitsen t ex är denna:

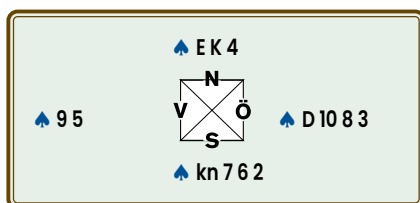

Troligen inte, gissar jag. Om du håller med mig bör du lägga lågt från Syd på andra spadern. Det ger dig ditt tolfte stick på spaderknekt om Väst har D-x.

När motspelarna fått ett spaderstick, har du fortfarande chansen på att endera svarta färgen sitter 3-3 eller att du kan lösa klöver som vi sett tidigare. Och, precis som i 7NT, kan du kanske ordna en skvis i de svarta färgerna för jämn hemgång.



Vi avslutar med en till bricka.

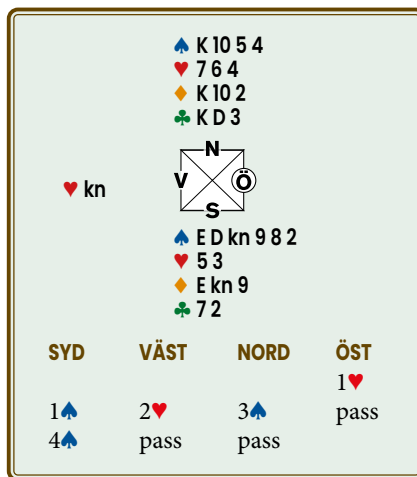

Väst spelar ut hjärterknekt och Öst ess, kung och dam i hjärter och du stjal.

Hur planerar du spelföringen?

Allt handlar om att undvika en förlorare i ruter. Du kan maska åt vilket håll du vill. Men det finns en annan chans också.

Vilken?

Att klöveresset sitter hos Väst. Då kan du saka en ruter på handen på en klöver.

Så hur spelar du?

Dra ut trumfen och se till att vara inne på handen för att kunna spela klöver från svaghet mot styrka. Säg att klöverdamen vinner sticket.

Hur fortsätter du?

Du kan gå in på handen i trumf och spela klöver en andra gång.

Tyvärr vinner Öst med klöveress och spelar mera klöver.

Vilken chans återstår?

Rutermasken.

Hur ska du kunna veta vem som har ruterdam?

Ledtråd: se på budgivningen.

Så, vem har ruterdam?

Skulle verkligen Väst höja till 2♥ med bara två knektar? Kanske, men det är mycket osannolikt. Satsa därför på att Väst har ruterdam.

FAKTA GERBER

Gerber är en slamkonvention för att kontrollera att tillräckligt antal ess finns vid slambudgivning. Den är namngiven efter amerikanen John Gerber (1906–1981), som lanserade den 1938. Dock hade konventionen använts i Europa redan 1936 av William Königsberger och Wim Nye.

Att använda 4♣ som en generell essfråga har visat sig vara misslyckat och idag spelar nästan alla istället med *Blackwood*.

De flesta som använder konventionen definierar 4♣ som *Gerber* om det avges med hopp efter partnerns äkta sangbud som i dessa situationer:

SYD	NORD
1NT	4♣

SYD	NORD
2NT	4♣

SYD	NORD
1♣	1♥
2NT	4♣

Svaren på 4♣ är:

4♦	0 eller 4 ess
4♥	1 ess
4♠	2 ess
4NT	3 ess

Det är dock upp till paret att bestämma om svaren. Precis som på mer gängse *Blackwood* kan svaren variera, t ex 0314, 1430 och andra varianter.





HÄXAN



I ett naturligt system är poängspannet för enkla återbud i ny färg efter 1-över-1 eller 1NT stort. Då kan konventionen *Häxan* komma till användning.

TEXT: PETER VENTURA, KARLBO ILLUSTRATION: ADOBE STOCK

Antag att du är giv och har tilldelats följande hand:

♠ED972 ♥5 ♦KD92 ♣ED3

Du spelar med femkorts högfärgsöppning och inleder således med 1♠. Partnern svarar 1NT, vilket normalt visar 6-11 hp men förnekar stöd i spader. Vad bjuder du nu?

Både utgång och delkontrakt kan vara aktuella, men inget bud passar riktigt. Ett hopp till 3♠ bör visa sexkortsfärg och dessutom spelar många det som utgångskrav; även om det bara är invit har ni kanske redan hamnat för högt. Å andra sidan är 2♦ för lite. Inte heller 3♦ blir särskilt bra, för ge t ex partnern denna hand:

♠kn ♥E642 ♦54 ♣kn109874

Vidare lycklig blir inte partnern över att ta ställning till 3♦ – och katastrofen kan ligga runt hörnet.

2NT, kanske? Nej, inte heller bra, då det budet har sina egna problem. Exempelvis vet du inte om partnern kan stoppa hjärtern.

Är det ett omöjligt problem, så att vi får acceptera att betala ut 800 i något obskyrt kontrakt?

Nej. Hjälp finns! Här kommer *Häxan* in i bilden.

Med *Häxan* återbjuder du 2♣. Budet visar en av två handtyper:

1. 11–15 hp med bjuden högfärg och minst fyrekorts klöver

eller

2. 16+ hp, med bjuden högfärg men okänd fördelning.

Efter 2♣ bjuder svarshanden 2♦ med vilken hand som helst som har minst 9 hp. Med minimivärden, 6-8 hp, bjuder svarshanden något annat naturligt bud med egen långfärg – men ofta en återgång till öppnarens högfärg.

Efter budgivningen

SYD	NORD
1♠	1NT
2♣	2♦
?	

återbjuder öppnaren sin högfärg för att visa 12-16 med femkorts högfärg och minst fyra klöver.

Alla andra bud är naturliga bud med minst 16+ hp. Nu råder utgångskrav.

Spelar man med *Häxan* blir alltid öppnarens återbud 2♣ konventionellt, alltså med någon av de två alternativen 1 och 2. Det, oavsett om svarshanden bjudit 1♠ eller 1NT.

Vad betyder det då om öppningshanden inte bjuder 2♣ utan istället hoppar i en ny färg? Så här t ex:

SYD	NORD
1♠	1NT
3♣	?

Hoppande återbud visar en fin hand med minst 5-5 i de bjudna färgerna och 14-15 hp. Poängen ska vara koncentrerade till de långa färgerna. Så här kan Syds hand exempelvis se ut:

♠EK1095 ♥54 ♦4 ♣EK1087

Nu kan svarshanden värdera sin hand på ett bra sätt. Poäng i de korta färgerna är tveksamma, men se vilket un-

derverk två svarta damer kan göra på svarshanden.

Starkare än 14-15 hp kan inte öppningshanden vara för att hoppa i andra budronden, för då hade återbudet hetat 2♣. Hoppet till treläget är inte krav, så en svag svarshand får passa.

Även om behovet av *Häxan* inte är lika stort för dem som spelar ett starkt klöversystem, med begränsade enöppningar, använder många par ändå konventionen.

Liksom många andra moderna budfinesser finns också vissa nackdelar. Till att börja med är ett slutkontrakt på 2♣ inte längre möjligt, och man kan inte heller stanna i 2♦ efter öppnarens återbud med 2♣. Trots detta anser de flesta experter att fördelarna med en bättre definition av öppnarens starka händer vida överväger nackdelarna.

Det finns varianter av *Häxan*, men den som hänvisas till i gula rutan längst ner på sidan är vanlig. Där kan du även läsa mer om fortsatt budgivning.

Om du tänker spela konventionen utanför Sveriges gränser går den under namnet *Gazzilli*, uppkallad efter Leo Gazzilli, en spelare från Milano, Italien. Konventionen utvecklades av signor Gazzilli sannolikt i början av 1980-talet. Inte många år därefter utvecklade dåvarande svenska damlandslagsduon Linda Långström och Catarina Midskog i princip samma konvention.

Elaka tungor viskar att det svenska namnet Häxan föddes ur en episod hos ett äkta par, båda två svenska landslagsspelare. Mannen föreslog skämtsamt – och möjligen något riskfyllt – att konventionen skulle döpas efter hans kvinna. Men det är en annan historia ...

MOSKOGEN

Moskogen 2026

Bridgeweekend

KRISTI HIMMELSFÄRD 14-17 MAJ

Välkommen till en bridgeweekend på hotell Moskogen i Leksand under Kristi Himmelsfärds-helgen, torsdag till söndag. Musikfrågesport och bocciaturnering.

Startavgift för hela helgen är 450 kr

Halvpension 2.992 kr pp i dubbelrum
(enkelrumstillägg 750 kr)

Bridgevecka

9-15 AUGUSTI

Välkommen till en trivsamt sommarvecka på Moskogen med bridge, robber, boccia, tipspromenader och utflykter.

Startavgift för hela veckan är 750 kr

Halvpension 4.620 kr pp i dubbelrum
(enkelrumstillägg 1.500 kr)

Anmälan, bokning av boende och info

Kalle Persson, 0730-80 89 07,
kalle.bridge@gmail.com

Eva Wetterhall, 0708-14 95 85,
eva.wetterhall@gmail.com



Kontakt boende

Moskogen, 0247-146 00
bokning@moskogen.com
www.moskogen.com

Bridgefestival – vad är det?

Den Svenska Bridgefestivalen spelas på Conventum Arena i Örebro. Det unika med arrangemanget är att det dagligen finns tävlingar för spelare från nybörjarnivå till världsklass.

De Svenska Mästerskap som spelas är SM Par i följande klasser: Dam, Veteran, Nybörjare, Mixed, Open, och Handikapp 30+. Därutöver spelas SM Lag Veteran.

Vid sidan om de Svenska Mästerskapen spelas ett stort antal öppna sidotävlingar om brons-, silver- och guldpöäng.

Eftermiddagens bronsstävlingar spelas med handikapp och kvällstävlingarna har strataberäkning.

Höjdpunkten vid Bridgefestivalen anses av många vara Chairman's Cup, en tävling spelare från hela världen reser till för att vara med i! Chairman's Cup spelas med ett inledande Gröna Hissenkval som följs av cupmatcher.

I år arrangeras Bridgefestivalen 24 juli–2 augusti.

Vi ses i Örebro!



MiniBridge

MiniBridge är ett bra sätt att introduceras i bridgens fascinerande värld.

Det beräknas finnas drygt en miljon kortspelare i världen som tävlingsspelare i Bridge, varav drygt 27 500 är svenskar. Alla spelare efter samma regelbok. Här ska du på några minuter få en inblick i kortspelet som roar och utmanar.

Segrare

När alla 13 stöck är spelade gör du en notering om vilken giv det var och hur många stöck respektive såla vann. Resultatet jämför du sedan mot de andra bord som varit med och spelat. På så sätt vet du om ni vunnit eller ej då vart och ett av parens summor alla sina vunnna stöck.

Protokoll finns på nästa sida.

Rättvist spel

I tävlingbridge spelas det vid minst två bord. Genom att använda sig av en bricka, en rektangulär plastbricka med fyra fäcker markerad med Nord-Syd-Cha-Nat, kan du efter spelet lägga in korten i brickan.

På så vis kan övriga bord spela med exakt samma kort och jämföra resultaten för att se vem som vunnit, vilket gör att summorna eliminerar och du kan aldrig säga att du haft dåliga kort.

Så fort spelaren till vänster om spelaren spelat är ett första kort lägger traktören upp alla sina 13 kort på bordet i synliga kolumner. Spelaren spelar både sina egna och traktörens kort. Traktören får inte lägga sig i spelet, utan gör bara vad spelaren säger.

Den spelare som vunnit föregående stöck startar nästa stöck. I bridge är esset det högsta kortet och tvåret det lägsta. I varje stöck får du spela vilket kort du vill, högt eller lågt, i den utspelade färgen.

När alla 13 stöck är spelade gör du en notering om vilken giv det var och hur många stöck respektive såla vann. Resultatet jämför du sedan mot de andra bord som varit med och spelat. På så sätt vet du om ni vunnit eller ej då vart och ett av parens summor alla sina vunnna stöck.

Protokoll finns på nästa sida.

I spel utan trumf är det alltid det högsta kortet i den spelade färgen som vinner stöcket. I trumfspel kan du vinna stöck genom att spela ett kort i trumffärgen när du inte har något kort i den spelade färgen. Kan du inte följa färg får du dock lägga precis vad du vill.

Om flera spelare trumfar i samma stöck vinner stöcket av den som spelat den högsta trumfen. Observera att du inte är tvungen att spela trumf när du inte kan boknäsa färg. Du får lägga vilket kort som helst i de övriga färgerna.

Foldern "MiniBridge" kan beställas kostnadsfritt på www.bridgeforlaget.se. Endast eventuell frakt debiteras.

Fråga Daniel



Daniel Covill Gullberg svarar på läsarnas frågor.
Alla frågor skickas till bridge@svenskrbridge.se!

TEXT: DANIEL COVILL GULLBERG, HÄGERSTEN

Får jag passa på 1♠?

Jag öppnar med 1♣ och min partner svarar 1♠. Måste jag bjuda igen eller kan jag passa på hans bud?

Maggie Weinberger, Karlskrona

Daniel svarar

Eftersom 1-över-1 inte har någon övre gräns måste man som öppningshand svara på det, även om du har en minimumhand. Passar du riskerar du att din partner är stark och att ni missar utgång eller slam.

Ett undantag är om din partner har passerat i förhand, och på det sättet begränsat sig. Har du en minimumhand vet du då att ni inte har utgång i korten. För att passa på 1♠ bör du ha hjälp i färgen (trestöd är min rekommendation), annars gör ni troligen bäst i att spela sang istället.

Ett annat undantag är om motståndarna kliver in efter din partners 1♠. Då kan du passa i vetskap om att din partner får en chans till att bjuda med en stark hand.

Kan 3NT vara BÖES?

Jag undrar om man senare i budgivning- en kan bjuda t ex 3NT och påstå att detta är Böes, d v s minst 5-5 i de båda lägsta objudna färgerna?

Samma undran gäller fjärde färg, om man bjuder det i tredje budronden?

Karin Tingvall, Bromma

Daniel svarar

Svaret på båda frågorna är *ja*. Om man har begränsat sin hand och sedan kliver in med ett sangbud, så brukar man låta det vara Böes oavsett nivå. Det vanligaste fallet är att man är förhandspassad och sedan kliver in med sang, även utan hopp.

Det finns även andra exempel. Jag spelade nyligen en giv där motståndarna öppnade med naturliga 2NT och jag klev in med 3NT som Böes. Hade jag haft en stark hand hade jag dubblat 2NT. Alltså

kan 3NT få visa lågfärgerna.

För fjärde färg finns det många sekvenser där det först bjuds i senare budronden. Man kan så klart spela att det har en annan betydelse då, men för enkelhetens skull brukar jag själv spela att det alltid är fjärde färg. Ett exempel skulle kunna vara denna ostörda budgivning:

SYD	NORD
1♦	1♥
2♣	2♥
2♠	

Ska 3 i högfärg alerteras?

Vi spelar 2NT som Stenbergs men invit, d v s 10+. Svaret 3♠ på 1♠ visar fyrkorts stötta men max 9 hp. Ska 3♠ alerteras?

Tommy

Daniel svarar

I alerteringsreglerna finns det några specialfall med bud som ska alerteras trots att de i grunden är naturliga. Detta är ett sådant exempel: *Höjning till tretricksnivån, av partnerns öppning 1 i färg, om denna kan vara svagare än 7 hp.*

Ditt exempel faller in här, så det ska alerteras.

Bud efter ett otillräckligt bud

Denna fråga ställdes på forumet och innehåller några intressanta punkter.

Nord öppnar med 1♣, Öst bjuder 2♥, Syd passar – men nu bjuder Väst 1NT.

Nord godkänner 1NT och bjuder 2♣.

Tävlingsledaren tillkallas. Hur döma?

Daniel svarar

Det första och absolut viktigaste, tillkalla tävlingsledaren så fort något har inträffat! I detta fall vore det direkt efter att Väst bjudit 1NT, som är ett otillräckligt bud.

I detta fall har tävlingsledaren alltså tillkallats i ett senare skede, efter det att Nord har bjudit 2♣ över 1NT. I lag 27 kan man läsa om otillräckliga bud, och det står att *alla otillräckliga kontraktsbud kan godkännas (behandlas som regelrätta) av motståndaren till vänster om den felande. De godkänns om MTV bjuder.*

Nord har godkänt budet 1NT genom att bjuda 2♣. Så i detta fall räknas 1NT som ett regelrätt bud och budgivningen fortsätter som vanligt efter 2♣, utan någon korrigering.

TEMA
TRÄFFAR
2023

Administration klubben

28 mars kl 10.00

Juniorledare

19 april kl 10.00

Vad du behöver känna till om bridgelagar – del 3

31 maj kl 10.00

Att dubbla eller inte dubbla – det är frågan



I den moderna bridgen tenderar allt fler dubblingar vara någon form av upplysningsdubbling, snarare än en straffdubbling som var vanligt förr.

TEXT: JOHAN SYLVAN, STOCKHOLM ILLUSTRATION: ARNE LARSSON, SUNDSVALL

I den moderna bridgen tenderar allt fler dubblingar att vara upplysningsdubblingar till skillnad från ”fortidsbridgen”, där alla dubblingar var straffdubblingar. Detta beror på att ett färgbud efter inkliv ofta visar femkortsfärg och minst krav för en rond. Det är inte säkert att dina kort räcker till det. Då är upplysningsdubblingen bra att ta till.

Anta att du har:

♠ K764 ♥ E842 ♦ 64 ♣ D83

Din partner öppnar med 1♣ och högeryttern kliver in med 2♦.

Du kan inte bjuda 2♥ eller 2♠, eftersom ny färg på tvåläget visar minst femkortsfärg. Dessutom är bud i ny färg krav för en rond, så då hamnar man minst på treläget.

Men om dubblingen är en upplysningsdubbling kan du dubbla för att visa de andra färgerna. Då kan ni stanna på tvåläget om partnern svarar 2♥ eller 2♠. Du tål ju även att partnern bjuder om klövern på din dubbling, eftersom du har hjälp även där.

Men om jag vill straffdubbla ... ?

Hur gör du då om du vill straffdubbla motståndarna? Svaret är helt enkelt att det inte går; du kan inte både ha kakan och äta upp den, som bekant. Däremot kan du chansa på att passa – och hoppas att partnern kan upplysningsdubbla. Då kan du genom att återigen passa förvandla partners upplysningsdubbling till en straffdubbling.

Eftersom även partnern vet att ditt pass kan innehålla en straffdubbling försöker han hålla öppet med en upplysningsdubbling med minsta ursäkt, speciellt om han är kort i motståndarnas färg. Det ökar ju sannolikheten att du är lång



Upplysningsdubbling!

i motståndarfärgen och därmed vill spela motspel till dubblad taxa.

Dock måste man vara försiktig innan man passar på motståndarnas inkliv. Risken finns att partnern inte är kort i motståndarnas färg, eller har olämplig fördelning, så att motståndarna därmed får spela sitt kontrakt odubblat. Har ni egen utgång i korten blir några odubblade straffar en klen compensation, speciellt om ni är i zonen.

Har du inte en egen öppningshand gör ni dock sällan utgång om partnern inte kan hålla öppet med en upplysningsdubbling. Då är troligen odubblade straffar bättre inkomst än ett eget delkontrakt.

Handen

Du tar som Syd med Öst-Väst i zonen upp följande hand:

♠ D82 ♥ K763 ♦ Ekn74 ♣ kn9

Budgivning

Din partner öppnar med 1♣ som i ert system visar minst fyrkortsfärg. Öst kliver in med hoppbudet 2♦, som normalt sett visar under öppning och minst sexkortsfärg. Det är alltså ett spärrbud.

Du kan nu välja mellan att upplysningsdubbla, för att eventuellt hitta en utgång, eller möjligen bjuda 2NT, om det i ert system visar att du har invit till 3NT och en jämn hand.

Men du kan också chansa med *pass*. Om partnern kan hålla öppet med en dubbling, kan ni troligen ta in 500 eller mer i dubblade straffar medan egen utgång i t ex 3NT bara ger 400 – förutsatt att den går hem.

Att tänka på

1 Var vaken för att det kan vara mer inkomstbringande att låta motståndarna spela ett dubblat kontrakt med straff än att spela ett eget kontrakt.

2 Räkna även in zonförhållandena i din kalkyl. Är motståndarna i zonen blir dubblade straffar dyra – förutsatt att deras kontrakt går straff.

Du väljer därför att passa i förhoppningen att inte ytterligare två pass, av Väst och din partner, avslutar budgivningen.

Efter Västs pass följer några nervösa sekunder innan partnern dubblar. Du står givetvis med på dubblingen, så du passar. Det var ju din plan hela tiden.

Även Väst passar så slutkontraktet blir 2♦ dubbelt med Öst som spelförare. Budgivningen gick alltså:

SYD	VÄST	NORD	ÖST
		1♣	2♦
pass	pass	D	pass
pass	pass		

Utspelet

Mot låga dubblade kontrakt ska man normalt sett spela ut trumf för att minimera träkarlens stölder, men denna gång har ju inte Väst stöttat sin partner så det finns troligen inga stölder att ta på träkarlen. Till och med singel eller renons i trumf kan Väst ha. Du väljer istället partnerns öppningsfärg och spelar ut klöverknekt.

Hela sitsen

Så här ser hela sitsen ut:

	♠ EK 10 5	
	♥ ED 8 4	
	♦ 9 8	
	♣ KD 2	
♠ 7 6 4 3		♠ kn 9
♥ kn 9 5 2		♥ 10
♦ 6 5		♦ KD 10 3 2
♣ 8 6 4		♣ E 10 7 5 3
	♠ D 8 2	
	♥ K 7 6 3	
	♦ E kn 7 4	
	♣ kn 9	

Motspelet

Det går mycket bra för er. Ni tar hela fyra straff och inkasserar därmed 1100.

Hade ni spelat ett kontrakt på er ledd hade ert maximum varit 3NT med två övertrick, som ju bara ger 460.

Artikeln är baserad på Johan Sylvans blogg: <http://sylvanbridge.se/blog/>



Magnus och Runa Persson är flitiga besökare på Bridgefestivalen.

Mor och son festivalbesökare



Bridge sammanfogar människor både inom och utom familjen. Det är Runa och Magnus ett levande bevis på.

TEXT & FOTO: THOMAS WEDIN, SKÖVDE

Runa Persson och Magnus Persson har varit på plats på många bridgefestivaler genom åren.

– Mamma har nog spelat i 50 år. Vi var med redan i Jönköping för många år sedan, minns Magnus som är 66 år. Mamma Runa har fyllt 96 år.

– Men jag både ser och hör dåligt. Det är tur att jag har Magnus, säger hon.

Arboga BK-spelarna är flitiga gäster på Bridgefestivalen och hemma på klubben spelar de ett par gånger i veckan.

– Det är viktigt att hålla i gång. Om vi inte spela bridge skulle mamma bli sittande hemma, säger Magnus som inte bara spelar med sin mamma.

Under Bridgefestivalen ifjol spelade han Guldgruvan.

– Han är snäll som tar med mig. Och skärpt är han också, säger Runa.

Vem vill inte kunna ta med sina föräldrar och spela bridge när de är 96 år? Precis som Magnus.





BRIDGEFESTIVAL

24 JULI - 2 AUGUSTI 2026



VÄLKOMMEN TILL ÖREBRO OCH 2026 ÅRS BRIDGEFESTIVAL!

HÄR FINNS TÄVLINGAR FÖR ALLA - FRÅN NYBÖRJARE TILL ELIT.

- EN BRONSTÄVLING MED HANDIKAPP OM DAGEN, MED START KL 14.30 •
- TVÅ BRONSTÄVLINGAR OM DAGEN, MED START KL 10.00 OCH 19.00 •
- TÄVLING FÖR DIG MED MAX KLÖVER- RESPEKTIVE MAX RUTERNÅL •
 - EN SILVERTÄVLING OM DAGEN MED START KL 15.30 •
 - SEMINARIUM FÖR NYA SPELARE FEM KVÄLLAR •
 - LAGTÄVLINGEN CHAIRMAN'S CUP •
 - GULDÄVLINGEN GULDGRUVAN •

VACKRA ÖREBRO ÄR EN UNDERBAR SOMMARSTAD MED MÅNGA BOENDEALTERNATIV,
MASSOR AV TREVLIGA RESTAURANGER, CAFÉER OCH PROMENADSTRÅK.
FESTIVALEN HÅLLS PÅ CONVENTUM ARENA - MITT I STAN.



WWW.SVENSKBRIDGE.SE/FESTIVAL-2026

Vågrätt

- 1 På studs. (8)
- 5 Exempel nummer n: i en akademi. (4)
- 9 Om man tänker fylligt med en gök. (5)
- 10 Otillåtet pass, fast inte i bridge. (7)
- 11 Känd för sina dagböcker. (3)
- 12 Självbekännelse. (4)
- 13 Rena kriget. (7)
- 16 Enda raka styret för Ingo. (13)
- 20 Klagovisa. (7)
- 23 Folk som gillar grönt. (4)
- 24 Grund förutsättning. (3)
- 26 Något för vintersömn. (7)
- 27 Kan en tidig måltid ge förutom mättnad. (5)
- 28 Nära. (4)
- 29 Smärtstillning. (8)

Lodrätt

- 1 Ha medlidande. (4)
- 2 Kan 5 klöver minus 2 vara. (7)
- 3 Såg till att 007 höll tiden. (7)
- 4 Kan synas bra för syns skull. (13)
- 6 Elektronrör. (5)
- 7 Något att hålla i om ängen fin ska bli. (8)
- 8 Krets. (4)
- 14 Fiktiv glädjedödare, men till glädje för korsordsmakare. (3)
- 15 Gammalt värdefullt mått, för såväl torrt som vått. (8)
- 17 Tidsperiod. (3)
- 18 Skrivelse i testamente. (7)
- 19 Kan förekomma i Våg 26. (7)
- 21 Mode. (5)
- 22 Lena Ph kan få det att gå upp ett ljus. (4)
- 25 Skrin. (4)

KORSORDET

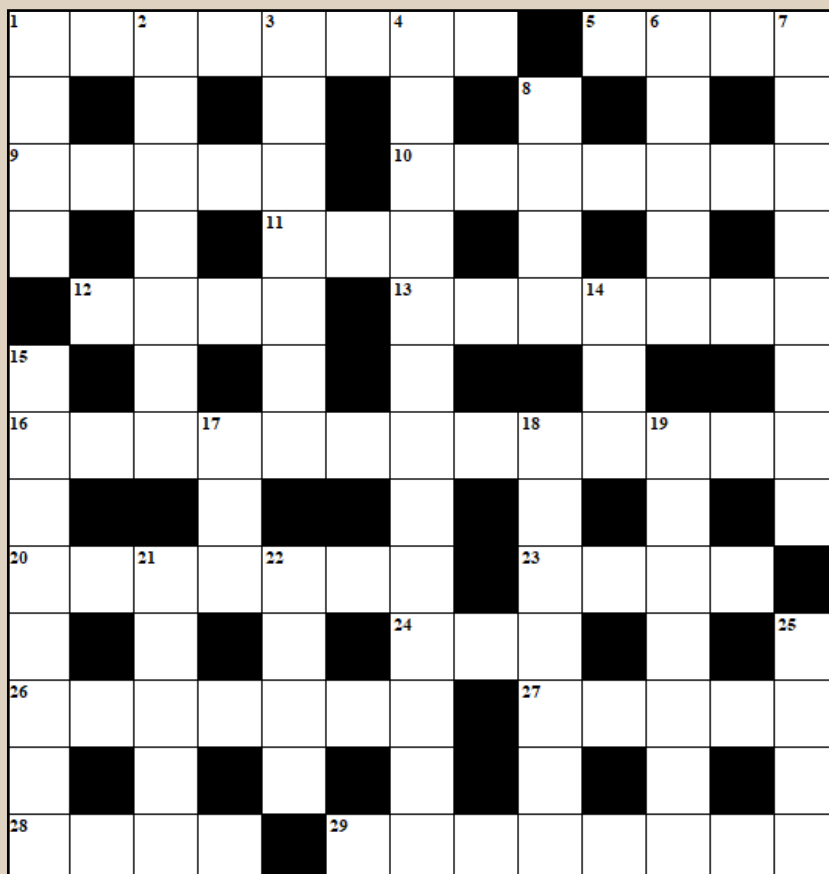

KONSTRUKTÖR: ERIK OLSSON

Namn.....

Adress.....

Postadress.....

Om du inte vill klippa sönder din tidning går det bra att kopiera denna sida.

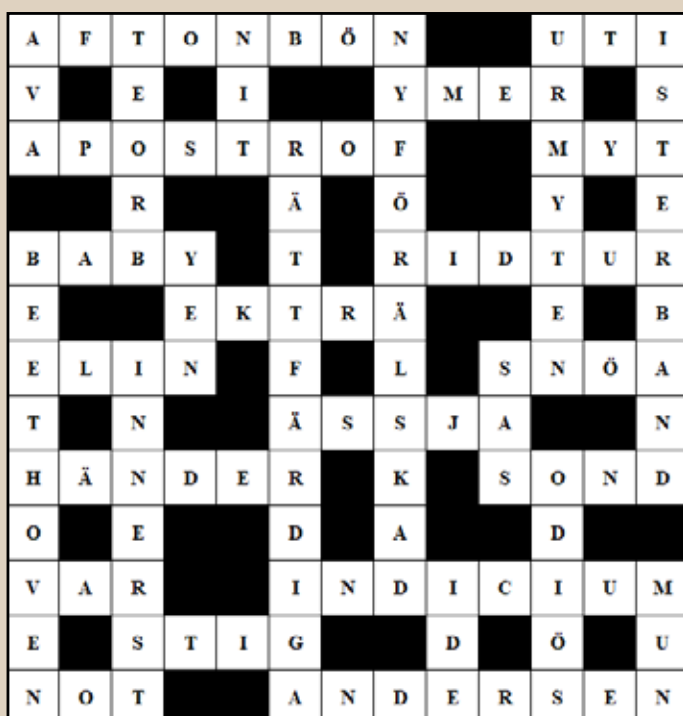

Lösningar skickas senast 26 mars till
Bridgeförlaget, Hansens väg 10, 775 70 Krylbo
eller e-post till bridge@svenskrbridge.se.

LÖSNING 5/2025

Kommentarer till några av lösningarna

- Det är *Elin* (**vågrätt 15**) som den vackra sången handlar om. Calle Jularbo gav oss melodin och sedermera Peter Himmelstrand texten, och Tommy Körberg bjuder oss på sången.
- H C *Andersen* (**vågrätt 28**), Danmarks berömda berättare, skrev sagan där den fula ankungen blev en vacker svan.
- Ludwig van *Beethovens* (**lodrätt 11**) 9:e symfoni har i sitt inslag An der Freude blivit Europas nationalhymn.

Vinnare

- 1 Lois Adding, Norrtälje
- 2 Jan Arvidson, Lidhult
- 3 Ulla-Britt Lindholm, Trelleborg
- 4 Björn Olsson, Eslöv
- 5 Ulla Åberg, Varberg

Spelproblem för alla



LITE LÄTTARE Här kommer tre lättare uppgifter!

TEXT: PETER VENTURA, KARLBO

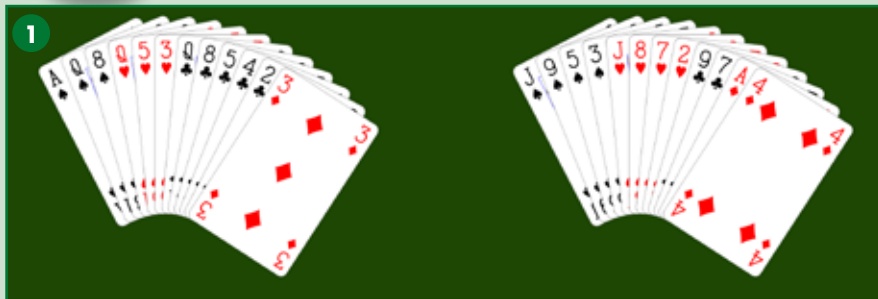

1

V	N	Ö	S						
		2♣	1♦	P	1♠				

Väst och Öst har tappat ett kort.
Kan du se vilket kort som saknas?

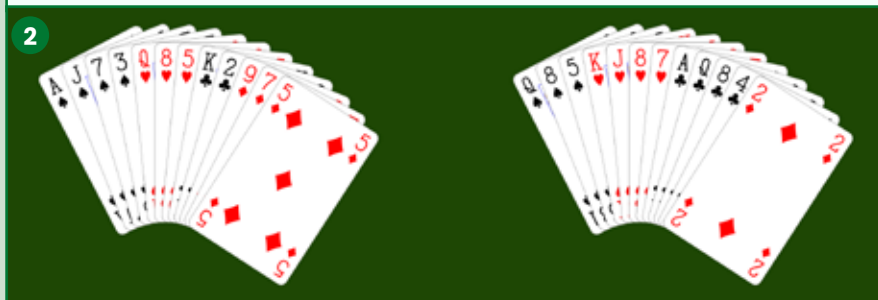

2

V	N	Ö	S					
X	1♦	X	3♦					
P	P	3♥	P					

Väst och Öst har tappat ett kort.
Kan du se vilket kort som saknas?



LITE LAGOM Här följer tre lagom svåra testspel i lagtävling.

TEXT: TOMMY GULLBERG, HÄGERSTEN

1

D kn 7 4	E 9 5	E kn 9 3	kn 4
5 2	kn 4	K 9 6 5	
K D 10 9			
D 7 2			

V	N	Ö	S

SYD	VÄST	NORD	ÖST
1♥	pass	2NT*	pass
3♣*	pass	4♥	pass
pass	pass		

Öppningsbudet utlovade fyrcorts hjärter. Stenbergs 2NT (utgångskrav med minimisvar) leder till utgång.

Utspel: ruterkung.

Syd vinner med ruteress och fortsätter med trumfdam, som går runt till er partners kung. Öst returnerar en ruter till er dam. Du slår ifrån dig med trumf. Spelföraren tar den och en tredje rond trumf (du sakar spader och er partner bekänner) och fortsätter med tre ronder spader. Du kommer in och partnern bekänner i tredje rondan med spadertio.

Vilken färg slår du ifrån dig med?

Lite lättare 3

K	7 4 2	K 3 2	9 8 6
	K D kn 9		

V	N	Ö	S

E K 6 3	E D kn 10 6 4	E	10 7

Syd spelar 6♥. Väst spelar ut ruterkung. Trumfen sitter 3-1. Hur vill du spela?

2

kn	K 9 5	E 7 6 3	E K 6
	7 6 3		

V	N	Ö	S

E D kn 10 6 4	K kn 2	D 5	K 5

SYD	VÄST	NORD	ÖST
		1♥	pass
2♠	pass	3♠	pass
4♣*	pass	4♦*	pass
4NT*	pass	5♣*	pass
6♠	pass		

Efter ett klassiskt hoppande borttag följer trumfstöd, kontrollbud och essfråga modell RKCB (0/3 ess) på väg till lillslam.

Utspel: ruterknekt. Du tar för ruter-dam och trumfar ut i två drag.

Var ska du få ett tolfte stick?

3

K	D 5 2	7 6 2	E K 9 5
	8 7 4		

V	N	Ö	S

-	K 8 3	D kn 10 7 6 2	E K D 5

SYD	VÄST	NORD	ÖST
1♦	2♠*	3♦	pass
5♦	pass	pass	pass

2♠ lovade sex spader och en vettig öppningshand i dessa zoner.

Utspel: spaderkung. Öst lägger spadertio i första stick (lågmarkering).

Hur tänker du dig hemgång?



LITE SVÅRARE Mer utmanande spelproblem.

TEXT: PO SUNDELIN, STOCKHOLM

Ros och ris och förslag till givar skickas som vanligt till posundelin@yahoo.se.

Några av följande idéer kommer från Philippe Cronier (fransk stjärnspelare).

Väst är alltid spelförare.



Lite svårare 1

♠ K 8 6		♠ 10 3 2
♥ E K kn 10 9 6		♥ D 7 3 2
♦ K kn 3		♦ E 7
♣ 9		♣ D 10 8 4

Hur spelar du bäst 4♥ med utspel klöverkung från Nord – som upplysningsdubblade din hjärteröppning, varvid din partner stödde hjärtern och Syd passade. Nord spelar i stick två trumf och Syd bekräftar?

Hur vill du spela?

Lite svårare 2

♠ kn 10 9 8 7		♠ E D
♥ E K kn 2		♥ 5
♦ E 5 4		♦ K D 10 3
♣ 2		♣ D kn 6 5 4 3

I 3NT av Väst inleder Nord med hjärtertio till Syds dam.

Hur spelar du säkrast?

Lite svårare 3

♠ K 10 7		♠ E 5 4
♥ E kn 4		♥ K 7 6
♦ E 10 9		♦ K 4 3 2
♣ K kn 7		♣ E 3 2

Rena teknikspel är förstås en självklarhet för alla, t ex denna tresangare av Väst med spaderdam ut från Nord, efter budgivningen 1NT-3NT.

Den aktuella spelföraren prövade maskarna i hjärter och klöver. Tyvärr misslyckades båda och utan favörvända gick han en oturlig bet, men så hade du förstås inte spelat ...

Hur hade du då spelat?

Lite svårare 4

♠ E D		♠ 9 4 2
♥ D 6 5 4		♥ E kn
♦ E 3 2		♦ K D 10 9 8
♣ E 6 4 3		♣ K 5 2

Här kommer ännu en tresangare efter budgivningen 1NT-3NT. Nord spelar ut hjärtertva.

Hur vill du spela?

LITE KLURIGARE

Det gäller att vara rejält klurig för att klara denna giv.



TEXT: MAX ÖDLUND, ÅKERSBERGA

♠ 10		♠ kn 9 7 6 5 4 2
♥ K 9 8 5 4		♥ -
♦ E K 3		♦ 10 7 5 4
♣ E K D 5		♣ 10 7

Här kommer en lite udda uppgift att bita i.

Syd är spelförare. Klöver är trumf. Motståndarna spelar perfekt motspel, inklusive utspelet. Innan spelet börjar får Syd placera ut Öst-Västs kort precis hur han vill.

Hur många stick kan Nord-Syd ta som mest?



Tore Deltin från Gamleby passar fyrdubbelt?! Vad säger han?

Den fyndigaste pratbubblan vinner priset. Förslag till pratbubbla vill redaktionen ha senast **26 mars** till adressen Bridgeförlaget, Hansens väg 10, 775 70 Krylbo eller till e-postadressen bridge@svensktbridge.se.

Namn:

Adress:

Postadress:



Bridge många dagar på raken kan få den bästa att slumra till. Vad drömmer "Pocken" under sin powernap?

Claes Andreasson författade vinnarbubblan: *Jag hatar dessa vilande bud!* Grattis! Pris kommer till Norra Sorunda.

Lösning – Lite lättare 1

Öst: Nord öppnar budgivningen med 1♦ och Öst passar. Tilldelas Öst någon av högfärgskungarna blir ett enlagesinkliv rimligt; handen består då av 9 hp och en hygglig femkorts högfärg. Det motiverar ett inkliv med antingen 1♠ med spaderkungen som saknat kort eller 1♥ med hjärterkungen. Så när Öst passar betyder det att hjärterfyra är Östs saknade kort. Öst får visserligen då femkorts-hjärter men med bara 6 hp är handen för svag för ett inkliv.

Väst: Klöverfärgen är inte mycket att visa upp på tvåläget, så den behöver lite mer stadga. Dessutom är 10 spretiga hp inte tillräckligt för ett tvålägesinkliv. Skulle Väst tilldelas hjärteress finns ett annat bud som bättre beskriver handen: dubbelt, för att visa öppningshand och mottag i de två objudna färgerna. Klöverkungen motiverar ett tvålägesinkliv i klöver och ger samtidigt klöverfärgen önskad tyngd.

Lösning – Lite lättare 2

Väst: Här gör Väst en s k responsiv dubbling och ber Öst välja högfärg. För

att göra det bör Väst ha 4-4 i högfärgerna, så en hjärter saknas och samtidigt kan vi utesluta klövernio. Är det esset eller tvåan som Väst saknar? Skulle Väst få hjärteress passar han inte ner 3♥. Öst har ju med upplysningsdubblingen lovat en öppningshand, så med hjärteress får Väst 14 hp och har ett lätt lyft till utgång. Det är alltså hjärter två Väst saknar.

Öst: Med upplysningsdubblingen lovar Öst att han kan ta emot alla färger utanför öppningsfärgen, såvida det inte är fråga om en överstark hand på minst 17 hp. Öst har minst tre kort i alla färger utanför rutern, vilket är kravet, så vilket kort saknas? Hjärterfyra kan vi utesluta, för med det kortet är det i kraft av femkortsfärg bättre att kliva in med 1♥. Kan det vara spaderkung, så att Öst får fyrkorts spader? Nej, för med spaderkung på handen får Öst 15 hp och skulle då bjudit 4♥, istället för 3♥, eftersom Väst lovat minst 10 hp med sin dubbling på treläget. Öst saknar alltså ruterfyra.

Lösning – Lite lättare 3

Drar spelföraren ut trumfen i tre drag så kommer de elaka motståndarna att hålla upp klöveresset en gång, så att det inte går att komma åt bordets två återstående

höga klöver. Öst-Väst får då ett klöver- och minst ett spaderstick för straffen.

Ibland finns mer akuta saker att göra än att dra ut trumfen, vilken denna bricka är ett exempel på. Spelföraren vinner istället utspelet med ruteress och drar bara två trumfronder, samtidigt som bordets hjärterkung sparas. När trumfen sitter 3-1 övergår spelföraren till att slå bort klöveress. Väst kan markera udda antal klöver genom att spela åttan, en s k *Malmömarkering*, så Öst släpper första klöver och vinner den andra. Öst spelar ännu en klöver som vinnas hos träkarlen, medan spelföraren sakar en spader. Nu dras sista trumfen ut med hjärterkung och på den sista höga klöver försvinner spelförarens sista spaderhacka. Hemma!

Hela given var denna:

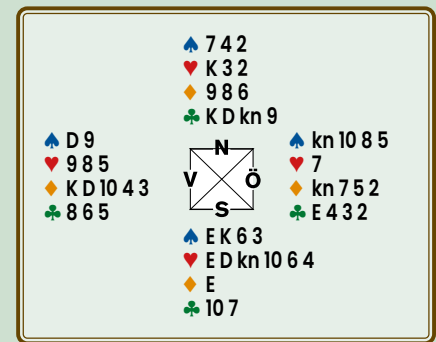

Lösning – Lite lagom 1

Tja, lite korrtråkning ger vid handen att Syd har tre spader och fyra hjärter. Har spelföraren fyrkorts klöver, gäller det att undvika att spela den färgen.

Hela given:

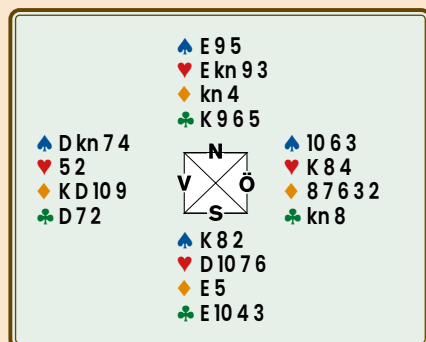

Spelar du klöver går spelföraren hem i sitt kontrakt, när han gissar rätt och löser klöver för hemgång.

Spelar du emellertid *ruter*, kan spelföraren aldrig lösa klöver, när partnern har knekten. Ett klöverstick ger bet.

Skulle Syd ha tre ruter, ger rutervända honom ingen hjälp.

Lösning – Lite lagom 2

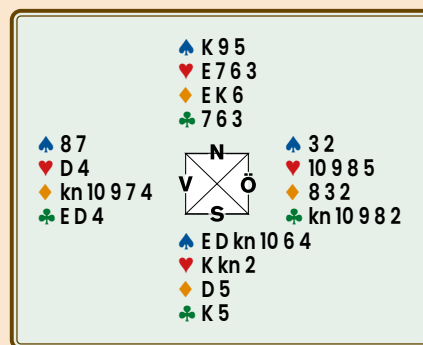

Bäst är att inkassera ess och kung i hjärter. Sitter då hjärterdam singel eller andra (som nu) är hemgången klar. Om ingen dam syns till, inkasserar du rutersticken med hjärtersak. Därefter *stjäl du en hjärter* och hoppas på 3-3-sits i hjärter. Om inte får du gå in till bordet (du har väl sparat en ingång) på trumf och spela upp mot klöverkung.

Hyggliga chanser, där det gäller att inte saka bort hjärterknekt för tidigt.

Lösning – Lite lagom 3

Med hjärteress fel kan det bli straff. Försök få till ett slutspel mot Väst.

Hela given:

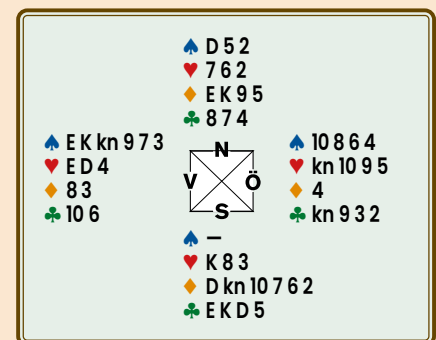

Stjäl utspelet och spela trumf till bordet. När båda motståndarna bekänner i trumf finns ett säkert spelsätt oberoende av var hjärteress sitter eller om klöver bryter. Allt under förutsättning att Väst förutom spaderkung också har spaderess.

Trumfa ut och stjäla bordets sista spaderhacka. Därefter är det dags för topparna i klöver. När det visar sig att den

Lösning – Lite klurigare

Syd har fem takstick att gå på. Går det att trola fram fler?

Jodå!

Om Väst har kn-4-3-2 i klöver får Syd fyra klöverstick genom att spela tian från handen. Sitter det dam-knekt-punkt i ruter finns tre ruterspel. En hjärterstöld krävs för att komma in till handen, så varför inte sätta hjärteress singel så att hjärterkung blir stick i förbifarten.

Fast det är inte bra om Väst hittar spader ut ...

Så ge honom inga spader då!

Så här ser hela given ut:

	♠ 10	
	♥ K 9 8 5 4	
	♦ E K 3	
	♣ E K D 5	
♠ —	♠ N	♠ E K D 8 3
♥ D kn 10 7 6 3 2	♥ V	♥ E
♦ D kn	♦ Ö	♦ 9 8 6 2
♣ kn 4 3 2	♣ S	♣ 9 8 6
		♠ kn 9 7 6 5 4 2
		♥ —
		♦ 10 7 5 4
		♣ 10 7

inte bryter, stjälar man den sista klövern på bordet och fortsätter med spaderdam och sakar hjärter från handen. Väst fastnar på spaderess och måste ge favör i hjärter eller spela mot dubbelrenons för hemgång.

Lösning – Lite svårare 1

	♠ E kn 5 4	
	♥ 4	
	♦ D 8 5	
	♣ E K kn 3 2	
♠ K 8 6	♠ N	♠ 10 3 2
♥ E K kn 10 9 6	♥ V	♥ D 7 3 2
♦ K kn 3	♦ Ö	♦ E 7
♣ 9	♣ S	♣ D 10 8 4
		♥ D 9 7
		♥ 8 5
		♦ 10 9 6 4 2
		♣ 7 6 5

Att spela spader mot kungen är normalt en femtioprocentare, men klart sämre efter Nords UD. Men lägg märke till de trevliga klöverhackorna och spela (efter uttrufning och ruterstöld) klöverdam med sakning av en spaderhacka till Nords troliga ess. Valfri vända från Nord ger hemgång.

Lösning – Lite svårare 2

	♠ 6 5 4	
	♥ 10 9 8 6 4	
	♦ 7 6	
	♣ E 10 7	
♠ kn 10 9 8 7	♠ N	♠ E D
♥ E K kn 2	♥ V	♥ 5
♦ E 5 4	♦ Ö	♦ K D 10 3
♣ 2	♣ S	♣ D kn 6 5 4 3
		♠ K 3 2
		♥ D 7 3
		♦ kn 9 8 2
		♣ K 9 8

Du vill gärna ha fler än två spaderstick. Försök med att släppa hjärterdam och hoppas Syd avstår från spadervända in i E-D. På hjärterretur tar du ännu en hjärter och sakar bordets båda spader och ger sen bort stick till spaderkung, eftersom Syd annars duckar spaderdam.

Lösning – Lite svårare 3

♠ K 10 7	♠ N	♠ E 5 4
♥ E kn 4	♥ V	♥ K 7 6
♦ E 10 9	♦ Ö	♦ K 4 3 2
♣ K kn 7	♣ S	♣ E 3 2

Det finns flera sätt att klara utgången, men följande ger säkra nio stick.

Vinn spaderkung. Spela ruter till tian. Om Syd sätter i honnör har du inga svårigheter att odla det behövda nionde sticket. Om Nord vinner ger alla vändor det.

Lösning – Lite svårare 4

	♠ K 10 5 3	
	♥ 10 8 7 2	
	♦ 7	
	♣ kn 9 8 7	
♠ E D	♠ N	♠ 9 4 2
♥ D 6 5 4	♥ V	♥ E kn
♦ E 4 3	♦ Ö	♦ K D 10 9 8
♣ E 6 4 3	♣ S	♣ K 5 2
		♠ kn 8 7 6
		♥ K 9 3
		♦ kn 6 5 2
		♣ D 10

Det är kanske inte helt uppenbart för andra än de ständigt otursdrabbade som föreställer sig högfärgskungarna fel och snedsits i ruter. De tar förstärk för hjärteress och ruterkung och släpper runt rutertian om Syd bekänner och inte knekten föll.

Om Nord kommer in och vänder med klöver tar man ut eventuellt kvarvarande ruter och reser sitt hjärterstick.



FÖRTJÄNST- TECKEN

Uppmärksamma klubbens/distriktets stöttepelare för förtjänstfullt och mångårigt arbete!

Blankett för ansökan om förtjänsttecken och mer information finns på hemsidan: svensksbridge.se/mk/förtjänsttecken

Fyll i och skicka ansökan i god tid före utdelning till distriktsförbundet för behandling.

Era funktionärer är värda all uppmuntran för sina insatser!



I huvudet på en juniorvärldsmästare



Andrea Nilsson och Castor Mann vann en förkrossande seger i juniorernas SM Par. Juniorvärldsmästaren Castor berättar om tre intressanta givar från tävlingen och hur han resonerade vid bordet.

TEXT: CASTOR MANN, STOCKHOLM FOTO: SARA ASPLUND SIVELIND, LUDVIKA

Under helgen 24-25 januari avgjordes JSM Par på BK S:t Erik i Stockholm under ledning av TL Mattias Weiler. Andrea Nilsson-Castor Mann, Storsjöbygdens BK/Borlänge BK, tog tidigt kommandot i tävlingen och drog sedan ifrån för att till slut vinna med 68,79%, drygt 6,5 procentenheter före starkt spurtande Jakob Johansson-Björn Ahl, Uppsalabridgen/Lunds BK. Bronset kneps till slut av Matteo Nordqvist-Joakim Johansson, BK Alert/Örebriden, knappt före Ivar Lichtenstein-Filip Asplund Sivelind, BK S:t Erik/ LudvikaBygdens BK.

Hur vinner man SM?

Hur vinner man då ett svenskt juniormästerskap med 20 par på startlinjen, varav flera juniorvärldsmästare?

Nej, det räcker inte att bara äta massor av pannkakor. Följ med mig i mitt huvud under tre brickor från JSM Par. Jag har valt ut tre givar som jag tycker är intressanta och kommer att förklara hur jag resonerar, från mitt perspektiv. Brickorna är svängda, så att jag alltid sitter Syd, för lättare läsning.

BRICKA 3 / NORD GIV – ÖV I ZON

På bricka 3 sitter jag Syd och plockar upp följande sortering:

♠ E7 ♥ ED10952 ♦ 964 ♣ EK

Budgivningens inleds med pass från Nord och ett motvilligt pass från Öst.

Redan här har jag faktiskt ett intressant budläge. Det kan verka som att det är svårt att hitta vettiga alternativ till det normala öppningsbudet 1♥, men faktum är att det finns ett mycket tilltalande alternativ: 4♥. Den stora fördelen det har att öppna med 4♥ är att det sätter enorm press på Väst, om det skulle vara så att



Överlägsna i JSM Par. artikelförfattaren Castor Mann och Andrea Nilsson.

Väst har en stark hand. Om Väst agerar kan jag gynnas av att få spela 4♥ dubbelt med hemgång, eller få möjligheten att straffdubbla motståndarna i något.

Förutsättningarna som föranleder att 4♥ kan vara ett vinnande bud är dels att partnern är förhandspassad, dels att jag är i fördelaktig zon och har en hand som ofta kan spela hem 4♥ om det går pass runt på det.

Det ska dock sägas att 4♥ är ett bud som skapar en stor varians, d v s kan generera en topp – men riskerar en nolla. Det är svårt att beräkna väntevärdet, d v s förväntat utfall, på att öppna med 4♥

jämfört med 1♥, men det är mycket möjligt att väntevärdet för 4♥ är större, och det är om inget annat en intressant tanke som kan vara värd att reflektera över.

Under omständigheterna valde jag dock att öppna med 1♥, för jag tror inte att jag gynnas av att skapa varians i denna tävling. Jag vill försöka komma till samma (eller bättre) kontrakt som fältet och sedan vinna genom att spela korten bättre än andra. Jag vill inte riskera att hamna i 4♥ som går bet när jag mycket väl kan få en bra bricka i ett delkontrakt i hjärter. Budgivningen fortsätter på följande sätt:



Silver till Björn Ahl och Jakob Johansson.



Brons till Joakim Johansson och Matteo Nordqvist.

JAG	VÄST	NORD	ÖST
1♥	2♥*	pass	pass
3♥	pass	pass	2♠
		pass	pass

Väst kliver in med konventionen *Michaels* och visar 5-5 i spader och en färg till.

Väst spelar ut ruteress och träkarlen läggs ned på bordet:

♠ 10 9 4 2	
♥ kn 7 3	
♦ D kn 3 2	
♣ 9 2	
	♠ N
♦ E	V X Ö
	S
♠ E 7	
♥ ED 10 9 5 2	
♦ 9 6 4	
♣ EK	

Med tanke på utspelet ser det ut som att Väst har fem spader och fem ruter och att Öst var sugen på att öppna budgivningen med 3♣ efter ett motvilligt pass. I så fall har Väst sannolikt fördelningen 5-1-5-2. Öst följer färg med rutersju.

Vilket kort jag spelar i stick ett är helt avgörande. Jag vill att Väst ska tro att det finns en möjlighet att jag har singel och att det är Öst som har trekorts ruter. Därför måste jag spela *ruternio* från handen. Om jag inte gör det kan Väst räkna ut att jag inte har singel, eftersom Öst inte hade spelat sjuan från 9-7-x i stick ett.

Väst fortsätter med spadertre till Östs dam.

Nu då?

Jag saknar ingångar till bordet för att maska i hjärter och kommer därför vara tvungen att spela trumf från handen.

Om jag vinner med spaderess och spelar hjärteress och en till hjärter riskerar jag att Öst vinner för hjärterkung och spelar in sin partner i spader, som kan ta för ruterkung och ge Öst en stöld för att straffa kontraktet. Därför duckar jag spaderdam. Nu är kommunikationen mellan Öst-Västs händer bruten och jag riskerar ingen ruterstöld. På aktuell giv satt hjärterkung singel hos Väst och min åtgärd visade sig alltså vara helt onödig. 3♥ resulterade i ett övertrick.

Hela given såg ut så här:

♠ 10 9 4 2		
♥ kn 7 3		
♦ D kn 3 2		
♣ 9 2		
	♠ N	
♠ K kn 6 5 3	V X Ö	♠ D 8
♥ K	S	♥ 8 6 4
♦ EK 10 8 5		♦ 7
♣ 7 5		♣ Dkn 10 8 6 4 3
	♠ E 7	
	♥ ED 10 9 5 2	
	♦ 9 6 4	
	♣ EK	

Om vi zoomar ut och kollar på hela given ser vi att Väst mycket riktigt hade fått ett jobbigt budläge om jag hade öppnat med 4♥. Om Väst kliver in med 4♠ går det för 1100 med perfekt motspel.

BRICKA 51 / VÄST GIV - NS / ZON

På bricka 51 sitter jag Syd och sorterar följande hand:

♠ KD 10 9 4	♥ E 6 3	♦ K 9 6	♣ E 6
-------------	---------	---------	-------

Budgivningen inleds med tre pass till mig. Jag har 16 hp och en jämn hand.

1NT ... eller?

Det här är faktiskt också ett intressant (och ointuitivt) budläge där man kan ha

stor nytta av konventionen *Häxan* som Peter Ventura skriver om på ett annat ställe i tidningen.

Om jag ska spela utgång på den här given kommer sannolikt 1NT att fungera bra, men om jag ska spela ett delkontrakt är det troligare att jag kommer rätt om jag börjar med 1♠.

Hur planerar jag budgivningen då?

Om partnern svarar 1NT på 1♠ bjuder jag 2♣ som *Häxan*. Om partnern har 8+ och svarar 2♦ bjuder jag 2♥ som bara lovar tre kort, som jag spelar, och hoppar sedan till 3NT som visar 53(32) och ca 16-19 hp. Partnern får då välja utgång.

Är partnern svag och bjuder 2♥ eller 2♠ säger jag pass. Jag kommer att landa i 2♠ på en 5-2 anpassning väldigt ofta när partner är svag, men det är BRA!

Jag har väldigt "färgiga värden" i form av ess och kungar, samt en god färgkvalitet. Tian och nian i spader är helt avgörande. Med en sämre spaderfärg bör jag inte öppna 1♠ utan ska istället öppna 1NT, just på grund av risken att få spela spader som trumf med en ihålig 5-2:a.

I tillägg till allt detta kan jag också gynnas av att partnern är spelförare i ett sangkontrakt istället för mig. Om partnern har lite blandade damer eller knektar vill jag att utspelet ska gå in i den handen, inte genom den.

Budgivningen fortsätter så här:

SYD	VÄST	NORD	ÖST
	pass	pass	pass
1♠	D	pass	2♣
D	pass	2♠	pass
pass	pass		

Väst spelar ut hjärterkung och träkarlen läggs ned på bordet.

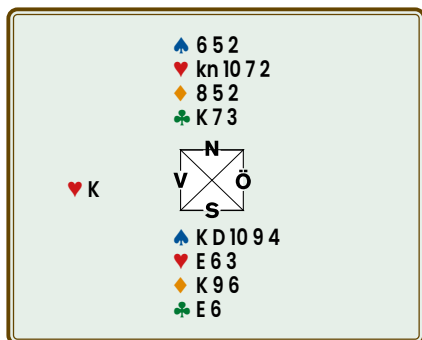

Det ser tyvärr ut som att motspelarna kan få en hjärterstöd, men jag vinner ändå utspelet och spelar spaderdam från min hand, noterar åttan hos Väst medan Öst vinner med esset. Det blir hjärtervända till Västs dam. Väst fortsätter med klöverknekt och jag vinner med bordets kung. När jag spelar spaderfem från bordet lägger Öst snabbt trean.

Hur sitter spadern?

Matematiken säger att jag bör spela nian här, men i lägen som dessa kan man ofta vinna mycket på att utnyttja misstag från motståndare som spelar slappt. Väst har antingen kn-8, 8-7 eller åttan singel i spader. kn-8 är troligare än 8-7 om inte motståndarna spelar korrekt mixad strategi (spelar åttan och sjuan ungefär lika ofta från 8-7, samt trean ungefär lika ofta som sjuan från 7-3). Men givet Västs upplysningsdubbling är faktiskt åttan singel troligare än kn-8, under förutsättningen att motståndarna gör misstaget att spela sin lägsta spader för ofta (trean från kn-7-3). Så jag valde att chansa på att maska ut hela färgen, genom att lägga lågt och låta femman löpa. Det gick bra den här gången och jag kunde dra ut trumfen. I samband med att jag tog

ut spadern och hjärtern sakade Väst rutersju, rutertio och ruterknekt. Väst kan inte ha E-D på grund av det inledande passet, men bör ha ruteress för sin dubbling, så jag valde att ducka en ruter – och esset föll. Så här såg hela given ut:

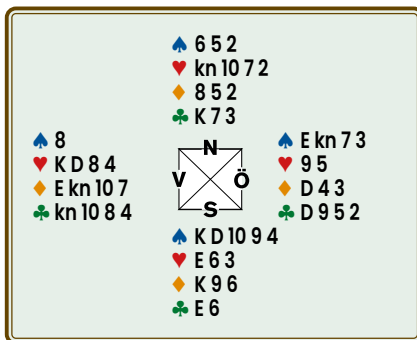

Lärdomen? Kolla noggrant på motståndarnas kort, försök lista ut hur det sitter, och var inte rädd att spela på att motståndarna kan ha gjort fel. Bridge är svårt, inte bara för en själv, utan för motståndarna också!

BRICKA 73 / ÖST GIV – NS I ZON

På bricka 73 sitter jag Syd och har nio kort i lågfärgerna:



På denna bricka gjorde jag bort mig ordentligt. Öst passar och jag drar igång med 1NT!

Det ska sägas att 1NT inte är ett bra bud. Jag har ett enkelt återbud i form av 2♣ om jag öppnar med 1♦ och väntevärdet för att öppna med 1♦ kommer definitivt vara högre än för 1NT. Men öppningsbudet 1NT har fördelen att det

spärrar bort motståndarna från ett högfärgsinkliv bättre än vad 1♦ gör. Att öppna med 1NT skapar alltså mer varians, och dessutom är det roligare att öppna med 1NT!

I detta läget av tävlingen hade vi redan säkrat vinsten, så jag får väl skylla på det för att motivera min öppning. Budgivningen fortsätter:

SYD	VÄST	NORD	ÖST
			pass
1NT	pass	3♣*	pass
3♦*	pass	3♥*	pass
3NT	pass	pass	pass

3♣ frågade efter femkorts högfärg och 3♥ visade fyrekorts spader.

Väst spelar ut hjärterdam mot 3NT. Så här ser våra händer ut:

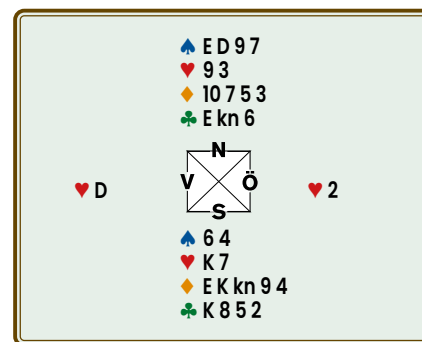

Öst följer med hjärtertvå. Jag vinner förstås med kungen. Som jag ser det finns det i detta läge inget som indikerar att jag bör maska i ruter, så jag fortsätter med ruteress och -kung – och det går bra när Väst visar sig ha D-8 från start. Tre ytterligare varv ruter följer och Väst sakar i ordning klöverfyra, hjärterfyra och hjärterfem. Öst sakar i ordning spaderfem, klövertio och klövernio.

Hur sitter det nu?

Vid bordet resonerade jag på följande sätt: Väst behöver saka tre gånger och är en listig motspelare, så det är mycket möjligt att han väljer att saka en ”obekvämt” klöver från D-x-x-x tidigt för att undvika att ge bort sitsen. Öst som också är en mycket duktig spelare har sakat både klövertio och -nio trots att han ser E-kn-6 på bordet. Hade han verkligen gjort det från D-10-9, när han vet att hjärtern går igenom? Det trodde jag inte han skulle hitta, så jag fortsätter med klöver till mask med knekten – som förlorar till damen!



Juniorers frukostvanor ... Först några pannkakor, sen bra bridge.

Hela given var denna:

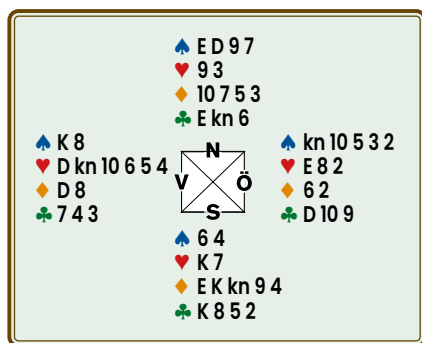

Motspelarna tog tre hjärterstick och höll mig i jämn hemgång.

Snyggt sakat!

Men hur skulle jag då ha tänkt?

I princip spelade jag på att Öst har 2-2 i lågfärgerna och det ser verkligen ut som om att han också har max fem hjärter. Alltså har han minst fyra spader. Om han då har spaderkung, varför inte saka en till spader?

Faktum är, att saken av klövertio och -nio antyder mycket starkare att han saknar spaderkung snarare än klöverdam! Lite ointuitivt, tyckte jag, men logiskt så här i efterhand!

Jag bör alltså spela spader till dam och låg klöver till kung för att sedan eventuellt maska i klöver, om det visar sig sitta D-7-4-3 till 10-9. På så vis säkrar jag elva stick, vilket bör vara en bra bricka.

Om Öst nu är så pass listig att han tänkt ut allt det här och trots allt har spaderkung, är det bara att ta av hatten och gratulera.

Visst är det häftigt hur mycket det går att lista ut när man spelar bridge!?

EU-bidrag till LudvikaBygden

TEXT: PETER VENTURA, KARLBO

I deellt engagemang handlar om att människor samlas kring en idé och samarbetar för att uppnå något de tycker är viktigt. Men även om viljan att utveckla verksamheten finns, är det inte alltid ekonomin finns. Då kan *Leader* vara en möjlig väg framåt.

Efter ett tips från kommunens Kultur- och fritidsnämnd kunde *Ludvikabygdens BK*, genom en projektansökan till *Leader Bergslagen*, få bidrag till klubbens juniorsatsning i samband med Riksläget som hölls i höstas.

Leader-projekt kan sökas för specifika ändamål. Stödet ges alltså inte som ett generellt tillskott till klubbkassan för den löpande verksamheten, utan är kopplat till tydligt avgränsade projekt.

Ludvikabygdens BK ansökte om ett takbelopp på 20 000 kronor och fick ansökan beviljad. På grund av olika omständigheter kunde en del av klubbens juniorer inte delta under Kristi himmelsfärdshelgen då

lägret ägde rum. I slutändan kunde klubben därför endast nyttja 5 000 kronor av det beviljade stödet.

Marianne Hedlund och Margot Sivelind arbetade med Ludvikabygdens ansökan.

– Vad *Leader Bergslagen* kunde se, har ingen bridgeklubb tidigare sökt bidrag, säger Margot.

Att söka *Leader*-stöd innebär dock mer än att bara skicka in en ansökan och vänta på att pengarna ska komma in på klubbens konto.

– Det är en del pappersarbete och möten, både före och efter projektet, berättar Margot. Projekten ska redovisas med kvitton, en kort beskrivning om genomförandet samt fotografier. Dessutom görs ett uppföljningsamtal där projektets resultat går igenom.

Leader-stöd finansieras gemensamt av EU (Europeiska jordbruksfonden för landsbygdsutveckling), svenska staten, kommuner och ibland även regioner. Under perioden 2023–2027 finns cirka 1,7 miljarder kronor avsatta för att stärka konkurrenskraften och utvecklingen för Sveriges landsbygd.

För att säkerställa ett starkt lokalt fokus bedrivs arbetet inom geografiskt avgränsade områden. I Sverige finns 40 *Leader*-områden och inom EU totalt omkring 3 500. Varje *Leader*-område är en egen förening, och allt stöd utgår från en metod där lokal förankring, delaktighet och engagemang står i centrum.

Har din klubb en projektidé? Vänd dig till *Leader* och undersök vilka möjligheter som finns.



www.leadersverige.se

Riksläger

2-5 APRIL (PÅSKHELGEN)

KALMAR

ALLA JUNIORER ÄR VÄLKOMNA
– ÄVEN DE SOM INTE HAR
NÅGRA FÖRKUNSKAPER I BRIDGE.

LÄS MER PÅ WWW.SVENSKBRIDGE.SE



Simultanvecka

Den 16-19 mars har alla klubbar som spelar handikapptävlingar chansen att ansluta till SBF:s simultantävlingar. Det går även bra att delta utan HCP, men det totala simultanresultatet kommer att presenteras med HCP. Intresset är stort, så vi förväntar oss riktigt stora startfält. Se till att din klubb är med!

Årets klubbledare

Utmärkelsen Årets Klubbledare delas ut till en klubbledare som på ett förtjänstfullt sätt gjort något utöver det vanliga för sin klubb.

Maila förslag med namn, mid, klubb, distrikt och motivering till kansliet@svenskbidge.se.

Förslag ska vara SBF tillhanda senast 30 juni 2026.



Rekordmånga nya TL

Rekordmånga, åtta stycken, uppfyllde kraven för Steg 3-licens och kunde nöjda åka hem efter tre fullmatade utbildningsdagar 9-11 januari och med ny TL-väst som bevis på sin nya TL-status.

Stort grattis till:

- Elisabeth Karlsson
Stockholms BF
- Ann-Charlotte Nilsson
Västerbottens BF
- Thomas Andersson
Skånes BF
- Thomas Brehmer
Örebro Läns BF
- Marito Karlsson
Upplands BF
- Ivar Lichtenstein,
Stockholms BF
- Benny Lindholm,
Östra Mellansvenska BF
- Peter Nohrén,
Dalabridgen

Eric Jannersten stipendium

Till minne av Eric Jannersten har förbundet genom insamling bland klubbar, distrikt och bridgeintresserade en fond, vars uppgift är att stödja aktivt arbete för svensk bridge. Fondens ändamål är att genom stipendier bidra till ekonomiskt stöd för utbildning av personer som aktivt arbetar för svensk bridge. Insatser för yngre personer prioriteras. Ansökan om stipendium görs senast 30 juni 2026 skriftligen till: kansliet@svenskbidge.se.

PROVA-PÅ-PÅSE

"Prova-På-Påsen" är tänkt att sticka i handen på dem som visar intresse för världens bästa tankesport – bridge. "Syns vi inte – finns vi inte" är parollen!

Tanken är att klubbar har med ett antal påsar när de är ute och visar verksamhet och raggar nya kursdeltagare. Det kan vara så att man sitter i en galleria, på ett torg, marknader eller bara ger det till en medlem som ska lämna vidare och kanske också lära ut till en vän.

Det är i sådana sammanhang vanligt att man erbjuder provspel och normalt skickar med någon folder samt tar upp intresseanmälningar. Nu tar vi ett steg till och förbereder ett helt kit så den som får påsen faktiskt kan gå hem och spela. Det enda de behöver är ett bord, fyra stolar och en penna.

Innehåll

- PR-tidning
- MiniBridge-foldrar
- Folder & flyers
- Träkarlinjal
- Poängtabell med trappan
- Kortlek

Beställning

Påsen är rabatterad av SBF och kostar 20:-/st. Frakt tillkommer. Beställ på Svenska Bridgeförlagets hemsida www.bridgeforlaget.se. Det går även att e-posta order@bridgeforlaget.se eller ringa 020-52 13 13.





Tankesporter enas



Varken bridge eller schack är medlemmar i Riksidrottsförbundet. Båda sporterna måste tydliggöra sin position, menar ordföranden i Svenska Tankesportförbundet, Håkan Jalling.

TEXT & FOTO: THOMAS WEDIN, SKÖVDE

Varken bridge eller schack är medlemmar i Riksidrottsförbundet.

– Är schack och bridge kultur eller är det sport? Vi måste tydliggöra vår position, menar ordföranden i Svenska Tankesportförbundet, Håkan Jalling.

Genom åren har Svenska Bridgeförbundet försökt bli medlemmar i Riksidrottsförbundet (RF) utan framgång. Inte heller Sveriges Schackförbund har lyckats få med schack bland RF:s 72 medlemsförbund. Detta är något som Håkan Jalling jobbar med och vill förändra.

I slutet av 2022 bildades det Svenska Tankesportförbundet som ska fungera som en paraplyorganisation till Svenska Bridgeförbundet som Sveriges Schackförbund utan att påverka medlemsförbundens egna organisationer eller ekonomi.

Ordförande är Håkan Jalling som också är ordförande i Sveriges Schackförbund.

– Vi är fortfarande i en uppstartsfas eftersom vi ville avvakta RF:s beslut om bridgen skulle väljas in i RF 2025 eller inte, berättar han och fortsätter.

– Vi måste tydliggöra vår position, vilken nytta vi gör för samhället. Titta på ålderspyramiden. Det gäller att hitta meningsfull systerställning för att motverka ensamhet och demens i en befolkning som blir allt äldre. Bridge och schack bidrar till att skapa glädje, upplevelser och inte minst gemenskap.

Sammanlagt 66 000 medlemmar

Svenska Bridgeförbundet har knappt 21 000 medlemmar, Sveriges schackförbund drygt 45 000 medlemmar.

– Genom bildandet av Svenska Tankesportförbundet kan vi skapa en enad kraft i kontakten med stat och myndigheter. Jag tycker vi är sport med en liten del av kultur, men att det borde rappor-



Schackförbundets Håkan Jalling är imponerad av Bridgefestivalen.

teras om oss på sportsidorna i tidningarna. Och allt annat som följer med att ingå i idrottsfamiljen.

Båda förbunden är också medlemmar i SISU Idrottsutbildarna.

– Det handlar om en koppling till anseende eller status när man till exempel jagar sponsorer så det finns en tydlig koppling till pengar, men det

här är ett extremt långsiktigt arbete, säger Håkan Jalling och konstaterar att de båda förbunden har mycket att lära av varandra.

Omvända ålderspyramider

Sveriges Schackförbunds medlemmar är till största delen unga, tvärt emot bridgen som däremot har en bredare topp bland sina bästa spelare.

– Sverigeettan i schack ligger någonstans mellan plats 50 och 100 i världen.

Schack är stort i skolan tack vare schackfyran och en nyhet på *chess.com* säger att 1,9 miljoner svenskar spelar schack på deras online-plattform. Det är helt otroliga siffror, det hade jag aldrig gissat, säger han.

Ett annat sätt att samarbeta är det man gör i Helsingborg. Där pågår en diskussion om gemensamma lokaler.

Det är något som Håkan Jalling förordar.

– Det finns många som spelar både bridge och schack.

Festivalen imponerar

Till skillnad från SM i schack, som byter spelort varje år, har Svenska Bridgeförbundet förlagt flera av SM-finalerna till Örebro och Bridgefestivalen.

– Jag skulle kanske inte använda ordet avundsjuk utan mer ordet imponerad. Det är ett stort arrangemang och allt ska fungera. Att komma till Bridgefestivalen, insupa atmosfären och höra sorlet är en härlig känsla, säger Håkan Jalling.



Viljan att bli spelförare

Som ung bridgespelare på 1970-talet handlade mycket om prestige snarare än disciplin. En vild budgivning på en båtresa visar hur långt ambitionen ibland kunde drivas.



Jag började spela bridge som 14-åring. Vad jag speciellt minns från de första åren är att vi ungdomar inte alltid tog bridgespelet helt seriöst. Jag tänker då främst på att man ville vara spelförare så ofta som möjligt. Att bli träkarl var samtidigt något man undvek. Detta gällde speciellt när man spelade robberbridge utan någon taxa. Det vill säga, oavsett hur många poäng man förlorade, behövde man inte betala några pengar till sina motståndare.

Denna brist på seriositet medförde att om man skulle spela robberbridge, var man i stort sett tvungen att spela om pengar. Annars blev det för mycket trams. Taxan var nog för det mesta en tiondels öre per poäng, men kunde bli så hög som ett öre. Det var mycket för mig på den tiden!

Önskan att bli spelförare och motståndet mot att bli träkarl förekom även i tävlingar, fast inte lika hög grad som i robber. Men det var inte direkt ovanligt att man tyckte att man spelade bättre än sin partner, kanske främst under perioden när man själv och ens partners var tämligen gröna som bridgespelare. Då såg man gärna till att man själv fick hand om kontraktet.

Jag började spela bridge på Malmö BK, och något av de första åren anordnade klubben en båtresa Trelleborg-Travemünde tur och retur. På båten spelade vi ungdomar robber (utan taxa). På en bricka hade jag ungefär följande hand:

♠ 10 7 3 ♥ 8 ♦ E ♣ E kn 10 8 6 5 4 3

Jag var giv och öppnade med 3NT. Det visade egentligen en genomgående lågfärg, men jag hade ju ett ess vid sidan av – och jag ville gärna bli spelförare. Vänsteryttern dubblade varpå partnern bjöd 4♠. Även det dubblades. Jag hade som synes hyfsat stöd i spader, men ville ändå

bli spelförare. Så jag sa 4NT. Också detta dubblades, varefter budgivningen fortsatte på samma sätt, upp till 7NT dubbelt.

Utspelet blev hjärterkung, och när partnern lagt upp sina kort kunde jag överblicka följande inte alls så pjåkiga resurser:

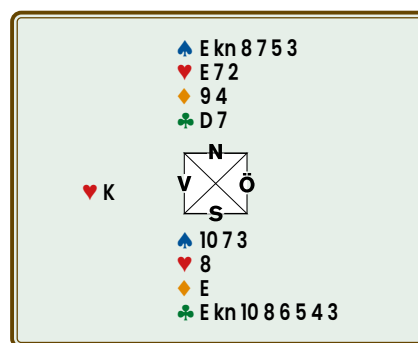

Spelet gick snabbt. Jag tog med hjärteress och fortsatte med klöverdam som täcktes med kung och ess. Sedan inkasserade jag mina resterande klöverstick och sakade direkt alla bordets spader utom esset. Därefter spelade jag en spaderhacka till esset och fortsatte med ruter till handens ess. Sedan visade det sig att mina kvarvarande två spaderhackor var höga! 7NT dubbelt med jämn hemgång!!

Ovanstående inträffade troligen 1970. Jag undrar hur det är nu. Är dagens bridgeungdom lika sugna spelförare som sjuttioalets självupptagna slumrande stjärnor?

♥ Göran Ofsén är pensionär som främst jobbat inom IT. Han var för länge sedan elitspelare i bridge. Största intressen är musik och aktier. Med bandet "Julian och Julia" har några låtar blivit utgivna. Göran är författare till aktieboken "Börsens framtida guldägg".

BRIDGEFESTIVAL 2026

CHAIRMAN'S CUP

25 - 30 JULI 2026
SPONSOR: MATS QVIBERG

CHAIRMAN'S CUP (CC) INLEDER SOM ETT KVAL I FORM AV GRÖNA HISSEN UNDER LÖRDAG-SÖNDAG. DÄREFTER VIDTAR TVÅ PARALLELLA CUPER:

- ♣ LAGEN PLACERADE 1-32 SPELAR HUVUDCUP (HC). I HC SPELAR MAN OM 1:A OCH 2:A PLATS.
- ♣ LAGEN PLACERADE 33-64 SPELAR BONUSCUP (BC). I BC SPELAR MAN OM 3:E PLATS.
- ♣ ETT LAG SOM FÖRLORAR I HUVUDCUPEN FLYTTAS NED TILL BONUSCUPEN.
- ♣ ETT LAG SOM FÖRLORAR I BONUSCUPEN ÄR UTSLAGET.
- ♣ FRÅN OCH MED TISDAG SPELAS KVARTSFINAL, SEMIFINAL OCH FINAL (64 BRICKOR). PÅ TORSDAGEN SPELAS FINALEN (64 BRICKOR) SAMT MATCH OM TREDJE PRIS (32 BRICKOR).

STARTAVGIFTER

3.000 KR/LAG. VID FÖRSKOTTSBETALNING SENAST ONSDAG 22 JULI GES 400 KR RABATT. DISTRIKTSLAG SPELAR GRATIS*. I LAG MED MINST 4 JUNIORER SPELAR JUNIORER GRATIS OCH ICKE-JUNIORER BETALAR 500 KR. SENASTE ANMÄLAN: FREDAGEN DEN 24 JULI, KL 20.00.

PRISER

1:A 50.000 KR
2:A 25.000 KR
3:E 12.500 KR
4:E 12.500 KR
5:E 7.500 KR
6:E 7.500 KR
BÄSTA DISTRIKTSLAG* 10.000 KR

JUNIORLAG

- ♣ LAG MED ENDAST JUNIORER SPELAR GRATIS.

*DISTRIKTSLAG

ALLA DISTRIKT FÅR ANMÄLA FRITT ANTAL LAG MED GRATIS START I CC. FÖLJANDE VILLKOR SKA DOCK UPPFYLLAS:

- ♣ HÖGST TVÅ I LAGET FÅR TIDIGARE HA DELTAGIT I CC.
- ♣ SAMTLIGA SPELARE I LAGET MÅSTE TILLHÖRA SAMMA DISTRIKT.
- ♣ LAGET MÅSTE BÄRA DISTRIKTETS NAMN FÖLJT AV EN SIFFRA. VID FLERA LAG HETER DE ÖREBRO 1, ÖREBRO 2 OSV.
- ♣ OM TVÅ ELLER FLERA LAG GÅR LIKA LÅNGT I TÄVLINGEN AVGÖR PLACERINGEN FRÅN GRÖNA HISSEN VINNAREN.



ALLT I BRIDGE

ÖBERGS SPELKORT



– till förmodligen
Sveriges lägsta pris!

Öbergs spelkort, med de traditionella rätta svenska figurerna, har funnits på marknaden i 121 år!
Prima kvalitet. Baksidor röda och blå.
Beteckningar i alla fyra hörnen.

Endast:
12:82 kr/lek*



FINNS ÄVEN MED ASK, vilket gör det lätt att förvara spelkort. Pris 21:- före ev rabatter.

* Vid köp av "storpack" och maximal rabatt.



www.bridgeforlaget.se

Nästa generation
Bridgemate
är här!

NY!



BRIDGEMATE 3

Läs mer på vår www.bridgeforlaget.se
och www.bridgemate.se.

FACIT-SPELKORT

Med Facit-Spelkort® kan ni spela hemmabridge och jämföra er med andra resultat, precis som på klubben eller andra större tävlingar. Givarna är spelade i riktiga tävlingar och ligger till grund för det resultat (score) ni får.

Ett paket med Facit-Spelkort innehåller en kortlek med 48 givar samt tillhörande häfte med scorer. F n finns Facit-Spelkort i 18 utgåvor. Det är inte någon skillnad i svårighetsgrad.

Förutom scorer redovisas i det 52-sidiga häftet även förslag till budgivning, rekommenderade utspel samt idéer kring spelföringen m m. Budgivningsförslag finns för fyr- och femkorts högfärg. Se mer på vår hemsida.



• Kortlek med 48 givar



• 52-sidigt häfte med scorer och förslag till budgivning och spel.

Pris:
120.-

ALLT I BRIDGE

Prisexempel:

ÖBERGS 361 BRIDGE ...

De traditionella "rätta" figurerna..... **12:82-17:-***

MOTIVKORT

Hög kvalitet. Många motiv. Etui med 2 lekar..... **139:-**

KORTBLANDARE

Laddas med USB, inga batterier behövs..... **525:-**

BID BUDDY™ ...

Bid Buddy är en budlåda lätt att ställa i ordning för spel. Per bord..... **450:-**

BRIDGE PARTNER ...

Bridgepartner är en budlåda lätt att ställa i ordning för spel. Per bord..... **450:-**

SPELBORD

Hållbart spelbord med ihopfällbara stälben. Tålig och slitsam grön duk. 81x81 cm..... **2.050:-**

JACK 6.0 - SPELPROGRAM

Tiofaldig världsmästare för bridgeprogram. Med Modern Standard. För Windows..... **850:-**

BRIDGE CLASS NORDIC - SPELPROGRAM ...

CD-spel med Modern & Nordisk Standard..... **695:-**

FACIT-SPELKORT - KORTLEK MED 48 GIVAR

Med Facit-Spelkort kan ni spela hemmabridge och jämföra er med andra resultat, precis som på klubben eller andra större tävlingar.

Pris per lek inkl scorer och kommentarer..... **120:-**

BUDNYCKLAR

Modern Standard..... **100:-**

Nordisk Standard ... **100:-**

Nya Bridgeskolan..... **100:-**

Stockholms Bridgeskola "Den lilla gröna"..... **100:-**

BRIDGEMATE - SCORINGSYSTEM

Bridgemate är ett trådlöst scoringsystem.

Pris per Bridgemate 3 (dvs bord)..... **2.750:-**

Laddningsväska för BM3..... **4.995:-**

Server för BM3..... **3.200:-**

T-SHIRT

I ♥ BRIDGE..... **120:-**

BRICKLÄGGNINGSMASKINER

Se hemsida för modeller och priser.

* Pris beroende på rabatt